



БОЛЬШАЯ  
СОВЕТСКАЯ  
ЭНЦИКЛОПЕДИЯ



ДЕЙЛИ  
ДО  
ДЖУТ





# БОЛЬШАЯ СОВЕТСКАЯ ЭНЦИКЛОПЕДИЯ

---

ПОД ОБЩЕЙ РЕДАКЦИЕЙ

В. В. КУЙБЫШЕВА ✧ М. Н. ПОКРОВСКОГО ✧ Н. И.  
БУХАРИНА ✧ В. П. ЗАТОНСКОГО ✧ Ф. А. РОТ-  
ШТЕЙНА ✧ Н. Л. МЕЩЕРЯКОВА ✧ Л. Н. КРИЦ-  
МАНА ✧ Г. М. КРЖИЖАНОВСКОГО ✧ Ю. Л. ПЯТА-  
КОВА ✧ Н. М. ЛУКИНА ✧ В. П. МИЛЮТИНА ✧  
Ю. ЛАРИНА ✧ Н. ОСИНСКОГО ✧ А. Б. ХАЛА-  
ТОВА ✧ О. Ю. ШМИДТА

ГЛАВНЫЙ РЕДАКТОР  
О. Ю. ШМИДТ

ТОМ ДВАДЦАТЬ ПЕРВЫЙ  
ДЕЙЛИ—ДЖУТ



---

ГОСУДАРСТВЕННОЕ СЛОВАРНО - ЭНЦИКЛОПЕДИЧЕСКОЕ  
ИЗДАТЕЛЬСТВО „СОВЕТСКАЯ ЭНЦИКЛОПЕДИЯ“  
МОСКВА ✧ ОГИЗ РСФСР ✧ 1931



ГОСУДАРСТВЕННОЕ СЛОВАРНО-ЭНЦИКЛОПЕДИЧЕСКОЕ  
ИЗДАТЕЛЬСТВО „СОВЕТСКАЯ ЭНЦИКЛОПЕДИЯ“



РЕДАКЦИОННАЯ РАБОТА ПО XXI Т. Б. С. Э. ЗАКОНЧЕНА 20 МАРТА 1931

Адрес редакции и издательства: Москва, Волхонка, 14.

16-я типография УПП ОГИЗ, Москва, Трехпрудный пер., д. 9.  
Уполномоченный Главлита Б 2449. ГИЗ 15. Тираж 61.000 экз.



## Д

**«ДЕЙЛИ ГЕРАЛД»** («Daily Herald»—Ежедневный вестник), основан в 1911 как единственная в Англии ежедневная рабочая газета; в 1914 вследствие финансовых затруднений превращен в еженедельник и лишь в 1919 стал вновь выходить ежедневно. Финансировался и руководился Рабочей партией совместно с тред-юнионами, являясь официальным органом Генсовета тред-юнионов. Редактировался вначале Ленсбери, а с 1919 журналистом из «Дейли мейл» Г. Файфом в духе правого крыла Рабочей партии; техническое оформление газеты было заимствовано у капиталистических газет типа «Дейли мейл» и «Дейли экспрес». В 1930 газета реформирована в связи с привлечением к изданию частного капитала и стала подлинным органом социал-фашизма. Тираж газеты повысился в последнее время с 400 тыс. до 1 млн.

**«ДЕЙЛИ ХРОНИКЛ»** («Daily Chronicle»—Ежедневная хроника), англ. ежедневная газета, основанная в Лондоне в 1877. До 90-х гг. была консервативной газетой, но затем перешла к либеральной партии. Осенью 1918 была куплена Ллойд Джорджем совместно с группой финансистов, его сторонников. В 1927 «Д. к.» была продана двум индийским купцам, и Ллойд Джордж, имевший до тех пор близкое отношение к редакции, отошел от «Д. к.», уступив свое место б. вице-королю Индии, лорду Редингу. В настоящее время «Д. к.» является собственностью синдиката, в котором принимает участие группа правых либералов. Тираж (1930)—около 1 млн. экз. Читается преимущественно мелкобуржуазными кругами; уделяет много внимания сенсациям, политическим и судебным новостям. Выходит одновременно в Лондоне и Лидсе. 2/VI 1930 слилась с «Дейли ньюс».

**«ДЕЙЛИ МЕЙЛ»** («Daily Mail»—Ежедневная почта), англ. ежедневная газета, занимающая по своему тиражу (2 млн. экз.) первое место среди мировой прессы. Основана в 1896 А. Гармсвортом, впоследствии лордом *Нортклифом* (см.). Первая ежедневная газета стоимостью в 1/2 пенса. Одновременно издается в Лондоне и Манчестере; имеет континентальное издание в Париже (принадлежавшее еще при жизни Нортклифа его брату лорду Ротермиру) и атланти-

ческое издание на крупнейших трансатлантических пароходах. Главным редактором «Д. м.» в течение многих лет был Томас Марлоу, к-рого в 1925 сменил Фиш. После смерти лорда Нортклифа «Д. м.» перешла в собственность газетного треста лорда Ротермира (1922). «Д. м.» является формально «беспартийной» газетой, но на деле служит рупором наиболее реакционных политических настроений и является заверренным образцом желтой прессы. В настоящее время поддерживает поднятую недавно газетными королями лордом Бивербруком и Ротермиром кампанию в пользу имперского таможенного союза. Крайне враждебная СССР, «Д. м.» вела в 1924—27 ожесточенную кампанию против политики сохранения дипломатических отношений с Советским Союзом. Посвященной в антисоветские планы, редакции «Д. м.» содержание т. н. «письма Зиновьева» стало известно до того, как этот фальшивый документ сделался предметом дипломатической переписки между Англией и СССР. Технически «Д. м.» является наиболее совершенным орудием капиталистической пропаганды; она ввела систему ширококвотельных заголовков во всю страницу и иллюстраций; изобилует сенсационной, зачастую лживой информацией. «Д. м.» получает ежегодно ок. 3 млн. ф. ст. дохода с объявлений. Читается широкими кругами средней и мелкой буржуазии и пролетариата. «Д. м.» старается привлечь пролетарских читателей системой бесплатного страхования подписчиков (см. также *Великобритания. Пресса*) *И. Звавич*.

**«ДЕЙЛИ НЬЮС»** («Daily News»—Ежедневные новости), одна из старейших англ. ежедневных газет, основанная в Лондоне в 1846 Чарлзом Диккенсом. Либеральная по своему политическому направлению с самого основания, «Д. н.» в годы расцвета англ. радикализма перед империалистской войной защищала политику Ллойд Джорджа и его сторонников. Ее влияние в правительственных кругах было очень значительно, особенно в период редактирования газеты известным журналистом А. Гардинером, оставившим пост редактора после окончания империалистской войны. С 1901 «Д. н.» принадлежит фабрикантам какао и шоколада Кедбери. В 1904 цена номера газеты была понижена до 1/2 пенса, но после империалистской войны



вновь повышена до 1 пенса. В наст. время «Д. н.» защищает политику сторонников фритреда. В феврале 1928 «Д. н.» слилась воедино с либеральной «Вестминстерской газетой», купленной собственниками «Д. н.». «Д. н.» читается преимущественно мелкобуржуазными кругами; пользуется также популярностью среди диссентеров и сектантов. В газете хорошо поставлен литературный отдел. Тираж (1930) ок. 600 тыс. Выходит одновременно в Лондоне и Манчестере. 2/VI 1930 слилась с «Дейли кроникл».

**«ДЕЙЛИ ТЕЛЕГРАФ»** («Daily Telegraph») — Ежедневный телеграф, англ. ежедневная газета, основанная в 1855; спустя несколько месяцев после основания «Д. т.» был куплен Мозесом Леви, преобразовавшим его в первую пенсовую газету. До 80-х гг. поддерживала либеральную партию; Гладстонская политика гомруля толкнула газету в лагерь консервативной печати, в к-ром она и остается до наст. времени. Газета уделяет особенно много внимания вопросам иностранной политики. 28 октября 1908 в «Д. т.» появилось знаменитое интервью с герм. императором Вильгельмом II по вопросу об англо-германских отношениях, вызвавшее волну германофобских настроений в Англии (см. *Бюлов*). В 1918—29 «Д. т.» вел упорную кампанию против Советской России, и во время пребывания у власти консервативного кабинета Болдуина считался органом, близким к министерству иностранных дел. С 1903 принадлежал виконту Бернгему; в дек. 1927 перешел в собственность газетного треста Берри. Читается преимущественно буржуазией и лицами свободных профессий.

**«ДЕЙЛИ УОРКЕР»** («Daily Worker») — Рабочий ежедневник, ежедневный орган британской компартии; выходит в Лондоне с 1 января 1930, заменив собой прежний центральный орган партии, еженедельник «Уоркерс лайф» («Worker's Life»). «Д. у.» был создан на основании решения партии поставить орган, ориентирующийся в первую очередь на фабрики и заводы. Опасения известной оппортунистической части руководства, что предприятие это окажется невыполнимым вследствие особых трудностей распространения, а главное финансов. трудностей, были опровергнуты жизнью: в течение 4 месяцев, главн. обр. сборами на заводах и рабочих собраниях, собрано было свыше 1.000 ф. ст., и появление первого номера газеты вызвало большой подъем среди всех передовых рабочих. Газета выходит на 4 страницах, половина из них обычно (2 раза в неделю на 6) заполнена рабочими корреспонденциями. Опубликование письма ИККИ в первом номере газеты послужило поводом для ожесточенной кампании «твердолобых» против СССР.

**«ДЕЙЛИ УОРКЕР»** («Daily Worker»), центральный орган американской коммунистич. партии, выходящий с 1923 (сначала в Чикаго, а с 1927 — в Нью Йорке), см. *Соединенные Штаты Северной Америки*, Пресса.

**«ДЕЙЛИ ЭКСПРЕС»** («The Daily Express») — Ежедневный экспрес, англ. ежедневная газета, основанная сером С. А. Пирсоном в 1900, полупенсовая газета. Вначале чисто консервативный орган, «Д. э.», перейдя после

империалистской войны во владение лорда Бивербрука, становится формально беспартийной, являясь на деле реакционной газетой, близкой по типу к «Дейли мейл» (см.), хотя с внешней стороны и более умеренной. Защищает идею имперского таможенного союза, выдвинутую в последнее время лордом Бивербруком и лордом Ротермиром, тесно связанных между собой финансовыми интересами. «Д. э.» интересуется гл. обр. вопросами внешней и колониальной политики; к «Д. э.» близки сионистские круги. Тираж ок. 1<sup>3</sup>/<sub>4</sub> млн. Выходит одновременно в Лондоне, Манчестере и Глазго (см. также *Великобритания*, Пресса).

**ДЕЙМИГ** (Däumig), Эрнст (1866—1922), герм. политич. деятель. С 1887 до 1898 служил солдатом во франц. иностранном легионе (Légion étrangère), пребыванию в котором посвящена его книга «Современные наемники»; затем вернулся в Германию и вскоре примкнул к с.-д. движению. С 1901 до 1910 Д. — редактор ряда соц.-дем. газет в Галле, Эрфурте и др. С 1911 — один из редакторов «Форвертса»; пост этот Д. вынужден был оставить в 1916, когда он примкнул к оппозиции против официальной социал-демократии. Во время империалистской войны Деймиг был одним из руководителей так назыв. «революционных старост» (Revolutionäre Obleute) и явился одним из основателей Независимой с.-д. партии. Во время ноябрьской революции был прикомандирован к прусскому военному министерству; одновременно Д. — член Исполкома Берлинского совета рабочих и солдатских депутатов. Издавал газету «Arbeiterrat», в к-рой вел энергичную пропаганду идеи советов. Избранный в авг. 1919 председателем Независимой с.-д. партии, Д. (вместе с Криспином и др.) присутствовал в июле—авг. 1920 на II конгрессе Коминтерна с целью переговоров о вхождении независимцев в Коммунистический Интернационал. По возвращении с конгресса Д. стал одним из руководителей левого крыла независимцев, стоявших за немедленное вступление независимой с.-д-тии в Коминтерн и требовавших безоговорочного принятия 21 условия. На основании решения *Галльского партийного* (см.) независимой с.-д-тии 1920 Д. вместе с левым крылом независимцев вошел в компартию. Во время мартовского 1921 восстания герм. пролетариата Д. выступил с протестом против линии партии и вышел из нее. Весной 1922 вернулся в лоно с.-д-тии.

Написал: «Das Rätesystem», «Der Aufbau Deutschlands und das Rätesystem» и др.

Лит.: Müller H., Die Novemberrevolution, В., 1928.

**ДЕЙМЛИНГ** (Deimling), Бертольд (род. 1853), герм. политич. деятель, т. н. «генерал от Рейхсбаннера» (Союза республиканского флага). Окончив кадетский корпус, поступил в прусскую армию и сделал блестящую карьеру. Отличился подавлением восстания готтентотов в 1904 в герм. колонии в Южной Африке. По возвращении в Германию был назначен командиром корпуса, расположенного в Эльзасе, где показал себя «достойным» защитником военных традиций во время Цабернского дела (см. *Цабернский инцидент*). Во время империалистской войны Д. командовал корпусом на Запад-



ДЕЙНЕКА

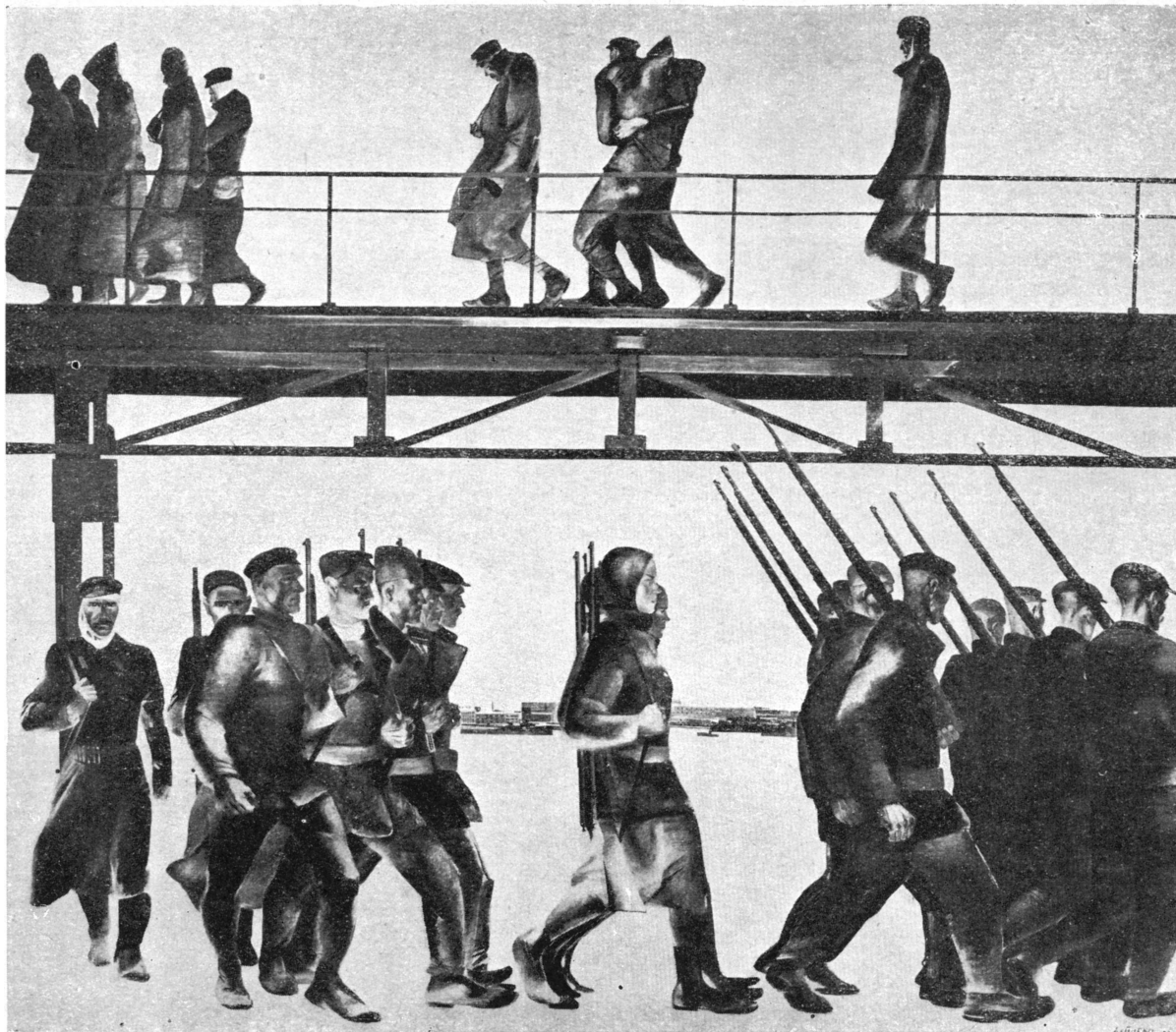

Б. С. Э.

Оборона Петрограда. Музей РККА, Москва.

ГРЕУТ «ГЕОКАРТПРОМ»



ном фронте. После революции Д. быстро перешел на сторону республики, усмотрев в ней наиболее удобную форму для политического и экономического угнетения рабочего класса и орудие защиты от нарастающего революционного движения. Более значительную политическую роль Д. стал играть после основания (1924) им вместе с с.-д. вождями «Рейхсбаннера», технической организации которого он руководит.

**ДЕЙМОС**, один из двух спутников планеты *Марс* (см.); он отстоит от Марса на расстоянии 23.200 км и имеет период обращения 30<sup>д</sup>,3.

**ДЕЙНЕКА**, Александр Александрович (р. 1899), современный рус. художник. Образование получил в Харьковском художественном училище и Вхутеине. Состоял членом общества «Ост», в наст. время (1930) входит в художественное объединение «Октябрь». Д. известен как живописец и график. Наиболее зрелой и социально-активной является его картина «Оборона Петрограда» (в Музее Красной армии, Москва; см. таблицу). Несмотря на то, что эта картина по композиции—подражание Годлеру, Д. сумел вложить в нее, как и в большинство своих вещей, социальную значимость и остроту. Воспитанник советской школы, член революционной художественной организации, Д.—художник, очень близкий к современности. В своих графических работах (журналы «Прожектор», «Красная нива» и др.), в изображениях труда и спорта, Д. находит удачные формальные приемы для выявления всех особенностей данного вида труда или движения. В московской Гос. Третьяковской галл. находится его картина «На стройке новых цехов» и ряд рисунков.

**ДЕЙР-ЭЛЬ-БАХРИ**, местность к З. от Фив (Верхний Египет), известная двумя крупнейшими памятниками древнеегипетской архитектуры: ступенчатым храмом царя XI династии Менхотеп IV, композиционно сочетающим принципы мастабы и пирамиды, и храмом царицы XVIII династии Хатшепсут. В 1872 вблизи храмов, в скалах, был обнаружен т. н. тайник Д.-э.-Б., в к-рый при царях-жрецах XXII династии был перенесен ряд мумий царей эпохи Нового царства (Рамзеса I, Сети I, Рамзеса II и др.).

О раскопках Д.-э.-Б. см. N a v i l l e E., The Temple at Deir-el-Bahri, L., 1910.

**ДЕЙР-ЭС-ЗОР**, гор. в Сирии, адм. ц. одноименного санджака (пров.), на прав. берегу р. Евфрата; ок. 8 тыс. ж.; значительный торговый и транзитный пункт; связан автомобильным грузовым и пассажирским сообщением с Алеппо, Дамаском и Бейрутом (Сирия), Мосулом и Багдадом (Ирак); укрепленная военная база, где расквартирован французский гарнизон и устроен аэродром. Хозяйство санджака Д.—скотоводческо-земледельческое; сбор шерсти достигает 1 т. т.

**ДЕЙСЕЛЬ** (Deuyssel), Лодевейк, фан, псевдоним Л. А л ь б е р д и н г - Т е й м а (р. 1864), современный голландский писатель и литературный критик. На первом этапе своей деятельности (романы «Een Liefde»—Любовь, 1889 и «De kleine Republiek», 1889; серия рассказов и т. д.) Д., под сильным воздействием Зола и его манеры, дает—в освещении мелкого

буржуазного радикализма—ряд мастерски сделанных картин филистерских нравов голландского общества 80-х гг. В дальнейшем Д. отходит от старых воззрений и прежних симпатий (группа журн. «De Nieuwe Gids»), и второй этап его работы отмечен резко выраженным индивидуализмом и эстетством (роман «Franz Rozelaar», 1911; «Kleinigheden», 1926, и пр.). Из критических работ Д. наиболее характерна «Van Sola tot Maeterlinck», 1895.

Собр. соч.—Verzamelde Opstellen, 2 v., Amsterdam, 1924; Gedenkschriften, Amsterdam, 1926.

Лит.: Ritter P. H., L. van Deuyssel, Haarlem, 1921; Stokwiy Benno, L. van Deuyssel, Amsterdam, 1921.

**ДЕЙСЕН** (Deussen), Пауль (1845—1919), нем. философ; проф. Кёльнского ун-та; последователь идеалистического учения Шопенгауэра. Свое миросозерцание изложил в сочинении: «Die Elemente der Metaphysik», Aachen, 1877, 2-е изд., 6 Aufl., Lpz., 1919. В своих исследованиях о системе Веданты и в «Allgemeine Geschichte der Philosophie mit besonderer Berücksichtigung der Religionen» (6 B-de, Lpz., 1894—1917) он впервые обстоятельно изложил системы философии индусов.

**ДЕЙСТВИЕ**, 1) в драматическо-театральной терминологии, законченная часть пьесы, см. *Акт*; 2) термин, употребляемый в теории драмы, а иногда также и в теории повествовательных жанров (эпос, роман, новелла) для обозначения совокупности динамических моментов, к-рым обусловлено развертывание сюжета. В соответствии с этим говорится о завязке, развитии и развязке Д., а также об отдельных моментах в развитии Д., как-то: кульминации, задержании, катастрофы и т. д. Кроме того различают развитие основного Д. от развития т. н. *перипетий* (см.), «побочных интриг» и др. композиционных линий. Эти Д., развивающиеся наряду с основной сюжетной магистралью, либо способствуют ее развитию, включаясь целиком в нее, либо служат ей фоном, выделяя и подчеркивая ее по принципу подобия или контраста. В зависимости от этого они могут либо представлять собою законченные циклы развития («перипетия» в собственном смысле) либо даваться фрагментарно (эпизоды).

**ДЕЙСТВИТЕЛЬНОСТЬ**, философская категория, означающая действительное бытие. Отличаясь от чистой возможности и от *явления* (см.), Д. не просто тождественна с *реальностью* (см.), но как онтологически, так и логически есть категория высшего порядка, выражающая не столько фактическую наличность данного, сколько диалектическую тенденцию развития, в направлении которой изменяется весь мир объектов практики и познания. В материалистических учениях Д. трактуется как категория бытия, независимая от сознания, в идеалистических, напротив, помещается внутри сферы сознания (конечного или бесконечного, индивидуального или сверхличного). Глубокое диалектическое учение о Д. развил Гегель в Д., по к-рому Д. есть ставшее непосредственным единство сущности и существования, или внутреннего и внешнего. Гегель видит в Д. не только с п о с о б рассмотрения, но прежде всего завершенную в себе

конкретность самого развивающегося бытия. По Гегелю, Д. следует строго отличать от простого фактического существования. Все действительное должно стать существующим, но не все, что существует, действительно. Как категория бытия Д. есть выражение не случайности, но необходимости. Как категория познания Д. удостоверяется не непосредственным чувственным восприятием, но познается через уразумение *з а к о н а*, управляющего развитием явления. Как совпадающая с первоосновой всего сущего,— по Гегелю, с абсолютной идеей или с абсолютным разумом,—Д. разумно. Что разумно, то действительно, и что действительно, то разумно. В предисловии к «Философии права» последнее положение Гегеля имеет апологетический характер и несомненно выражает консервативные тенденции к примирению с современной Гегелю действительностью. Но в «Науке логики», в «Энциклопедии философских наук», в применении к историческому познанию учение Гегеля о Д. имело вполне диалектический смысл: отвергая метафизическую противоположность между «идеями» и Д., Гегель решительно подчеркнул, что «идеи», повидимому противоречащая наличному порядку вещей, напр. наличному государственному или правовому строю, может в то же время быть *д е й с т в и т е л ь н о й*, если она верно выражает еще непроявленную, но неизбежную тенденцию исторического развития данного общества. Учение Гегеля о Д. было перенесено К. Марксом и Ф. Энгельсом из сферы идеализма на конкретную почву материалистической диалектики и материалистического объяснения истории. Установив, в отличие от Гегеля, что «идеи» и «замыслы» общественно-исторических деятелей представляют простое осознание передовыми умами передовых классов общества реального положения и тенденций дальнейшего развития этих классов, К. Маркс и Ф. Энгельс создали глубокое учение об исторической Д., по которому люди всегда ставят перед собой лишь осуществимые исторические задачи, ибо самая формулировка ими этих задач означает, что в общественном бытии уже сложились или по меньшей мере уже находятся в процессе возникновения все условия, достаточные для такого осуществления. Т. о. марксизм связывает категорию Д. с историзмом и с материалистически понятой практикой, изменяющей не только мир природы, но также революционизирующей мир социальных отношений.

Лит. о Д. указана у E i s l e r G., Wörterbuch der philosophischen Begriffe, V. III, Berlin, 1930 (статья Wirklichkeit, стр. 601—10); из лит. на рус. языке: Г е г е л ь, Сочинения, том I, отд. 2. Учение о сущности. С. Действительность, М.—Л., 1929, стр. 238—263; е г о ж е, Наука логики, часть 1, кн. 2. Учение о сущности, отд. 3. Действительность, М., 1929, стр. 115—153; П л е х а н о в Г. В., В. Г. Белинский, М.—П., 1923, стр. 93—154; Д е н и н В. И., Конспект книги Гегеля, «Наука логики», в кн. Ленинский сборник, т. IX, М., 1929, стр. 154—171.

**ДЕЙСТВИТЕЛЬНОСТЬ СРЕЛЬБЫ**, термин, характеризующий ту или иную степень использования огнестрельного оружия. Д. с. зависит от технических и тактических факторов.

Технические факторы — *дальнобойность* (см.), гибкость траектории, мет-

кость, разрушительная сила снарядов или поражаемое ими пространство, скорострельность и «мертвое время стрельбы». Дальность зависит от начальной скорости, калибра, формы и веса снаряда, а также от угла возвышения, допускаемого конструкцией лафета. Гибкость траектории, т. е. возможность приспособления ее к расположению цели, требует большого угла возвышения лафета и переменных количеств пороха в боевом заряде. Меткость определяется кучностью боя оружия и искусством стреляющего. Первое зависит от устройства орудия, начальной скорости, веса и формы снаряда, а также от расстояния, на к-рое ведется стрельба; второе—от степени выучки и хладнокровия лица, ведущего огонь. Сравнительные данные о разрушительной силе снарядов различных калибров на поражаемом ими пространстве см. *Артиллерия*. «Мертвое время» расходует на вычисления, подачу команд, передачу и прием их по телефону (или иным каким-либо способом), на зарядание орудия, наконец на производство выстрела и полет снаряда. Уменьшение этого времени достигается автоматизацией командирской и счетной работ с помощью специальных приборов, механизацией передачи команд и работы при орудиях, а также сокращением времени полета снаряда путем гармонического сочетания—увеличения начальной скорости и изменения веса и формы снаряда. Уменьшение «мертвого времени» имеет особое значение для зенитной артиллерии в виду крайне малых размеров самолетов и огромных скоростей их полета.

Тактические факторы, влияющие на действительность стрельбы, это—искусное сосредоточение большого числа орудий на ограниченном числе целей, видимость целей, местность и качества грунта, сила укреплений, маскировка целей; наконец самый метод стрельбы, обусловленный тактической обстановкой—исчисленная стрельба по видимой и невидимой цели или стрельба с наблюдением и корректированием каждого выстрела. В отношении исчисленной стрельбы (см. *Стрельба*) надо сказать, что достигаемая ею полная тактическая внезапность покупается ценой почти вдвое большего расхода снарядов (при тех же результатах) по сравнению с стрельбой, с наблюдением и корректированием.

Д. с. в бою может быть измерена количеством снарядов, необходимых для разрушения известного сооружения или для вывода из строя известного числа бойцов. Наиболее показательными являются цифры, оценивающие Д. с. в количестве металла, израсходованного за определенный промежуток времени для того, чтобы убить одного бойца; соотношение потерь от огня артиллерии и ружейно-пулеметного представляет также интересную характеристику Д. с. Для того чтобы убить одного бойца, в 1914 надо было израсходовать 0,25 т металла, а в 1918 в 10—20 раз больше. Т. о., несмотря на значительное техническое усовершенствование артиллерии с 1914 по 1918, относительная действительность артиллерии упала, т. к. отрицательное значение тактических факторов—новых боевых порядков пехоты, ши-

роекое применение фортификации и маскировки и т. п.—сказалось, по сравнению с развитием технических свойств артиллерии, все же сильнее. Характерно также падение Д. стрельбы из ружей и пулеметов по сравнению с огнем артиллерии. В то время как в Русско-японской войне потери от артиллерийского огня составляли от 8 до 14%, а потери от ружейно-пулеметного огня 85—86%, в империалистской войне потери составили соответственно 21—36% от ружей и пулеметов и 52—78% от огня артиллерии. И это несмотря на увеличение числа пулеметов в дивизии с 1914 по 1918 в 18—20 раз. Причину следует искать в изменении тактических форм войны, особенно в широком использовании окопов и обратных скатов. Т. о. факторы тактического порядка сказываются на Д. с. значительно сильнее, чем мелкие, непосредств. усовершенствования оружия.

**ДЕЙСТВИТЕЛЬНЫЕ ЧИСЛА**, установившееся название обыкновенных чисел (целых, дробных, иррациональных) в отличие от *комплексных чисел* (см.), к-рые первоначально называли мнимыми числами. Очень часто Д. ч. называют также вещественными числами, хотя этот термин очень неудачен.

**ДЕЙСТВИТЕЛЬНЫЙ ЗАЛОГ** (в грамматике), см. *Залоги*.

**ДЕЙСТВИЯ МАСС ЗАКОН**, один из важнейших законов химии, заключающийся в следующем: в массовых действиях отношение произведений из действующих масс веществ, стоящих в химическом уравнении реакции по одну сторону, к произведению из действующих масс веществ, стоящих в том же уравнении по другую сторону, при данной температуре и давлении (или объеме) есть величина постоянная, причем действующие массы веществ берутся в степени  $\tau$ , если в данной реакции потребляется или образуется  $\tau$  молекул данного вещества. Под действующей массой разумеется концентрация вещества, обычно выражаемая в граммолекулах вещества на литр; при газовых реакциях вместо концентраций можно применять *парциальные давления* (см.) реагирующих веществ. Концентрации будем обозначать химической формулой вещества, взятой в скобки. Т. о., если общая формула реакции есть  $mA + nB + \dots \rightleftharpoons rA_1 + qB_1 + \dots$ , то Д. м. з. выражается так:

$$\frac{[A]^m [B]^n \dots}{[A_1]^r [B_1]^q \dots} = K.$$

Пусть например дана реакция образования аммиака из азота и водорода:  $3H_2 + N_2 \rightleftharpoons 2NH_3$ . После достижения равновесия при данной температуре налицо все три вещества; по Д. м. з. их концентрации связаны соотношением  $\frac{[H_2]^3 [N_2]}{[NH_3]^2} = K$ , где  $K$  при заданной температуре постоянная величина; если мы введем в такую смесь дополнительно азот, то концентрации водорода и аммиака изменяются так, что после восстановления равновесия величина  $K$  сохранит прежние численные значения. Если реакция протекает при постоянном давлении, постоянная обозначается через  $K_p$ , если при постоянном объеме—то через  $K_v$ . В тех случаях, когда реакции протекают без изменения числа мо-

лекул (как напр. при реакции образования иодистого водорода  $H_2 + I_2 \rightleftharpoons 2HI$ ), значение постоянной  $K$  не зависит от объема (или общего давления) и сохраняет свое численное значение независимо от способа выражения количеств реагирующих веществ.

В случае гетерогенного равновесия, когда наряду с газовой или жидкой фазой присутствуют твердые фазы, концентрации веществ, имеющих только в твердых фазах, считаются постоянными и в выражении Д. м. з. не выступают как переменные; напр. в случае диссоциации углекислого кальция  $CaCO_3$  на окись кальция  $CaO$  и углекислоту  $CO_2$ :  $CaCO_3 \rightleftharpoons CaO + CO_2$ , полное выражение Д. м. з.

$$\frac{[CaO][CO_2]}{[CaCO_3]} = K$$

переходит в выражение

$$[CO_2] = K' - \text{постоянной,}$$

т. к. концентрации окиси кальция и углекислого кальция являются постоянными. Следовательно при диссоциации углекислого кальция упругость углекислоты при каждой температуре строго определена. О приложениях Д. м. з. см. *Диссоциация, Растворы*. Самый факт зависимости положения равновесия в обратных реакциях (см.) от количеств, соотношений между реагирующими веществами был отмечен Бертолле в 1801, по количественная формулировка Д. м. з. была дана только Гюльбергом и Ваге в 1867. К нему можно подойти путем рассмотрения скоростей реакций (см. *Кинетика химическая*). Термодинамическое обоснование его было дано Вант-Гоффом и более строго—Гиббсом. Знание постоянной равновесия  $K$  очень важно для вычисления максимальной работы химического процесса, меры химического средства реагирующих веществ. Эта постоянная есть функция температуры; Вант Гофф нашел связь между тепловым эффектом реакции и изменением постоянной равновесия с температурой. Если определена зависимость постоянной  $K$  от температуры, то можно вычислить тепловой эффект реакции при любой температуре.

Термодинамический вывод Д. м. з. относится к газовым системам и оперирует с законами идеальных газов; однако и для конденсированных систем Д. м. з. в приведенной форме вполне оправдывается в очень многих случаях, но не во всех. Классическая форма Д. м. з. является предельным законом, подобно газовым законам. Попытка вывести более общий закон была сделана Р. Лоренцом; он оперирует с термодинамическими потенциалами реагирующих веществ и с фан дер Вальсовым уравнением состояния смеси газов. Очевидно, полученное им сложное выражение является только вторым приближением к действительному закону, поскольку это уравнение состояния не является точным уравнением. *А. Раковский*.

**ДЕЙСТВО**, термин, в обычном своем применении обозначающий действия одного или нескольких лиц, имеющие магический, религиозный характер. В этом смысле к Д. относятся различные обряды, часто сопровождаемые музыкой, пляской и пением, наблюдаемые в примитивной своей форме у народов с первобытной, охотничьей или земледельческой структурой хозяйства. Маски, одеваемые здесь участниками Д., служат средством устрашения воображаемых демонов. Позднее, когда обряды складываются в организованный религиозный культ, действие образует более сложный комплекс. Таковы напр. греческое Д., или праздника в честь бога Диониса, где хоровая пляска участников соединяется с пением гимнов и с повествованием жреца-корифея. В дальнейшем культовые Д. перерождаются в театральные представления, с постепенным



вытеснением религиозно-мистического элемента (городской театр в Афинах, трагедии Софокла и Еврипида). Аналогичный процесс с некоторыми видоизменениями наблюдается в средние века: европейский театр тоже шел от культурных Д. католического богослужения в эпоху раннего феодализма к *литургической драме* (см.) и к городской *мистерии* (см.) позднего средневековья, с тем же вытеснением религиозных элементов бытовыми, реалистическими. Но «мистерии», т. е. массовые инсценировки на религиозные сюжеты ремесленных городских цехов и корпораций 15 и 16 вв., носят еще частично характер Д., пока расцвет капитализма не привел к окончательному разрыву с церковью и к образованию светского театра в крупных торговых центрах (театр Шекспира в Лондоне конца 16 в. и т. п.). На русской почве также намечался переход культурного церковного богослужения в театральное представление («Пещное действо» в Новгороде, Пскове и Москве) в 16 веке. Однако этот процесс не привел у нас к возникновению городских массовых мистерий и к дальнейшему перерождению их в светский театр, как на Западе, откуда позднее Россия заимствовала (в конце 18 в.) готовые формы светского театра.

В новое время элементы религиозного Д. встречаются в театре лишь как продукт осложненной художественной деятельности в эпоху католической реакции (театр иезуитов) или как выражение упадочных настроений мелкобуржуазной интеллигенции. Термиц Д. постепенно теряет свое первоначальное значение и начинает применяться гл. образом ко всякого рода таинственным, непонятным для непосвященного действиям (напр. «Масонские действия»). *А. Гвоздев.*

**ДЕЙСТВУЮЩАЯ АРМИЯ** (теперь *полевая армия*), совокупность вооруженных сил, выделенных для ведения операций на театре военных действий, под начальством особо назначенного главнокомандующего (см. *Полевое управление*).

**ДЕЙСТВУЮЩАЯ ВЫСОТА**, или *эффективная высота* антенны, длина (расстояние между зарядами) воображаемого *диполя* (см.), эквивалентного данной антенне по своему электромагнитному излучению. Д. в. определяет внешнее действие излучающей антенны

$$W = 1,6 \frac{hd^2}{\lambda^2} I^2$$

(*W*—излучающая мощность в киловаттах, *I*—сила тока в пучности в амперах,  $\lambda$ —длина волны, *hd*—действующая высота;  $\lambda$  и *hd*—в одинаковых единицах длины).

Электродвижущую силу, получаемую приемной антенной, можно вычислить, помножив напряженность электромагнитного поля электромагнитной волны в данном месте на Д. в. антенны. Д. в. всегда меньше геометрической высоты антенны, т. к. практически немислим случай, когда весь заряд антенны был бы сосредоточен на ее вершине, и сила тока была бы равномерною по всей ее длине. Для случая синусоидального распределения зарядов по высоте антенны (одиночный вертикальный провод, колеблющийся вместе с собственной длиной волны  $\lambda = 4h$ , где *h*—

геометрическая высота) Д. в. можно вычислить по формуле

$$hd = \frac{2}{\pi} h.$$

Если прямолинейная антенна работает с введенной в нее у заземления большой удлинительной катушкой самоиндукции, то распределение напряжения по ней можно считать равномерным; в этом случае

$$hd = \frac{h}{2}.$$

Для *Ге-образных* и *Те-образных* антенн (см.) Д. в. может быть весьма близка к геометрической, ибо в этом случае можно считать, что почти весь заряд сосредоточен на горизонтальной части.

*Лит.*: Шулейкин М., Расчет действующей высоты радиосети и ее сопротивления, «Радиотехник», 1921, № 14, стр. 402; Фрейман И. Г., Об измерении действующей высоты радиосети, «Телеграфия и телефония без проводов», Н.-Новгород, 1925, № 28, стр. 29; его же, Об единице излучения радиосети, там же, 1925, № 30, стр. 309; Баженов В. И., Расчет замкнутых антенн, ч. 1, там же, 1927, № 43, стр. 347; его же, Измерение излучения, там же, 1928, № 47, стр. 119; Баженов В. И. и Мясоедов Н. А., Расчет замкнутых антенн, ч. 2, «Вестник теоретической и экспериментальной электротехники», М., 1929, стр. 90; Лущенко О. Н., Радиотехника, Л., 1930; Howe G. W. O., Long Distance Transmission, «The Radio Review», [L.], 1920, September, v. I, p. 598. *О. Лосев.*

**ДЕЙСТЕР** (Duyster), Виллем (ок. 1600—35), голландский живописец. Ученик П. Кудде. Характерное для эпохи после освободительных войн и торжества пришедшей к власти буржуазии национально-реалистическое направление голландской бытовой живописи 20-х—30-х гг. 17 в. ярко вывилось в творчестве Д. В своих небольших картинах с мелкими фигурами Д. передает преимущественно жизнь военных (караульни, игра в трик-трак, дележ добычи и т. п.), переходя от более пестрых изображений к однотонным, желтовато-коричневым. Особенностью Дейстера является крепкий рисунок, пространные построения, проявляемый им (в более поздний период творчества) интерес к световым эффектам (напр. «Караульня»—Эрмитаж, «Маскарад»—собор. Шубарт в Берлине). Картины Д. сравнительно редки.

*Лит.*: Hofstede de Groot C., Sammlung Schubart, München, 1894.

**ДЕЙТЕРАНОПИЯ** (от греческ. deuterоs—второй, an—отрицательная частица и ops—глаз), такая форма цветовой слепоты, или *дальтонизма* (см.), при которой страдающий дальтонизмом не видит зеленого и красного цвета, весь спектр кажется ему с одного конца желтым, с другого—синим, а голубовато-зеленый цвет—серым.

**ДЕЙТЕРС** (Deiters), Герман (1833—1907), нем. музыкальный писатель, главной заслугой к-рого является перевод (с англ. рукописи), обработка и издание лучшей по богатству и полноте сведений биографии Бетховена, составленной американцем А. В. *Тайером* (см.) и в подлиннике появившейся в свет лишь в 1922. Д. известен также своей монографией в двух частях (1880 и 1898) о Брамсе, другом и горячим сторонником которого он был в борьбе «вагнерианцев» и «брамсианцев». Кроме того Д. оставил ряд журнальных статей, в т. ч. о Шумане (1865), Бетховене (1892) и пр., и редактировал 3 и 4 издания биографии Моцарта—О. Яна (см.).

**ДЕЙТЕРСОВЫ КЛЕТКИ**, наиболее распространенный тип мультиполярн. нервных клеток. Д. клетки имеют длинный неветвящийся *нейрит* (см.) и многочисленные дендриты. К числу Д. к. относятся двигательные клетки передних рогов серого вещества спинного мозга позвоночных, клетки коры полушарий большого мозга (т. н. пирамидные клетки), клетки серого вещества мозжечка (так наз. клетки Пуркинье); последние отличаются наличием многочисленных дендритов, распадающихся на огромное количество мелких веточек. См. также *Нервная ткань*.

**ДЕЙТИНГЕР** (Deutinger), Мартин (1815—1864), представитель реакции течения спекулятивного теизма. Настаивал на сведении всех частей философии к принципу христианства. Примыкая к Шеллингу и Баадеру, стремился к примирению веры со знанием. Был противником абсолютного идеализма Гегеля (кое-что заимствовал от него в эстетике), вел также упорную борьбу против материализма; по мнению Д., от бытия нельзя перебросить моста к мышлению и обратно, если только не брать бытие как волю, к-рая ставится им выше мышления. В начале 20 в. философия Д. в связи с появлением *модернизма* (см.) пользуется большим успехом в католических кругах.

Основная работа: *Grundlinien einer positiven Philosophie als vorläufiger Versuch einer Zurückführung aller Teile der Philosophie auf christliche Prinzipien*, 7 Teile, Regensburg, 1843—54.

**ДЕЙТОГЕННЫЕ ПОРОДЫ**, или обломочные породы, группа осадочных *горных пород* (см.) вторичного происхождения, возникших в результате накопления материалов механического разрушения ранее существовавших пород. Их нужно отличать от протогенных горных пород, под которыми понимают химические осадки и породы органического происхождения. Д. п. можно разделить по происхождению материала, т. е. по генетическому признаку, на минерогенные (напр. кварцевый песок), органогенные (напр. коралловый песок или детритовый известняк) и смешанные (напр. мергель). С другой стороны их подразделяют по величине составляющих их обломков, следовательно по морфологическому признаку, на п с е ф и т о в ы е, или крупнообломочные породы, п с а м м и т о в ы е, или среднеобломочные, и п е л и т о в ы е, или мелкообломочные. К псефитовым относятся галечники, *конгломераты*, *брекчи* (см.); к псаммитовым принадлежат пески и песчаники, а к пелитовым—глины. Д. п. могут иметь как морское, так и континентальное происхождение.

**ДЕЙТОМЕРИТ**, задний отдел одноклеточного тела некоторых *грегарин* (см.).

**ДЕЙТОН** (Dayton), промышленный гор. в северо-амер. штате Огайо, у р. Бол. Майами (приток Огайо) и у канала Эри—Майами, соединяющего р. Огайо с оз. Эри; важный ж.-д. узел; 184.500 ж. (1928). Важный центр авиационной промышленности, ведущей начало с опытов братьев *Райт* (см.), в 1903 впервые осуществивших в Д. полет на аппарате тяжелее воздуха, и особенно развившейся во время империалистской войны. Производство аэропланов и частей к. ним, электротехнических

аппаратов, машиностроение. В промышленности в 1927 занято 30.218 чел.; валовая стоимость продукции—235 млн. долларов. В Д.—аэродромы и инженерная школа воздушных сил. Д. основан в 1795. В 1913 сильный разлив р. Майами и ее притоков причинил Д. огромные разрушения; после этого в 1918—22 устроены обширные водоотводные бассейны и мощные дамбы, ограждающие город от наводнения.

**ДЕЙТОПЛАЗМА** (от греч. deuterog—вторичный, plasma—произведенное, буквально выделенное), название, предложенное Эван-Бенеденом для различного рода включений (пигментные зерна, жировые капли, зерна крахмала и т. п.), находящихся в протоплазме животных клеток и представляющих собой либо запасные (питательные) вещества либо продукты обмена (выделительные вещества). Термин Д., как указал О. Гертвиг, не вполне удачен, т. к. речь идет не о *плазме* (см.) в собственном смысле: им предложено поэтому вместо Д. говорить «клеточные включения». Термин Д. в настоящее время чаще всего употребляется в эмбриологии, где им обозначают питательные включения яйца, состоящие в огромной своей части из так называемого *ооцитка* (см.).

**ДЕЙЦИЯ**, *Deutzia*, род кустарников из сем. камнеломковых. Ок. 20 видов в Гималаях, Вост. Азии и Сев. Америке. Японские *D. crenata*, *D. gracilis* с изящными белыми цветами, собранными в кисти, разводятся в комнатах, а на юге—в садах как декоративные.

**ДЕЙЧ**, Лев Григорьевич (род. 1855), революционный деятель, один из основателей группы «Освобождение труда». Родился в местечке Тульчине бывшей Подольской губ. в еврейской купеческой семье, разорившейся, когда Дейчу было 12 лет. Учился в киевской гимназии. К революции примкнул в 1875 в качестве народника-бунтаря. Участвовал в «хождении в народ», ведя агитацию среди молочан в Мелитопольском уезде. Осенью 1875 поступил на военную службу вольноопределяющимся. За участие в организации побега из киевской тюрьмы С. Лурье (привлекался по делу 193-х) Д. был арестован, но с помощью Стефановича 19 февраля 1876 бежал и перешел на нелегальное положение. 10 июня 1876 Д. участвовал в неудачном покушении на предателя Гориновича. Вместе со Стефановичем и Бохановским организовал так назыв. *Чигиринский заговор* (см.). После провала заговора в сентябре 1877 Д., Стефанович, Бохановский и др. участники были арестованы и помещены в киевскую тюрьму. В ночь с 26 на 27 мая 1878 Д., Стефанович и Бохановский бежали из тюрьмы при помощи *Фроленко* (см.). Пробыв несколько недель в Петербурге и сблизившись с северной организацией народников

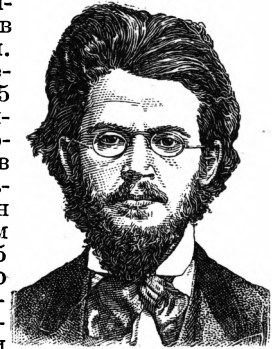

Д. выехал в Швейцарию, откуда в конце лета 1879 вернулся в Петербург и примкнул к обществу «Земля и воля». Осенью того же года после раскола «Земли и воли» Д. примкнул к «Черному переделу» и вошел в редакцию органа чернопеределовцев. В январе 1880 вместе с Плехановым, Засулич и Стефановичем Д. эмигрировал за границу, а в 1883 принял участие в организации группы «Освобождение труда». В группе Д. вел всю организационную работу: создал в Женеве типографию, добывал средства на издания группы, организовывал транспорт ее литературы в Россию. Весной 1884 Д. уехал в Германию для организации транспорта нелегальной литературы в Россию, но в апреле был арестован во Фрейбурге под именем Булыгина и выдан русскому правительству. В октябре 1884 военный суд в Одессе приговорил Д. к каторжным работам на 13 лет. Наказание отбывал на Каре. В 1897 вышел на поселение в Сретенск. В 1901 бежал из Благовещенска и после кругосветного путешествия прибыл в Европу и поселился в Мюнхене. Вскоре вошел в «Заграничную лигу русской с.-д-тии» и был кооптирован в администрацию лиги. Принимал деятельное участие в издании и распространении «Искры» и «Зари». Вместе с Мартовым и Засулич был членом примирительной комиссии, улаживавшей конфликт между Плехановым и Лениным в связи с выработкой программы партии. Входил в Заграничное бюро организационного комитета по созыву II съезда. На съезд был делегирован от группы «Освобождение труда». В развернувшейся борьбе активно защищал позиции «меньшинства». Во время революции 1905 вернулся в Россию. 16 января 1906 арестован и в административном порядке сослан в Туруханский край. По дороге (9 сентября) бежал за границу. Участвовал с совещательным голосом на V съезде РСДРП в Лондоне и на Международном социалистич. конгрессе в Штутгарте. С 1911 по 1916 жил в Америке. В 1911 был приглашен редактором газеты «Новый мир», но уже к началу 1912 разошелся с руководителями русского социал-демократического общества в Нью Йорке и был вынужден уйти из редакции. Принимал участие в различных легальных журналах, помещая свои воспоминания («Вестник Европы», «Современный мир», «Русское богатство»). В разгоревшейся борьбе между партиями и ликвидаторами Д. стал на сторону ликвидаторов. Во время империалистской войны занял крайнюю социал-патриотическую позицию вместе с Плехановым. Участвовал в органе социал-оборонцев «Призыв», с октября 1915 издавал в Нью Йорке социал-патриотический журнал «Свободное слово» (вышло 12 номеров). Осенью 1916 выехал в Лондон. После Февральской революции вернулся в Петроград, вошел в шовинистическую группу «Единство» (см.), был членом редакции ее органа—газеты «Единство». К Октябрьской революции отнесся резко отрицательно. В настоящее время отошел от политической деятельности. Д.—автор серии воспоминаний и ряда статей по истории революционного движения. Среди них: 16 лет в Сибири, ч. 1, СПб, 1906, 3 изд., М., 1924;

Четыре побега, 2 издание, М.—Л., 1926; За полвека, 3 издание, М.—Л., 1926; Г. В. Плеханов. Материалы для биографии, в. 1, Москва, 1922; Роль евреев в русском революционном движении, 2 издание, том I, Москва, 1925, и др. Под редакцией Дейча вышли шесть сборников «Группы освобождение труда» (из архивов Г. В. Плеханова, В. И. Засулич и Л. Г. Дейча), Москва—Ленинград, 1924—28, №№ 1—6.

Лит.: Дейч Л. Г., Автобиография. Энциклопедический словарь «Гранат», 7 изд., т. XL, М., с. а. («Приложение», стр. 105—119); А п т е м а н О. В., Общество «Земля и воля» 70-х гг. По личным воспоминаниям, 2 изд., Л., 1924; С т е ф а н о в и ч Я. С., Читиринское дело, в кн.: Черный передел, М.—П., 1923, стр. 141 и 199; Б о г у ч а р с к и й В., Активное народничество семилетних годов, М., 1912; Д е б а г о р и й - М о к р и е в и ч В., Воспоминания, СПб, 1906; Ф р о л е н к о М. Ф., Записки семействаника, М., 1927.

**ДЕЙЧ** (Deutsch), Никлаус Мануэль, собств. М а н у э л ь Никлас (ок. 1484—1530), швейцарский художник и поэт, деятельный участник реформации. Д.—яркий представитель упадочно-пессимистического позднего готического маньеризма. В его картинах черты буржуазного натурализма затенены причудливой и вычурной фантастикой. Главная работа Д.—цикл фресок «Пляска смерти» (в Берне) известна лишь по копиям; лучшие картины: «Обезглавление Иоанна Крестителя» и «Суд Париса» (обе в Базеле). Из многочисленных литературных произведений Д. особенно интересны: шуточная пьеса против папства «Der Alasskrämer» (1525), прозаический диалог «Krankheit der Messe» (1528), памфлет против иконоборцев «Klagrede d. armen Götzen» (1528). Собр. соч. Sämmtliche Dichtungen, 1878.

Лит.: Г р ü н е и с е н С., Leben und Werke N. Manuels, Stuttgart, 1837; Н ä n d s c k e В. N., Manuel Deutsch als Künstler, Frauenfeld, 1889.

**ДЕЙЧ** (Deutsch), Феликс (1858—1928), герм. промышленник. В 1883 явился одним из основателей герм. «Эдиссоновского общества», положившего начало электрификации страны. С 1887 Дейч вместе с Эмилем Ратенау, а затем и его сыном Вальтером Ратенау (см.) руководил «Всеобщей компанией электричества» (см.) и был избран президентом ее после убийства Вальтера Ратенау. Д.—основатель и член правлений ряда промышленных предприятий, в особенности в области электротехники. Еще до империалистской войны энергично боролся за завоевание русского рынка для Германии. После войны был одним из первых промышленников, выступивших в пользу экономического и политического сотрудничества с Советским Союзом, в развитии отношений с к-рым сыграл крупную роль.

**«ДЕЙЧЕ АЛЬГЕМЕЙНЕ ЦЕЙТУНГ»** («Deutsche Allgemeine Zeitung») (Герм. всеобщая газета), герм. газета, издающаяся в Берлине. Является продолжением официоза дореволюционного времени «Норддейче Альгемейне Цейтунг» (Сев.-герм. всеобщая газета), основанного в 1861 и перешедшего в ноябре 1918 во владение издательства Гоббинга, к-рое и присвоило газете ее нынешнее название. В 1920—25 «ДАЦ» принадлежала *Стиннесу* (см.), после краха Стиннесовского концерна «ДАЦ» перешла во владение акц. общества, в к-ром 73% акций принадлежат про-



мышленникам (владельцам бумажных фабрик Вебер и Заллингер, концерну Отто Вольф и т. д.), 15%—банком и 12%—лично Куно. Кроме того «ДАЦ» получает субсидию от герм. общества ж. д., являясь отчасти его органом. Официальное направление газеты «беспартийно-национальное». Будучи органом тяжелой промышленности, добивается образования твердого буржуазного блока; в области внешней политики поддерживает курс на соглашение с западными странами, требуя одновременно развития политических и экономических сношений с СССР. Тираж—ок. 30—40 тыс., но влияние «ДАЦ» в виду состава ее читателей очень значительно. После войны редактировался Паулем Ленггем, б. с.-д. из «левых», долгое время редактировавшим газ. «Лейпцигер Фольксцейтунг». Редактор—Фриц Клейн; виднейший сотрудник по вопросам внешней политики—профессор Гетч (см.).

**ДЕЙЧЕ БАНК** (Deutsche Bank), крупнейший акционерный банк Германии. Основан в 1870 с капиталом в 15 млн. марок, в 1872 увеличил его до 45, в 1882—до 60, в 1897—до 150 и в 1906—до 200 млн. мар. Чрезвычайно быстрое развитие операций банка и расширение сферы его влияния в германской промышленности и торговле объясняется отчасти энергично проводившейся системой поглощения провинциальных банков, отчасти активной иностранной политикой банка, являвшегося до империалистск. войны наиболее деятельным проводником империалистич. устремлений не только в германских колониях, но и на Ближнем и Дальнем Востоке, в Южной Америке и в европейских странах. Д. б. участвовал до войны в Ost-Afrikanische Bank, финансировал ж.-д. строительство в Турции, участвуя в основном совместно с Dresdener Bank обществе Anatolische Eisenbahngesellschaft и в предприятиях по сооружению знаменитой Багдадской железной дороги (см.). Владея акциями Deutsch-Asiatische Bank в Шанхае, Д. б. близко связывается с дальневосточными интересами немецкой промышленности и торговли; вместе с тем Д. б. основывает Deutsche Überseeische Bank, охватывающий своими филиалами страны Южной Америки; в Италии участвует совместно с другими германскими банками в Banca Commerciale Italiana. В дореволюционной России Д. б. обеспечивал себе влияние в ряде банков (в Русском для внешней тор-

говли, Коммерческом банке в Варшаве; в гораздо меньшей степени в Сибирском и Азовско-Донском коммерческом) и в промышленных компаниях. К последним относятся Общество Краматорского металлургического завода, Сосновицкие заводы, а также предприятия машиностроительной, электротехнической и горной промышленности (напр. Д. б. принадлежала часть акций нефтяной фирмы Нобель).

Война 1914—1918 прерывает международные связи Д. б. Период инфляции тяжело отражается на его финансовом положении. В 1924 депозиты Д. б. (вместе с текущими счетами) составляют 864,3 млн. мар. (против 1.580 млн. мар. в 1913), инвестиции (включая ценные бумаги)—50 (против 297,1); в 1928 сумма депозитов возрастает до 1.872, инвестиции до 93,0 млн. мар. Сфера влияния Д. б. вновь расширяется поглощением ряда других банков, в т. ч.: Württembergische Vereinsbank (1924), Essener Kredit-Anstalt и Siegerner Bank (1925), Lübecker Privatbank (1927), Hildesheimer Bank (1928). Вместе с тем возобновляются и развиваются иностранные связи Д. б. У Д. б. насчитывается 182 отделения в Германии и 7 за границей. Число служащих вследствие проводимой рационализации систематически сокращается, достигая в 1928 13.856. В 1924 в связи с германской денежной реформой капитал Д. б. был установлен в 150 млн. мар. Из крупных германск. промышленных объединений Д. б. поддерживает наиболее тесные отношения с химическим трестом (I. G. Farbenindustrie), группой Сименса, концернами Винтерсгал (калийная промышленность), Маннесманн (трубопрокатная), судоходным об-вом Норд-Дейче Ллойд, в 1930 объединившимся с Гамбургско-Американской компанией. Представители Д. б. находятся в правлениях и наблюдательных советах громадного числа германских акционерных компаний. Из иностранных трестов международного значения Д. б. связан посредством персональной унии с Шведским спичечным трестом и группой Крейгера. Вместе с тем банк заинтересован в ряде финансовых компаний и инвестимент-трестов, действующих за границей. Д. б. принадлежит значительный пакет акций австрийского банка Wiener Bank-Verein.

О финансовой мощности Дейче банка и развитии его операций можно судить по статьям его баланса:

Баланс Дейче банка (на 31 декабря) в тыс. марок.

Актив.

Название статей	1913	1924	1925	1926	1927	1928
Наличные суммы в кассе и вклады в банках	189.183,5	293.973,7	286.857,4	233.217,5	324.592,8	337.076,5
Ценные бумаги, включая обязательства казначейства	161.201,6	15.000	17.000	30.000	32.000	35.000
Акции дружествен. банков и участие	135.931,9	33.283,5	37.722,2	37.372,6	60.978,5	63.873,3
Учет векселей	639.402,2	229.321,5	342.024,9	405.678,4	431.671,6	672.470,5
Суды под ценные бумаги	233.226,7	—	—	—	—	—
Суды и авансы	855.229,2	473.273,9	806.882,2	2.097.801,4	1.425.682,8	1.756.876,9
Имущество	31.500	46.500	50.000	49.000	45.000	45.000
Итого	2.245.675,2	1.091.352,5	1.540.486,8	1.853.070	2.319.925,6	2.919.297,2

## П а с с и в.

Название статей	1913	1924	1925	1926	1927	1928
Оплаченный капитал . . . . .	200.000	150.000	150.000	150.000	150.000	150.000
Резервный капитал . . . . .	112.500	50.000	55.000	70.316,9	75.000	77.500
Трудовые счета, депозиты и т. д. . . . .	1.580.045,8	864.298,2	1.239.642,3	1.509.010,1	1.872.371,3	2.453.891
Акценты . . . . .	300.703,1	5.795,3	73.570,3	93.213,2	90.249,1	104.846,2
Равное . . . . .	16.680,9	2.500	4.043,2	4.085,7	108.783,6	107.271,9
Балансовая прибыль . . . . .	35.745,4	18.759	18.230,9	26.444,1	25.521,7	25.788,1
<b>Итого . . . . .</b>	<b>2.245.675,2</b>	<b>1.091.352,5</b>	<b>1.540.486,7</b>	<b>1.853.070</b>	<b>2.319.925,7</b>	<b>2.919.297,2</b>

В 1913 Д. б. выплатил дивиденд в размере 12½%, за 1924—1928—по 10%.

Исключительное значение приобретает объединение Д. б. в 1929 с другим крупнейшим банком Германии—Diskonto-Gesellschaft (Дисконто-Гезельшафт, см.). Это объединение, приведшее к созданию в Германии гигантского банка с капиталом 285 млн. мар. и вкладами (вместе с кредитами) на сумму 4,3 миллиардов марок (1929), произошло при участии американских финансовых групп, в частности Нешонел Сити банка, близкого к группе Рокфеллера и нефтяному тресту Standard Oil. С образованием этого объединенного банка роль американского финансового капитала в народном хозяйстве Германии еще больше увеличилась, что совпало с усилением тенденции к дальнейшей концентрации германских промышленных предприятий, в чрезвычайно большом числе так или иначе связанных с объединенным банком Дейче банк—Дисконто-Гезельшафт.

Н. Шемкин.

«ДЕЙЧЕ ТАГЕСЦЕЙТУНГ» («Deutsche Tageszeitung»—Герм. ежедневная газета), герм. газета, издающаяся в Берлине; основана в 1893 для защиты интересов аграриев «Союзом сельских хозяев»; в настоящее время является органом аграрного крыла национальной партии. Распространена гл. обр. в вост. части Пруссии (среди помещиков и кулаков). Являясь во внутренней политике архиреакционной, «Д. т.» в области внешней политики—противница т. н. западного курса, сторонница рапальского курса на соглашение с СССР и часто выступает с благожелательными по отношению к Советскому Союзу статьями, что отчасти объясняется полонофобским настроением газеты. В 1929—тираж около 60 тыс.; редакторы—Аккерман и Винс.

«ДЕЙЧЕ ЦЕЙТУНГ» («Deutsche Zeitung»), герм. газета, издающаяся в Берлине; основана в 1895 известным националистическим публицистом Ланге. Орган крайнего фашистского крыла национальной партии. Резко враждебна СССР. В 1929 тираж ок. 20—30 тыс.; редактор Зюдентерн (см. Германия, Пресса).

ДЕЙЧ-ЭЙЛАУ (Deutsch-Eylau), город в прусской провинции Вост. Пруссия, в адм. округе (Regierungsbezirk) Зап. Пруссия, у оз. Гезерих, ж.-д. узел на линии Берлин—Шнейдемюль—Инстербург, близ польской границы; 11.242 жит. (1925). Лесопильни, машиностроение.

ДЕЙША, по сцене Дейша-Сионикская, Мария Адриановна (род. 1861), опер-

ная певица (сопрано), с 1904—заслуженная артистка. Училась в Петербургской консерватории у Цванцигера и Эверарди, в Вене и в Париже у Маркези. 1883—91 пела на сцене петерб. Марининского театра, 1891—1908—московского Большого. В 1906 организовала музыкальные выставки-концерты камерной иностранной и русской музыки. Превосходная певица, Дейша пользовалась всегда большим успехом как в России, так и за границей (Париж, Бельгия). Ее репертуар состоял из 40 с лишним разнообразных партий (лучшие: Аида, Ярославна, Антонида, Татьяна, Валентина). С 1921—проф. Моск. консерватории и 1 Муз. техникума, с 1926—преподавательница на Муз. рабфаке. Педагогический печатный труд Д.: Пение в ощущениях, М., 1926.

ДЕН, палуба судна; по числу палуб суда назывались ранее одно-, двух- и трехдечными. Термин этот сохранился до трех времени в иностранных названиях палуб, напр. ботдек—шлюпочная палуба, орлопдек—верхняя палуба, спардек—легкая палуба, твиндек—междупалубное пространство, и т. д.

ДЕНА (греч.—десять), употребляется в составных словах метрической системы для обозначения десятикратного увеличения единицы меры или веса; так, напр. декатонна—10 т, декаметр—10 м.

ДЕНА (нем. Deske), широкая резонирующая покрывка корпуса струнных инструментов. В тех инструментах, где таких покрывок две (напр. в скрипке или гитаре), принято различать верхнюю и нижнюю Д. Д. обычно делается из дерева, а в народных инструментах—также из кожи или пузыря. Назначение Д., как и всего резонансного ящика в целом,—усиливать звучание струн. Однако в практике иногда используют Д. и в качестве непосредственного источника звука.

#### ДЕКАБРИСТЫ. Содержание:

- I. Экономические предпосылки движения Д. . . . . 36
- II. Массовое движение эпохи Д. . . . . 39
- III. Первоначальные организации Д.—Возникновение Северного и Южного обществ Д. . . . . 41
- IV. Конституционные проекты и тактика Д. . . . . 42
- V. Общество соединенных славян . . . . . 45
- VI. Восстание Д. . . . . 47
- VII. Следствие и суд над Д., каторга и ссылка . . . . . 52
- VIII. Массовое движение после восстания Д. . . . . 53
- IX. Д. и проблема буржуазной революции в России . . . . . 54
- X. «Легенда» о Д. . . . . 55

#### I. Экономические предпосылки движения декабристов.

Декабристы—участники тайных обществ, организовавших вооруженное восстание против царского правительства в декабре 1825

(отсюда название Д.). Идеология движения Д. тесно связана с экономикой эпохи. Экономика России первой четверти 19 в. характеризуется отчетливыми признаками разложения крепостного хозяйства под влиянием развития промышленно-капиталистических отношений. Процесс этого разложения создал в России первой четверти 19 в. почву, на которой возникла и развилась идеология Д., центром которой являлась проблема буржуазной революции. Процесс разложения старых хозяйственных форм характеризуется прежде всего ростом промышленности, бурно развивающейся в рамках крепостных отношений. За 1815—25 растет как общее число фабрик, так и число занятых на них рабочих, что видно из след. табл. (данные Туган-Барановского):

Годы	Число фабрик и заводов	Число рабочих
1815 . . . . .	4.189	172 882
1816 . . . . .	4.484	187 061
1817 . . . . .	4.385	187.337
1818 . . . . .	4.457	178.919
1819 . . . . .	4.531	176.635
1820 . . . . .	4.578	179.610
1825 . . . . .	5.261	210.568

Особенно характерен рост бумаготкацких фабрик, наиболее близких к типу капиталистических предприятий: в 1804 общее число их равнялось 199, а к 1825 возросло до 484. Внешнему выражению пром.-капиталистического развития России значительно способствовала *континентальная блокада* (см.). Тильзитский мир (1807), заключенный между Российской империей и Францией в результате неудачной для первой войны, обязывал Россию присоединиться к экономическому бойкоту Англии. Это устранило англ. конкуренцию, ранее мешавшую развитию российской промышленности, и способствовало росту последней. Развернувшийся процесс капитализации характеризуется также ростом привоза в Россию машин и инструментов (стоимость ввоза дана в серебряных рублях):

Годы	Инструменты	Машины
1814—1815 . . . .	98.564	—
1820—1821 . . . .	183.987	7.214
1824—1826 . . . .	177.934	48.389

Крепостнические формы хозяйства являлись величайшим тормазом развития капиталистических отношений: они мешали прежде всего образованию промышленного пролетариата. Развившиеся капиталистические отношения делали вольнонаемного рабочего выгоднее крепостного; между тем крепостное состояние огромной части крестьянства препятствовало пролетаризации деревни. Огромное большинство вольнонаемных рабочих в эту эпоху являлось помещичьими крестьянами, отпущенными барином на оброк и зарабатывавшими последний работой на фабрике. Процессы, развивавшиеся в среде крепостного пролетариата, характеризуются сравнением следующих данных за 1812 и 1825:

Годы	Количество рабочих		
	вотчинных	посессионных	вольнонаемных
1812 . . . . .	27.292	31.160	60 641
1825 . . . . .	68.725	29.328	114.575

Эти данные показывают рост вотчинных рабочих, т. е. крепостных, употребляемых на работу, на крепостной фабрике хозяина-дворянина, уменьшение посессионных рабочих, т. е. крепостных, приписанных к купеческой фабрике (фабриканты-купцы предпочитают пользоваться более производительным вольнонаемным трудом), и значительный рост вольнонаемных рабочих. Характерно также значительное увеличение общей численности рабочих. Существенным тормазом развивающейся промышленности являлась также узость внутреннего рынка крепостной России: крепостное право искусственно задерживало развитие покупательной способности деревни. Те же крепостные отношения мешали свободному накоплению капиталов, могущих быть помещенными в промышленность, и мешали созданию квалифицированной рабочей силы: вольнонаемный рабочий, бывший оброчным крестьянином, мог по воле барина быть отозван с фабрики обратно в деревню, а заработная плата, выдаваемая фабрикантом рабочему, фактически шла в карман помещика в виде оброка. Все перечисленные обстоятельства ставили перед промышленностью настоятельную задачу уничтожения крепостнических отношений, тормазивших промышленное развитие.

Те же процессы сказывались и в с. х-ве; расширялись внутренний и внешний рынки с.-х. продуктов. В частности рост хлебного вывоза явился величайшим стимулом развития капиталистических отношений в помещичьем имении. В 1801 хлебный вывоз равнялся 6 с лишним млн. пуд., а через 10 лет дошел до 14 млн., т. е. увеличился более, чем вдвое. В 1812 одной пшеницы было вывезено 426 т. четвертей, а в 1817—уже 2.338 тыс. четвертей. Росту хлебного вывоза способствовал рост хлебных цен: в конце 18 в. квартал пшеницы в Англии стоил 56,1 шилл., в 1800—1809 он стоил уже 82,2 шилл., а за десятилетие с 1810 по 1819 поднимается до 88,8 шилл. Также значительно расширяется внутренний хлебный рынок. Все это толкает российского помещика к поднятию производительности с. х-ва. Помещик пытается форсировать производство хлеба-товара интенсификацией барщины, строгой регламентацией хозяйственной жизни имения, применением с.-х. машин, введением улучшенного севооборота. Но все эти меры приспособления к развитию капиталистических отношений наталкиваются на крепостнические формы хозяйства: подневольный барщинный труд мало производительен несмотря на жестокое поуждение; отсутствие капитала и наличие даровой рабочей силы тормазят механизацию сел. х-ва и прочие технические усовершенствования; назревает вопрос об уничтожении крепостнических форм хозяйства. Особенно остро ставится этот вопрос перед среднепоместным дворянином; крупно-



поместный дворянин в силу своей большей хозяйственной обеспеченности мог легче приспособиться к новым экономическим отношениям.—Аграрный кризис 20-х гг. 19 в. особенно отчетливо выявил разложение крепостного хозяйства. Резкое снижение хлебных цен на мировом рынке ударило по рус. хлебному вывозу и по внутренней торговле. Цены на главнейшие хлеба в Великобритании были таковы (за квартал в шилл.):

Виды хлебов	1801—10	1811—20	1821—30
Пшеница . . . . .	74,0	87,5	59,3
Ячмень . . . . .	41,8	45,2	32,5
Овес . . . . .	28,1	30,4	23,5

Налицо резкое снижение хлебных цен за годы кризиса. Помещичье имение, кое-как приспособившееся перед кризисом к новым капиталистическим отношениям, оказалось хозяйственно дезорганизованным перед лицом кризиса. Потери помещиков во время кризиса достигали 40—80 млн. рублей в год. Перепроизводство хлеба толкало помещика к организации промышленного потребления зерна внутри имения, к рациональному животноводству, винокурению и пр. Но отсутствие капитала, с одной стороны, и узость рынка—с другой, ставили преграды и на этом пути.

Экономика первой четверти 19 в. поставила на очередь основную проблему буржуазной революции—уничтожение крепостничества. Это уничтожение вело за собой вторую проблему буржуазной революции—уничтожение самодержавия, политического сторожа крепостничества. Обе эти проблемы стоят в центре идеологии Д. Но понять, как проблема буржуазной революции воплотилась в плоть и кровь вооруженного восстания, понять тактику Д. можно, лишь приняв во внимание значительный подъем массового движения в стране, вызванный аграрным кризисом 20-х годов.

## II. Массовое движение эпохи декабристов.

Массовое движение первой четверти 19 в. пережило в основном два крупных подъема: первый имел место в 1812—13 в связи с Наполеоновскими войнами, слухами о «воле», острым продовольственным и финансовым кризисом; второй подъем связан с аграрным кризисом 20-х гг. Характерно, что подъем является почти одновременным для движения крепостных рабочих, крестьян и волнений в армии. Крестьянство ощутило аграрный кризис как через упадок хлебной торговли, так и через усиленный нажим нуждавшегося в денежных средствах помещика, настойчиво требовавшего уплаты оброка в повышенном размере. К этому присоединился нажим крепостнического государства, все туже и туже завинчивавшего налоговый пресс. Крестьянские волнения эпохи кризиса характеризуются прежде всего возрастающей численностью. Она же отличает «рабочие» волнения этого периода и волнения в армии. По сравнению с наиболее «мирным» 1817 движение вырастает к 1824—25 в несколько раз (предварительные

подсчеты дают девятикратное увеличение рабочих волнений в 1824 по сравнению с 1817). Крестьянские волнения были лишены отчетливой политической идеологии, но имели отчетливую классовую установку—борьбу с помещиком как носителем прав крепостного владельца. За годы аграрного кризиса можно наблюдать рост организованности и «заразительности» крестьянских волнений. Стоит подняться волнениям в одной деревне, как к ней сейчас же присоединяются окрестные; выделяются организаторы движения, повышается сплоченность и упорство волнений. Рабочие волнения этого времени также характеризуются повышением организованности; можно выделить значительное ядро рабочих волнений, к-рые многотличаются от крестьянск. как по своим требованиям, так и по общей установке. Они в значительной своей части направлены против хозяина-фабриканта: рабочие требуют повышения заработной платы, смены администрации, изменения норм расценок и т. д. Эти рабочие требования также связаны с аграрным кризисом: уменьшение заработной платы и неаккуратная выдача последней были вызваны связанной с кризисом острой нуждой в свободных денежных средствах у заводчика. По своим размерам и внутренней организованности выделяются волнения на Березовских золотых приисках (1822), на заводах Баташева во Владимирской губ. (1822) и на заводах Расторгуева в Пермской губ. (1822—23), где рабочие захватили в свои руки управление заводами, выбрали рабочее правление с рабочим Клементием Косолаповым во главе и в течение почти трех месяцев оборонялись от правительства. Возрастает в то же время и движение в армии, бывшее по существу тесно связанным с движением крепостного крестьянства. Наиболее известный эпизод этого движения—восстание Семеновского полка в 1820. Прокламации, разбрасывавшиеся в связи с этим восстанием, призывали солдатскую массу идти на поработителей-дворян и на первого «разбойника»—царя, защитника дворян, а также организовать собственное начальство «из своего брата-солдата», арестовав предварительно все дворянское начальство. Характерно также движение в *военных поселениях* (см.), волнения в Камчатском походном полку (1824), восстание 1 гренадерской роты Саратовского полка (1825) и др. Массовое движение было глубоко враждебно всему крепостническому строю в целом, у Д. же с этим строем оставался ряд прочных связей. Поэтому Д. в основном враждебно отнеслись к массовому движению.

Хозяйственные процессы эпохи создали почву, на которой возникла идеология Д., поставили перед Д. проблему экономического и политического переустройства России. Знакомство с западноевропейским конституционным строем, пребывание за границей, знакомство с зап. просветительной философией и политико-философскими теориями эпохи Реставрации—все это дало Д. материал для оформления их политико-хозяйственных преобразовательных планов. Массовое же движение в России (а отчасти и знакомство с массовым движением западноевропейских

революций и память о Пугачевщине) определило враждебную по отношению к массам тактику большинства Д.—тактику «военной революции», преследовавшей цель изъятия масс из революционного движения.

### III. Первоначальные организации Д. Возникновение Северного и Южного обществ Д.

Первоначальная организация Д. возникла в 1816 под названием «Общества истинных и верных сынов отечества», или «Союза спасения». Основателем последнего был Александр Муравьев, в числе членов были: Никита Муравьев, С. Трубецкой, братья Магвей и Сергей Муравьевы-Апостолы, И. Якушкин. Большинство членов были гвардейскими офицерами, представителями среднего дворянства центральных губерний. Вступление в члены П. И. Пестеля явилось переломным моментом в деятельности Союза: неясной цели общего политического преобразования Пестель противопоставил требование введения конституционной монархии, освобождения крестьян и превращения Союза в организацию революционной диктатуры. Это ускорило наметившийся ранее раскол среди членов Союза: либерально-помещичья группа вступила в борьбу с «якобинской», по существу мелкобуржуазной группой. Борьба привела к распаду Союза спасения, на развалинах которого возникла в 1818 вторая организация Д.—«Союз благоденствия»,—принявшая умеренный устав нем. «Союза добродетели» (Тугендбунда), из к-рого напр. было вычеркнуто требование освобождения крестьян как слишком «крайнее». Пестель, вначале отстраненный от нового об-ва, и тут оказался в дальнейшем ходе событий идеологом левой группы, выставив требование революционного преобразования России в демократическую республику. Начавшийся в эти годы аграрный кризис, резкий подъем массового движения, в частности восстание Семеновского полка (1820), ускорили наметившийся раскол (в Союзе благоденствия) и обострили борьбу групп. В 1821 собравшийся в Москве съезд Союза благоденствия под влиянием правого крыла Союза постановил объявить тайное об-во распущенным. Так наз. «южная управа» Союза благоденствия с Пестелем во главе (она находилась на Украине; в то время там квартировал полк, в к-ром служил Пестель) не согласилась с этим постановлением и в том же 1821 организовала новое общество, позже получившее название Южного.

Южное об-во Д. явилось центром, объединившим радикальные элементы, идеология которых имела ряд мелкобуржуазных черт. Членами Юж. об-ва были почти исключительно военные, дворяне, среди которых известная доля не владела крестьянами. Виднейшие участники Общества—Сергей Муравьев-Апостол, Бестужев-Рюмин, Юшневский, кн. Барятинский, Давыдов, Крюковы. Южное общество устраивало периодические съезды в Киеве во время контрактных ярмарок; на съездах обсуждался конституционный проект Пестеля, получивший в 1824 название «Русской правды». Обсуждались также вопросы тактики и внутренней организации Об-ва. Важным моментом внутрен-

ней истории Южного об-ва были его переговоры с тайным революционным польским об-вом и выработка плана совместных действий. Организационная структура Южного общества была такова: Об-во делилось на «управы», центральн. из к-рых являлась Тульчинская с Пестелем и его ближайшим сотрудником Юшневским во главе (незадолго до восстания Д. Пестель передал председательствование в Тульчинской управе Барятинскому). Вторая управа—Каменская—имела во главе Давыдова и кн. Сергея Волконского, третья и последняя—Васильковская—возглавлялась Сергеем Муравьевым-Апостолом в сотрудничестве с М. Бестужевым-Рюминым. Директорами всего Южного общества были избраны на съезде 1822 Пестель и Юшневский. В Южном об-ве также наметилось два основных течения, между которыми шла глухая борьба,—дворянско-либеральное и радикальное, мелкобуржуазное.—С. Муравьев-Апостол, Волконский и Давыдов были представителями различных групп первого течения, Пестель стоял во главе второго. Под давлением Южного об-ва в Петербурге в 1822 образовалась т. н. «Северное общество» Д. с Никитой Муравьевым во главе. Видными его членами явились Рылеев, Пущин, Нарышкин, Оболенский, Якушкин, Трубецкой. Северное об-во было значительно менее деятельно, чем Южное, и явилось центром, около к-рого сгруппировались либеральные среднепоместные дворянские элементы. Южное об-во с Пестелем во главе долго и упорно боролось за единый фронт, стремясь действовать заодно с «северянами», и не раз посылало своих членов (Барятинского и др.) в Петербург для этой цели, но эти попытки не имели успеха.

### IV. Конституционные проекты и тактика Д.

Конституционный проект Южного об-ва Д.—«Русская правда» Пестеля—не был закончен: по словам Пестеля, из предполагавшихся десяти глав были написаны и окончательно отделаны лишь две первые и часть третьей, четвертая и пятая были написаны начерно, а остальные вовсе не были написаны. Ряд основных вопросов «Русской правды» обсуждался на съездах Южного общества и был принят большинством членов, но все же в Об-ве имелись значительные разногласия. Указанные обстоятельства заставляют внести ряд оговорок в распространенное положение, что «Русская правда» является выражением идеологии всего Южного об-ва в целом: в Об-ве имелись отдельные группировки, шла внутренняя борьба, и «Русская правда» является идеологической платформой лишь части—правдазначительной—членов Южного об-ва. В работе над «Русской правдой» Пестелю помогал Юшневский; отдельные части ее должен был написать Сергей Муравьев-Апостол. Основными вопросами «Русской правды»; как и «Конституции» Никиты Муравьева, были аграрный вопрос и вопрос об устройстве верховной власти. По аграрному проекту Пестеля после революции крепостное право безоговорочно уничтожалось, дворянство навсегда лишалось права владеть крепостными, вся

земля собиралась в единый гос. фонд и делалась пополам. Первая половина предназначалась для равного раздела между всеми крестьянами (и всеми, кто пожелал бы заняться земледельческим трудом). Каждый гражданин имел право на подобный надел—это право по «Русской правде» должно было гарантировать страну от развития пауперизма. Полученный надел общественной земли не мог быть ни продан ни заложен. Т. о. аграрный проект Пестеля предполагает частичную национализацию земли. Эта национализированная «общественная» земля предназначалась для производства необходимого продукта. Вторая половина всей земли предназначалась для производства «изобилия»—прибавочного продукта. Распоряжающееся этой землей государство могло продавать или сдавать в аренду участки из этого земельного фонда, за счет которого должно было расти и развиваться хозяйство зажиточного крестьянина-фермера, являющегося основной фигурой хозяйственного будущего России по проекту Пестеля. Любой земледелец, желавший развернуть свое хозяйство, мог воспользоваться этим фондом для расширенного капиталистического с.-х. производства. Идя навстречу крестьянину-фермеру, Пестель разработал проект охвата деревень кредитной сетью, по которому в каждой волости учреждались маленькие банки и ломбарды, а также страховые учреждения. Право собственности на землю, купленную из второй половины гос. фонда, предназначенного для «изобилия», по «Русской правде» не было ничем ограничено: открывая путь хозяйственному процветанию крепкого крестьянства, Пестель, с другой стороны, вводил его опаснейшего соперника—крупного капиталиста-землевладельца, каким по его проекту легко мог стать любой бывший помещик, владеющий капиталом. Так. обр. буржуазн. утопия Пестеля характеризуется глубокими противоречиями, еще реже сказывающимися на его тактике; но основные особенности аграрного проекта Пестеля отчасти позволяют счесть его идеологом американского пути аграрного капиталистического развития, характеризующегося полным уничтожением крепостничества. С началом революции, по проекту Пестеля, должна быть объявлена диктатура Временного верховного правления. По отношению к свергаемому царскому дому Пестель признавал лишь один способ действия—лишение жизни всех его представителей. В вопросе об организации политической власти «Русская правда» стоит на точке зрения демократической республики: сословия уничтожаются, объявляется всеобщее равенство, для участия в политической жизни страны не требуется никакого имущественного или образовательного ценза; неграмотность не является препятствием к участию в политической жизни страны. Первичной выборной ячейкой объявлялась волость; тем самым любому гражданину открывалась возможность продвижения в высшие органы власти; последних было три: верховный законодательный орган—Народное вече; верховный исполнительный орган—Державная дума; верховный «блестительный» орган, контролирующий пра-

вильность выполнения гос. законов—Верховный собор. Российская республика, по проекту Пестеля, должна быть единой централизованной страной: все национальности должны были слиться и составить единую русскую национальность, говорящую на рус. яз. и управляемую едиными законами; единственное исключение было сделано для Польши, за которой признавалось право на самостоятельное политическое существование. Эта уступка была вызвана условиями блока Южного об-ва с польским революционным об-вом, и без нее соглашение о совместном революционном выступлении не могло бы иметь места. Массы трудового крестьянства не согласились бы на передачу им лишь половины земли, а угнетенные национальности не пошли бы навстречу руссификаторской политике буржуазного колонизатора; поэтому Пестель, а за ним и Южное об-во приняли тактику «военной революции», преследовавшей цель изъятия масс из участия в революции.

«Конституция» Никиты Муравьева, бывшего идеологом основной части членов Северного общества, разрешает аграрный вопрос в пользу помещиков. Основное положение аграрного проекта гласит: «земли помещиков остаются за ними». Крепостное право формально уничтожилось, но в с. х-ве оставалась масса крепостнических пережитков. Первоначально Никита Муравьев стоял за безземельное освобождение крестьян, но в более позднем варианте своего конституционного проекта он вводит 2-десятиный надел на двор: этот «кошачий надел» должен был прикрепить обнищавшего крестьянина к деревне и доставить помещику арендатора излишков помещицкой земли и дешевого батрака. Никита Муравьев является в своем аграрном проекте идеологом, предвосхитившим ряд черт т. н. «прусского пути» аграрного капиталистического развития: в центре хозяйственной жизни страны, по его проекту, стоит помещицье имение, наливающееся капиталистическими соками и жиреющее за счет разорения полукрепостнических деревень, окружающих его плотным кольцом и питающих своим хозяйственным разложением его капиталистический расцвет. Аграрному проекту соответствовали предположения об устройстве центральной власти. Наличие крепостнических пережитков в хозяйстве страны влекло за собой фактическое сохранение самодержавия в форме конституционной монархии (с будущим монархическим устройством России были согласны не все члены Северного об-ва—напр. Рылеев был сторонником республики). Участие в политической жизни допускалось лишь при наличии крупного имущественного ценза (земли или капитала, причем последнего при прочих равных условиях требовалось вдвое больше земли: помещик расценивался вдвое дороже капиталиста). Крестьянство, владеющее землей на общинном праве, фактически исключалось из политической жизни страны, исключался конечно и весь пролетариат. Для избрания на одну из низших общественных должностей—на должность «тысяцкого», стоявшего во главе уезда, требовалось владение недвижимым имуще-

ством на 30 т. р. серебром или движимостью на 60 тыс. р. Конституционный проект, характерный для основного ядра Северного об-ва Д., является сгустком классовой идеологии среднепоместного дворянства, видевшего единственную возможность приспособления к развивающемуся капитализму в «прусском пути» аграрного развития.— Несмотря на глубокое различие аграрных проектов и планов политического устройства, Южное и Северное общества объединялись единой тактикой «военной революции». Пробразом последней являлась испанская революция 1820—23 (pronunciamiento). По теории военной революции, переворот должен был совершиться без участия революционных масс, одними войсками под командой революционных генералов. Войска должны были повиноваться последним в силу военной субординации и личной привязанности к начальникам и не должны были знать об истинных революционных замыслах; сознательного отношения солдата к совершаемой им революции не должно было быть. Второстепенные различия в понимании тактики «военной революции» в Северном и Южном об-вах Д. не меняют единства тактики по существу. Она имеет ряд сходных черт с дальнейшей тактикой помещиков и буржуазии в рус. революционном движении: они неизменно стремились не допустить массу до победы и приехать на спине революционных масс к своим классовым целям. Тактика «военной революции» не разделялась единственной организацией Д. — «Обществом соединенных славян», стоявшим за массовую «народную» революцию.

#### У. Общество соединенных славян.

Первоначальной организацией, из которой позже выросло Об-во соединенных славян, является «Общество первого согласия», основанное в местечке Решетилковке Полтавской губ. юнкерами братьями Борисовыми в 1818. Общество приняло правила «Питанской секты», скрывавшие за внешней целью самоусовершенствования революционные цели. Вскоре Общество первого согласия было преобразовано в «Об-во друзей природы», за внешними формами масонской символики преследовавшее цель образования в России республики. В 1823 Общество преобразовалось в Общество соединенных славян и под влиянием польского революционера Юлиана Люблинского, вошедшего в Об-во, частично отразило в своей идеологии польский революцион. идеал (расширение границ Польши «от моря до моря», создание крупного славянского объединения с Польшей во главе). Целью Об-ва стало образование федеративной республики славянских стран: России, Польши, Сербии, Богемии, Моравии, Венгрии (венгров члены Об-ва считали славянами) с Трансильванией, Молдавией, Валахией, Далмацией и Крoацией. Каждый из объединяемых в федерацию народов вырабатывал свою конституцию, приспособленную к его особенностям. В центральном городе федерации должен был ежегодно собираться съезд представителей отдельных республик для обсуждения общих вопросов. Крепостное право в федерации безоговороч-

но отменялось. В федерации, по замыслу членов Об-ва, должны были расцвести ремесла и торговля, развиваться наука и искусство. Идеология Об-ва соединенных славян характеризуется отчетливыми мелкобуржуазными чертами.

По своему социальному составу Об-во соединенных славян резко отличалось от прочих обществ Д. Соединенные славяне были в подавляющем большинстве дворянами лишь по названию, не имевшими ни земли ни крестьян и жившими на скудное офицерское жалованье. Военные члены Об-ва были в небольших чинах—преобладали поручики, подпоручики, были прапорщики и юнкера. В отличие от Южного и Северного обществ Д. в числе членов Об-ва соединенных славян были не только военные, но и штатские, гл. образом мелкие безземельные дворяне, служившие на жалованьи. В числе членов был и один крестьянин (Выгодковский), подделавший себе дворянский паспорт и служивший в канцелярии волынского губернатора. По национальности члены Общества были в большинстве украинцами, знали украинский язык, но украинские националистические идеалы остались им чужды во все время их деятельности. Тактика Общества соединенных славян резко отличалась от тактики Южного и Северного об-в декабристов: Славяне были сторонниками массовой «народной» революции, стояли за революционную агитацию среди крестьян и солдат.

Неудовлетворенность членов Об-ва поставленными целями и организационными формами, а также желание скорейшего революционного выступления явились причинами назревшего в Обществе кризиса. В марте 1825 съезд членов Об-ва в местечке Чернихове принял ряд реорганизационных мер (избрал председателем Об-ва Петра Борисова, заместителем председателя—Громницкого, секретарем—Иванова, ввел членские взносы); но полную реорганизацию и выработку программы отложил на осень того же года, когда предполагался общий лагерный сбор на маневры. Во время последних члены Славянского об-ва открыли существование Южного об-ва Д. Встал вопрос о слиянии обоих обществ. Южное общество искляло в то время лиц, готовых на царевубийство (cohorte perdue), и нашло их в лице пылких и решительных «славян»; последние же могли разрешить через слияние с южанами назревший в их обществе кризис. После ряда заседаний славян в местечках Млыницах и Лещине, на которых представителем Южного об-ва был М. Бестужев-Рюмин, славяне решили принять программу Южного об-ва, прельщенные демократической республикой и близостью революционного выступления, предполагавшегося членами Южного об-ва в 1826. Но тактика «военной революции» фактически не была принята славянами, оставшимися сторонниками массовой революции. После слияния с Южным обществом славяне ведут агитацию среди солдат, открывая им полностью революционные замыслы, а в момент слияния руководят восстанием 1 гренадерской роты Саратовского полка, кончающимся удовлетворением сол-



датских требований. В числе солдат, привлеченных славянами к агитации среди солдатской массы, выделяются Анойченко, Зеин, Фадеев, Гончаров. Первый принимал активное участие в организации восстания 1 гренадерской роты Саратовского полка.

### VI. Восстание декабристов.

Восстание Северного общества Д. произошло в Петербурге 14 декабря 1825; восстание Черниговского полка на юге, организованное членами Об-ва соединенных славян, длилось с 29 декабря 1825 по 3 января 1826. Оба восстания связаны с создавшимся в конце 1825 положением междоусобия: после смерти Александра I наследовать престол должен был по старшинству брат его Константин. Негласное отречение Константина от престола сделало наследником его брата Николая (будущего Николая I), но об этом

стро последовавшая за первой, присяга Николаю вызвала недовольство населения и войск. Д. были поставлены перед необходимостью воспользоваться благоприятным моментом для открытого выступления, тем более что им стало известно, что правительство осведомлено о существовании Об-ва.

Д. совершенно не были готовы к выступлению. День «переприсяги» Николаю—14 декабря 1825—был назначен днем выступления. На Сенатскую площадь были выведены войсковые части (активное участие в восстании приняли части лейб-гвардии Московского и Гренадерского полков и весь гвардейский экипаж), в к-рых Д. занимали командные должности. Войска были построены в карре вокруг памятника Петру I. На предварительных совещаниях о плане выступления «диктатором» восстания был назначен князь Трубецкой, но он даже не

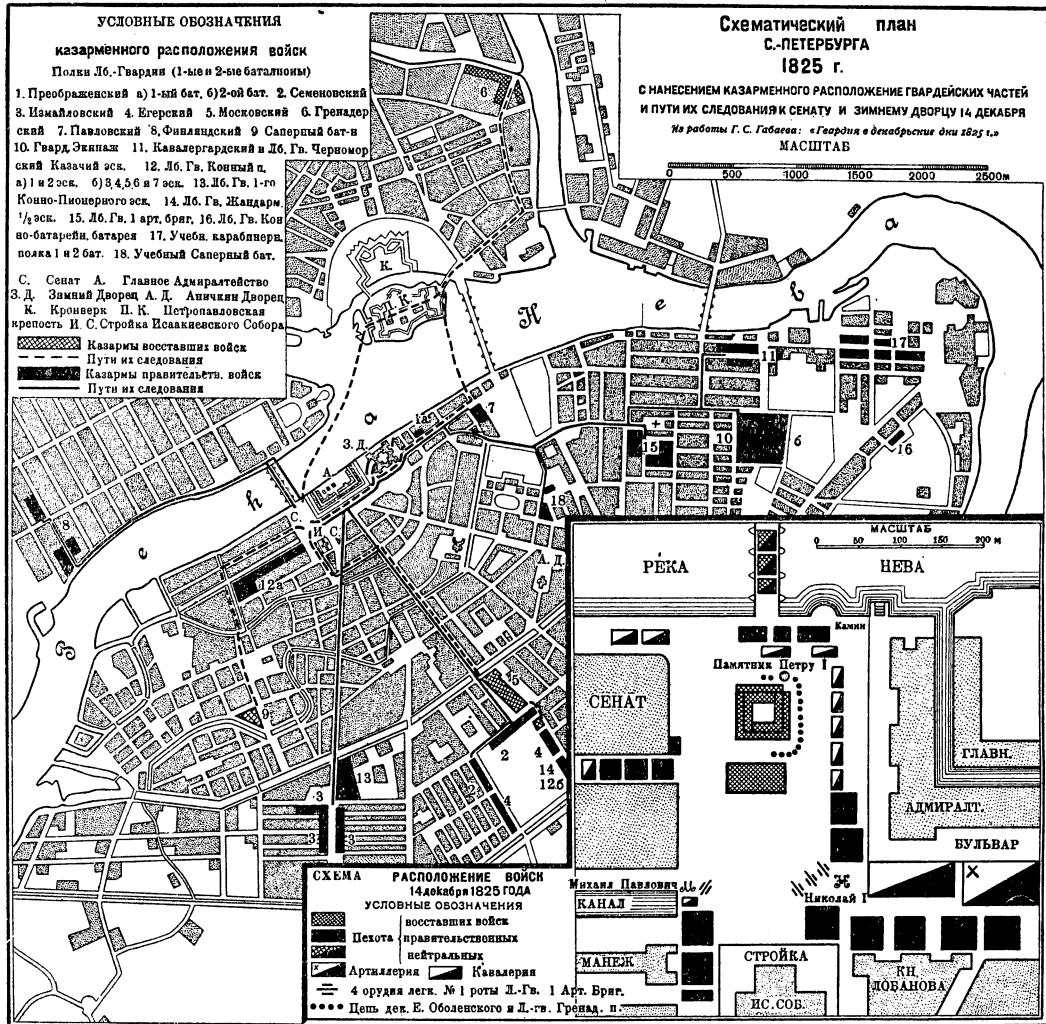

никто не знал, кроме семьи царя и некоторых приближенных. После смерти Александра I население и войска были приведены к присяге Константину, но последний не вступил в свои «права», чем создалось положение междоусобия. Вторичная, бы-

явился на площадь, мучимый сомнениями и колебаниями. Восстание с самого начала оказалось без руководства, а неподготовленные войска не знали или лишь смутно догадывались, в чем дело. Неявка на площадь ряда воинских частей, на к-рые рас-

считывали Д., способствовала расстройству их планов, базировавшихся на «испусе» правительства перед вооруженным выступлением и согласии на конституцию, которая должна была быть объявлена по замыслу Д. торжественным манифестом Сената. Д. не ре-

из-под ареста. Пестель не мог принять участия в восстании, так как был арестован по доносу Майбороды еще 13 декабря—это оказало большое влияние на дальнейший ход событий. Восстание Черниговского полка началось в дер. Трилесах (см. карту марш-

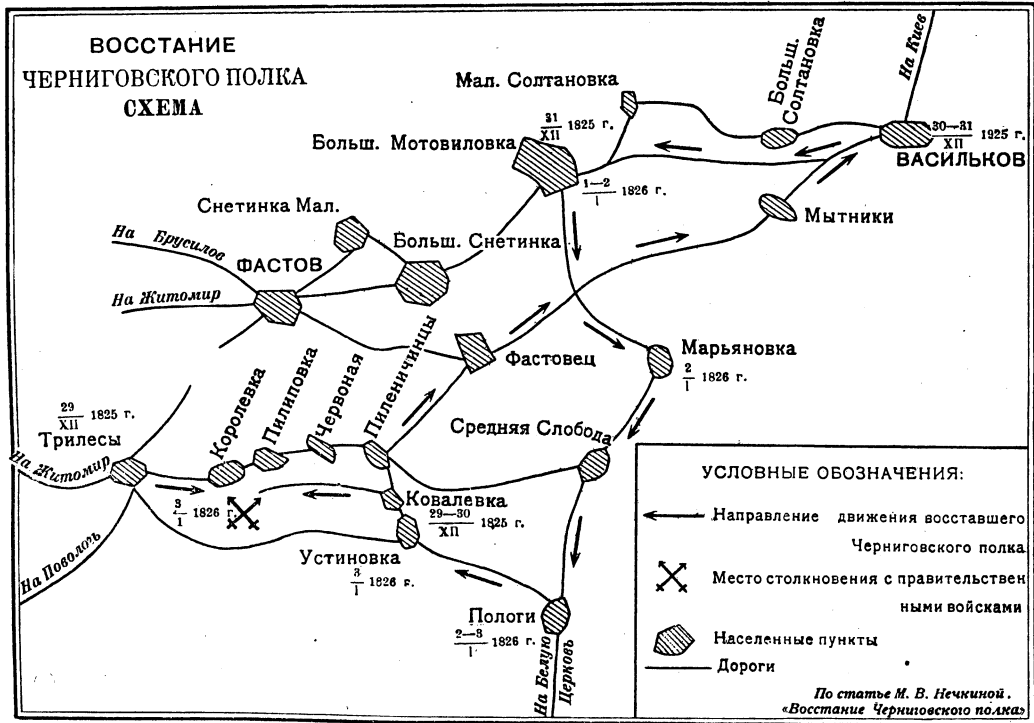

шились взять на себя инициативу нападения; боязнь восстания «черни», собравшейся на площади в довольно большом количестве, и тактика «военной революции» заставили их занять выжидательную позицию. Выстрелы с их стороны были случайны. Восставшими были убиты полковник Стюрлер и военный генерал-губернатор С.-Петербурга граф Милорадович, посланный для переговоров. Более решительно вела себя собравшаяся на площади городская «чернь», в том числе и рабочие строившегося тогда Исаакиевского собора, «палившие» в Николая I палками и камнями. Боязнь, чтобы «волнение не передалось черни», заставила Николая отдать приказ стрелять картечью. Ряды восставших дрогнули, началось бегство, многие были убиты и ранены, многие утонули в Неве, лед которой треснул от ядер и не мог выдержать бегущих. В тот же день с восстанием было покончено и начались аресты участников, к-рых свозили прямо в Зимний дворец к Николаю I на допрос.

Инициаторами восстания на юге явились члены Об-ва соединенных славян, офицеры Черниговского пехотного полка И. Сухинов, А. Щепилла, А. Кузьмин и В. Соловьев. Восстание было возглавлено подполковником указанного полка, членом Южного об-ва Д. Сергеем Муравьевым-Апостолом, арестованным накануне восстания по приказу правительства и освобожденным «славянами»

рута восстания), отсюда передвинулось в г. Васильков, где был штаб восставшего полка. В руководившей восстанием группе Д. началась внутренняя борьба: группа Славян—сторонников массовой революции и решительных действий—боролась с группой С. Муравьева-Апостола, сторонника «военной революции» и выжидательной тактики. План Славян состоял во внезапном захвате Киева, где находились дружественные войсковые части (между прочим там велась пропаганда среди рабочих Киевского арсенала членом Славянского об-ва Андреевичем 2); план же группы Муравьева имел общие черты с «выжидательной» тактикой восстания 14 дек. на Сенатской площади: С. Муравьев ожидал присоединения частей, возглавленных другими Д.—членами Южного об-ва. Поголовная измена последних революционному делу полностью разрушила планы С. Муравьева. Из Василькова С. Муравьев двинулся на Брусилы для соединения с полками др. членов Южного об-ва, но дошел лишь до Мотовиловки, где убедился, что нельзя рассчитывать на присоединение других полков (оставалась надежда лишь на 17 егерский полк). Для соединения с ним Черниговский полк вновь переменял принятый маршрут и свернул к Белой Церкви. Дойдя до дер. Пологов и узнав, что на 17 егерский полк рассчитывать также нельзя, т. к. он уже оставил Белую Церковь, С. Муравьев-Апостол решил двинуться на Житомир

для соединения со Славянами. У деревни Ковалевки восставший полк был встречен 3 января 1826 правительственными войсками, посланными для подавления восстания (отрядом ген. Гейсмара) и открывшими по восставшим стрельбу картечью. Восстание было подавлено. Тот факт, что оно продержалось, не разложившись, почти 6 дней, надо в значительной мере приписать Соединенным славянам, особенно деятельности И. Сухинова: Славяне с исключительной самоотверженностью вели агитацию среди солдат и крестьян, поддерживали внутреннюю дисциплину восстания и выполняли

равнев был арестован и послан в Петербург для следствия. Была арестована и основная масса восставших солдат.

### VII. Следствие и суд над декабристами.

#### Каторга и ссылка.

Следствие по делу Д. велось в Петербурге при непосредственном участии Николая I и на юге—в Белой Церкви и Могилеве. Поведение Д. на следствии было различно: многие не проявили революционной стойкости, каялись, выдавали товарищей—сказалась единая классовая основа у царского крепостнического правительства и восстав-



ряд ответственнейших поручений. Написанная С. Муравьевым прокламация для солдат—революционный «катехизис», где необходимость революции доказывалась текстами Священного писания, была непонятна солдатам, и Славяне потратили немало труда на «разъяснение» ее солдатам и крестьянам. Ряд членов Об-ва соединенных славян, находившихся в других частях, положил все усилия для поднятия восстаний в других полках на помощь черниговцам. Особенную самоотверженность проявили в этом отношении Андреевич 2, Борисов 1 и Бечаснов (см. карту района действий Об-ва соединенных славян), но все их усилия столкнулись с изменой членов Южного об-ва Д. и потерпели неудачу. Уверенность, внушенная С. Муравьевым солдатам, в скором присоединении новых восставших полков, возглавляемых членами Южного об-ва, привела к тому, что восстание Черниговского полка кончилось без единого выстрела: правительственные войска, посланные для его подавления, были приняты черниговцами за дружественные, и лишь залп картечью со стороны подходящих войск разрушил эту иллюзию. Член Общества соединенных славян Шепилла был убит во время подавления восстания, И. Сухинов бежал, раненый Кузьмин был арестован на поле сражения и застрелен после ареста. Раненый С. Му-

ших дворян. Но были случаи большого личного героизма, отказа давать показания и выдавать участников; стойко держался ряд членов Об-ва соединенных славян—Борисов 1, Андреевич 2, Усовский, Люблинский. С достоинством держал себя Лунин и Якушкин, члены Северного об-ва Д. Вопрос о царевубийстве явился центральным на следствии. Д. были разделены на разряды по степени «вины» и присуждены к различным наказаниям, гл. обр. к лишению чинов и дворянства, ссылке в Сибирь на каторгу или поселение; часть осужденных была разжалована в рядовые и сослана на Кавказ. Были Д., получившие в виде «милости» после отбытия известного срока наказания в Сибирь разрешение поступить рядовыми в Кавказскую действующую армию (Лорер, Розен и др.). Пятеро Д. были поставлены «вне разрядов» и присуждены к четвертованию, но «помилваны» Николаем I, заменившим четвертование повешением. 13 июля 1826 на кронверке Петропавловской крепости были повешены: П. И. Пестель, С. И. Муравьев-Апостол, М. П. Бестужев-Рюмин, К. Ф. Рылеев, П. Г. Каховский. Наиболее виновные солдаты Д. были прогнаны сквозь строй (через 1.000 чел.) различное количество раз; наиболее выдающиеся, в числе которых был Анойченко, были прогнаны сквозь 1.000 чел. 12 раз,—обычным результатом по-

добной расправы была смерть, конечно более мучительная, чем повешение. Весь штрафной Черниговский полк был отправлен на Кавказ. Нек-рые солдаты Д. были отправлены на каторгу в Сибирь, причем начальство приняло все меры, чтобы они не встретились там с сосланными Д.

Отправка Д. в Сибирь на каторгу и поселение началась в июле 1826. Сначала каторга отбывалась на Нерчинских рудниках. За многими декабристами последовали их жены (кн. М. Волконская, кн. Е. Трубецкая, А. Муравьева и другие). В 1827 всю каторжную колонию Д. перевели в Читу, а осенью 1830—в Петровский завод, где был выстроен для Д. особый острог. Мысль о восстании совершенно покинула Д. в Сибири,—единственным исключением является член Об-ва соединенных славян И. Сухинов, организовавший в Зерентуйском руднике заговор среди каторжан, имевший целью поднятие вооруженного восстания, захват пушек, расправу с начальством и освобождение всех каторжан Нерчинского округа, в том числе Д. Восстание было назначено на 25 мая 1828, но предательство сыльного Алексея Казакова расстроило планы. Участники были арестованы, судимы, приговорены к жестоким наказаниям: менее «виновные» к плетям, кнуту, клеймению лица раскаленным железом, наиболее же активные участники—И. Сухинов, П. Голиков, В. Бочаров, Ф. Моршаков, Тимофей непомнящий прозвания и В. Михайлов—к расстрелу. И. Сухинов не пожелал подчиниться приговору, дважды пытался отравиться, но был спасен и наконец повесился в тюрьме накануне казни 1 декабря 1828.

Сроки наказаний Д. сокращались правительством по разным поводам. В 1856 в связи с коронацией Александр II издал манифест о восстановлении Д. в правах и разрешил им возвратиться из Сибири; большинство оставшихся к тому времени в живых Д. (многие умерли в Сибири) воспользовались этим разрешением. Некоторые возвратившиеся Д. приняли активное участие в реформе 1861 и проявили себя сторонниками либеральной политики (напр. Свистунов, сотрудник известного Арцимовича). Д. оставили значительный след в культурной жизни Сибири: выйдя на поселение по отбытии каторги, они устраивали школы, распространяли среди населения сведения по с. х-ву и ремеслу, организовывали образцовые хозяйства и т. д.

#### VIII. Массовое движение после восстания декабристов.

Слух о восстании Д. явился сигналом к усилению и без того значительного массового движения эпохи, хотя сведения об этом восстании, проникшие в массу, были чрезвычайно скудны и отрывочны, а часто прямо неверны. Но весть о том, что в столице «что-то началось», что «бар бьют», что восстанут целые полки под руководством начальства, сыграла роль нек-рого стимула массового движения. Это особенно сказалось на движении украинского крестьянства в районе восстания Черниговского полка. В ряде деревень вспыхнули бунты, в других ве-

лась подготовка к возмущению. Усилилось распространение слухов о «воле», распространялась легенда о «Гонтином сыне», якобы разославшем всем панам указы с требованием отдачи всей земли крестьянам и с угрозой смертной казни в случае неисполнения этого требования. Выступления крестьян сопровождалось отказом работать барщину, составлением списков «ополчений» для приближающегося общего бунта, появлением «самозванцев», называвших себя генералами, посланными от царя для отобрания от помещиков всей земли для крестьян. Наиболее крупные волнения рабочих в связи с восстанием Д. произошли на бумажной фабрике кн. Гагарина в Ярославской губ. и отличались необыкновенным упорством. Были случаи арестов отдельных рабочих на фабриках, ведших агитацию среди рабочей массы в связи с восстанием Д.; такой случай наприм. имел место на шуйской ситцевой фабрике купца Посылина. Усиление массового движения приняло такие размеры, что правительство было вынуждено издать 12 мая 1826 особый манифест, обращенный к крепостному населению и разъяснявший всю ложность распространившихся слухов о «воле». Манифест требовал от крепостных беспрекословного повиновения господам и грозил тяжелыми карами не только в случае волнений, но даже за составление от имени крепостных просьб на высочайшее имя. Так как манифест не оказал должного действия, было дано распоряжение неповинующихся крестьян предавать на месте военному суду. Особые меры были приняты относительно возраставшего рабочего движения: в связи с возобновлением волнений на уральских заводах Расторгуевых, рабочие которых проявили исключительную стойкость и организованность в восстании 1822—23, правительство дало секретный приказ всем фабрикантам и заводчикам повсеместно пойти на уступки требованиям рабочих, чтобы предотвратить дальнейшее нарастание волнений. Усиление массового движения и является причиной «забот» правительства Николая I о крестьянском вопросе и о постепенной подготовке «эмансипации» крестьян, напыщенно названной Николаем I «процессом против рабства» (создание секретного комитета по крестьянскому делу, закон об «обязанных крестьянах» и т. д.).

#### IX. Декабристы и проблема буржуазной революции в России.

Д. поставили в своей программе две основные проблемы буржуазной революции—проблемы уничтожения крепостничества и его политического сторожа—самодержавия. Д.—первая страница буржуазной революции в России. Вторым этапом буржуазной революции явилась революционная ситуация 60-х гг. 19 века и вырванные ею половинчатые «реформы» 60-х гг. с т. н. «крестьянской реформой» во главе. Третий этап—буржуазная революция 1905, проведенная под гегемонией пролетариата, но не добившаяся победы. И наконец буржуазную революцию в России «походя, мимоходом», по выражению Ленина, закончила Октябрьская

революция 1917, совершившая дело пролетарской социалистической революции. Т. о. проблема буржуазной революции в России разрешалась историей на протяжении почти столетия. Д. могут быть поняты лишь в этой, почти столетней исторической перспективе, объясняющей нам и неудачу их дела: история показала, что проблему буржуазной революции в России смогли разрешить лишь революционные массы, лишь пролетариат и руководимое им крестьянство. Между тем Д. стремились устранить из революционного движения именно восставшие массы, т. е. ту силу, к-рая только и смогла разрешить поставленную ими проблему, но разрешить конечно не по-дворянски. Та же часть Д., к-рая стояла на стороне массовой революции (Соединенные славяне), была слишком малочисленна и идеологически слаба. Массовое движение эпохи оказалось враждебно Д. и не могло сомкнуться с их движением. Отсюда — причина неудачи восстания Д. Разрыв с массами Д. в истории революционного движения и общее значение восстания Д. охарактеризованы Лениным в статье «Памяти Герцена»: «Мы видим ясно три поколения, три класса, действовавшие в русской революции. Сначала—дворяне и помещики, декабристы и Герцен. Узок круг этих революционеров. Страшно далеки они от народа. Но дело их не пропало. Декабристы разбудили Герцена. Герцен развернул революционную агитацию. Ее подхватили, расширили, укрепили, закалили революционеры-разночинцы, начиная с Чернышевского и кончая героями „Народной воли“. Шире стал круг борцов, ближе связь с народом. „Молодые штурманы будущей бури“—звал их Герцен. Но это не была еще сама буря. Буря—это движение самих масс. Пролетариат, единственный до конца революционный класс, поднялся во главе их и впервые поднял к открытой революционной борьбе миллионы крестьян. Первый натиск бури был в 1905 году».

### Х. «Легенда» о декабристах.

Домарксистское изучение Д. в значительной степени представляет собой историю легенды, созданной вокруг их имени. Эта легенда имела ряд вариантов—правительственный, либеральный и революционный. Правительственная версия наиболее ярко была выражена в «Донесении следственной комиссии» и в книге барона Корфа «Восшествие на престол императора Николая I». Эта версия представляла Д. преступниками, убийцами, слепыми и бесцельными бунтовщиками против «данной от бога» власти. Правительственной версии придерживался ряд историков, в том числе Устрялов, Богданович, Шильдер, Дубровин. В монархических белоэмигрантских кругах эта версия до сих пор имеет своих представителей. Либеральная же легенда рисует Д. бесклассовыми самоотверженными поборниками идеи «свободы», далекими от насилий «кровоавой революции» и мечтавшими достичь своих целей мирными средствами. Отчасти родоначальниками этой легенды являются сами Д.—члены Северного об-ва в написанных ими работах. Так, элементы леген-

ды о Д. имелись в оправдательной записке Николая Тургенева. Либеральная легенда нашла наиболее подробное выражение в работах А. Н. Пыпина о Д. Тесно связан с либеральной легендой известный труд В. И. Семевского «Политические и общественные идеи Д.». Революционная легенда о Д., основоположником к-рой является А. И. Герцен, рассматривает Д. как идеальных революционеров. Влиянию этой легенды поддался Г. В. Плеханов в речи на эмигрантском собрании в Женеве 14 дек. 1900. Марксистское изучение Д. разрушает созданную о них легенду, вскрывая классовые корни как этой последней, так и самого движения Д. в целом.

*Лит.:* Восстание декабристов. Материалы по истории восстания декабристов, под общей ред. и с пред. М. Н. Покровского, Центрархив, тт. I—VIII (VII т. печатается), М.—Л., 1925—1929; Декабристы и тайные общества в России (изд. В. М. Саблина), М., 1906 (содержит Донесение следственной комиссии по делу Д.); Пестель П. И., Русская правда. Наказ временному верховному правлению (ред. и пред. П. Е. Щеголева), СПб, 1906 (ср. Восстание декабристов, Центрархив, т. VII); Конституция Н. Муравьева, Декабристы, сборник материалов, Л., 1926 (Всесоюзная библиотека им. В. И. Ленина); Лорер Н. И., Из записок декабриста, «Русское богатство», СПб, 1904, №№ 3, 6 и 7; его же, Прибавление к моим запискам, «Русский архив», Петербург, 1874, IX (печатается отдельное полное издание Записок Лорера в изд-ве Комкадемии); Записки Н. В. Басаргина, редакция и вступительная статья П. Е. Щеголева, Л., 1917; Записки Сергея Григорьевича Волковского (декабриста), 2 изд., СПб, 1902; Якушкин И. Д., Записки, 7 изд., М., 1926; Богучарский В., Князь Евгений Петрович Оболенский (в сборнике Общественные движения в России в первую половину 19 века, т. I, СПб, 1905); Записки князя С. П. Трубецкого, СПб, 1907; Завалишин Д. И., Записки декабриста, СПб, 1906; Записки и письма декабриста И. И. Горбачевского, под ред. В. Е. Сыроечковского, 2 изд., М., 1925; Вадковский Ф. Ф., «Белая Церковь» (со слов Соловьева, Быстрицкого и Мозалевского), «Записки декабристов», изд. А. И. Герцена, вып. 2 и 3, Лондон, 1863; Руликовский И., Повстання Чернигвського полку (Збірник «Декабристи на Україні», Київ, 1926); Декабрист М. И. Муравьев-Апостол. Воспоминания и письма. Предисловие и примечания С. Я. Штрайха, Л., 1922; Оксман Ю. Г., Декабристы. Отрывки из источников (сост. при участии Н. Ф. Лаврова и Б. Л. Модзалевского), М.—Л., 1926.

*Исследования:* Покровский М. Н., Декабристы. Сборник статей, М.—Л., 1927 (Центрархив); Нечкина М. В., Декабристы, М., 1930; Пресняков А. Е., 14 декабря 1825, М.—Л., 1926 (Центрархив); Нечкина М. В., Общество соединенных славян, М.—Л., 1927 (Центрархив); Балабанов М., Народные массы и движение декабристов, «Красная новь», М.—Л., 1926, № 3; Чернов С. Н., Из истории солдатских настроений в начале 20-х гг., «Бунт декабристов», юбилейный сборник, под ред. Ю. Г. Оксмана и П. Е. Щеголева, Л., 1926; Багалій О., Солдатські маси в декабристському рухові (Збірник «Декабристи на Україні», Київ, 1926); Инончиков В. С., Крестьянское движение в Киевской губ. в 1826—27 гг., в связи с событиями того времени, СПб, 1905; Семевский В. И., Политические и общественные идеи декабристов, СПб, 1909; Довнар-Запольский М. В., Тайное общество декабристов, М., 1906; его же, Идеалы декабристов, М., 1907; Сборники к 100-летию юбилею Д. и юбилейные номера журналов: «Красный архив», М., 1925—26, тт. XIII—XV; «Каторга и ссылка», М., 1925, № 8 (24); Бунт декабристов, юбилейный сборник 1825—1925, под ред. Ю. Г. Оксмана и П. Е. Щеголева, Л., 1926; Декабристы (1825—1925), неизданные материалы и статьи, под ред. Б. Л. Модзалевского и Ю. Г. Оксмана, М., 1925; Декабристы, сборник материалов, Л., 1926 (Всесоюзная библиотека им. В. И. Ленина); Декабристы в Бурятии (сборник статей), Верхнеудинск, 1927; Декабристы в Забайкалье. Неизданные материалы, под ред. А. В. Харчевникова, Чита, 1925; Декабристы в Минусинском округе, Минусинск, 1925; Декабристы на каторге и ссылке, Москва 1925; Кубалов Б., Декабристы в Восточной Сибири, Иркутск, 1925; Декабристы на Украине (Збірник), Київ, 1926; Памяти декабристов (изд. Академии наук СССР). Вып. 1—3, Л., 1926; Повстан-



ня декабристов на Украине, за ред. Д. Багалия, Харків, 1926; Рух декабристів на Україні, Харків, 1926 (Укрцентрархів); Тайные общества в России в начале 19 столетия, М., 1925; Щеголев П. Е., Декабристы (сборник статей), Л., 1926; Декабристы и их время, М., 1928 (Всесоюзное общество политкагоржан и ссыльнопоселенцев).—Историкография: Парадизов П., Очерки по историографии декабристов, с пред. В. И. Невского, М.—Л., 1929; Гессен С., Декабристы перед судом истории (1825—1925), с пред. В. Л. Модзалевского, Л.—М., 1926.—Библиография: Ченцов Н. М., Восстание декабристов, библиография, редакция Н. К. Пиканова, М.—Л., 1929 (Центрархив). М. Нечкина.

**ДЕКАБРЬСКОЕ ВОССТАНИЕ**, героическое вооруженное восстание московских рабочих в декабре 1905—высший этап революции 1905. В Д. в. революция 1905 «достигла своей вершины» (Ленин). Большевики считали вооруженное восстание (см. *Восстание вооруженное*) необходимым условием свержения царизма и создания временного революционного правительства, к-рое должно было осуществить демократическую диктатуру пролетариата и крестьянства. Лозунг—соединение всеобщей политической стачки с вооруженным восстанием выдвинул III съезд партии [см. ВКП(б)]. Д. в. было известным воплощением этого лозунга в жизнь. Проф. Макс Вебер в работе о политическом развитии России назвал московское восстание «путчем», «вспышкопускательством». «Ленинская группа,—говорил Вебер,—и часть эсеров давно уже подготовляли это бессмысленное восстание». Отвечая на этот «анализ» нем. ученого, Ленин приводит цифры о росте политической стачки в России: в январе 1905—13 тыс., в октябре—330 тыс., в декабре—370 тысяч чисто политических стачечников. Именно декабрь дает наибольший рост массовой политической стачки. Ошибка руководства Петербургского совета заключалась в неумении перевести движение на высший этап, в увлечении стачкизмом, в неумении превратить Совет в боевой орган вооруженного восстания.

Наращение революционного движения в октябре—ноябре, рост массовых политических стачек, наступление реакции после ноябрьской забастовки—выплотню ставили рабочий класс перед задачей вооружен. восстания. Политич. центром в декабре 1905 вместо Петербурга становится Москва. Фактическим руководителем Д. в. был Моск. к-т.

Возникновению Д. в. в Москве способствовала значительно большая слабость моск. гарнизона, в к-ром происходило сильное революционное брожение. 2/XII (ст. ст.) солдаты Ростовского гренадерского полка захватили винтовки, патроны и пулеметы. (Пулеметы в то время только что вводились в рус. армии. Из 13 пулеметов, находившихся в тот момент в Москве, 8 принадлежали Ростовскому полку). В тот же вечер в Моск. совет явился представитель саперных батальонов, к-рый заявил, что по первому требованию Совета саперы могут передать в его распоряжение находящийся под их караулом арсенал. В тот же день совещание представителей других полков выявило, что аналогичное настроение было у всего моск. гарнизона. Движение в войсках гарнизона со всей остротой ставило перед Моск. к-том и Моск. советом задачу организации вооруженного восстания.

В заседании 4/XII Московский совет решил на след. день поставить вопрос о начале всеобщей забастовки и восстания на обсуждение рабочих всех фабрик и заводов. 5/XII с утра на ряде предприятий рабочие, обсудив постановление Совета, присоединились к его решениям. В тот же день в училище Фидлера состоялась общегородская конференция б-ков, к-рая приняла постановление начать забастовку 7/XII с тем, чтобы перевести ее в вооруженное восстание. Вечером 6/XII Моск. совет рабочих депутатов, к-рый находился под влиянием большевиков, единогласно присоединился к решению большевистской конференции. Заседавшая в это время (5—6 декабря) в Москве конференция депутатов 29 ж. д. решила присоединиться к постановлению Совета. Аналогичное решение принял и почтово-телеграфный съезд. 7/XII в Москве начала развиваться всеобщая политич. забастовка, перераставшая в вооруженное восстание.

В Петербурге забастовка началась 8/XII. Но 12/XII она уже пошла на убыль: здесь декабрьская забастовка протекала гораздо менее дружно, чем ноябрьская. 8/XII забастовали Минск, Таганрог; 10/XII—Тифлис; 11/XII—Вильна; 12/XII—Харьков, Киев, Нижний-Новгород; 13/XII—Одесса, Рига; 14/XII—Лодзь; 15/XII—Варшава. Всего бастовало 33 города (в октябре—39). Одновременно с восстанием в Москве до конца дек. и даже еще в янв. в ряде мест вспыхивали революционные стачки, частичные восстания и эпизодические стычки с войсками царского правительства. Охвачены были подобными движениями Екатеринбург и весь узел Екатеринбургской ж. д., Николаев, Харьков, Ростов, Екатеринодар, Минеральные воды, Тифлис, Батум, Кутаис, Поти и др. Далее—Сормово, Самара, Саратов, Вятка, Пермь (Мотовилиха), Прибалтийский край, Сибирь (Красноярск) и мн. другие. В центре Д. в. стояла Москва.

Всеобщая забастовка и Д. в. в Москве были начаты в неблагоприятных условиях, в тот момент, когда движение в московском гарнизоне, не получая своевременного руководства со стороны партийных организаций и Совета, пало. 4/XII Ростовский полк прекратил сопротивление. В тот же день из Москвы прибыло сообщение об аресте 3/XII Питерского совета. Благоприятный момент для восстания был упущен. Движение было поздно начато. Моск. к-т не учел важнейших указаний Ленина о борьбе за войска. Т. о. была упущена не только вооруженная революционная сила, но и оружие, к-рыми могли воспользоваться восставшие рабочие.

В качестве главного руководителя Д. в. выступали большевики. В отличие от меньшевиков, только болтавших об идейной подготовке восстания, большевики руководили не только политич., но и военно-технич. подготовкой восстания. В отличие от меньшевиков и Троцкого, не понимавших значения восстания как высшей формы борьбы, противопоставлявших план и руководство восстанием стихийному взрыву «снизу», б-ки подчеркивали необходимость соединения действия сверху и снизу, сочетания рево-

люционного натиска масс с партийным руководством. Именно отсутствие такого четкого партийного руководства явилось основной причиной поражения Д. в. Восстание протекло в значительной степени стихийно. В довершение всего на второй день Д. в. (7/XII) был арестован руководивший восстанием федеративный к-т, в который от Моск. к-та входили гг. Васильев, Южин и Марат. Т. о. и Моск. к-т был обезглавлен. Все это предопределило неудачу восстания. С 10/XII в Москве началось разоружение полицейских, перестрелка с войсками и постройка баррикад. Однако руководство отставало от движения. Инструкция дружинникам появилась в «Изв. Моск. совета» только 11/XII, когда вся Москва была уже покрыта баррикадами. С первых же дней восстания связь Моск. к-та и Моск. совета с районами почти отсутствовала. Районы не имели четких директив к действию. В этих условиях движение принимало оборонительный характер. Задачей баррикад было преградить доступ Дубасову в рабочие районы. Для успеха же восстания надо было не обороняться, а наступать. Наступление запаздывало. В этих условиях в наступление перешел противник.

Организованные вооруженные силы московских рабочих были крайне немногочисленны. Их кадры составляли 700—800 чел., входивших в партийные вооруженные дружины (500 с.-д., 250—300 с.-р.); затем—500 вооруженных огнестрельным оружием железнодорожников, 400 вольных стрелков из типографских рабочих и т. п. Ленин оценивал впоследствии весь актив московского вооруженного восстания так: «небольшая кучка восставших, именно организованных и вооруженных рабочих—их было не больше 8.000—оказывала в течение 9 дней сопротивление царскому правительству, которое не могло доверять московскому гарнизону, а напротив должно было держать его взаперти, и только благодаря прибытию Семеновского полка было в состоянии подавить восстание». Дубасов (см.) имел в своем распоряжении громадные силы, но они были «ненадежны». Пустить в ход против восставших Дубасов смог лишь часть этих сил. Из доклада Дубасова военному министру от 11/XII теперь известно, что кроме тех войск, к-рые остались для охраны казарм, правительство до прихода надежных сил из Петербурга и Варшавы располагало следующими силами: 2 конные батареи, 3 конные батареи 1-й гренадерской артиллерийской бригады (4 орудийных запряжки), охрана Кремля (3 роты и 4 пулемета), в общем—14 рот, 7 эскадронов драгун, 3<sup>1</sup>/<sub>2</sub> сотни казаков, 16 орудий и нек-рое количество пулеметов. Все это, не считая полиции, жандармерии, сыщиков, черносотенных дружин и т. п. Рабочие дружины были не только малочисленны, но и плохо вооружены. Самые отборные вооруженные кадры рабочих располагали только бульдогами, смитвессонами, отчасти наганами и маузерами и т. п. и лишь в редких случаях—винтовками. К тому же благодаря отсутствию связи и четкого руководства дружинники не были достаточным образом использованы и

в нужный момент введены в бой. Если при этих условиях и таких неравных вооруженных силах баррикады могли держаться почти целых 10 дней, если в частности Пресня могла показать такие чудеса героизма, то это прежде всего объяснялось необычайным революционным подъемом, невиданным энтузиазмом, который господствовал среди всей огромной массы московских рабочих и рабочих, который захватил большие круги мелкого трудящегося городского люда. Рабочие дружины дрались с величайшим мужеством. Большую роль в восстании играла дружина железнодорожников Казанской дороги. Засевшая в одном здании группа дружинников из 13 человек в течение 4 часов выдерживала обстрел 500—600 солдат, в распоряжении которых были 3 пушки и 2 пулемета. Грузинская дружина (24 стрелка), вооруженная маузерами, с успехом выдерживает длительный бой с драгунами, которым приходит на помощь артиллерия. Ленин придавал огромное значение тому факту, что в ходе уличных боев и при постройке баррикад рабочим помогал мелкий люд, дворники, женщины, обыватели. Это указывало на громадную популярность восстания в широких массах трудящихся. Первые баррикады на Тверской—описывает Горький—строились весело, шутя, со смехом; в этой веселой работе принимали участие самые разнообразные люди—от солидного барина в дорогом пальто до кухарки и дворника, недавнего оплота «твердой власти». Драгуны дали залп по баррикаде, несколько человек ранено, двое или трое убито—вопл возмущения, единодушный крик мести, и сразу все изменилось. После залпа обыватель начал возводить баррикады не играючи, а серьезно, желая оградить свою жизнь от Дубасова и его драгун.

10/XII в центре города шла уже пушечная пальба, но на Пресне было еще внешне «спокойно». Там шли митинги; рабочие рвались в бой, но ждали приказа организации. 10/XII, в 4 часа дня, революционный центр дал приказ строить баррикады. И тогда все ожило на Пресне. Рабочие действовали не только с беззаветной решимостью, но и с невиданной организованностью и деловитостью. «Стук топоров стоял по всей Пресне—казалось, будто рубят лес». Организованных дружинников Пресня имела сначала не более 200 чел. с 80 винтовками и маузерами. Дружинники действовали, рассыпаясь на мелкие группы, иногда по 2—3 чел. 12/XII дружинники отбили у драгун и артиллеристов пушку. 13/XII пресненская дружина взяла в плен 5 артиллеристов. Их привезли на фабрику и открыли митинг с их участием. 15/XII дружинники на улице захватили начальника охранного отделения Войлошниковова. Его расстреляли на фабричном дворе Прохоровки. 16/XII начался артиллерийский обстрел Пресни правительственными войсками. В ночь на 17/XII Пресня была окружена железным кольцом правительственных войск и утром 18/XII очищена от баррикад. Баррикады были построены почти во всех важных пунктах Москвы. Число их достигло 1.000. Центр был очищен от баррикад только к 15/XII за ис-

## ДЕКАБРЬСКОЕ ВОССТАНИЕ



Москва, декабрь 1905 г. Баррикада у Патриарших прудов.

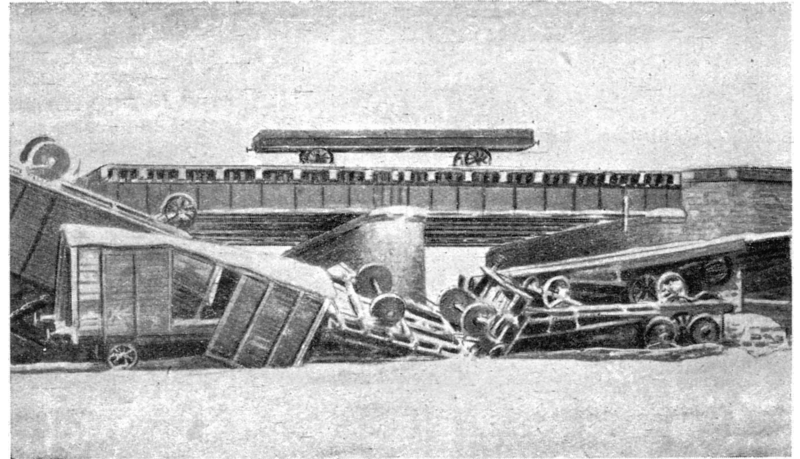

Москва, декабрь 1905 г. Баррикада у Золоторожского моста.



Москва, декабрь 1905 г. Одна из баррикад на Красной Пресне.

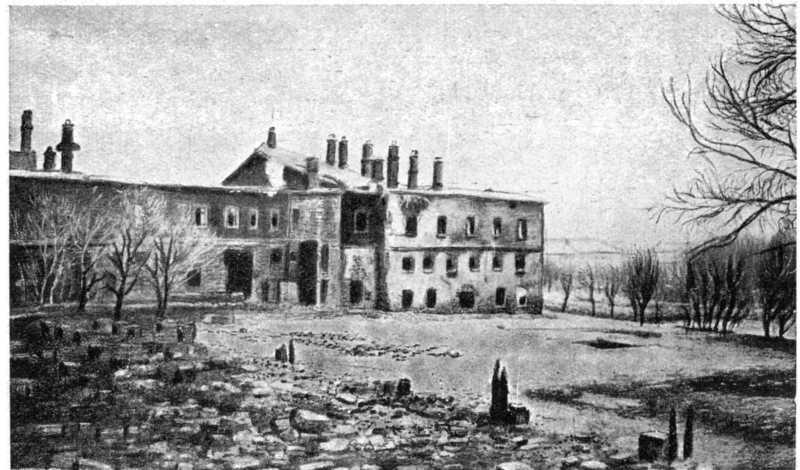

Москва, декабрь 1905 г. Прохоровская мануфактура. Жилой корпус.

ДЕКАБРЬСКОЕ ВОССТАНИЕ



На баррикадах. С картины худ. Владимирова.

ключением Бронных. С 12/XII борьба перешла главным образом в районы, окруженные кольцом баррикад (кроме Пресни в Замоскворечье, Рогожско-Симоновский р., Миусы и Мытищи). В каждом из них действия развивались почти самостоятельно и различно, под руководством районных Советов рабочих депутатов. В некоторых из этих районов рабочие были господами положения. Полиция бежала. От центра районы были отделены баррикадами. Наибольшей силы восстание достигло кроме Пресни еще в Миусах («Миусское гнездо») и близ мастерских Казанской ж. д., откуда производилось наступление рабочих на Николаевский вокзал. К числу наиболее важных эпизодов восстания относятся бомбардировка и разгром училища Фидлера, где находились дружинники, попытка захвата рабочими Николаевского вокзала, который с трудом отстояли войска, действия войск у Сытинской типографии (войска сожгли ее) и т. п. Размах борьбы рабочих был огромный. Новые формы борьбы рождались «снизу». Так родилась «новая баррикадная тактика» — тактика партизанской войны, примененная дружинниками с большим успехом.

12/XII Палицын из Петербурга телеграфировал Дубасову, что сделано распоряжение вернуть в Москву 3 роты 3-го ж.-д. батальона, возвращающиеся с Дальнего Востока в Барановичи. 13/XII генерал Поливанов телеграфировал Дубасову, что 12/XII из Варшавского округа отправлен Ладожский пехотный полк. Петербургский комитет ж.-дор. союза не сумел помешать переброске семеновцев из Петербурга. Железнодорожники не выполнили обещаний своего представителя о присоединении к забастовке. Николаевская ж. д. в декабрьские дни не бастовала. Забастовка же ее могла иметь решающее значение для всего исхода Д. в., так как один московский гарнизон не мог быть твердой опорой правительства. 16/XII рабочими из Твери была разрушена часть пути, чтобы помешать отправке войск из Петербурга в Москву. Но было поздно: Семеновский гвардейский полк уже прошел. До 12/XII правительство не могло сноситься со своими казармами в Москве. Некоторые казармы были отрезаны баррикадами. 12 и 13 декабря шла бешеная пальба, но позиции правительства были слабы. 14/XII Дубасов становится увереннее. 15/XII к нему приходят на помощь семеновцы. В черновике своего доклада великому князю Николаю Николаевичу Дубасов прямо пишет: «Ваше императорское высочество... лишь с прибытием Семеновского и Ладожского полков силы гарнизона сразу увеличились вдвое, что мне и дало возможность сейчас же овладеть ж. д., а также перейти на всех пунктах в наступление». 16/XII перелом в пользу правительственных войск стал уже совершившимся фактом, и 17/XII рабочие были побеждены. Начинается расправа. Число жертв Д. в. точно не установлено. По данным 47 лечебниц и больниц зарегистрировано 885 раненых, 174 убитых и умерших от ран. Зарегистрировано 86 детей, убитых и раненых. Но убитых принимали в больницы только в редких случаях;

по общему правилу они лежали в полицейских участках и оттуда увозились тайком. На кладбищах похоронено за эти дни 454 человека убитых и умерших от ран. Но много трупов вагонами вывозили за город. Зверства Дубасова и его сподвижников (Мина, Римана и др.), их палаческая расправа с рабочими Москвы и окрестностей достаточно известны. Особенно сильно пострадали рабочие железнодорожники (карательная экспедиция на участке Москва—Голутвино) и др.

Причины поражения Д. в. заложены прежде всего в общих причинах, помешавших победе всей *революции 1905* (см.). После поражения Д. в. вся кадетская партия заговорила о «безумии стихий» и стала откровенным трубадуром контрреволюции.

Более быстрым темпом пошла дифференциация и в рядах тогдашней РСДРП (и среди с.-р.). Меншевицские вожди впоследствии «объясняли» причины поражения Д. в. и всей революции 1905 тем, что рабочие зашли «слишком далеко», в частности — в своей экономической борьбе против буржуазии. Они видели одну из «ошибок» рабочих в «смешении» экономических требований с политическими. Своего рода энциклопедией меньшевистского ренегатства по отношению к 1905 является известный четырехтомник «Общественное движение в России». Даже Плеханов непосредственно после декабря откликнулся на Д. в. следующей сентенцией: «Несвоевременно начатая политическая забастовка привела к вооруженному восстанию в Москве, Ростове и т. д. Сила пролетариата оказалась недостаточной для победы. Это обстоятельство нетрудно было предвидеть и потому не нужно было браться за оружие». Это заявление Плеханова всегда вызывало величайшее возмущение Ленина, неизменно доказывавшего, что «напротив нужно более решительно, энергично и наступательно браться за оружие» (Ленин, Соч., т. VIII, «Уроки московского восстания»). Одну из главных причин поражения движения Ленин видел в его организационной отсталости, недостаточном руководстве Д. в., в том, что партия в 1905 еще недостаточно усвоила тактику «отчаянного, смелого, бесповоротного и решительного наступления»; в том, что партия не сумела вместо пассивного ожидания перехода войск на сторону восставших провести энергичную борьбу «за колеблющееся войско», в том, что партия оказалась не в силах подтянуть отстающие крестьянские резервы. Эти ошибки были партией учтены в 1917 и привели к победоносной Октябрьской революции.

Ленин уделял Д. в. громадное внимание. Он возвращался к нему множество раз и до 1917 и после него, изучая его во всех деталях. Он рассматривал Д. в. как событие всемирно-исторического значения, ставя его рядом с Парижской Коммуной и извлекая из него уроки для российского и всемирного пролетариата. Он с радостью отмечал, что Каутский, будучи еще марксистом, признал Д. в. событием, по-новому ставящим проблемы баррикадной борьбы рабочих в больших городах. Ленин всегда считал, что Д. в. принадлежит, как и Парижская Ком-



муна, к числу таких поражений пролетариата, к-рые стоят иных побед. Ленин дал блестящие образцы марксистского анализа Д. в., стоящие на уровне «Гражданской войны во Франции» Маркса. Д. в. имело мировое значение и большими буквами записано в книгу международного рабочего движения. Д. в. является одной из самых содержательных и прекрасных страниц в истории освободительной борьбы пролетариата России и всего мира.

Лит.: Ленин В. И., Сочинения, 2 издание, тт. VII, VIII, IX, X, XII, XIX, М.—Л., 1928—1930; Ярославский Е. М., Декабрьское восстание 1905 г., в кн. История революционного движения в отдельных очерках, под ред. М. Н. Покровского, т. III, в. 2, М.—Л., 1925; Декабрьское восстание в Москве 1905 г., сборник, М., 1920; Пятый год, сборник, под ред. М. Милутиной, М.—Л., 1926; журнал «Пролетарская революция», М., 1921; Текущий момент, сб., М., 1906; Москва в декабре 1905 г., М., 1906; Декабрь 1905 на Красной Пресне, сборник статей, Агитпроп Краснопресненского района РКП(б), 2 изд., Москва, [1925]; Календарь-хроника событий 1905 года, под ред. Мороховца, Москва, 1926; Каутский К., О русской революции, М., с. а.; Черномордик С. (П. Ларионов), Московское вооруженное восстание в декабре 1905 года, М.—Л., 1926; Из истории революции 1905 года в Москве и Московской губ. (материалы и документы), сост. В. В. Симоненко и Г. Д. Костомаров, Москва, 1931; Красная Пресня в 1905—17 годах (сб. воспоминаний дружинников Красной Пресни 1905 г. и красногвардейцев 1917 г.), М., 1930; Антошкин Д. В., Фабрика на баррикадах (Трехгорная мануфактура в 1905 г.), [М.], 1931; Троицкий Л., 1905 г., М.—Л., 1926; Рожков Н., 1905 год, глава IV, Л.—М., 1926; Меньшевицкий сборник: Общественное движение в начале 20 века, ч. 2, кн. 3, СПб., 1909; Сборник статей Антонова, А. Баха, Е. Врешковской, Ю. Гарденина и др., М., 1908.

**ДЕКАВ** (Descaves), Люсьен (р. 1861), франц. писатель-социалист. Вырос в рабочем квартале парижского предместья. Д.—певец трудовых низов Парижа, хотя мировоззрение его никогда не отличалось четкостью и представляло не критическое смещение анархизма и буржуазного радикализма. Сначала служил клерком; после отбытия военной службы всецело отдался литературной деятельности. С 90-х годов сотрудничал в синдикалистских и в социалистических органах. В 1900 избран в Академию Гонкуров. Известность приобрел сборником рассказов «La caserne, misères du sabre» (Казарма, 1886) и романом «Sous-offs» (Унтер-офицеры, 1889), вскрывающими тайники современной казармы. Этот роман и рассказы, а также ряд его драматических произведений «Une vieille gate» (Старая крыса; переделка из рассказа), «La sage» (Клетка, 1898), «Les charons» (Калшны, 1891), «Oiseaux de passage» (Перелетные птицы, 1903) и др. вызвали против него бешеную травлю буржуазной печати и даже судебное преследование. В романах «La colonne» (Колонна, 1901) и «Philémon, vieux de la veille» (Филемон—старик будущего, Paris, 1913) Д. делал попытку изобразить Парижскую Коммуну. В 1914 в сотрудничестве с художником Стейнленом Д. написал одно из лучших своих произведений: «Varrabas le vilain homme» (Варавва).

На рус. яз. переведено: Декав Л. и Стейнлен В., Варавва, Харьков, 1926; Декав Л., Фленго (рассказ из истории Парижской Коммуны 1871 г.), П., 1918 [переделан в последние годы для сцены; Доне М. и Декав Л., Птицы перелетные (пьеса в четырех действиях из жизни русских социалистов за границей), СПб., 1906; Декав Л., Любимица (пьеса в 3 действиях), в кн. Новинки парижских театров, М., 1907.

Лит.: Faguet E., Notes sur le théâtre contemporain, 1—3 série, P., 1888—90; Saint-Auban E., d e, L'idée sociale au théâtre, P., 1901; Гиммельфарб Б., Люсьен Декав, вступ. ст. к изд. «Варавва».

**ДЕКАДА** (греч. десятиок), деление месяца на 3 десятидневки вместо 4 недель; применялось франц. республиканским календарем, установленным в 1793 и отмененным в 1805. В связи с установлением «непрерывной» пятидневной недели, счет дней на Д. получает применение в СССР.

**ДЕКАДЕНТСТВО** (от франц. décadence—упадок), проявление психологии сходящей со сцены общественной группы, особенно—господствующего буржуазного класса, вместе с к-рым приходит в упадок целая система общественных отношений. Характерные черты Д.: субъективизм, индивидуализм, отход от общности, пессимизм и т. п., что проявляется в искусстве соответствующей тематикой, поэтикой «искусства для искусства», преобладанием формы над содержанием и т. д. (напр. эпохи эллинизма, падения Римской империи, упадка буржуазного капитализма). На почве Д. возникают такие художественные стили, как мистическое искусство, символизм. Д. как художественное течение конца 19-го—начала 20 вв. см. *Символизм*.

**ДЕКАДЫ ХИМИЧЕСКИХ ЭЛЕМЕНТОВ** (декады Вернадского), десять рядов (групп) хим. элементов, составленных по признаку распространенности элементов в земной коре. К I декаде отнесены элементы, содержание к-рых в земной коре равно более 10%; ко II декаде—элементы, содержание которых колеблется от 1 до 10%, и т. д.; к последней декаде отнесены элементы, содержание которых в земной коре равно или меньше

Декады химических элементов Вернадского.

Декады	% по весу в земной коре	Химические элементы
I	Больше 10	O; Si.
II	1—10	Al; Fe; Ca; Na; K; Mg; H.
III	0,1—1	Ti; C; Mn; Cl; S; P.
IV	0,01—0,1	N; Ba; B; V; Li; Ni; Sr; Cr; Zr; Br; Ce; Cu; F.
V	0,001—0,01	Be; J; Sn; Co; Th; U; Zn; Pb; Mo; Rb; Y.
VI	0,0001—0,001	Ar; W; Ta; Cs; Bi; Cd; Hg; Hf.
VII	0,00001—0,0001	La; As; Nd; Nb; Sb; Ag; Se; Sc.
VIII	0,000001—0,00001	Tl; Po; Au; Pt.
IX	0,0000001—0,000001	Ga; In; He; Pd; Er; Sm.
X	0,00000001 и менее	Gd; Ge; Yb; Ir; Kr; Xe; Ne; Os; Rh; Ru; Tb; Tu; Eu; Ra; Dy; Ho; Po; Pa; Ac; Nt; Lu.

ше 0,00000001%. Подразделение элементов по декадам в зависимости от степени их распространенности в земной коре, предложенное акад. В. И. Вернадским, дает наглядное представление о хим. составе земной коры.

Лит.: Вернадский В. И., Очерки геохимии, М.—Л., 1927.

**ДЕКАЗ** (Decazes), Эли (1780—1860), герцог, франц. политический деятель. В эпоху Реставрации примкнул к Людовику XVIII. Выступая против белого террора и крайней реакции (с 1815—на посту мин. полиции), Д. ставил себе задачей «роялизировать нацию и национализировать роялизм»—примирить короля с буржуазией и поддерживать политический порядок, установленный конституционной хартией 1814. По совету Д., Лю-

довик XVIII распустил 5/IX 1816 ультра-реакционную «Бесподобную палату». В 1818 был назначен министром внутренних дел, а после отставки Ришелье (в январе 1819) Д. стал главой кабинета (в ноябре того же года). Министрство Д. стояло близко к буржуазно-либеральной политической группе *доктринеров* (см.) и вело борьбу с реакционным большинством палаты перов (назначение 60 новых перов в марте 1819). Однако под давлением реакции, особенно усилившейся после испанской революции 1820, Д. пришлось изменить избирательный закон в смысле предоставления двойного голоса на выборах представителям наиболее обеспеченных слоев, преимущественно землевладельческой буржуазии, а вскоре Д. вынужден был и вовсе уйти в отставку. После этого Д. был сначала послом в Лондоне, а затем членом Верхней палаты. После февральской революции 1848 совершенно перестал принимать участие в политической деятельности.

*Лит.*: Бутенко В. А., Либеральная партия во Франции в эпоху Реставрации, т. I, СПб, 1913.

**ДЕКАЗВИЛЬ** (Decazeville), промышл. гор. во франц. департаменте Авейрон, на Орлеанской ж. д.; 14.260 жит. (1926). Каменно-угольные копи, железные рудники, железоделательные заводы. Осн. в 1827 *Деказом* (см.); о стачке деказвильских углекопов в 1886 см. *Деказвильская стачка*.

**ДЕКАЗВИЛЬСКАЯ СТАЧКА** (в г. *Деказвиле*, см.), 3½ т. углекопов в янв. 1886, один из крупнейших эпизодов франц. рабочего движения 80-х гг. Стачка возникла на почве чрезвычайной эксплуатации рабочих предпринимателями — «Авейронским обществом владельцев угольных копей и литейных заводов». Рабочие выставили требования: выдача зарплаты 2 раза в месяц, уничтожение эксплуатации с помощью хозяйской продуктовой лавки, увольнение помощника директора инженера Ватрена, отличавшегося особой жестокостью. В происшедшем столкновении доведенные до отчаяния рабочие убили Ватрена. Д. с. вызвала чрезвычайное возмущение среди рабочих и социалистов всей Франции. В палату социалистами (Камелина, Бойе и др.) были внесены интерpellации, обсуждение которых происходило в крайне сгущенной атмосфере. Открытая газетой «*Сти du Peuple*» подписка в пользу стачечников дала 100 т. фр. Явившиеся в Деказвиль представители социалистической партии Дюк-Керси (один из редакторов «*Сти du Peuple*») и Эрнест Рош (от газеты «*Intransigeant*») были арестованы и отправлены в ручных кандалах в тюрьму Вильфранша; в апреле того же года трибуналом исправительной полиции они были осуждены на 15 мес. тюрьмы. Гед и Лафарг. выступавшие в Париже на собрании протеста против действий предпринимателей и правительства во время стачки, были привлечены к суду по обвинению в призыве к убийствам и грабежу, но были оправданы. Д. с. дала значительные отзвуки в рабочем движении Франции и новый импульс к организации профессиональных союзов в разных отраслях промышленности.

**ДЕКАЛИН**, техническое название декагидронафталина, представляющего собой пол-

ностью восстановленный *нафталин* (см.). Получается восстановлением предварительно очищенного от примесей сернистых соединений нафталина при 10—15 атмосферах давления и температуре 180—200°, в присутствии солей никеля в качестве катализатора. Применяется наравне с *тетралином* (см.) в качестве растворителя смол и лаков. В качестве горючего для двигателей внутреннего сгорания впервые применен в годы войны в Германии. Продажный продукт представляет жидкость с температурой кипения 189—193° и является смесью двух получающихся при гидрировании изомерных форм (цис- и транс-).

**ДЕКАЛЬКИРОВАНИЕ** (франц.), процесс переноса рисунка или чертежа, исполненного от руки или отпечатанного на бумаге, на литографский камень, на цинковую или медную пластинку, на деревянную доску в целях печатания.

**ДЕКАЛЬКОМАНИЯ**, или *калькомания* (франц.), изготовление и применение «переводных картинок». На бумаге, предварительно покрытой слоем клея, печатают (обычно литографским способом) в обратном порядке (лицом к бумаге, а не кнаружи) чаще всего многокрасочные рисунки. Затем их накладывают на предварительно увлажненные или смазанные жидким клеем бумагу, дерево, металл, фарфор, фаянс, смачивают сверху и удаляют бумагу, на к-рой они напечатаны. Этим способом часто пользуются для наклеек на сельскохозяйственные орудия и машины, вагоны, фарфоровую и фаянсовую посуду и т. д. разных знаков фирмы, гербов, рисунков. Посуда после наклеек подвергается обжигу.

**ДЕКАЛЬЦИНАЦИЯ** (от лат. de—отрицательная частица и calx—известь), процесс, направленный к удалению извести из органических тканей, содержащих ее (костная ткань, зубы и др.), и применяемый в гистологической технике с целью сделать эти ткани пригодными для резки на *микротоме* (см.). Производится помещением кусочков ткани в растворы кислот (неорганических или органических): азотной, серной, сернистой, соляной, муравьиной и др.

**«ДЕКАМЕРОН»** (с греч.), название сборника новелл итал. писателя *Боккаччо* (см.).

**ДЕКАН**, в буквальном переводе с греч. (deka—десять) значит десятник. В римских войсках Д. являлся начальником десяти солдат. В христианской церкви слово декан получило значение или члена братства, на которого возлагались заботы о надлежащем погребении умирающих (в константинопольской церкви), или главы монашеских групп [в католической церкви — духовное лицо, стоящее во главе *капитула* (см.)]. В университете Д. обозначает главу факультета, либо избираемого профессорами из своей среды либо назначаемого учебным начальством. В наст. время в СССР слово Д. заменяется термином «заведующий».

**ДЕКАН**, C<sub>10</sub>H<sub>22</sub>, органическое соединение, предельный (насыщенный) углеводород жирного ряда, содержащий цепь из десяти углеродных атомов. Нормальный (с неразветвленной цепью) Д. имеет темп. плавления -32°, кипит при +174°; уд. вес его равен 0,747.

Д. и различные его изомеры с разветвленной цепью содержится в америк. нефти и в получаемом из нее керосине.

**ДЕКАН** (Decan), плато, расположенное в юж. части Индии, образующее суженный к югу п-ов, вдающийся в Индийский океан и ограниченный на З. Аравийским и на В. Бенгальским заливами. В политическом отношении Д. входит в состав Британской Индии, включая провинции Бомбей, Мадрас, Центральные провинции, вассальные государства Гайдерабад, Майсор, Траванкор и др. На С. Д. отделен от низменности Ганга невысокой окраинной Виндийской цепью (до 880 м абс. высоты) и от низменности Инда—системой хребтов Аравалли (до 1.695 м абс. высоты). На В. и в особенности на З. края плато приподняты и образуют падающие к морю уступами цепи—Зап. и Вост. Гаты, достигающие наибольшей высоты в юго-западн. части Д., в глыбовых массивах Анамалаи (до 2.694 м) и Нилгири (до 2.630 м). Гребень Зап. Гатов, более высокий и сплошной, господствует над узкой полосой Малабарского и Конканского берегов; Вост. Гаты представляют собой ряд разделенных низинами сбросовых массивов, поднимающихся над широкой полосой низменного Коромандельского побережья, с крупными дельтами впадающих здесь главных рек Д.

По происхождению своему Д.—древнее остаточное снивеллированное нагорье, сложенное гнейсами, с залегающими на них в некоторых местах палеозойскими и мезозойскими осадочными пластами главн. обр. из плотных песчаников и кварцитов, реже известняков. Сев.-зап. половина Д. была в конце мезозойской эры и начале третичного периода) ареной грандиозных вулканических извержений, отложивших на поверхности мощные покровы базальтов (траппы), слагающих также и сев. часть Зап. Гатов. Для рельефа Д. наиболее характерны две группы форм—базальтовые плато, плоские, наверху, с крутыми ступенчатыми уступами краев, и волнистые гнейсовые плато, с выдающимися над ними сбросовыми массивами и выделенными разрывом гребнями и уступами из более прочных пород. Средняя высота Д. ок. 600—800 м над ур. м. Общий наклон поверхности—от З.к В.; соответственно ему стекают к Бенгальскому заливу главные реки Д.: Маганади, Годавари, Кистна и Кавери, начинающиеся на вост. склонах Зап. Гатов; только две крупные реки, Нарбада и Тапти, в сев. части Д. текут на З. Речные долины состоят из чередования расширенных участков, служащих центрами земледелия, и суженных участков, иногда принимающих характер ущелий; для судоходства реки мало пригодны; большую роль они играют для водоснабжения, используя частью оросительными каналами (более всего в дельтах), а чаще искусственными водохранилищами, устраиваемыми с помощью запруд и плотин.

Климат Д. тропический, муссонного типа, с летними дождями и б. ч. продолжительным сухим зимним временем года. Главная масса дождей приносится с Индийского океана юго-зап. легкими муссонами, почему наибольшей влажностью отличаются Малабар-

ское побережье и зап. склоны Зап. Гатов; среднее годовое количество атмосферных осадков достигает тут 200—300 см; более сух внутренний Д., где среднее годовое количество атмосферных осадков менее 100 см, а в нек-рых местностях даже менее 50 см; внутренний Д. и крайний юго-восток (район Мадур) нередко сильно страдают от засух. Почвы Д. принадлежат к двум главным типам: латериты (красноземы) и регары (черноземы); последние очень плодородны, в особенности ценятся для хлопководства. Растительность представляет чередование саванн с лесными участками (рощи текового и сандалового деревьев); тропический вечнозеленый лес свойственен более влажным побережьям и частью долинам рек. Население состоит из индусов, довольно разнообразных племен, с преобладанием дравидийской расы (тамилы), в большей или меньшей степени смешения с индусами-арийцами. Экономике см. *Индия Британская*. Б. Добрынин.

**ДЕКАН** (Decamps), Александр Габриель (1803—60), известный франц. живописец и гравер. Ученик Пужоля (недолгое время); рано начал работать самостоятельно. Первые его работы—скромные пейзажи, оживленные фигурами людей или зверей. В 1822 им исполнены литографии—битвы при Мондови и Абукире. После поездки в Швейцарию дебютировал в Салоне (1827) картинами, изображавшими охотничьи сцены, и первой картиной восточного жанра—«Солдат из охраны визиря», написанной еще до поездки на Восток. Следующий год Д. провел в Константинополе и Малой Азии. Поездка оказала огромное влияние на творчество Д. Восток пленил его яркостью солнца, силой красок, пестрым своеобразием жизни. Ряд полуреалистических, полуромантических картин в т. н. восточном жанре создал ему крупный и заслуженный успех. Контрасты света и тени, динамика движения передавались им с большой силой и технической виртуозностью. Одновременно он занимался литографией, исполнил между прочим (ок. 1829) альбом с охотничьими сценами и карикатурами. Период 30—40-х гг. отмечен увлечением классицизмом и героизмом Пуссена; Д. привлекает также Италия. К этому периоду относятся «Победа Мария при Аква Сестии» (Салон, 1834), серия картин на библейские сюжеты (Салон, 1842). Во время пребывания в Италии Д. подготавливает цикл «Самсон» (Салон, 1845). На всемирной выставке в 1855 его картины пользовались большим успехом. В Музее изящных искусств имеется 6 картин Д., из к-рых самые значительные: «Охота в горах», «Охота на уток», «Нищие», «Собаки».

*Лит.*: Ch a u m e l i n M., Decamps, sa vie, son oeuvre et ses imitateurs, Marseille, 1861; Chesneau E., Mouvement moderne en peinture: Decamps, P., 1861; Im-T h u r n E., Scheffer et Decamps, Nîmes, 1876; M o r e a u A., Decamps, P., 1869. Е. Гольдингер.

**ДЕ-КАНДОЛЬ** (De Candolle), известная семья женеvских ботаников, 1) Огюстен П и р а м Де-К. (1778—1841), с 1807—проф. в Монпелье, а с 1816 в Женеве, где он основал существующий и до сих пор «Гербарий Де-К.». Главнейшим трудом его является «Prodromus systematis naturalis regni vegetabilis»—систематическое описание всех ви-

дов растений (I том вышел в 1824, VII—в 1839). Первые 7 томов охватывают двудольные. Сын его закончил издание (еще 10 т.), включив однодольные и сделав, отчасти вместе с внуком, много дополнений (т. н. «Suite au Prodromus»). До сих пор это—необходимое издание для каждого систематика. Августин Де-К. написал также ряд научных руководств по всем отделам ботаники, имевших огромное значение. 2) А л ь ф о н с Де-К. (1806—93), сын первого, с 1841 наследовал кафедру отца. Кроме продолжения «Prodromus» и дополнений к нему, для чего он произвел монографическую обработку ряда семейств, Альфонс Де-К. известен как ботанико-географ, впервые обративший внимание на значение геологического прошлого земли для понимания современного распространения растений в своей знаменитой «Géographie botanique raisonnée» (1855). Известны также его работы по выяснению происхождения культурных растений, к-рые он свел в книге «Origine des plantes cultivées», 1883 (рус. перевод проф. Гоби). Альфонс Де-К. пользовался огромным авторитетом среди ботаников. 3) К а з и м и р Де-К. (1836—1918), внук первого, продолжал издавать Suite au Prodromus и закончил организацию огромного гербария. 4) О г ю с т е н Де-К. (1868—1920), правнук первого, написал ряд мелких ботанико-систематических работ и завел гербарий.

**ДЕКАНТИРОВАНИЕ**, сливание жидкости с осадка; применяется в тех случаях, когда аморфные, коллоидные осадки фильтрованием очень медленно отделяются от жидкости (маточного раствора, промывных вод). Д. достигается или простым наклонением сосуда или с помощью боковых кранов. или чаще всего с помощью сифона; чтобы ток жидкости под конец Д. не увлек за собой легкого осадка, можно кончик сифона загнать вверх. Д. особенно применимо в случае трудно фильтрующихся, но быстро оседающих осадков, в случае же медленно оседающих осадков лучше прибегать к комбинированию фильтрования и Д. или к фильтпрессам.

**ДЕКАПИТАЦИЯ** (лат. decapitatio — обезглавливание), акушерская операция, производимая обычно на мертвом плоде при т. н. «запущенном» поперечном положении, исключающем возможность нормального прохождения плода через родовые пути. Операция состоит в отделении головки плода от туловища и последовательном их извлечении. При правильной постановке родовспоможения декапитация не должна иметь места, т. к. своевременно принятыми мерами (т. н. «акушерским поворотом», см. *Роды*) запущенное поперечное положение может быть предупреждено.

**ДЕКАПОЛИС**, союз первоначально 10 греческих городов в Сирии (в их число входил и *Дамаск*, см.) к востоку от Иордана. В эллинистическую эпоху эти города-колонии пользовались почти полной независимостью, но утратили ее под натиском иудейской государственности. В 1 в. до хр. э. им была предоставлена автономия.

**ДЕКАРТ** (Descartes, первоначально de Quartis, лат. Cartesius, Картезий, отсюда наз-

вание к а р т е з и а н с к а я, присвоенное философской системе и школе Д.), Рене (31 марта 1596—11 февраля 1650), великий франц. философ и ученый, один из основоположников научного мирозерцания нового времени. Происходил из знатной семьи (Турень). Образование получил в привилегированной иезуитской школе Ля Флеш в Анжу, затем вел нек-рое время светскую жизнь в Париже, не покидая впрочем научных занятий (1617—21), служил в войсках (сначала католических, затем—протестантских), принимая участие в Тридцатилетней войне. Свои досуги отдавал размышлению над проблемами философии и уже в 1619, во время зимовки в Нейберге, пришел к основному положению своей системы. Покинув в 1621 армию, провел 9 лет в путешествиях, после чего переселился в Нидерланды, где торговая буржуазия создала условия, относительно благоприятные по тем временам для свободного научного исследования. Здесь протекли 20 лет уединенных научных работ Декарта, и здесь вышли (анонимно, из боязни церковных преследований) его главные сочинения: Discours de la methode (1637), Meditationes de prima philosophia (1641), Principia philosophiae (1644). Смущенный резкими спорами, поднявшимися вокруг его философии в нидерландских ун-тах, Д. в 1649 принял приглашение королевы Христины и переселился в Швецию, где в следующем году и умер.

Философия Д. выросла на основе научного развития 16 и 17 вв. и является методологическим оформлением перелома научного знания, к-рое обусловлено развитием производительных сил эпохи торгового капитализма. Практическая потребность в развитии техники производства, военного дела, средств сообщения и пр. вызвала к жизни усиленное занятие точными науками, в первую очередь—математикой и доступными математической обработке частями физики и естествознания, Философия Д. опирается на данные и методы математики и точного естествознания. В к-рых Д. ориентировался не как просвещенный дилетант, но как гениальный мастер, всюду прокладывая новые пути исследования. Вместе с Фр. Бэконом (см.) Д. последнюю цель и задачу знания видит в господстве человека над силами природы, в познании причин и действий всех элементов внешнего мира, в открытии и изобретении технических средств. Отказавшись от широкого исследования этических и социальных проблем, Д. со всей энергией занялся изучением наук, причем, будучи глубоко убежден в достоверности и универсальности знания математического, Д. все прочие виды современного ему знания, как философского так и научного, считал крайне смутными, шаткими и необоснованными. Исходный методологический пункт философских исследований Д. образует т. о. радикальное сомнение, распространяющееся на все виды знания кроме математического. Д. доказывает, что во всем составе знания, представляемого нам ощущением, мышлением и традицией, нет ни одного положения, в истинности к-рого нельзя было бы усомниться. Не только данные чувств, но и содержания

представлений—простых и сложных—не заключают в себе гарантий собственной достоверности; даже такие представления, как протяженность, фигура, величина, число, место, время и т. д., несмотря на кажущуюся ясность, не могут почитаться твердыми устоями знания. Однако как бы далеко ни зашло сомнение, есть один пункт, на который оно не в силах распространиться. Пусть не существует ни внешний мир ни даже мое тело—само мое сомнение во всяком случае существует. Но сомнение есть один из актов мышления. Я сомневаюсь, поскольку мыслю. Если так. обр. сомнение достоверно существует, то оно существует, поскольку существует мышление, поскольку существую я сам в качестве мыслящего. Весь этот ход мысли Д. резюмирует в положении: *Cogito ergo sum* («Я мыслю—следовательно, существую»). Положение это и есть искомая достоверная опора знания, а вместе с тем и исходная точка всей философии Д. Т. о. истина впервые раскрывается в факте самосознания рефлексией мысли, направленной на саму же мысль. *Cogito* не есть вывод логического умозаключения, но непосредственное усмотрение истины, обладающее ясностью и отчетливостью, исключаящими какое бы то ни было сомнение. Впервые найденные в *Cogito* ясность и отчетливость и являются необходимыми и достаточными признаками всякого истинного знания. Всеобщий критерий знания—не в свидетельствах внешних чувств, но в отчетливости, ясности и очевидности интеллектуального усмотрения (*mentis inspectio*), тождественного с ясностью и отчетливостью математических интуиций. Этим путем Д. приходит к основному тезису рационализма, который однако у него теснейшим образом связан с метафизическим характером всей философии. Тезис этот насквозь онтологичен. Если ясностью и отчетливостью определяется истинность, то истинностью определяется бытие полагаемого в истине содержания, и истина есть то же, что бытие. Поэтому *Cogito* для Д. есть не только достовернейшая истина, но и исходная точка для обоснования убеждения в объективной реальности мира. Это обоснование еще осложняется религиозными предпосылками системы Д., в силу которых доказательству реального существования мира предшествует доказательство бытия бога. По примеру Ансельма Кентерберийского Д. рассуждает: в числе прочих идей в нашем уме есть идея о боге, как о субстанции. Причиной существования этой идеи не можем быть мы сами, ибо, как понятие о существе всесовершенном, идея бога обладает большей реальностью, нежели другие наши идеи. Т. к. в причине должно быть по крайней мере столько реальности, сколько находится в ее действии, и так как мы—следствия первопричины—существуем, то существует и сама первопричина—бог. (Впоследствии Кант разъяснил ошибку, заключающуюся в доказательстве как Д., так и Ансельма Кентерберийского, на которого тот в данном случае опирается: аргументы их основаны на ошибочном смешении бытия с реальностью). Если всесовершен-

ный бог существует, то этим исключается, по Д., возможность того, чтобы он нас обманывал, и поэтому достоверно и бытие объективного мира. Правдивостью бога обусловлена самая возможность познания, вложенная в нас творцом таким образом, что при правильном употреблении ее мы никогда не могли бы заблуждаться. И если заблуждение все же существует, то вследствие того, что к познавательной деятельности разума присоединяется утверждающее или отрицающее решение воли: Сами по себе, взятые вне отношения к другим вещам, наши идеи не могут быть ложными. Даже образы фантазии должны почитаться истинными, поскольку они даны нам в непосредственной сфере переживания. Заблуждение возникает лишь в силу взаимодействия двух причин: познавательной способности разума, к-рая как таковая никогда не заключает в себе заблуждения, и способности моего свободного решения или воли, выражающейся в акте суждения. Т. о. Д. утверждает примат практической воли над интеллектом. Однако эта свобода суждения не есть, по Д., безусловный произвол: предваряя Спинозу, Д. думает, что человек тем свободнее определяет свой выбор к известному решению, чем сильнее в нем склонность к этому решению, т. е. особое расположение мыслей, сообщаемое ему богом. Если заблуждение объясняется ограниченностью нашей способности различения, то возможность истины обусловлена существованием врожденных идей (*ideae innatae*), или истин, извечно принадлежащих нашему уму и непосредственно заключающихся в себе критерий собственной достоверности (большинство их суть аксиомы метафизического характера, утверждающие существенную тождественность и неизменяемость бытия: невозможно, чтобы одно и то же вместе и было и не было; из ничего не происходит ничего и т. д.). Зависимостью нашего познания от врожденных идей и от их верховного источника определяется совершенство и объем знания. Нам достоверно известно очень немногое о телесных вещах; гораздо больше знаем мы о человеческом духе и еще больше о боге. Только бог есть субстанция в истинном значении понятия, т. е. вещь, к-рая существует так, что не нуждается для своего существования ни в какой другой вещи. Все прочие вещи могут существовать лишь с помощью содействия бога и называются субстанциями лишь постольку, поскольку, воспринимая какое-либо свойство или атрибут, мы заключаем о необходимом существовании вещи, которой этот атрибут может быть приписан. Хотя субстанции познаются по любому атрибуту, однако у каждой субстанции есть преимущественное, составляющее ее природу свойство, к-рому относятся все остальные. Кроме бога есть только два высших рода вещей, или две субстанции—*мысль* и *протяженная*. Природу телесной субстанции составляет протяжение в длину, ширину и глубину; природу мыслящей субстанции—мышление. Онтология Д. т. о. основана на резком дуализме телесной и духовной субстанции. Уже *Cogito*, исходный тезис философии Д., имел целью утвердить



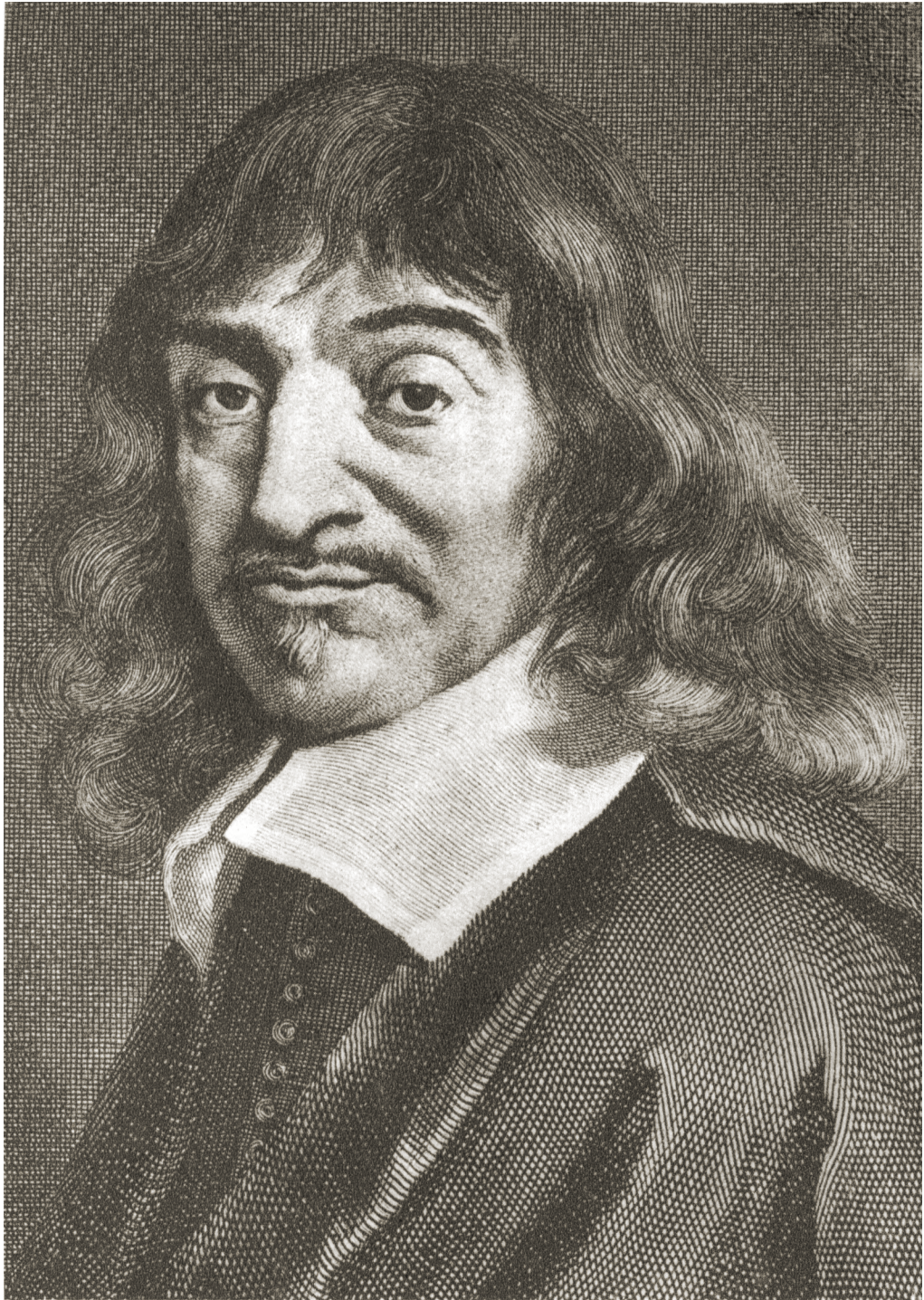

Рене Декарт  
(гравюра с портрета, писанного Гальсом).

мысль о своеобразной природе мыслящей субстанции. В *Sogito* Д. утверждает, что я существую достоверно не как тело, но как совершенно отличный от тела мыслящий дух. По Д., тело и дух, материя и мышление по своей природе не только различны, но даже противоположны. Тело делимо, состоит из определенного соединения частей, изменяется с изменением формы его членов, подвержено уничтожению. Напротив, душа неделима, и как простая субстанция не состоит из акциденций, всегда тождественна себе, хотя в ней происходит смена мыслей, чувств и желаний, бессмертна, не нуждается в протяжении и не зависит ни от какой материальной вещи. Будучи непосредственным объектом мышления, направленного на самую мысль, тождественная с умом, душа познается нами легче и непосредственнее, чем тело. Учение Д. о телесной субстанции образует переход от гносеологии и методологии к его физике и космологии. Если в гносеологии Д. стоит на идеалистических позициях (в учении о преимущественной достоверности самосознания), то учение Д. о теле, напротив, по сути материалистично. Специфический характер материализма декартовой физики обусловлен зависимостью Д. от математики и общим метафизическим и рационалистическим укладом его мышления. Основная мысль его учения о телесной субстанции состоит в отождествлении материи с пространством или протяжением. Из всех чувственных качеств — зрительных, слуховых, осязательных, температурных и т. д., к-рые восприятие приписывает телам, объективно существует и действительно принадлежит им только протяжение: в длину, ширину и глубину. Таким образом материя Д. есть не столько вещество физика, сколько пространство геометра. С другой стороны, стереометрический характер декартовой теории материи обусловлен метафизическим объективизмом Д. Объективизм заставлял Д. отбросить все те определения и признаки материи, к-рые не принадлежат ей существенно, т. е. не были обусловлены необходимым и независимым от нашего сознания характером ее субстанции. Метафизическая тенденция требовала сохранения лишь таких определенных материи, к-рые, по свидетельству разума, остаются всегда неизменными и тождественными себе самим среди всех метаморфоз, каким непрерывно подвержены все доступные нашему наблюдению и опыту тела. Несмотря на абстрактно-геометрический характер этой концепции, декартова теория материи заключала в себе ряд выводов физического и космологического порядка, к-рые стали фундаментом современных научных представлений о мире и к-рые сводятся к следующему: мировая материя (=пространство)—1) беспредельна, 2) однородна, 3) непрерывна (не имеет пустот) и 4) делима до беспредельности. Если первые два вывода Д. опрокидывали средневековые представления о конечности мира и иерархии его элементов, то последние два наносили удар возрожденной в современной Д. физике античной теории атомов, к-рая мыслила мир состоящим из неделимых элементов, разделенных пустотами. Основан-

ная на всех этих положениях—физика Д. механистична. В резком противоречии с антропоцентрическими тенденциями всей средневековой физики Д. пытается свести все качественное многообразие природных явлений: а) к тождественной с пространством материи и б) к ее движению. При этом каждую частицу материи Д. неизменно рассматривает как совершенно инертную и пассивную массу или точнее отграниченную часть пространства; движение не есть имманентное свойство материи и возникает всегда в результате толчка, сообщенного данному телу другим телом. Движение Д. определяет как перемещение одного тела из соседства тел, которые его непосредственно касаются и которые нами рассматриваются в качестве покоящихся, в соседство других тел. Перемещение это—относительно, и нельзя мыслить тела АВ переходящим из соседства с телом CD, не подразумевая вместе с тем перехода CD из соседства с АВ. Т. о. всякое движение предполагает наличие других тел, по отношению к к-рым движение происходит, наблюдается и которые на время этого наблюдения принимаются—условно—за неподвижные. Сводя физические явления к относительному перемещению инертных масс, Д. намечает идею взаимодействия—правда всего лишь механического—между элементами и явлениями физического мира. Хотя каждое тело имеет лишь одно свойственное ему движение, однако оно может принимать участие в других бесчисленных движениях, если составляет часть иных тел, обладающих другими движениями. Как бы ни было незначительно перемещение телесной частицы, оно необходимо должно вызывать движение в телах, к-рые она вытесняет из занимаемого ими места; передача движения не имеет предела, и т. о. каждое физическое событие должно отражаться во всей вселенной. Как бы для смягчения столь широкого смысла понятия взаимодействия Д. вводит—не без влияния схоластической традиции—понятие движения кругового: по Д., ни одно тело не может двигаться иначе, как по кругу. Хотя такое движение легче всего мыслить в совершенном круге, однако его можно мыслить и в сколь угодно неправильном лишь кругообразном вихре, раз замечено, при каких условиях все полученные отклонения могут возмещаться разницей в скорости движения. Общая причина движения, по Д.,—бог, к-рый сотворил материю вместе с движением и покоем и действием своего промысла сохраняет в ней то самое количество движения и покоя, какое вложил в нее при творении. Во всей созданной материи есть известное количество движения, к-рое никогда не увеличивается, не уменьшается, и т. о. если одно тело приводит в движение другое, то теряет столько своего движения, сколько сообщает. Из неизменной природы бога вытекают вторичные причины движения или законы природы, к-рых Д. насчитывает три: 1) всякая вещь, поскольку она проста и неделима, всегда остается сама по себе в одном и том же состоянии и изменяется когда-либо только от внешних причин; 2) каждая частица материи, рассматриваемая в отдельности, всегда



стремится продолжать движение исключительно по прямой; переход из прямолинейного движения в криволинейное объясняется столкновением с другими частицами, и т. о. во всяком движении образуется некоторый круг из всей одновременно движущейся материи; 3) всякое твердое тело при столкновении с другим твердым телом не прекращает своего движения, но отклоняется в противоположную сторону; при встрече же с мягким телом передает последнему все свое движение и потому само немедленно приходит в состояние покоя.

На основе изложенной механической теории материи и движения Д. строит свою космологию. Всемирно историческое значение этой космологии в том, что в ней Д. впервые в летописях новой науки развил историческую точку зрения применительно к природоведению. Космология Д. есть в то же время космогония. Исходя из мысли, что теория современного состояния физического мира неполна и даже немыслима без его истории, Д. построил грандиозную по широте натурфилософского охвата космогоническую гипотезу. По замыслу Д., его космогония должна была объяснить развитие мира, начиная с первичного однородного состояния материи вплоть до нынешней сложной структуры солнечной системы и земли, охватывая так. обр. историю вселенной, историю земли, историю растений, животных и человека. Основой развития вселенной Д. провозгласил вихреобразное движение первоначально однородных, позже — дифференцировавшихся частиц (подробнее об этом см. ниже, в главе: Декарт как математик и физик).

Космогония и натурфилософия Д. завершаются антропологией или учением о человеке. В антропологию Д. резко вторгаются дуалистические противоречия декартовой системы: по Д., человек есть реальная связь безжизненного, бездушного телесного механизма и разумной — волящей и мыслящей — души. Несмотря на дуализм этого воззрения, неуклонная последовательность, с которой Д. стремился исключить из понятия о теле все признаки и свойства духовного порядка, способствовала развитию материалистического объяснения телесных процессов. По Д., тело человека есть не что иное, как сложный механизм, созданный из материальных элементов и способный, в силу механического воздействия окружающих предметов, совершать различные сложные движения. В основе декартовой физики и человека лежит теория кровообращения Гарвея, к-рую Д. усвоил тотчас же по ее опубликовании, сразу поняв ее громадное научное значение. Не ограничиваясь усвоением передовых физиологических теорий своего времени, Д. вел разнообразные самостоятельные исследования в области физиологии, широко применяя методы анатомирования трупов животных и человека, производя ряд экспериментов и неустанно приводя добытые выводы в связь с общими принципами физики и философии. В результате всех этих работ Д. установил схему двигательных движений, к-рая представляет одно из первых научных описаний рефлек-

торного акта; по Д., нервы служат проводниками: одни — центробежные действия от внешнего импульса к мозгу, другие — отраженного, центростремительного, от мозга к приводимым в движение членам. В машине человеческого тела не следует предполагать никакой растительной или чувствующей души и никакого другого принципа движения и жизни кроме крови и тонкого вещества, движимых теплотой огня, постоянно горящего в сердце и несколько не отличающегося по своей природе от огня, наблюдаемого в телах неодушевленных. Не в меньшей мере материалистичны декартовы объяснения явлений памяти и смерти. По Д., образы памяти вполне телесны и представляют различные фигуры, запечатленные — в известном соответствии с когда-то воспринятыми предметами — движением тонкого вещества, выстилающего промежутки между мельчайшими волокнами внутренней поверхности мозга. Смерть не есть результат отделения души от тела, но, напротив, независящее от души явление расстройств и порчи органов, служащих движению тела. Тело живого человека настолько отличается от тела мертвого, насколько заведенные часы отличаются от часов сломанных. Материалистический характер декартовой физиологии в противоречивом сочетании с дуалистическим учением о нематериальности человеческой души, к-рую, по Д., сам бог соединяет с телом, заставлял Д. отрицать наличие сознания у животных. Все движения, наблюдаемые в животных, происходят исключительно от телесного и механического принципа движения. Лишенные души животные, по Д., не могут думать, что видно по отсутствию у них языка знаков, составляющего неотъемлемую принадлежность человека. Психология Д. вполне соответствует натуралистическому характеру основных учений его философии и космологии. В отличие от всех своих предшественников Д. стремится объяснить движения и волнения души не как моралист, а как физик. К автоматическим движениям тела, общим для всех живых существ, у человека присоединяется сознательная жизнь души. Из всех психических функций Д. на первое место выдвигает волю, являясь т. о. одним из родоначальников современного психологического волюнтаризма. Главное действие аффектов или страстей состоит, по Д., в том, что они располагают душу к желанию тех вещей, к каким подготовлено тело.

Историческое значение философии Д. громадно. Несмотря на неискоренимый дуализм и на компромиссы с господствовавшими теистическими представлениями, философия Д., даже в наиболее слабых ее учениях, была первым зрелым, глубоко продуманным очерком нового мировоззрения, от начала и до конца самостоятельным плодом самостоятельного и пытливого научного исследования. Даже такие учения, как учение о Cogito, повидимому вполне ортодоксальные, справедливо воспринимались современными теологами как крайне дерзновенные, ибо в основе их лежала могучая уверенность в том, что разум сам по себе, независимо от авторитета церкви и религии, располагает

всеми условиями для того, чтобы в собственном свете постигнуть истину. Борьба материалистических и спиритуалистических элементов внутри системы Д. сделала возможным влияние этой системы одновременно как на идеалистов, так и на материалистов. Учения Д. о непосредственной достоверности самосознания, об интуитивном характере аксиом, о врожденных идеях, о противоположности идеального и материального не раз становились исходными точками для развития последующего идеализма, как только диалектика общественного сознания создавала условия, благоприятные для развития его. С другой стороны, натурализм Д., универсальный по охвату механистический метод, враждебный всякой телеологии, неизменно тяготеющий к причинному объяснению, строго натуралистическая, необычайно широкая по замыслу теория развития, материалистическая по основной установке физиология, антропология и психология—заставляют видеть в Д. одно из важнейших звеньев в образовании современного материалистического мировоззрения. Материалистические элементы системы Д. оказали влияние на англ. материалистов и эмпириков (Гоббс и Локк), на философское развитие Спинозы, на материалистическую физику и антропологию франц. материалистов (Ламеттри, Гольбах). Не менее значительно и плодотворно влияние, оказанное Д. на развитие специальных наук: математики, физики, физиологии, психологии. Наконец и в области метода историческое значение Д. чрезвычайно велико и актуально. Хотя взятый в целом рационалистический метод Д. вполне метафизичен и покоится на признании неизблемого значения метафизических принципов тождества и противоречия, однако энергия, с какой Д. критиковал систему школьной схоластической логики, отрицая ее плодотворность в деле открытия новых истин, означала известное сужение прав формальной логики. Еще большее значение имела ясно сформулировавшая Д. идея единства и связности всего знания, покоившаяся на убеждении в предметном единстве познаваемого внешнего мира. Наконец применение исторической точки зрения в космологии и в учении об органической природе, направленное против господствующих метафизических представлений теологов, означало известное приближение Д. к диалектическому методу мышления. В «Святом семействе» Маркс отметил метафизические моменты в онтологии Д. и анти-метафизический характер его физики. В дополнение характеристики Маркса Энгельс в «Анти-Дюринге» называет Д.—наравне со Спинозой—одним из блестящих представителей диалектики в 17 в. Со всем тем система Д. представляет давно превзойденную ступень в развитии новой философии. Дальнейшее движение научной и философской мысли не оставило неприкосновенным почти ни одного из основоположений декартовой онтологии, космологии и физики. Так, *Спиноза* (см.) преодолел декартовский дуализм материальной и духовной субстанций; *Локк* (см.) отвергал абстрактно-геометрический характер учения Д. о материи, введя в число

первичных качеств помимо стереометрических признаков свойство непроницаемости; *Лейбниц* (см.) отвергнул декартово учение о боге как источнике врожденных идей, показав, что рациональные начала познания должны иметь источник в природе самого человеческого духа; тот же Лейбниц доказывал, возражая Д., что душа не влияет на движение тела ни в отношении его скорости ни в отношении его направления; франц. материализм 18 в. в лице *Ламеттри* (см.) отвергнул учение Декарта о принципиальном различии между природой человека и животных; *Кант* (см.) опровергнул декартово онтологическое доказательство бытия бога; наконец весь классический нем. идеализм в целом преодолел метафизич. метод рационализма, одним из основателей которого был Декарт. Т. обр. историческое значение Д.—не в опровергнутых дальнейшим развитием учения механистического материализма, но в создании общих основ современного научного мировоззрения. *В. Асмус*.

Д. как математик и физик. В течение многих лет, особенно начиная с 1619, когда у него, по позднейшим признаниям, впервые оформились идеи аналитической геометрии, Д. свои мысли по математике, астрономии и физике соединял в общую систему, которую он предполагал изложить в книге под названием «Le Monde». План этот не был доведен до конца; в 1637 опубликованы только четыре части этого сочинения; между ними была его знаменитая книга «La Géométrie», в которой дано первое изложение идей аналитической геометрии.

Относить положение любой точки в плоскости к зафиксированной в ней прямой с помощью прямоугольной проекции умели уже древние; в частности Архимед по существу употреблял уже прямоугольные координаты при вычислении площади параболического сегмента и объема сегмента параболоида вращения. Но у Д. впервые метод координат вводится в общем виде и в полном сознании его значения (см. *Геометрия*). Положение точки в плоскости задается ее расстоянием  $x$ ,  $y$  от двух зафиксированных взаимно перпендикулярных прямых, «осей координат», причем для различных точек, симметрично расположенных к этим осям, для определяющих расстояний  $x$ ,  $y$  вводится знак плюс в одном и знак минус в противоположном направлении. Всякая заданная зависимость между  $x$  и  $y$ , рассматриваемыми как переменные величины, приводит тогда к некоторой соответствующей кривой в плоскости и наоборот: каждая закономерная плоская кривая,—а тогда рассматривались только сравнительно простые законы построения кривых,—приводит к уравнению, связывающему на ней «текущие» координаты  $x$ ,  $y$ . Т. о. устанавливается теснейшая связь между геометрией и теорией величин, в частности алгеброй. Д. сам сразу применил свой метод для простого решения некоторых сложных геометрических задач, представлявших прежде почти непреодолимые трудности (см. *Геометрия*, Б.С.Э., т. XV, ст. 339). Вместе с тем он дал для алгебраических кривых метод проведения нормали в любой заданной точке, что до введения

дифференциального исчисления представляло собою крупное достижение. Правда те же и еще более общие результаты за несколько лет раньше получил и передал тесному кругу научных знакомых Пьер Ферма (см.), пользовавшийся при этом также методами аналитической геометрии, но это конечно не умаляет заслуги Д. и значения его более ранней публикации. Между прочим Д. дает в этой книге и переход к аналитической геометрии пространства.

Наряду с этими открытиями, знаменовавшими новую эпоху в математике, и остальное содержание «*Géométrie*» имело очень важное научн. значение. Введенные там общие условные алгебраические обозначения сохранились по существу и до настоящего времени. Правило неопределенных коэффициентов, впервые высказанное — с указанием на его важность, — оказалось в последствии действительно мощным орудием для алгебры и анализа; Д. сам с его помощью решает между прочим уравнение 4-й степени. Применяя аналитическую геометрию к теории алгебраических уравнений, Д. делает крупные вклады в теорию решения таких; особенно ценно при этом, что отрицательные корни, до тех пор по существу непризнаваемые, получили в силу геометрической интерпретации полное право на существование. В связи с этим Д. смог высказать знаменитое правило знаков, пролившее первый свет на точное распределение вещественных корней алгебраич. уравнений.

Многочисленные математические открытия Д. высказаны им, по распространенной привычке того времени, по большей части в письмах к современникам. Важными достижениями явились при этом: второй (улучшенный) метод проведения касательных к алгебраическим кривым; проведение касательной к (неалгебраической) циклоиде и близким к ней рулеткам; открытие нек-рых замечательных кривых и их свойств (*декартов лист*, *декартов овал*, *логарифмическая спираль*, см.); квадратура парабол любого порядка и кубатура соответствующих тел вращения; указание, правда без доказательств, нек-рых больших чисел на основании сложных требований для их соотношения со своими делителями; определение соотношений между основными элементами любых многогранников, впоследствии названное именем Эйлера, и т. п.

В области механики крупнейшей заслугой Д. являются его очень глубокие рассуждения о сущности и относительности *движения* (см.). Из частных результатов нужно отметить, что он высказал общий закон действия и противодействия, а также закон сохранения полного количества движения при ударе двух (неупругих) тел.

Особенные услуги Д. оказал оптике. Он первый обосновал закон постоянного отношения синусов при преломлении (закон Снеллиуса) и он же первый дал верную, по крайней мере для однородного света, математическую теорию радуги как первичной, так и вторичной, разгадав полные причины ее порождения путем преломления и внутреннего отражения внутри шарообразных капель воды. В своей книге «*La Dioptrique*»,

вышедшей вместе с «*La Géométrie*», он дал многочисленные применения своих теорий к практике оптических инструментов; так, придуманные им для этой цели специальные овалы решают проблему перехода центральных пучков света в такие же после преломления: как известно, эта проблема решается сферическими линзами только приближенно; трудность выполнения заставила однако отказаться в действительности от этого и разных других решений, предложенных Д.

Чрезвычайно интересна также для характеристики Д. как ученого его чисто научная космогония. Задуманная еще для книги «*Le Monde*», но изданная в отрывках только посмертно, она появилась впервые в «*Principia philosophiae*» (1644). Д. представляет себе мир как сплошную среду, везде наделенную движением; однородность вселенной при этом постоянно нарушается, и постоянно т. о. образуются круговоротные вихри, лежащие в основе порождения миров. Скопления первоначальной материи под воздействием вихревых движений сглаживаются; мельчайшие частицы их осаждаются при этом в центрах вихрей, образуя солнце и звезды, в то время как сферически сглаженные части образуют атмосферу и небеса вокруг первых, причем центробежными силами из них выбрасывается свет; там, где первоначальная более грубая материя не претерпевала никаких метаморфоз, она образует остальные небесные тела, м. пр. планеты, движущиеся вокруг солнца, под действием тех же круговоротных вихревых сил. В противоречии с традиционными взглядами и церковными учениями, по к-рым земля рассматривалась как привилегированное тело и как целевой центр мироздания, Д. подчеркивает, что принципы развития и движения материи, лежащие в основе его космогонии, сохраняют свою силу и относительно земли. Чтобы лучше понять природу растений и животных, Д. предлагает рассуждать так, будто они постепенно порождены из семени, а не созданы богом при начале мира.

Как ни ошибочна эта космогония в своих физич. деталях, одно уж ее появление после веков исключительно теологич. постановки вопроса произвело громадное впечатление и несомненно подготовило почву для дальнейших общих концепций, быть может даже для закона тяготения Ньютона. *Б. Мюнхи.*

Лучшее издание сочинений Д.: *Oeuvres de R. Descartes, publiées par Charles Adam et Paul Tannery, t. I—XII, et 1 v.—Supplément Index général* (éd. Léopold Cerf), 1897—1911. По-русски из сочинений Д. переведены: *Рассуждения о методе...* (пер. Н. А. Любимова), в кн. *Дюбюа и м о в Н. А.*, Философия Д., СПб, 1886; то же (пер. и пред. Г. Тьмянского), М., 1925; *Метафизические размышления* (пер. В. М. Невежиной, под ред. и со статьей А. И. Введенского), СПб, 1901; *Сочинения Д.* (пер. Н. Н. Сретенского, с пред. И. И. Ягодинского), т. I, Казань, 1914 [сюда вошли следующие работы Д.: *Начала философии* (сокращенный перевод), *Равысание истины*, *Страсти души*, *Из переписки с принцессой Елизаветой*].

*Лит.*: Подробную библиографию востр. литературы о Д. см.—U e b e r w e g F., *Grundriss der Geschichte der Philosophie*, Т. 3, 12 Aufl., В., 1924. Из лит. на рус. языке о Д.: Ф и ш е р К., *История новой философии*, т. I—Декарт, его жизнь, сочинения и учение, СПб, 1906; Д ю б и м о в Н. А., *Философия Декарта*, СПб, 1886; е г о ж е, *Изложение учений Декарта о мире и человеке*, СПб, 1886; е г о ж е, *История физики*, ч. 3, СПб, 1896, стр. 359—*Жизнь и труды Декарта*; Ф у л ь е А., *Декарт*



(пер. А. Татариновой под ред. Н. Грота), М., 1894; Спекторский Е. В., Проблема социальной физики в 17 столетии, т. I, Варшава, 1910; то же, т. II, Киев, 1917; Гильров А., Философия в ее существе, значении и истории, т. I, Киев, 1916.—Из марксистской литературы о Д.: Тымянский Г., Предисловие к книге: Декарт Р., Рассуждения о методе..., Москва, 1925; Танхилевич О., К вопросу о генезисе абстрактно-конкретного понятия (Заметки об интуиции Декарта), «Проблемы марксизма», сб. 1, Л., 1928; Бобровников Н., Методология Декарта, в кн. Историко-философский сборник, под ред. А. Деборина (изд. Ком. академии), М., 1925, стр. 3; Асмус В., Очерки истории диалектики в новой философии, М.—Л., 1929, стр. 5—Диалектика в системе Декарта.

Д. как музыкальный теоретик. Воззрения Д. на музыку находятся в полном соответствии с основными тенденциями его философии, с точки зрения же истории развития зап.-европ. теории музыки они частично вытекают из работ Царлино и Мерсенна. Выделяя среди акустических явлений звуки музыкальные как объекты, соответственные нашим ощущениям, Д. исследует в них ту разумность, ту рациональную организованность, благодаря к-рой наблюдается стройная согласованность между количественными (измеряемыми числами) звукоотношениями и их мерами и между душевными состояниями. Как математика и философия его занимают прежде всего основные свойства музыки—ее протяженность во времени и пропорциональность (соизмеримость) созвучий, соответствие между ощущением и раздражителем и наиболее благоприятные условия перцепции. «Тот объект легче воспринимается ощущением, в коем диспропорция между частями меньше...». «Что же касается различных эмоций, к-рые могут быть вызваны различными музыкальными мензурами (темпами), то скажу вообще: замедленные темпы вызывают в нас более медлительные эмоции, как-то — тоску, печаль, страх, гордость и т. д., а ускоренные—более резкие (быстрые) аффекты, как наприм., радость и т. д.»

Если не считать переписки с Мерсенном, Гюйгенсом и И. Бекманом, единственное сочинение Д. о музыке—«Compendium musicae» (написано в 1618; впервые опубликовано в 1650 в Утрехте).

И. Г.

Текст Compendium'a Декарта: Œuvres de Descartes, publiées par Charles Adam et Paul Tannery, v. X, P., 1908; в этом же издании см.: Correspondance, I—V vis, P., 1897—1903, (особенно переписка с Мерсенном). Как подсобный материал: Musique et musiciens au 17 siècle, Correspondance et œuvre musicale de Constantin Huygens (Publ. par W. J. A. Jonckbloet et J. P. N. Land), Leyden, 1882; Huygens, Mémoires (Th. Jorissen), La Haye, 1873; Hugenii Constantini de vita propria sermonum inter liberos libri duo, Haarlem, 1817; Мерсан д'Иер Е., Les théories musicales de Descartes, «Revue musicale (Histoire et critique)», P., 1901, № 1, p. 136; P i r r o A., Descartes et la musique, P., 1907. Об отношении воззрений Д. к воззрениям других музыкальных теоретиков: R i e m a n n H., Geschichte der Musiktheorie, 2 Aufl., Berlin, 1921.

**ДЕКАРТОВ ЛИСТ**, кривая третьего порядка, изученная впервые Декартом (1638). Ее уравнение  $x^3 + y^3 = 3axy$ . Кривая асимпто-

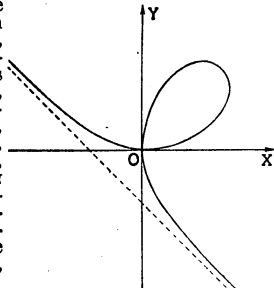

Декартов лист.

тически (см. *Асимптотические линии*) приближается к прямой  $x + y + a = 0$  (см. рис.).

**ДЕКАРТОВ ОВАЛ**, кривая, изучавшаяся многими математиками: Декартом (1637), Ньютоном, Кетле, Шалем, Кели, Дарбу. Представляет собой геометрическое место точек, расстояния которых  $r_1$  и  $r_2$  двух постоянных фокусов  $F_1$  и  $F_2$  связаны неоднородным линейным уравнением:  $r_1 \pm mr_2 = a$ , или однородным линейным уравнением  $r_1 \pm mr_2 \pm mr_3 = 0$ , где  $r_3$ —расстояние от третьего фокуса, лежащего на прямой  $F_1F_2$  (Шаль, 1837). Уравнение Д. о.

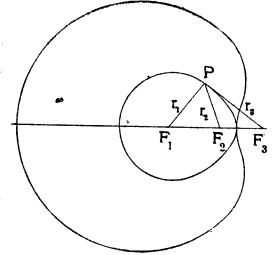

$(x^2 + y^2)(1 - m^2) + 2m^2cx + a^2 - m^2x^2 = 4a^2(x^2 + y^2)$ . При  $m = \pm 1$  Д. о. превращается в эллипс или гиперболу; при  $m = a/c$ —в улитку Паскаля. На рис. приведены 2 формы Д. о.

Лит.: Bulletin des sciences mathématiques et astronomiques, v. VI, P., 1882, p. 46—49; Cayley A., Collected Mathematical Papers, v. II, p. 369—74, Cambridge, 1889.

**ДЕКАРТОВЫ КООРДИНАТЫ**, численные (скалярные) значения ортогональных или косоугольных проекций радиуса-вектора на три оси, выходящие из одной точки (см. *Аналитическая геометрия*, Б.С.Э., т. II, ст. 611—12). Характерные особенности Д. к., сообщающие им отличающую их простоту и исключительное значение, заключаются в трех тесно связанных между собой свойствах. Во-первых, в каждой (конечной) точке пространства Д. к. имеют конечные значения; во-вторых, прямые линии в евклидовой геометрии выражаются в Д. к. линейными уравнениями; в пределах евклидовой геометрии Д. к. по существу определяются этими свойствами: координаты, к-рые сохраняют конечные значения в каждой точке пространства и в к-рых прямые линии выражаются линейными уравнениями, могут отличаться от Д. к. только постоянными множителями [*аффинным преобразованием* (см.) или различн. выбором единицы длины в разных направлениях]. В-третьих, в дифференциальной геометрии в Д. к. квадрат элемента длины выражается квадратной формой с постоянными коэффициентами:

$$ds^2 = dx^2 + dy^2 + dz^2 - 2dy dz \cos \alpha - dz dx \cos \beta - 2dx dy \cos \gamma,$$

где  $\alpha, \beta, \gamma$ —углы между координатными осями. Этим свойством определяются евклидова геометрия и Д. к.; это значит, что геометрия, в к-рой  $ds^2$  в нек-рых координатах выражаются квадратичной формой с постоянными коэффициентами, есть евклидова геометрия, а соответствующие координаты могут отличаться от Д. к. только постоянными множителями. Представляя собою часто наиболее простое средство аналитического выражения геометрической проблемы, Д. к. во многих специальных случаях уступают место более приспособленным к рассматриваемому случаю *криволинейным координатам* (см.). В. Каган.

**ДЕ-КАСТРИ** (На н г м а р), вал. на зап. берегу Татарского пролива, против Сахалина.

Ширина залива у входа 8 км. Залив окаймлен горами, спускающимися крутыми скалистыми склонами, покрытыми еловым лесом. Берег сильно изрезан мелководными бухтами. Имеются якорные стоянки. Туманы в летнее время затрудняют доступ судам. Залив покрывается льдом с декабря по апрель. В зап. углу залива расположен б. военный Александровский пост. Залив открыт в 1787 Ла-Перузом. В Восточную войну 1854—1856 и в Русско-японскую войну 1904—05 в заливе Де-К. происходили боевые действия небольших сухопутных частей и морских сил.

**ДЕКАТИРОВКА** (франц. *décatir* — унчотжать блеск), один из процессов отделки шерстяных тканей, целью к-рого является: 1) улучшение внешних свойств ткани, как мягкость, полнота цвета, 2) устранение излишнего глянца, получаемого в результате предшествующего процесса прессования, и придание более слабого, но зато более прочного, не исчезающего при действии влаги блеска, 3) предотвращение усадки (уменьшения размеров) ткани в последующих процессах обработки и пошивки, а также при носке в виде готовых шитых изделий. Д. имеет чрезвычайное значение для большинства шерстяных тканей, в особенности для тех из них, к-рые предназначаются к использованию в виде одежды. Одежда, изготовленная из недекатированного товара, уже через короткое время после начала носки может дать ряд весьма значительных дефектов, как-то: нарушение гладкости поверхности ткани и перепутывание отдельных волокон; частичное уменьшение блеска в некоторых подвергнувшихся действию влаги (дождя) участках; неравномерность усадки отдельных частей в зависимости от степени воздействия влаги.

Проведение операции Д. основано на свойстве шерстяного волокна, состоящего из рогового вещества—кератина, размягчаться под действием тепла и влаги и в таком состоянии легче поддаваться внешним воздействиям, а также более прочно сохранять приобретаемые изменения. Чем выше температура, при к-рой производится обработка шерсти влагой, тем в большей степени закрепляются созданные при этом размеры волокна, и тем труднее делается последующее изменение этих размеров. Простейшим способом Д. можно считать Д. утюгом, применяемую в силу малой производительности по преимуществу лишь портными-одиночками. Ткань взбрызгивается водой, после чего подвергается утюжке. Товар испытывает



Рис. 1. Сухой декатир.

т. обр. одновременное воздействие горячей воды, пара и механического давления. Основной частью декатировочных машин, применяемых в фабричной практике, является дырчатый цилиндр, на к-рый наматывается в несколько слоев дешевая льняная ткань, а затем и подвергаемый Д. товар, обертываемый сверху снова льняной тканью. Наиболее распространен в швейной промышленности роликовый, или

«свечной» декатир (см. рис. 1); внутрь дырчатого цилиндра, расположенного вертикально, пропускается в течение нескольких минут пар под давлением в 2—3 атмосферы, к-рый, проходя через толщу навитого на цилиндр товара, вызывает эффект декатировки.

Имеются и другие, более сложные и совершенные системы декатировочных машин, работающих паром для «сухой» Д. Вместо пара через ткань может быть пропущена нагретая вода (60—70°). Соответствующие машины носят название мокрых декатиров (рис. 2). Нек-рое отличие от описанных сис-

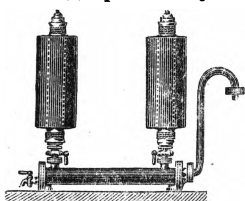

Рис. 2. Мокрый декатир.

тем машин представляет выпущенный в последние годы герм. и англ. фирмами специальный тип т. н. «финиш-декатиров», имеющий ряд конструктивных усовершенствований (больший диаметр цилиндра, намотка товара совместно с толстой хлопчатобумажной тканью, возможность охлаждения путем просасывания через цилиндр холодного воздуха и т. д.), чем достигается больший эффект в отношении улучшения внешних свойств ткани и большей полноты усадки.— Процесс Д. при недостаточной тщательности его проведения может вызвать ряд пороков в ткани (неравномерность эффекта, «декатировочные» пятна, понижение крепости и др.), что заставляет принимать соответствующие меры предосторожности.

Лит.: Канарский Н. Я., Краткий курс суконного производства, М., 1926; Серебряков А. М., Производство суконных тканей, Москва, 1926; Архангельский Н. А., Швейные материалы, М., 1929; его же, Роликовый портновский декатир и его работа, журн. «Шерстяное дело», М., 1928, № 1—2, стр. 46; Синицын А. А. и Мюллер О. О., Декатир для предупреждения усадки тканей после пошивки («портновский декатир»), журн. «Шерстяное дело», М., 1927, № 6—7, стр. 73; Mundorf E., Appretur der Woll- und Halbwoollenen, Lpz., 1928; Bergmann J., Handbuch der Appretur, B., 1928; Schofield J., Cloth Finishing: Woollen and Worsted, Huddersfield, 1927. А. Матецкий.

**ДЕ-КВИНСИ** (De Quincey), Томас (1785—1859), англ. писатель, одно время близкий к *Озерной школе* (см.). Известность его основана на философских, литературно-критических и исторических очерках, популярно-издававших в Англии немецкую литературу и философию (Канта, Фихте, Шеллинга). Стилистически Д. представляет интерес попыткой привить англ. прозе романтические элементы стиля современных ему англ. поэтов; попытка эта часто приводила к безвкусной патетике, от к-рой однако свободны лучшие его этюды: «The English Mail Coach», «Murder as one of the fine Arts» и нек-рые др. За пределами Англии Д. стал известен своей отчасти автобиографической «Исповедью опио-

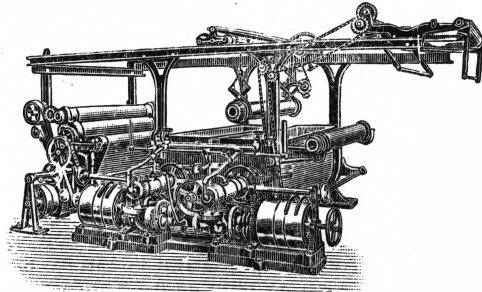
фага» («Confessions of an English Opiumeater», 1822), безвыигрышной для психопатолога. Собр. соч. Де-К.: The Collected Writings of De Quincey, 14 vls, Edinburgh, 1889—90; The Posthumous Writings of T. De Quincey, 2 volumes, 1891—93; в 1927 вышел недавно найденный дневник Де-К. (Diary, L., 1927).

Лит.: Алексеев М. П., Ф. М. Достоевский и де-Квинсп., «Ученые записки высшей школы г. Одессы», т. II, 1922; Salt H. S., De Quincey, L., 1904; De Quincey and His Friends, L., 1904 (сб. ст. под ред. James Hogg); Dunn W. A., Thomas De Quincey's Relation to German Literature and Philosophy, Strassburg, 1901.

**ДЕКЕДР-ТЕСТЫ**, *тесты* (см.), предложенные женевающим психологом Декедр для исследования развития речи (фактически—запаса слов) детей дошкольного возраста. Исследования производятся путем предъявления картинок и предметов контрастного содержания, заполнением пропусков прочитанного рассказа и определением значения слов. При небольшой затрате времени Д.-т. дают ценный материал по изучению общего интеллектуального развития ребенка.

**ДЕКЕЛЕЯ** (Dekeleia), древний укрепленный пункт в Аттике (Греция), имевший военное значение во время Пелопоннесской войны между Афищами и Спартой [см. Греция (древняя), Историч. очерк]. Находился на большой дороге из Аттики в Беотию (на Ороп и Танагру); Д. является центром древнего культа богини Лето и упоминается как город, участвовавший в «синойкизме» Тезея (реформа, проведенная Тезеем в виде объединения в Афинах политического управления Аттикой).

**ДЕКЕН** (Decaisne), Анри (1799—1852), исторический и портретный живописец бельгийской школы. Ученик Франсуа (Брюссель), Жироде и Гро в Париже, где выставился с 1824 в Салоне. Во время революции 1848 Д. был инспектором национальных музеев в Париже. Ему принадлежит ряд громадных исторических картин, выполненных в вялой официально-академической манере, а также портретов разных общественных и художествен. деятелей. По характеру своего творчества Декен занимает промежуточное место между классицизмом и романтизмом. Известный интерес представляют портреты и картины Д. на восточные темы. Работы Д. находятся в Версале, Брюсселе (в частности знаменитая композиция «Бельгия встречает своих сыновей»), Антверпене.

Лит.: Lemonnier C., L'école belge de peinture, Bruxelles, 1906.

**ДЕКЕТЕР** (Decatur), город в сев.-америк. штате Иллинойс, у р. Сенгемон (бассейн Миссисипи), ж.-д. узел (линии на Чикаго и Сев-Луи); 56.000 ж. (1928). Зерновой рынок, обработка с.-х. продуктов; близости—каменноугольные копи. Ун-т.

**ДЕ-КИРИКО** (De Chirico), Джорджо (род. 1888), известный итал. живописец, родом из Греции, ряд лет прожил в Италии (1915—1925), последние годы (с 1925)—в Париже. Начав с архитектурно-пространственных композиций, оживленных фигурами статуй, манекенов и редко людей, Д. переходит к сложным натюрмортам, использующим отчасти достижения кубизма, отчасти предвосхищающим «новую вещественность». В следующем, «классицистическом», периоде заме-

чается увлечение техникой и тематикой старых мастеров. С переездом в Париж усиливается тяга к романтической фантастике (серии манекенов, коней, гладиаторов, римлянок и т. д.). Для искусства Д. характерно переплетение рационалистических и экспрессионистических тенденций; первые нашли свое отражение в рассудочности творчества и во внимании к проблемам конструкции и композиции; вторые проявляются в постоянном уходе от действительности и в замыкании в свой фантастический мир. Д. оказал сильнейш. влияние на формирование *сюрреализма* (см.). Работы Д. находятся в музеях Рима, Чикаго, Москвы и др. городов.

Лит.: Vitrac R., Georges de Chirico, P., 1927; Ternovetz B., Giorgio de Chirico, Milano, 1928; Georges W., Giorgio de Chirico, P., 1928; см. также целиком посвящ. Де К. номер журнала «Selection», Anvers, 1929, VIII. Б. Терновец.

**ДЕНКЕР** (Decker), Иоган Стефан (1784—1844), нем. миниатюрист и рисовальщик. Получив художественное образование в Париже, работал гл. обр. в Вене, где приобрел известность своими портретными миниатюрами (в манере *Изабе*, см.) по заказам австр. двора и местной аристократии; работал также итальянским карандашом, имитируя гравюрную технику пунктиром (см. *Гравюра*). Д. принадлежит ряд пейзажных и жанровых акварелей и литографированных портретов.

Лит.: Leisching E. d., Die Bildnisminiature in Osterreich von 1750—1850, Wien, 1907.

**ДЕНКЕР** (Dekker), Томас (ок. 1570—ок. 1632), англ. драматург и сатирик, современник Шекспира, автор и соавтор комедий, соединяющих во вкусе эпохи несколько грубоватый бытовой реализм (комедия «The Shoemaker's Holiday», Праздник сапожника, 1600, новое издание, 1886) с фантастикой (в романтической комедии «Old Fortunatus», Stafford, 1600, нов. издание, 1904). Лучшее в них—веселое изображение быта мелкой буржуазии. Д. также автор ряда сатирических памфлетов, дающих богатый материал для характеристики нравов его эпохи; примечательны: «The Gull's Hornbook», 1609 (описан день лондонского щеголя), «Satiro-mastix», 1602 (драматизированный памфлет против Бен Джонсона), «The Seven Deadly Sins of London» (Семь смертных грехов Лондона), 1606. Соч. Д.—«Dramatic Works», 4 vls, 1873, памфлеты—«Non-Dramatic Works», 5 vls, L., 1884—86.

Лит.: Hunt M. L., Thomas Dekker, a Study, N. Y., 1911; Chambers E. K., The Elizabethan Stage, volume III, L., 1923.

**ДЕНКЕРТ** (Deckert), Эмиль (1848—1916), немецкий географ, профессор географии во Франкфурте-на-Майне с 1906. Путешествовал по странам Европы и С. Америке. Известен гл. обр. своими работами по Сев. Америке. Важнейшие работы Д.: Grundzüge der Handels und Verkehrsgeographie, Lpz., 1885; Cuba, Bielefeld, 1899; Nord-Amerika («Allgemeine Länderkunde», hrsg. von W. Svers), 3, Lpz., 1913; Das Britische Weltreich, Frankfurt a/M., 1916.

**ДЕКЛАМАЦИЯ**, 1) речевая—искусство произнесения вслух произведений художественного слова, преимущественно стихов (см. *Чтение*). В древней Греции Д. сопровождалась часто музыкальным аккомпанементом (эпос и лирика); составляла основу драматическ. исполнения. Рим культивировал уже Д., эмансипированную от музыки.

Вплоть до нового времени декламация не занимала видного места среди самостоятельных искусств. В народном бытовании границы Д. и пения сливаются. Ныне исполнение под музыку, т. наз. мелодекламация, является исключением.

Искусство Д. требует ряда навыков. По отношению к исполнению требуется: 1) работанность дыхания и голоса, дающие возможность правильно подавать звук и пользоваться разными тембрами и регистрами; совершенство дикции; правильность орфоэпическая; 2) умение входить в общение со слушателями, сохраняя вместе с тем свободу «маневрирования»; 3) овладение техникой выразительности (распределение сильных и слабых моментов, паузировка). По отношению к произведению: 1) установление того, на какой объект направлено произведение: на присутствующего слушателя (повествование, агитация, драматический диалог, социальная лирика), на себя (интимная лирика), на мыслимого объекта (послание, обращение к отсутствующему); 2) овладение ритмической структурой произведения: для стихов это не должно ограничиваться установлением мертвых схем, что ведет к «скандированию»; так, в русск. ямбе, при богатстве его ритмических отклонений, метрическая схема должна оставаться лишь началом, нормирующим, но не грубо подчиняющим себе звучание стиха; для овладения ритмической структурой требуется главн. обр. воспитанность слуха, позволяющая непосредственно улавливать организацию произведения во времени и без к-рой изучение ритма произведения может превратиться в один схоластический разбор; для стихов требуется знакомство с основами стиховедения; 3) ориентированность в композиционных моментах произведения (для прозы: фразеология, периодичность; для стихов: стих, сочетание стихов, строфика, «твердые формы»); 4) овладение фонической стороной произведения; 5) по содержанию: умение делать логический разбор, т. е. понимать мысль; постижение эмоциональной стороны; ими определяется естественная мелодия; 6) овладение образностью; 7) умение разбираться в том, как организован язык данного произведения (структура фразы, выбор слов). Синтез указанных черт позволяет найти стиль произведения и в основном определяет характер произнесения вещи. Из самого понятия конкретного стиля вытекает, что какая-либо определенная, декламатором на все налагаемая «манера» есть декламационный дефект.

Гипертрофия какой-нибудь одной черты, неграмотность разбора, неумение уловить стиль вещи—обычные причины неудовлетворительности Д. В современной декламации существуют два направления: одно считает, что Д. есть такое раскрытие произведения, где воля исполнителя должна прежде всего сливаться с волей автора, что обеспечивает цельность и органичность результата, другое полагает произведение носителем разных и свободных декламационных возможностей и выдвигает понятие «композитора» декламационной схемы (Всеволодский-Гернгросс).

Также исключительной продолжает оставаться и хоровая (коллективная) Д., завоевавшая себе самостоятельное положение за последние десятилетия и имеющая кроме художественных возможностей большое педагогическое значение.

Лит.: Волконский С., Выразительное слово, СПб, 1913; Коровяков Д., Искусство выразительного чтения, 3 изд., СПб, 1900; Озаровский Ю. З., Вопросы выразительного чтения, ч. 1—2, СПб, 1896—1901; Острогорский В., Выразительное чтение, 6 изд., М., 1915; Сержинов В., Искусство художественного чтения, в. 1. Музыка слова, М.—П., 1923; Озаровская О. Э., Моей студии, вып. 1, М.—П., 1923; Всеволодский-Гернгросс В., Искусство декламации, Л., 1925; Сабаньева Л., Музыка речи, М., 1923; Пашков Н. А., Декламационная хрестоматия, М., 1924; Landry E., La théorie du rythme et le rythme du français déclamé, P., 1911. С. III.

2) Д. музыкальная—частичное выявление в вокальной мелодии ритмики (акцентов, длительностей), отчасти темпов, динамики и мелодики звучащей поэтической и прозаической речи, при помощи комбинации нот и пауз определенной длительности, ритма и знаков акцентуации. Вокальная мелодия, сохраняя элементы речи, преломляет их музыкально и подчиняет в большей или меньшей степени. При господстве певучей или колоратурной мелодии получают формы арии или куплетной песни; при большей же уступке музыки интонациям речи—старое (до 17 в.) ариозо, оперный речитатив, декламационный романс, «пение говорком» (Sprechgesang А. Шёнберга, Макса Шиллинга и других современных авторов).

Правила Д. требуют от композитора: сохранения логической и эмоциональной структуры текста путем выделения значимых слов, сохранения акцентов слов, фраз, периодов, ритмически ясной расчлененности мелодии в контакте с текстом, незатушевывания на слабых частях такта или в коротких нотах значимых слов, в романсе (менее в арии) выявление метрики стиха и рифмы, неразбивание долгими паузами тесно связанных элементов фразы.

Примеры музыкальной декламации.

1 Даргомыжский «Каменный Гость»



2 Мусоргский «Борис Годунов»



Но соблюдение мелодики речи в рисунке вокальной мелодии возможно далеко не в полной мере, ибо *ультрахроматизм* (см.) разговорной речи не укладывается в музыкальные звуковые системы. От певца декламация требует не только соблюдения всех заданий композитора, но и их углубления путем динамических, темповых, колорирующих нюансов и исправления ими же дефектов Д. у композитора или плохого переводчика (особенно в операх). Хорошей Д. препятствуют: высокая tessitura произведения (что затрудняет дикцию), дробление слов на мелкие длительности при быстром темпе,

тонирование ударений длинных слогов на слабой части такта, на пониженном мелодическом ходе, на относительно короткой ноте и наконец тонирование словесных фраз, когда текст не соответствует или прямо противоположен стилю муз. фразы.

Чтение (речевая Д.) на фоне инструментальной музыки—мелодекламация, или мелодрама, создает разрыв между звуковой системой речи и музыки, оттого в художественной музыке встречается редко, чаще в сценически оправданных моментах, как в «Эгмонте» Бетховена, «Манфреде» Шумана, в операх («Русалка» Даргомыжского, «Пиковая дама» Чайковского). С. Бугославский.

**ДЕКЛАРАЦИЯ** (от лат. *declareare*), объявление, заявление, 1) государственная — торжественное объявление правительства о принципах его внутренней и внешней политики; таковы напр.: английская Д. прав в 1689; Сев.-американская Д. прав 1774, торжественное изложение неотъемлемых прав личности; французская Д. прав человека и гражданина 1789. Советские Д.: *Декларация прав народов России* 2/XI 1917 (см.), провозглашение равенства и суверенности народов России и права их свободного самоопределения вплоть до отделения; *Декларация прав трудящегося и эксплуатируемого народа* 1918 (см.), изложение принципов Октябрьской революции: установление Советской власти, союза свободных наций, уничтожение эксплуатации человека человеком, отмена частной собственности на землю, национализация средств производства и т. д.; Д. об образовании Союза ССР 1922 и др.

2) Международная: заявление от имени государства или ряда государств о принятом ими обязательством для себя решении по вопросам международного значения. Пример Д. односторонней, исходящей от одного лишь государства: Д. САСШ 1918 о целях войны (14 пунктов Вильсона); Воззвание Совета Народных Комиссаров ко всем трудящимся мусульманам России и Востока 24/XI 1917 (Собр. уз. РСФСР 1917, № 6 прил. 2) и др.; Д. коллективные: Парижская Д. о морской войне 4/IV 1856 (подписана на Парижском конгрессе уполномоченными России, Франции, Англии, Австрии, Пруссии и Турции); акт Лондонской морской конференции 1908—09 и др.

3) Финансово-правовая: объявление, подаваемое налогоплательщиком финансовому органу, ведающему налогами, о своих доходах, имуществе и пр.

4) Таможенная: подаваемая в морскую или сухопутную таможенную или привозных товаров или делаемая пограничным таможенным властям о провозимых пассажиром через границу предметах, подлежащих таможенному обложению.

**ДЕКЛАРАЦИЯ НАЛОГОВАЯ**, заявление налогоплательщика органам финансовой администрации о подлежащем обложению доходе или имуществе. Д. н. должна содержать сведения об основных фактах, имеющих значение для установления размеров обложения: размерах дохода, стоимости имущества, числе членов семьи и т. п. Д. н. может

быть факультативной или обязательной для всех налогоплательщиков. Правильность сведений, сообщаемых в Д. н., обеспечивается соответствующим контролем финансовых органов с одной стороны, и штрафами и наказаниями—с другой. Широкое применение Д. н. получила только со второй половины 19 в. в связи с распространением системы подоходного обложения. Основное значение декларации (в прямых налогах) состоит в том, что платательщик, не зная, какими сведениями о его материальном положении располагает фиск, вынужден, под угрозой обвинения в укрывательстве доходов, сообщить фиску больше того, что обычно известно о нем последнему. Иностранное законодательство обычно устанавливает обязательность налоговой декларации для обложения общеподоходным налогом.

По действующему в СССР Положению о подоходном налоге (Пост. ЦИК и СНК СССР от 24/IX 1926, Собр. зак. СССР, 1926, № 64, ст. 484), физические лица, доход к-рых от всех источников за год, предшествующий окладному, превысил установленный необлагаемый минимум, обязаны подать налоговому инспектору декларацию по установленной форме. Рабочие, служащие и государственные пенсионеры подают декларацию лишь в том случае, когда они имели доход от иных кроме заработной платы или пенсии источников. Для проверки деклараций финансовым инспекторам предоставляется право требовать от платательщиков объяснения и документальные данные, в т. ч. торговые книги, если платательщик обязан вести таковые. За сообщение в декларации заведомо неверных сведений виновные привлекаются к уголовной ответственности.

Кроме подоходного налога налоговая декларация применяется при взимании таможенных пошлин, при обложении наследств, в промысловом налоге и др. Помимо налогоплательщика обязанность представления необходимых финансовой администрации сведений о налогоплательщиках может быть возложена также и на другие лица и учреждения, располагающие соответствующими данными (так называемая декларация третьих лиц).

Лит. см. в ст. *Подоходный налог*.

**ДЕКЛАРАЦИЯ НЕЗАВИСИМОСТИ** (*Declaration of independence* 1776), акт, к-рым 13 северо-американских колоний Англии объявили себя независимым от нее союзом государств (штатов). Отпадение от Англии было завершением длительного конфликта, возникшего на почве экономических и таможенных разногласий с метрополией (подробно см. *Соединенные Штаты Северной Америки*, Исторический очерк). Ряд мер английского правительства (сахарный закон 1764, закон о гербовом сборе 1765, возвышение таможенных пошлин в 1767) имел своим последствием бойкот английских товаров, на к-рый англичане ответили репрессиями и посылкой в Сев. Америку усиленных военных континентов. После неудачных попыток северо-американского конгресса ликвидировать конфликт путем подачи петиции королю стала неизбежной вооруженная борьба между колониями и метро-



полий. В мае 1776 конгресс предложил отдельным колониям образовать свои правительства, а 1 июля (independence day) провозгласил полную независимость американского народа от Англии. 2—4 июля 1776 была принята Д. н., проект которой был составлен еще в июне Т. Джедберсоном (см.). Проект этот и был принят конгрессом за исключением пункта об отмене рабства. Д. н. содержит длинный перечень тех «злоупотреблений и насилий», в которых было повинно правительство короля Великобритании: «король отказался дать свое согласие на весьма благодетельные и необходимые для блага общественного законы... Король неоднократно распускал палаты представителей, с мужественной твердостью отстаивавших народные права от его попятных, и, распустив их, в течение долгого срока не согласался на новые выборы. Король создавал препятствия для отправления правосудия, сделал судей зависимыми лишь от своей воли. Он содержал среди нас в мирное время постоянную армию без согласия со стороны наших законодательных органов и стремился сделать военную власть независимой и стоящей выше, чем гражданская власть... Король пытался задержать рост населения наших штатов, препятствуя изданию законов о натурализации иностранцев, пытался прекратить нашу торговлю со всем остальным миром... Он грабил нас на морях, опустошал наши берега, жег наши города, отнимал жизнь у наших граждан... Он возбуждал среди нас внутреннюю смуту, поднимая против нас безжалостных дикарей-индейцев, живущих на наших границах...» Доводя до сведения «беспристрастного мира» обо всех этих злоупотреблениях британской короны, настаивая на праве и даже на обязанности каждого народа не только изменить, но и уничтожить старую форму правления, Д. н. объявляет североамериканские колонии независимыми государствами, штатами, а политическую связь с Великобританией—«целиком и совершенно прекращенной». Д. н. оказала большое влияние на последующее правовое и конституционное развитие Соединен. Штатов и произвела огромное впечатление в Европе. Французская Декларация прав человека и гражданина (см.) 1789 заимствовала ряд своих идей из введения к североамериканской декларации.

Лит.: Friedenwald H., The Declaration of Independence. An Interpretation and an Analysis, L., 1904; Trevelyan G., The American Revolution, L., 1905; Hazleton J. H., The Declaration of Independence, Its History, N. Y., 1906; Веккер С. Л., The Declaration of Independence, a Study of the History of Political Ideals, N. Y., 1922; Еллинек Г., Декларация прав человека и гражданина, русск. перев., М., 1906; Текст Декларации независимости см. в United States, Declaration of Independence, N. Y., 1917, а также в Documentary Source Book of American History 1606—1926, ed. by Will. Macdonald, N. Y., 1928.

**ДЕКЛАРАЦИЯ ПРАВ** (Declaration of rights) 1689, основные права англ. нации, формулированные палатами общин и лордов после т. н. «безкровной» революции 1688 и потом переработанные ими в «Билль о правах» (Bill of rights). О содержании декларации прав и Билля о правах см. *Великобритания* (Б.С.Э., т. IX, ст. 442).

**ДЕКЛАРАЦИЯ ПРАВ НАРОДОВ РОССИИ**, послужила первым законодательным документом, в к-ром получила свое выражение идея «права нации на самоопределение». Она была принята Советом Народных Комиссаров и опубликована «именем республики российской» 2 ноября (ст. ст.) 1917 за подписями В. И. Ленина и И. В. Сталина. Царская Россия даже в буржуазной литературе получила наименование «тюрьмы народов». Беспощадное преследование национальных меньшинств, называвшихся на полицейском языке царского правительства «инородцами», стремление к насильственной руссификации нерусского населения, преследование языка, печати, культуры и бытовых особенностей нацменьшинств,—все это характеризовало тогдашнюю политику. Гнет, испытываемый всем населением, во много раз усиливается по отношению к гонимым «инородцам».—«Политика царизма, политика помещиков и буржуазии по отношению к этим народам состояла в том, чтоб убить среди них зачатки всякой государственности, калечить их культуру, стеснять язык, держать их в невежестве и наконец по возможности руссифицировать их. Результаты такой политики—неразвитость и политическая отсталость этих народов» [из резолюции X съезда РКП(б) «об очередных задачах партии в национальном вопросе». Между тем этих «инородцев» в составе населения царской России было большинство (52%); на долю же «господствующей национальности», т. е. великоруссов, приходилось всего 48%. Одним из приемов правительства было натравливание одних национальностей на другие: тюрок на армян, армян на грузин, «христианских» национальностей на евреев и т. д. Этот прием характеризуется Д. п. н. Р. в след. словах: «В эпоху царизма народы России систематически натравливались друг на друга. Результаты такой политики известны: резня и погромы с одной стороны, рабство народов—с другой». Февральская революция 1917, сбросившая самодержавие и передавшая власть в руки буржуазии, мало изменила положение. Как говорит та же Д. п. н. Р., «неприкрытая политика натравливания уступила место политике трусливого недоверия к народам России, политике придирок и провокаций, прикрываемой словесными заявлениями о «свободе» и «равенстве» народов. Результат такой политики известен: усиление национальн. вражды, подрыв взаимного доверия». Иное разрешение национальной проблемы и невозможно при господстве буржуазии. «Существование капитализма без национального гнета так же невысказано, как невысказано существование социализма без освобождения угнетенных наций, без национальной свободы» [из резолюции X съезда РКП(б)]. Вот почему лишь Октябрьская революция, раскрепостившая рабочих и трудовых крестьян от власти помещика и капиталиста, сумела полностью разрешить вопрос и о национальном освобождении. Партия пролетариата—Коммунистическая партия—провозглашает право всех наций на самоопределение. Декларация возведала, что «Совет Народных Комиссаров решил положить в основу своей

деятельности по вопросу о национальностях России следующие начала: 1) Равенство и суверенность народов России; 2) Право народов России на свободное самоопределение вплоть до отделения и образования самостоятельного государства; 3) Отмена всех и всяких национальн. и национально-религиозных привилегий и ограничений; 4) Свободное развитие национальных меньшинств и этнографических групп, населяющих территорию России».

Только подобная политика ведет за собой изживание всякой национальной розни, создает между народами СССР полное доверие и укрепляет союз рабочих и крестьян различных национальностей, превращая их в «одну революционную силу, способную устоять против всяких покушений со стороны империалистско-аннексионистской буржуазии». См. *Национальная политика*.

*Лит.:* Декларация прав народов России, в «Сб. законов и распоряжений Рабочего и Крестьянского правительства», Москва, 1918, стр. 17; Советская политика за 10 лет по национальному вопросу в РСФСР, под ред. Г. К. Клишера, М.—Л., 1928; Российская коммунистическая партия (б) в резолюциях ее съездов и конференций, М.—Л., 1923, стр. 324—31; Стальян И. и Каганович Л., Отчет ЦК XVI съезду ВКП(б), Москва—Ленинград, 1930, стр. 62—Партия.

*Н. Челятов.*

**ДЕКЛАРАЦИЯ ПРАВ ТРУДЯЩЕГОСЯ И ЭКСПЛУАТИРУЕМОГО НАРОДА**, была написана В. И. Лениным, принята ВЦИК и предложена Учредительному собранию в январе 1918. Последнее не приняло декларации, чем подчеркнуло свой контрреволюционный характер. После роспуска Учредительного собрания Д. п. т. и э. н. была внесена на 3 Всероссийский Съезд Советов, к-рым и была принята с небольшими изменениями (январь 1918). Она провозглашала установление советской власти на территории бывшей царской России и объявляла, что РСФСР учреждается на основе свободного союза свободных наций как федерация советских национальных республик. В то время как буржуазные декларации прав провозглашали принципы, имевшие своей конечной целью увековечить классовое угнетение под прикрытием широковещательных демократических лозунгов, Д. п. т. и э. н. говорит об уничтожении всякой эксплуатации человека человеком, об устранении деления общества на классы, о подавлении эксплуататоров и установлении социалистической организации общества. В этих целях декларация объявляла о полном разрыве с варварской политикой буржуазии, строившей свое благосостояние на порабощении слабых наций; отменяла частную собственность на землю; объявляла национальной собственностью леса, недра и воды, живой и мертвый инвентарь образцовых поместий. Д. п. т. и э. н. нанесен был сокрушительный удар банковскому и финансовому капиталу аннулированием займов, заключенных царским и Временным правительствами, и национализацией банков.

В области промышленности декларация ограничивалась введением рабочего контроля, который рассматривался как первый шаг к полному переходу фабрик, заводов, рудников, ж. д. и прочих средств производства в собственность Советской республики.

Национализация же средств производства была проведена законом спустя полгода. Д. п. т. и э. н. вводила принцип уравнительного землепользования, имея в виду интересы середняцкого и бедняцкого крестьянства, стремившегося расширить свои наделы за счет помещичьих, удельных, монастырских и прочих земель. Д. п. т. и э. н. декретировала вооружение трудящихся и образование Красной армии рабочих и крестьян. Устанавливая советскую власть как государственную форму диктатуры пролетариата, декларация отстраняла эксплуататорские классы от всякого участия во власти.

Помимо этих общих политических принципов декларация содержала ряд постановлений, имевших огромное политическое значение (напр. объявление независимости Финляндии) и сохранивших в настоящее время крупный исторический интерес.—В конституцию РСФСР 1918 Д. п. т. и э. н. входила в качестве первого ее раздела (ст. 1—8). При пересмотре конституции в 1925 декларация уже не была текстуально в нее включена за устарелостью ряда ее постановлений, но в 1-й же статье конституции 1925 указывается, что она исходит из основных начал Д. п. т. и э. н.

*Лит.:* Гурвич Г. С., История советской конституции, М., 1923.

*Н. Челятов.*

**ДЕКЛАРАЦИЯ ПРАВ ЧЕЛОВЕКА И ГРАЖДАНИНА** (Déclaration des droits de l'homme et du citoyen), политический манифест, выработанный в эпоху Великой французской революции Национальным собранием 4—27 авг. 1789. «Декларация» создавалась в обстановке чрезвычайно острой борьбы буржуазии с королевской властью и феодальной аристократией. Разрушение Бастилии 14 июля нанесло удар замыслам короля, но не подавило окончательно его контрреволюционной деятельности. К Парижу стягивались войска, король в союзе с привилегированными пытался разогнать Национальное собрание. В этот момент буржуазия создала свой манифест, политическое значение к-рого огромно. В период провозглашения декларации буржуазия возглавляла движение народных масс против абсолютизма, решительно боролась с остатками феодального строя и с привилегиями дворянства и тем самым объективно играла революционную роль. Молодой класс пришел к власти с готовым представлением о принципах нового политического порядка. Источником декларации была просветительная философия 18 в.: руководящие принципы, положенные в основу декларации,—идея народовластия и индивидуальной свободы,—почерпнуты из учения Монтескье и Руссо. Значительное влияние оказала на этот манифест буржуазия и «декларация», выработанная Соед. Штатами Сев. Америки во время их борьбы за независимость.

Текст декларации состоит из краткого введения и 17 статей, в к-рых изложены основы нового политического порядка. В предисловии говорится, что единственной причиной общественных бедствий и порчи правительств является забвение естественных, неотчуждаемых и священных прав человека.

В дальнейшем декларация подчеркивает идею народного суверенитета. «Принцип всей верховной власти пребывает существенным образом в нации». Декларация провозглашает также принцип политического равенства: «все граждане имеют право лично или через своих представителей участвовать в издании законов». Несмотря на республиканский дух декларации, в ней ясно слышатся отголоски соглашения буржуазии с монархией. Граждане и власть здесь две равноправные стороны. В качестве угрозы правительству на случай злоупотребления им своей властью гражданам предоставляется право на «сопротивление угнетению». В ряде статей декларация подчеркивает равенство всех перед законом. Особые статьи обеспечивают личную неприкосновенность, судебные гарантии личности, свободу совести и мысли, свободу слова и печати, равенство в обложении и контроль над сбором налогов. Однако, перечисляя всякого рода «свободы», декларация не говорит о свободе собраний и ассоциаций. Смысл этого характерного умолчания раскрылся несколько позднее—в запрещении свободы собраний военным положением 21 окт. 1789 и запрете коалиций законом Ле Шамелье 14 июня 1791. Буржуазии, провозгласившей декларацию прав, казалось, что она создает кодекс вечных политических истин, годных для всех времен и народов. В действительности же декларация ярко отразила идеологию нового пришедшего к власти класса: когда декларация говорит о «человеке» и «гражданине», то она имеет в виду «буржуа». Недаром конституция 1791 ставит обладание активным или пассивным избирательным правом в зависимость от имущественного ценза граждан. Классовая основа декларации особенно ясно обнаруживается в отношении последней к принципу частной собственности. Собственность по тексту декларации является «естественным и неотчуждаемым правом» человека. «Т. к. собственность есть ненарушимое священное право,—говорится в другой статье,—то никто не может быть ее лишен, кроме тех случаев, когда того явно требует законно засвидетельствованная общественная необходимость и притом при условии справедливого вознаграждения» (ст. 17-я). Последняя оговорка особенно характерна: декларация, провозглашая неприкосновенность частной собственности, создавалась в обстановке крестьянских волнений, одинаково угрожавших и дворянской и буржуазной собственности.

Дальнейшая судьба Д. п. ч. и г. в истории Французской революции также весьма поучительна. Она вошла существенной составной частью в оба проекта конституции, обсуждавшиеся в Конвенте; но в то время как в проект, предложенный жирондистами, текст декларации 1789 вошел почти целиком и без изменений, в проект монтаньяров и в декларацию, предосланную конституции 1793, внесены были существенные изменения. Декларация 1793 представляет собой манифест мелкой буржуазии. Сохраняя принцип защиты частной собственности, декларация 1793 все же подчеркивает, что обязанностью общества является помощь неиму-

щим посредством предоставления работы или пропитания, а также содействие всеобщему образованию. Кроме того в декларации 1793 провозглашено право восстания в случае нарушения правительством воли народа. Д. п. ч. и г. была включена и в конституцию III года, но термидорианская реакция сказалась существенным образом на содержании последней декларации. Право сопротивления было выключено, и к «декларации прав» была прибавлена «декларация обязанностей», выдвигавшая требование подчинения законным властям. К моменту создания конституции VIII года буржуазия пришла к необходимости признания единоличной власти, и в текст этой конституции декларация уже не была включена.—Отсутствие декларации в конституциях 1848 и 1875 объясняется другими причинами—страхом дряхлеющей буржуазии перед абстрактными лозунгами, в к-рые новый класс (пролетариат) мог влить новое содержание.

Тексты декларации можно найти в сборнике Helie, Les constitutions de la France, P., 1880, кроме жирондистской декларации, в-р-ую см. у Buchez P. et Roux P., Histoire parlementaire de la Révolution française (t. XXIV, p. 106 и сл.).

Лит. о Д. весьма обширна: Jellinek, Die Erklärung der Menschen- und Bürgerrechte, Lpz. (есть рус. пер.: Е л л и н е к Г., Декларация прав человека и гражданина, М., 1906); K ö v e r k o r n F., Die Entstehung der Erklärung der Menschen- und Bürgerrechte, 1911; К о в а л е в с к и й М. М., Происхождение современной демократии, т. II. М., 1895; M a r c a g g i V., Les origines de la déclaration des droits de l'homme de 1789, 2 éd., 1912; R e e s, Die Erklärung der Menschen- und Bürgerrechte von 1779, Beiträge zu ihrer Entstehungsgeschichte, Lpz., 1912; Р а д и ц и н И. И., Декларация прав 1789 г. и ее источники, «Журнал министерства народного просвещения», 1914, № 11. Марксистская трактовка декларации дана в работе П о к р о в с к о г о М. Н., Очерк истории русской культуры, ч. 2. М., [1918], стр. 183, а также в работе Н. М. Ж у к и н а (Антонова), Новейшая история Западной Европы, в. 1, 2 изд., М.—Л., 1925, и Ц. Ф р и д л я н д а, История Западной Европы, ч. 1, [Харьков], 1928; 3 изд., [Харьков], 1930. Р. Авербуз.

**ДЕКЛАРАЦИЯ ТАМОЖЕННАЯ**, документ, представляемый таможене при импорте, экспорте или транзите товара. Представление Д. т. обязательно в большинстве стран. Как правило в Д. т. включаются следующие сведения: отправитель, получатель, страна происхождения товара, данные о роде и виде товара, количестве, мере или счете его, вид упаковки, число мест, цена и т. д. Наиболее трудным является определение в Д. т. статьи таможенного тарифа, по которому должен тарифицироваться данный товар. Д. т. удостоверяется подписью и печатью грузоотправителя; в нек-рых странах кроме того требуется, чтобы Д. т. были заверены консулом того государства, гражданином к-рого является транспортер. За непредставление Д. т. взимается штраф в размере от 3% до 15% таможенной пошлины. Штраф взимается и за неправильное указание в Д. т. статьи таможенного тарифа. В СССР представление Д. т. обязательно только при заграничных почтовых посылках.

**ДЕКЛИНАТОР**, прибор для определения магнитного склонения, т. е. угла между истинным (географическим) и магнитным меридианами. В существенных чертах Д. состоит из обычного теодолита, назначением к-рого является определение положения истинного меридиана, и приспособления для определения меридиана магнитного, основанного

го на свойстве магнита, имеющего возможность свободно вращаться около вертикальной оси и устанавливаться своей магнитной осью в плоскости магнитного меридиана. Магнит, подвешенный на тонкой нити или укрепленный на острие, снабжен зеркальцем, поставленным так, чтобы нормаль к нему была параллельна магнитной оси магнита, или устроен в виде полого цилиндра, внутри к-рого находится линза и крест нитей в ее фокусе. Труба теодолита имеет в своей окулярной части освещаемую сбоку шкалу или нить. Чтобы совместить оптическую ось трубы с плоскостью магнитного меридиана и таким образом определить его положение, вращают трубу около вертикальной оси прибора до тех пор, пока отражение нити в зеркале или крест нитей цилиндрического магнита не будет виден совпадающим с окулярной нитью. Отсчет, взятый по азимутальному кругу при таком положении трубы, и будет отсчетом магнитного меридиана. Иногда Д. называют также прибор, предназначенный для записи временных вариаций склонения. В нем отсутствует точный азимутальный круг и имеется приспособление, регистрирующее изменения положения магнитного меридиана. Для этой цели из специального осветителя на зеркальце магнита бросается луч света, к-рый, отражаясь, попадает на перемещающуюся перпендикулярно к направлению луча фотографическую бумагу. Таким образом записываются изменения положения плоскости магнитного меридиана.

*Лит.:* Крылов А. Н., О земном магнетизме, П., 1922; Angenheister G. und Bartels J., Das Magnetfeld der Erde, in «Handbuch der Experimental Physik», В. XXV, Lpz., 1928.

**ДЕКОКТ**, одна из лекарственных форм, то же, что *отвар* (см.).

**ДЕКОМПЕНСАЦИЯ**, расстройство деятельности какого-либо органа или всего организма вследствие нарушения т. н. компенсации (т. е. уравновешивания). Последняя заключается в восполнении нарушенной патологическим процессом деятельности органа повышенной или измененной деятельностью какой-либо другой части того же самого органа или др. части организма; так, напр. при пороках аортальных клапанов нормальная функция сердца достигается компенсаторной гипертрофией левого желудочка, усиленная работа к-рого восполняет дефект в работе клапанов, вызванный патологическими изменениями в них; точно так же выпадение работы одной из почек (при туберкулезе ее или удалении) восполняется усиленной работой второй и т. п. Компенсация достигается обычно за счет запасных сил клеток организма, и часто незначительное уже повышение нагрузки компенсирующего органа вызывает явления Д.; напр. при компенсированном пороке сердца сильное физическое напряжение или какое-либо общее заболевание могут вызвать явления Д., выражающиеся в одышке, отеках, синюхе и пр.

**ДЕКОМПОЗИЦИЯ** (от лат. *decompositio*—разложение, разрушение), тяжелая форма хронического расстройства питания грудных детей, по классификации берлинского педиатра Финкельштейна (Finkelstein, род. 1865),

соответствующая детско й а т р о ф и и других авторов. Наряду с ослаблением процессов усвоения в организме Д. характеризуется значительным усилением процессов диссимилиации (распада): организм ребенка живет за счет своих собственных запасов—прежде всего жиров, а затем белков. Большой Д. ребенок имеет вид крайнего исхудания: подкожно-жировой слой исчезает совершенно, вдалеке зашедших случаях большой производит впечатление обтянутого кожей скелета; пульс замедленный, мягкий и слабый; температура тела обычно колеблется с наклоном к падению; аппетит повышен, стул чаще нормальный, рвоты обычно нет; вместе с тем вес тела неуклонно падает. Причинами Д. являются: 1) острые и хронические расстройства питания, в особенности сопровождаемые поносами; 2) длительное голодание или недоедание; при этом может играть роль не только количество, но и качество пищи (одностороннее углеводное или молочное питание); 3) инфекции, гл. обр. хронические; 4) антигигиенические условия жизни ребенка—отсутствие света, воздуха, надлежащего ухода и т. п. Обычно Д. поражает детей, искусственно вскармливаемых. Течение болезни длительное, часто кончающееся смертью от прогрессирующего истощения или от присоединяющихся инфекций (ослабленный организм ребенка весьма склонен к ним).—Лечение сводится гл. обр. к питанию ребенка женским молоком; при полной невозможности этого применяются (с большой осторожностью) различные питательные смеси—белковое молоко, пахта, свежее, кислое молоко и др. Профилактика сводится к правильн. проведению вскармливания ребенка и соблюдению при уходе за ним всех правил гигиены грудного возраста.

*Лит.:* М а с л о в М. С., Основы учения о ребенке, т. I, Л., 1926; Ф и н к е л ь с т е й н Г., Расстройство питания в грудном возрасте, М., 1929. *И. М.*

**ДЕКОНСКАЯ**, жел.-дор. станция на линии Славянск—Попасная Донецких ж. д., в Артемовском округе УССР. Грузооборот (1928/29): 99 тыс. т по отправлению, 45 тыс. т по прибытию. Станция обслуживает расположенные вблизи алебастровый и керамический заводы. В районе Д. находятся старейшие в Донбассе соляные рудники (с 1876). В последнее время (1930) строится новый соляной рудник, рассчитанный на добычу 575 тыс. т соли в год.

**ДЕКОРАТИВНОЕ ИСКУССТВО** (от латинского *decorare*—украшать), искусство, ставящее себе задачей художественно оформлять быт. В этом смысле данное понятие может рассматриваться как известный синоним прикладного искусства и художественной промышленности. Однако в это понятие нередко вкладывают более широкое содержание, трактуя его как чисто принципиальную категорию. В данном случае к Д. и причисляют все те художествен. предметы, к-рые не имеют самостоятельного, станкового значения. Вытеснив в 900-х гг. термины «прикладное искусство» и «художественная промышленность», термин Д. и явился переводом французского *l'art décoratif*. Теоретики русского искусства эпохи промышленного капитализма охотно пользовались

термином Д. и., поскольку он прекрасно отражал декоративн. тенденции современной им живописи, скульптуры и архитектуры. В наст. время в связи с мощным развитием художественной промышленности, поглощающей ремесленное и кустарное производство, термин Д. и. утрачивает постепенно всякое конкретное содержание (см. *Художественная промышленность*).

**ДЕКОРАТИВНЫЕ РАСТЕНИЯ**, растения, разводимые для украшения. См. *Садовые растения*.

**ДЕКОРАТИВНЫЙ СТИЛЬ**, термин, обозначающий такое художественное оформление вещи, которое идет не только в ущерб ее конструктивной, функционально-технической форме, но и деформирует последнюю в интересах чистой декоративности. В этом смысле ваза, перегруженная лепным орнаментом, затемняющим ее назначение (сосуд для сохранения влаги), может быть охарактеризована как исполненная в Д. с. Данный термин нередко применяется и к произведениям изобразительных искусств, когда главный акцент поставлен в них не на сюжетной стороне, а на чисто формальных моментах. Так, мы говорим о Д. с. картин Веронезе и Матиса или о Д. с. скульптур Бернини. Наконец термином Д. с. пользуются тогда, когда хотя охарактеризовать такое произведение пластики или живописи, которое должно включиться как органическая часть в целый декоративный ансамбль.

**ДЕКОРАЦИЯ** театральные, вещественно-художественное оформление пространства, предназначенного служить местом действия для разыгрываемого исполнителями представления.

Д. театральные на Западе имеют свою вековую историю, теснейшим образом связанную с историческими судьбами театра в целом. Эволюция греческого театра [см. *Греция* (древняя), IX т. XIX] выдвинула некоторые элементы театрально-декоративного мастерства, воспринятые последующими эпохами и прежде всего римлянами. Первые переделки греческих драм ставятся в Риме на деревянном помосте, на котором занавеска заменяет Д., что заимствовано у театра флиаков. Только в 55 до хр. э. в Риме строится каменный театр с постоянной сценой, сооружаемой по греческому образцу. Огромный амфитеатр с местами для 17 тыс. зрителей подходит здесь полукругом к приподнятой сценической площадке, замыкаемой архитектурной стеной (scenae frons), прорезанной дверями. При постановках, можно думать, иногда учитывался и естественный пейзаж, окружавший лишенный кровли театр. В римских постановках применяются и перьяты (вращающиеся призмы); смена Д. происходит через передвижение расписанных шитов. Машины эллинистического театра были усвоены и римской сценой. В период Империи с театральными представлениями начинают с успехом конкурировать зрелища цирковые, бои гладиаторов и звериные травли, которые театрализируются с утонченной техникой, с вырастающими из люков арены рожами и с плавающими в бассейнах кораблями (т. н. *навамах* и — сражения флотилий), пантомимы с

сотнями танцующих групп, с превращениями и феерическими Д. Все это свидетельствует о перевесе пышного декоративного зрелища над идейно насыщенным драматическим театром накануне крушения Римской империи (см. *Рим-государство*, Театр).

В эпоху европейского феодализма и нарождающегося внутри его торгового капитализма декоративное оформление развивается гл. обр. в связи с городскими уличными празднествами на площадях средневекового города. Это определяет характер Д. как части массового театрализованного зрелища под открытым небом, обуславливает их особенности как средства воздействия на массу населения феодального города. Д. приобретают значение зрительных символов и аллегорий, пропагандирующих учение господствующей католической церкви, идеологию главенствующего класса феодалов-помещиков и городского патрициата. В феодальную символику поднимающаяся буржуазия торгового и цехово-ремесленного города вносит реалистические тенденции, истолковывая отвлеченные понятия в реальном и бытовом плане, что создает внутренне-противоречивый характер декоративного оформления театральных зрелищ в переходный период разложения феодализма и парастания капиталистической общественной формации. Развитую технику театрально-декорационного искусства мы находим в эту эпоху: 1) в постановках «живых картин» во время разного рода уличных празднеств (религиозных и гражданских процессий и т. п.), где неизменно используются для установки аллегорических групп декоративными колесницами [английские «педжент», итальянские «триумфы», фландрские «wagenspel» (игры на телегах)] и неподвижными стоящими вдоль улиц помостами (двух- и трехрусными), украшенными дорогами тканями, покрытыми росписью и т. д. 2) В мистериях позднего средневековья (15 век и первая половина 16 в.) Д. ставятся на движущиеся колесницы или же развертываются на площадях. Отдельные эпизоды мистерий разыгрывались в специальных объемных Д. в форме открытых домиков или беседок, что позволяло стоящим на площади зрителям со всех сторон смотреть на происходящее внутри и вокруг декоративнойстройки действие. Особое внимание уделяется декорациям «ада» (пасть чудовища представляла башню с несколькими платформами) и «рая» (конструкция с несколькими площадками, куда поднимались по лестницам). Здесь осуществлялись разнообразные эффекты, полеты и т. п. трюки, выполняемые на основе примитивной техники, но с большим искусством. В дальнейшем разбросанные по площади отдельные декоративныестройки объединяются на одном помосте, образуя цельную сценическую картину (см. рис. 1). В этой поздней своей форме мистерияльная сцена передается в школьный театр католических стран, удерживающий еще нек-рое время средневековые традиции. 3) Параллельно с Д. для массового зрелища выработалась и площадка для драматических представлений различных любительских организаций город-



ской буржуазии («риторы» во Фландрии, «мейстерзингеры» в Германии, театральные «братства» и шутовские общества во Франции). Комические и сатирические пьесы исполнялись любителями на открытом деревянном помосте, поставленном на бочки или на козлы. Исполнители выходили из палатки и играли на фоне занавески, служившей единственной Д. без всяких украшений. Итальянские гуманисты в эпоху Возрождения ставили на такой площадке античные комедии Плавта и Теренция, рас-



Рис. 1. Декорации на мистеральной сцене 16 в. По миниатюре 1547. Мистерия в гор. Валансьен.

членив задний фон при помощи 4—5 пилястров, т. е. получалось несколько отделений, условных «домов» действующих лиц комедии (см. рис. 2 и таблицу I). Прimitивная палатка обрaстает теперь архитектурными орнаментами в стиле ренессанса. Этот тип Д. распространяется по гуманистским школам Западной Европы. Свое завершение гуманистский театр находит столетием позже в «Олимпийском театре» в Виченце (архитектор А. Палладио 16 в.). Гуманисты использовали древнеримскую театральную архитектуру, воспроизвели амфитеатр для зрителей и соорудили некое подобие «стены» римского театра. Декорации служат здесь постоянным нейтральным задним фоном, усиливающим своим торжественным обрамлением праздничный характер представления для избранного общества ученых и знатоков искусства. Образование разбогатевшей верхушки торгово-капиталистического общества привело к резкому отграничению ее от широких масс и тем самым к исчезновению площадного театра: декоративное оформление тесным образом связывается с дворцовым театром замкнутого придворно-аристократического «патрицианского» общества, формирующегося в тогдашней передовой экономической стране, Италии (см. *Возрождение*).

Применение перспективной живописи в театре знаменует начало глубокого сдвига в понимании целей и задач театрального искусства. Художник, создающий на сцене «зрелище для глаз», вытесняет драматурга и становится на долгое время полновластным хозяином сцены, творцом «сценической картины», привлекающей к себе главное внимание зрителей-эстетов. Устройство ранних перспективных Д. раскрывается впервые в трактате итал. архитектора С. Серлио «Об архитектуре» (кн. 2, Париж, 1545). Серлио устанавливает Д. только на задней сцене. Исполнители, играющие на просцениуме, не появляются среди Д., а выступают перед ними. Если нужно показать движущихся людей в глубине

сцены, то Серлио рекомендует вырезать из картона небольшие фигурки и выставлять их на заднем плане, тем самым избегая противоречия между фигурой актера и сокращенными в перспективе Д., к-рые в его театре не «обыгрываются», а служат неподвижным задним фоном. Для разных жанров устанавливаются разные Д. Для трагедий—дворцы знатных лиц, для комедий—жилища простых граждан, для пасторалей—лесной ландшафт с хижинами пастухов. Вся Д. уместается на неглубоком пространстве задней сцены (3 м), складываясь из парных угольных щитов, обтянутых расписанным холстом (т. н. рельефная перспектива, см. рис. 3). Но эффект, достигаемый перспективной росписью, создает впечатление далеко уходящей вдаль улицы, что подкрепляется перспективным задником, замыкающим сцену. Расчет на неожиданность перспективной иллюзии приводит и к введению переднего занавеса (первое упоминание о к-ром встречается в 1519). Внезапное раскрытие (падение) его усиливало эффект показа сценической картины. Во второй половине 16 в. неподвижные Д. театра Серлио уступают место сменяющимся перспективным Д., что связано с ростом праздничных придворных представлений, т. н. интермедий с танцами, пением и музыкой, требовавших применения разного рода обстановочных эффектов. Д. сменяются при помощи т. н. «телари», т. е. треугольных деревянных призм, обтянутых расписанными холстами (ср. античные периакты). Расстановка таких призм по пяти с обеих сторон сцены позволяла мгновенно сменить Д. на глазах у зрителей путем поворота призм, вращавшихся на вертикальной оси. Декоративные пере-

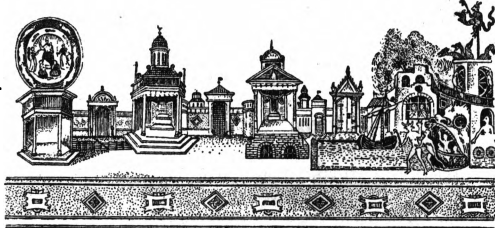

Рис. 2. Сцена итальянских гуманистов конца 15 в. Комедия Теренция «Андриня», из изд. 1493.

мены сочетаются теперь со всевозможными сценическими эффектами: полетами, пожарами, фейерверками и т. п. Для сокрытия усложнившейся механики сцены вводятся боковые порталные щиты и передняя порталная арка, т. е. все сценическое действие вместе с Д. оказывается замкнутым внутри сцены-коробки, как бы вставленным в рамку, к-рая становится с этих пор типичной для системы европейской иллюзионной сцены (см. таблицу I).

Следующий шаг на пути усовершенствования «чистых перемен» и сценической техники был сделан в 17 в. архитектором Алетти (1546—1636) и его учеником Дж. Торелли (1608—78). Вместо «телари» вводятся боковые кулисы, т. е. передвижные щиты с расписанными холстами, и это дает возможность еще быстрее сменять Д. и механизировать перемены. Феерическая пышность театра барокко распространяется теперь по Европе вместе с итальянской оперой, для которой выстраиваются постоянные ранговые (ярусные) театры во всех крупных центрах.



Рис. 3. Рельефно-перспективная декорация итальянской сцены середины 16 века. Из книги арх. С. Серлио «Об архитектуре», 1545.

Очерченный путь развития итал. сцены в общем характерен и для других стран Европы 16—17 веков с соответствующими видоизменениями и особенностями в зависимости от местных условий. Так, в Голландии и перспективная Д. с переменами внутри сцены-коробки водворяется лишь во второй половине 17 в. Английский придворный театр последовательно вводит все итал. новшества, переходя к системе кулисы лишь в 1640 (архитектор и постановщик Иннио Джонс). Городские публичные театры Лондона (конец 16 в.) удерживают некоторое время открытую площадку странствующих комедиантов, но затем перерабатывают ее, снабжая чертами как гуманистского театра Палладио, так и придворной сцены. Сценическая площадка театра Шекспира включает в себя эти разнородные элементы. На просцениуме с боковыми входами играли без писаных Д., но на задней сцене, закрываемой занавесом, устанавливались разные «обгрываемые» предметы (см. рис. 4). Зачастую довольствовались простой табличкой с надписью—«лес близ Афин», «дорога из Падуи в Верону», предоставляя остальное досоздавать воображению зрителя. Иногда комедийное действие условно обозначалось занавесом из голубой (светлой) ткани, трагическое—черным занавесом. С течением времени на задней сцене с ее высокой надстройкой стал исполняться ряд эффектов,

характерных для перспективной сцены придворного театра. Использование балкона позволяло переносить действие наверх, и игра, ведшаяся на передней, задней и верхней площадках, допускала быструю смену мест действия без сложных декоративных перемен. В эпоху Реставрации (вторая половина 17 в.) «шекспировскую» сцену вытесняет перспективная кулисная сцена итальянского образца. Испания проходит тот же путь от ярмарочной открытой площадки Лопе де Рueda (вторая половина 16 в.) к осложняющейся машинами и Д. сцене итал. типа в придворном, школьном, городском и публичном театрах. Пьесы Кальдерона ставятся уже в системе перспективной кулисной сцены. Во Францию итал. Д. проникают и через придворный театр и через городскую сцену профессиональных комедиантов. Система «телари» устанавливается в процессе развития придворных балетов. Парижские постановки Торелли (1650) знакомят французоз с усовершенствованной кулисной сценой и стимулируют применение машинерии быстро сменяющихся Д. (сначала к балетным спектаклям, а позднее и к оперному театру, создаваемому Люлли). Профессиональные комедианты, играющие в начале 17 века в городском театре Бургонского Огюста и в театре Дю Марэ, усваивают постепенно декоративную систему итальянцев, и Мольер играет уже на сцене, снабженной всеми усовершенствованиями декорационной техники эпохи (однако все декоративные перемены сосредоточиваются внутри сцены-коробки, стоящей позади и игровой площадки). Для различных драматических жанров французск. театр устанавливает своего рода стандартные Д. Для классической трагедии—единую Д. нейтрального тронного зала, для классической комедии—единую Д. уличной площади, а для спектаклей оперно-балетного характера (напр. комедии-балеты Мольера) вводится все разнообразие декорационных

и машинных эффектов, в конце 17 в. переносимых в специально выстроенные оперные театральн. здания. Многочисленные придворные празднества открывают широкое поле деятельности декораторам (итальянцам — Торелли, Вигарини; французам — Лебен, Берен и др.). В Германии и Австрии система «телари» удерживается в практике придворных и школьных театров



Рис. 4. Английская сцена 17 века.

вплоть до середины 17 века и находит свое широкое использование в ярко зрелищных пропагандистских постановках иезуитов. Но во второй половине столетия в театрах аристократии господствующей становится кулисная сцена с машинами. При дворе Габ-

ДЕКОРАЦИИ ТЕАТРАЛЬНЫЕ I

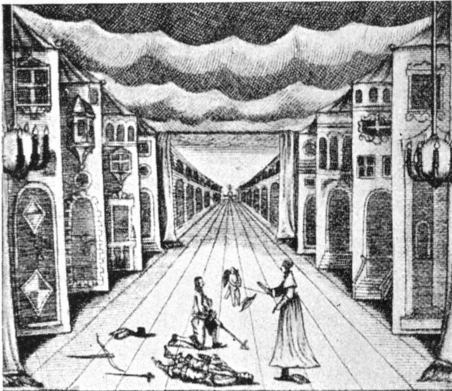

Декорации на сцене немецких странствующих комедиантов 17 в.

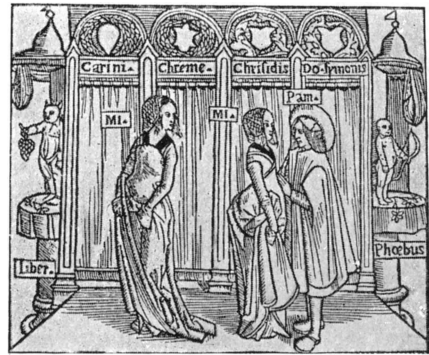

Сцена из комедии Геренция с гравюры конца 16 в.



Дж. Торелли. Перспективные декорации оперной сцены в Венеции сер. 17 в.

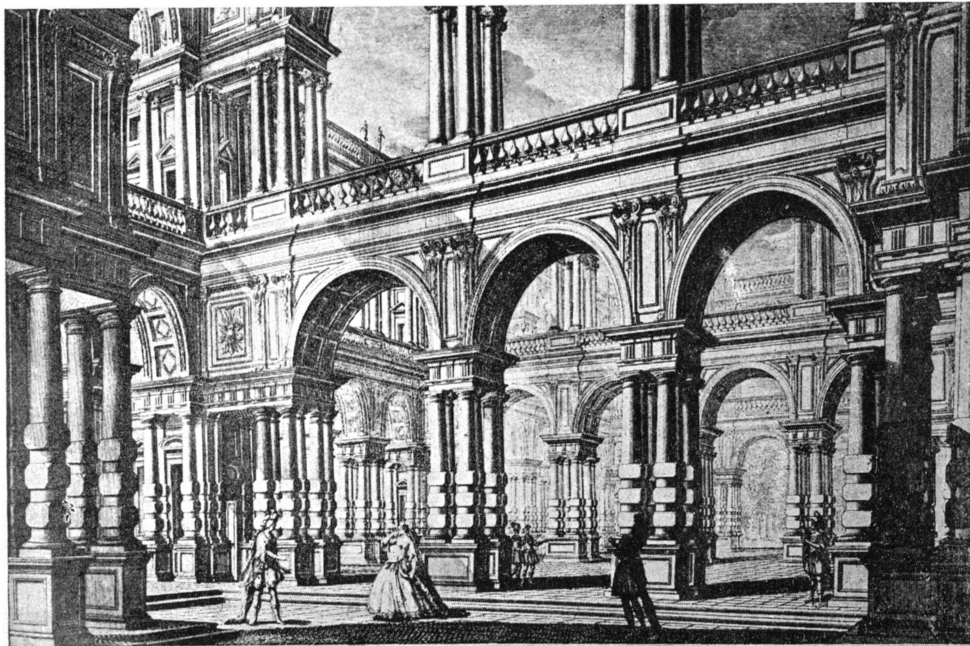

Дж. Бибиена-Галли.  
Перспективные декорации 18 в.

ДЕКОРАЦИИ ТЕАТРАЛЬНЫЕ II

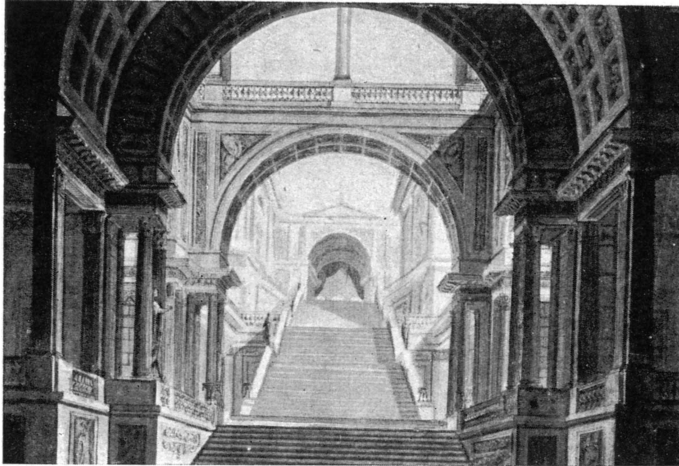

П. Гонзаго. Эскиз декорации: Арки. Гос. театральный музей им. Бахрушина, Москва.

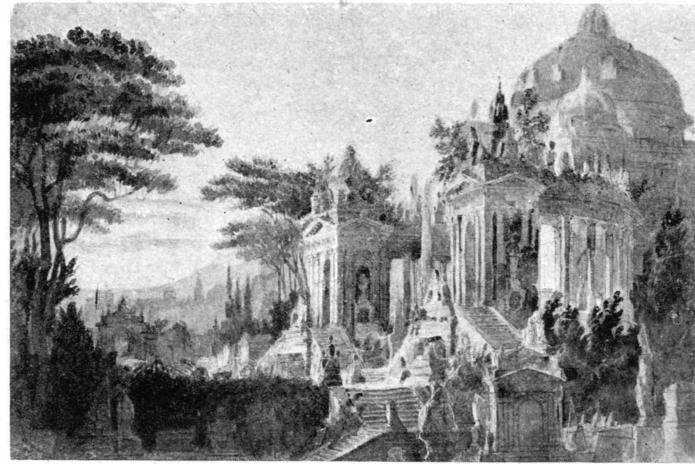

П. Исаков. Эскиз декорации к балету „Фауст“. Гос. театральный музей им. Бахрушина, Москва.

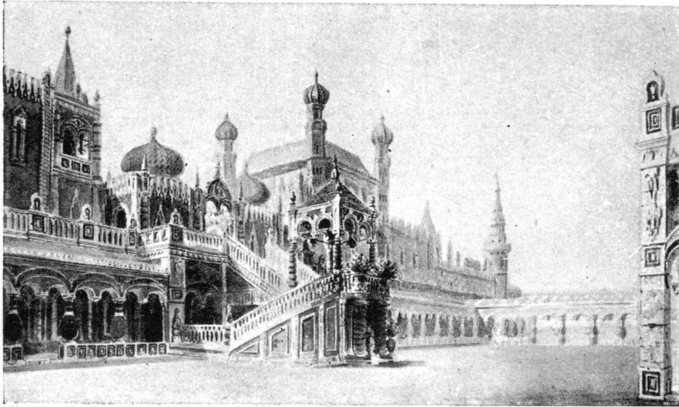

А. Роллер. Эскиз декорации к опере „Аскольдова могила“. Гос. театральный музей им. Бахрушина, Москва.



В. Симов. Макет декорации к пьесе Чехова „Три сестры“ в постановке Художественного театра. Музей при МХТ I, Москва.



ДЕКОРАЦИИ ТЕАТРАЛЬНЫЕ III



К. Коровин. Эскиз декорации к опере „Руслан и Людмила“. Гос. театральный музей им. Бахрушина, Москва.

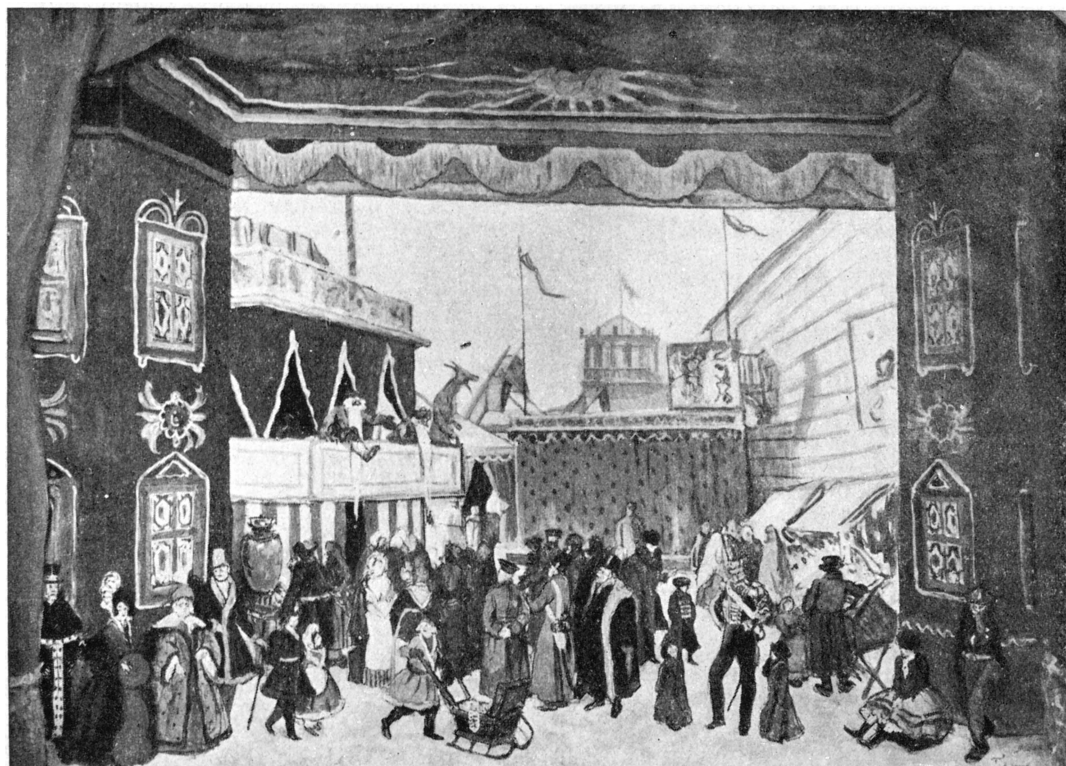

А. Бенюа. Эскиз декорации к балету „Петрушка“. Музей ГОТОб'а, Москва.



сбургов в Вене Д. стиля барокко создаются театральным архитектором и декоратором Людовико Бурнабини (1636—1707). Но наряду с этим в Германии существует и упрощенное декоративное оформление сцены в театре странствующих комедиантов. Первоначально они играют на открытой площадке с Д.-занавеской, вводят затем «телари» и кулисы с перспективным задником (см. табл. I). От этих странствующих комедиантов перспективные кулисные Д. передаются и в Россию (см. ниже).

Т. о. кулисные Д. обошли все театры монархической Европы и стали в 18 в. стандартным типом всей европейской сцены (см. табл. I). Число этих типов Д. ограничено — их не больше 10—11 (парк, дворец, темница, воен. лагерь, городская улица и т. п.). Скучная тематика Д. 17—18 вв. достаточно красноречиво свидетельствует об интересах и вкусах феодально-буржуазн. аристократии, для обслуживания к-рой и предназначался театр. Громадные средства, бросаемые аристократией на театральные увеселения, позволяли декораторам широко развивать свою деятельность. Выдвигаются целые школы перспективистов-декораторов, по традиции передающие профессиональные навыки от одного члена семьи к другому (такова напр. семья Галли-Биббиена).

Созданная для барочной оперы кулисная сцена с перспективными Д. испытывает на себе влияние различных художественных стилей (рококо, классицизм, романтизм), но эти течения не вносят существенных видоизменений в самую систему декоративного оформления сценической площадки. Только выступление поднимающейся экономически и социально буржуазии и реалистические тенденции, вносимые ею в искусство («мещанская драма» и буржуазная мелодрама), приводят к попыткам отказаться от традиций и заменить перспективные Д. более точным воспроизведением действительности. Так появляются Д. замкнутой со всех сторон комнаты со сплошными стенами и плоским потолком, вводимые в Германии Фр. Шредером (1794) и одновременно во Франции, где к 30-м гг. 19 века большинство парижских театров уже имеют т. н. павильоны (вскоре закрепляется стационарный тип «комнаты»: одна дверь в глубине и две боковых; симметрично — справа и слева — размещены предметы сценической обстановки). Даже в оперном театре, долее других сохранявшем традиции, мастерство перспективистов-декораторов заметно снижается, впадая в эпигонство и эклектизм («театермейстеры» 60—80-х гг.). В эпоху пром. капитализма руководящая роль в области сценического оформления переходит к драматическому театру. Пользование настоящими объемными предметами, введенное в театре «мейнингенцев» и в театре «натуралистов» (Антуана во Франции и О. Брама в Германии), существенным образом видоизменяет характер сценической Д. и знаменует начало новых исканий, выражающих мировоззрение и н д у с т р и а л ь н о й э п о х и. Натурализм в театре подчиняет Д. задачам современности, отказываясь давать на сцене только красивое «зрелище

для глаз». Воспроизведение бытовой обстановки в мельчайших подробностях с пластическими деталями внутри строения павильона становится характерным признаком сценической картины. Сцена, первоначально (еще в начале 19 в.) тускло освещенная свечами, затем — керосином, а потом — газом (впервые в 20—30-х гг.), переходит к электрическому свету, позволяющему многообразить свет от ярчайших, имитирующих дневное освещение тонов до сумерок при изображении интерьера и различного рода «настроений» при ландшафтных декорациях. Для последних вводится «горизонт» — экран, замыкающий сцену и способствующий усилению впечатления воздушной дали («воздуха»). Последовательный натурализм (импрессионизм) разрабатывает использование вращающейся сцены для передачи «мгновенных впечатлений» от действительности (постановки в театре Рейнгарта в Берлине); показа отдельных «уголков при-



Рис. 5. Норман Бельгедес. «Жанпа д'Арн». Макет. Париж, 1925.

роды» и т. д. Вращение сцены позволяет быстро чередовать смену картин, не прерывая действия. Открывается новое поле действия для художников-станковистов, вступление к-рых в работу театра в первое десятилетие 20 в. влечет за собой расцвет стилизованных, писанных на холсте Д. и новое увлечение красочностью театрального зрелища. Утонченный эстетизм декораторов характеризует в известной мере отрицательное отношение к капиталистическому шаблону широких групп мелкобуржуазной интеллигенции, уходящей в символизм и мистицизм. В эту пору начинают оказывать свое воздействие теории А. Аппия о подчинении сцены со всеми ее деталями музыке и Г. Крега, отрицающего всяческий натурализм и утверждающего, что театр должен раскрывать «невидимые вещи». Новое течение символизма пользуется Д. для создания беспредметного ритмического пространства, погруженного в мистический свет и обвальный муз. настроениями. Для этих целей вводятся Д., составляемые из сукон, окрашиваемых в различные тона, и газовых занавесок, позволяющих передавать игру света и тени в реальном и полуре-

альном пространстве, в котором одна какая-либо деталь заменяет целое. Кулисная сцена-коробка подвергается резкой критике со стороны руководителей импрессионистского и символистского театра, особенно подчеркивающих несоответствие пластической фигуры актера с плоскостной декоративной живописью на сцене. Стремясь преодолеть это противоречие, Г. Фукс строит

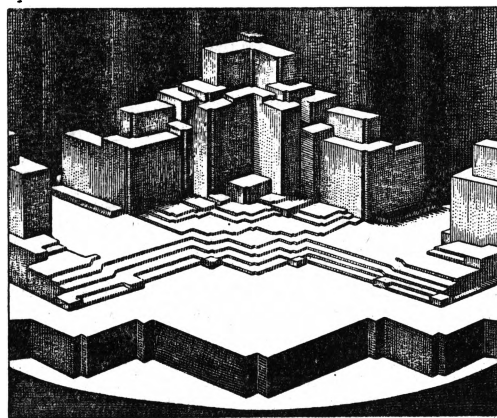

Рис. 6. Э. д. Штурм. «Манфред». Макет вращающейся сцены. Дюссельдорф, 1925.

в мюнхенском Художественном театре так наз. рельефную сцену, на которой движение актера ограничивается просцениумом, протекает на фоне архитектурной стены и выделяется подобно рельефу, входя в то же время в более тесные пространственные соотношения со зрителями, сидящими в амфитеатре. Той же задаче—выделить фигуру актера—служат и подвижные и неподвижные ширмы, ограничивающие сценическое пространство и разбивающие его на разные планы. Игра перед занавесом выводит актера из сцены-коробки, ставя его ближе к зрителям. Ряд постановок в цирке (опыты Рейнгарта, спектакли в цирке Медрано в Париже) выявляет стремление реформаторов театра преодолеть зависимость от традиционного «фото-сценическо-

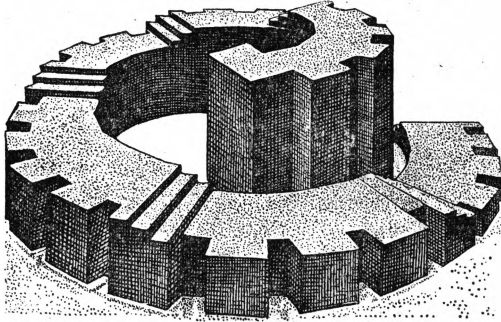

Рис. 7. Карпендер и Джонс. Балет «Небоскребы». САСШ.

го ящика» старого театра, структура к-рого утрачивает свой смысл при исчезновении перспективных Д. Осознание указанных противоречий приводит к постройке постоянных неподвижных сцен с единой архитектурной декорацией, годной для различных спектаклей (напр. сцена театра «Старой голубятни», выстроенная Ж. Копо по планам Луи Жуве в Париже). Иное разрешение

проблемы намечается в постановках, где Д. складываются из передвижных кубов и цилиндров, составляемых в различных сочетаниях для данного спектакля (система «пустых ящиков» Т. Грея в Англии, сцена из кубиков Г. Фрица в Германии, комбинация нескольких стен с отверстиями в театре «Химера» в Париже). Абстрактный и беспредметный характер театрального кубизма (см. рис. 5), оперирующего с «чистыми» геометрическими формами (нередко противоречащими натуралистическим костюмам), соприкасается с исканиями, стремящимися передать ритмы и темпы большого индустриального города. Восхваление «красоты машин», провозглашенное футуристами, нашло свое отражение в декорациях Северини, Деперо, Ф. Леже и др. Части механизмов, воспроизведенные на сцене, создают иллюзию настоящих машин (декорации Ф. Кизлера, Л. Ло-

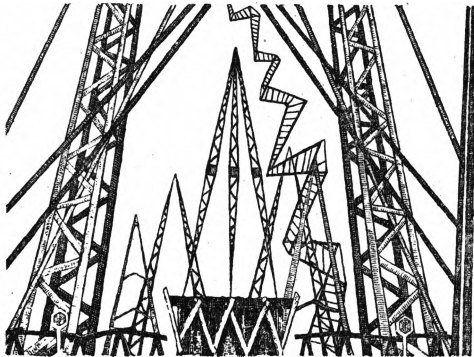

Рис. 8. Декорации к «Золоту Рейна» на сцене оперного театра в Дрездене. Разборный погружающийся планшет системы Э. Хазант 20-х гг. 20 в.

зовика и др., см. табл. VII) или же служат мотивами для Д., в к-рых машинные детали даются в отвлеченных от действительности сочетаниях (футуристические постановки и балеты; см. рис. 6 и 7). Стремление к передаче темпов и ритмов индустриального города вело к разверстке игры по наклонным плоскостям, по скатам, лесенкам и площадкам различной высоты. Такого рода конструктивные постановки, испытавшие сильное влияние передового советского театра, получили свое распространение в Германии, Бельгии и Америке. Они нашли свою опору в достижениях новейшей театральной техники, позволяющей поднимать различные части планшета на любую высоту (см. рис. 8) и переносить свет прожектора в любое место сцены, ограничивая игровую площадку при помощи светового луча. Использование новой машинной техники и световой аппаратуры носит различный характер в разных художественных

течениях. Если в экспрессионистских постановках свет часто служит для дематериализации пространства, способствуя созданию жутких, упадочных настроений отчаяния и ужаса, то в постановках конструктивистов он подчиняется задаче усиления сценической динамики и приводится в согласование с вращающимися и движущимися частями сцены. В этом отношении интересны постановки режиссера Э. Пискатора в Берлине, опирающегося в своей работе на новую индустриальную технику, вводящего кино-проецию в драматическую структуру спектакля (см. табл. VII) и тем самым включающего кино-картины и мультипликационный фильм (карикатуры Г. Гросса) в декоративное оформление сцены. Изобретением последних лет являются проецированные Д., рисуемые на стекле и отбрасываемые на белый экран замыкающего сцену горизонта. Одновременно идут опыты над светящимися экранами и с фосфоресцирующими красками, применяемыми как к костюмам, так и к декорациям, преимущественно в оперных театрах и обозрениях. На больших сценах имеется теперь сложная, механически управляемая световая аппаратура, позволяющая окрашивать сцену (напр. движущиеся проецированные облака) в различные тона (до 80 оттенков). Так. обр. индустриальная эпоха коренным образом видоизменяет характер и способы создания Д. и ставит на очередь проблему переустройства старого театрального здания, созданного три столетия тому назад с расчетом на ныне исчезнувшие перспективные Д. и иллюзионную «сцену-коробку». См. также *Макет, Кулисы, Рампы, Собит, Портал, Колосники.*

*Lut.*: A p p l a A., Die Musik und die Inszenierung, München, 1899; B a p s t G., Essai sur l'histoire du théâtre..., P., 1893; C a m p b e l l L. Lily, Scenes and Machines on the English Stage during the Renaissance, Cambridge, 1923; C h e n e y S h. W., Stage Decoration, N. Y., 1928; C r a i g E. G., Art of the Theatre, L., 1905 (рус. пер. К р а г Г., Сценическое искусство, СПб, с. а.); е г о ж е, On the Art of the Theatre, Chicago, 1914; е г о ж е, Towards a New Theatre, L., 1913; е г о ж е, The Theatre Advancing, L., 1921; е г о ж е, Books and Theatres, L., 1925; F e r r a r i G., La scenografia, Milano, 1902; F i s c h e l O., Das moderne Bühnenbild, B., 1923; F u c h s G., Die Revolution des Theaters, München, 1909 (рус. пер.); F u e r s t W. R. and H u m e S. J., Twentieth Century Stage Decoration, 2 vls, L., 1928; G r e g o r J., Wiener szenische Kunst, B. I, Die Theaterdekoration..., Wien, 1924; H a m m i t z s c h M., Der moderne Theaterbau, B., 1906; K r a n i c h F., Bühnentechnik der Gegenwart, München, 1928; M o u s s i n a c L., La décoration théâtrale, P., 1925; M o r i l l e j o J. M., La escenografía Española, Madrid, 1923; N i c o l l A., The Development of the Theatre, L., 1927; N i e s s e n C., Das Bühnenbild, Bonn, 1927; P o u p r e y e C., La mise en scène théâtrale d'aujourd'hui, éd. l'Équerre, Bruxelles, 1927; R o u c h e J., L'art théâtral moderne, P., 1910; т о ж е, 2 éd., 1924; S a y l e r O. M., Our American Theatre, N. Y., 1923; Die Bühne im Bauhaus, «Bauhausbücher», München, 1924, № 4; S e m p e r M., Theater (Handbuch der Architektur, Halbband VI, H. 5), Stuttgart, 1904; Z u c k e r P., Die Theaterdekoration des Barocks, B., 1925; е г о ж е, Die Theaterdekoration des Klassizismus, B., 1925.

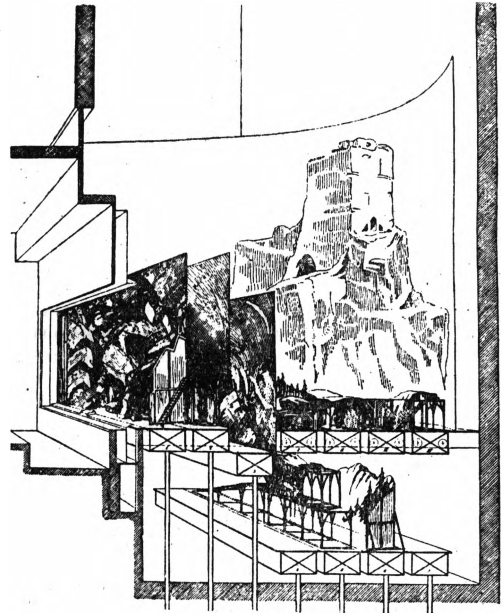
А. Гвоздев.

Д. театральные в России появляются во второй половине 17 века (московские придворные «представления» при Алексее Михайловиче и киевские «школьные спектакли»). Вплоть до середины 19 в. это искусство находилось в руках иностранных мастеров, к-рые или сами непосредственно работали в области театральной декорации или служили образцами для рус-

ских исполнителей, обычно из крепостных художников. Соответственно двум источникам своего происхождения оформление первых русских спектаклей носит черты скупого нем. барокко в Московском театре и пышного польского барокко в Киевском школьном. Однако и то и другое было пропущено сквозь провинциализм русских вкусов и носило черты декорационного примитивизма, сводившего почти на-нет простоту декорационных методов и техники, сочетавших систему задника и занавеса с более сложными приспособлениями в виде «телари» и даже модными новинками «перспективного письма». С 30-х гг. 18 в. нем. театр на нек-рое время уступает место итал. в виде рус. переделки *Commedia dell'arte* (см.), вытесненной в скором времени франц. театром, уже распространившим помпезные формы придворного классицизма по всей Европе и принявшим в России форму парадных спектаклей, пышных дворцовых празднеств императорского двора и знати. Наибольшее развитие декоративное искусство в России, как и на Западе получило в оперных и в балетных представлениях со сложной машинерией, световыми эффектами, пиротехническими затеями и т. д. В спектаклях, разыгрывавшихся в беседках и павильонах парков, декорационные моменты являлись лишь дополнением к тем или иным элементам живой природы, театрализованной садовым искусством и точно воспроизводимой декораторами на холстах. Система итальянской иллюзионно-кулисной декорации как принцип прореджалась до конца 19 в., и последующие художники сцены при всей смене стилей преимущественно варьировали традиционные живописные приемы и совершенствовали технику.

В эпоху 1730—50-х гг. впервые среди рядовых ремесленных (б. ч. безымянных) декораторов выделяются уже настоящие дарования, в особенности Д. *Валериани* (см.), основной мастер русской декорации середины 18 в. и проводник форм живописно-перспективного монументализма, сохранившего свое господство на русской сцене до конца столетия. Расцвет этого декорационного стиля приходится на 60—90-е гг. 18 в., с таким огромным мастером архитектурной зрелищности в центре, каким был П. Гонзаго (см. табл. II). Ученики Гонзаго не внесли в его стиль ничего нового, наоборот быстро проявили свойства эпитонов; ими отмечен даже *Каноппи* (см.), одаренный декоратор, лишенный однако единства стиля и мятущийся между строгостью старых гонзаговских форм и сумятицей русской романтической декорации начала 19 в. Прямые черты упадочности свойственны всей оперно-балетной плеяде декораторов середины и второй половины 19 в. Это относится равным образом как к сменившим итальянцев немецким декораторам (т. наз. романтикам)—*Роллеру* (см.), Вагнеру и др., так и к рус. живописцам—Исакову, Шишкову и др. (см. табл. II). Это была эпоха наибольшей «стандартности» сценического оформления, несменяемого штампа, где пользовались обычно несложными вариациями нескольких элементарных типовых декораций, применяя их

путем незначительн. изменений и разных комбинаций даже и к новым постановкам («дежурные декорации»). Этот метод держался на сцене до конца 80-х годов 19 века, усовершенствования вносились преимущественно в технику сценических эффектов. В художественном отношении выделяются за весь период всего два декоратора: Роллер, в затейливой узорчатости которого еще сохранилась известная строгость манеры, и *Боcharов* (см.), характерный своим повышенным интересом к живописности. Этим сохранением шаблонов и условностей, мешаниной форм и манер декорационное искусство соответствовало вкусам театральной публики, вербовавшейся в ту эпоху из дворянства, чиновничества и из верхов купечества (наиболее полно это направление представлено Малым театром). Столь же характерно для такого положения с оформлением то, что опера и балет (вместе с классическ. трагедией) явились основным, ведущим жанром театральной жизни 18 и большей частью 19 вв. Наоборот о мастерах комедийно-драматических Д., о их типах и эволюции не имеется почти никаких сведений и столь же мало сохранилось сколь-нибудь ярких изобразительных материалов, что явно свидетельствует о скудности и шаблонности сценической обстановки. Ее количественное увеличение намечается в связи с ростом реализма в драматическом театре в эпоху Щепкина и особенно Островского.

Подлинное изменение театральной декорации начинается в 1880-х гг., когда доминирующая общественно-политическая роль стала переходить к передовой пром. буржуазии и разнородной интеллигенции. Историческим этапом в деле нового оформления спектакля были гастроль (1885) труппы *мейнингенцев* (см.), показавших стройную систему натурализма, нашедшего в дальнейшем свое завершение в начальной деятельности московского Художественного театра, выдвинувшего и основного мастера реалистической декорации В. Симова (см. табл. II). Это направление не вышло однако за пределы драматического репертуара. Обновление оперной Д. было непосредственно связано с общей эволюцией рус. живописи. Сказочно-былинная тематика зрелого передвижничества была перенесена в оперную декорацию. Ее образцом и высшим достижением явилась постановка «Снегурочки» (1881—1885) в декорациях В. Васнецова; в том же направлении работали и В. Поленов и особенно Врубель, Коровин и другие младшие участники абрамцевского художественного кружка, перешедшие затем в частную оперу С. Мамонтова, где к ним присоединился С. Малютин. Первые интересные опыты новой системы балетно-оперного оформления отмечены усилением цветовых поверхностей, декоративной красочности, стремления превратить сцену в многосаженную картину—таковы занавесы Врубеля и особенно театральная живопись Коровина с ее декоративным импрессионизмом и яркой костюмерией (см. табл. III). Эти тенденции, перенесенные затем на императорскую сцену, в наиболее законченном виде проявились в театральных работах художников группы «Мир искусства» в 1900—1910. Подобно

придворным спектаклям 18 века, превращавшим театр гл. обр. в зрелище, постановки участников «Мира искусства» перевели декорации из вторичного элемента спектакля в основной, подчинив все на сцене задачам зрелищной красочности. Тяга к экзотике и ретроспективизму типична для «Мира искусства» и выражала как стремления к подражанию вкусам петербургской высшей аристократии, так и увлечение стилизаторством опозитизированных реминисценций прошлого, эстетикой старины и даже попытками ее театральной реставрации (спектакли «Старинного театра» 1907, работы И. Билибина и др.). Наибольшей силы движение достигло к 1910 в виртуозных по исполнению и декоративному блеску работах Александра Бенуа (см. табл. III), Добужинского, Рериха, и особенно Л. Бакста, захватив не только русскую, но и западную сцену в парижских постановках С. Дягилева. Нарождение условного символического театра облегчило проникновение этого самоцельного декоративизма и на драматические сцены, причем решающим этапом явилась сдача реалистических позиций Московским Художественным театром, к-рый, после умеренных опытов с условными декорациями Егорова в «Жизни человека» и затем *Крега* (см.) в «Гамлете», также передал оформление спектаклей Тургенева, Достоевского, Ибсена, Мольера и т. д. в руки Добужинского, Бенуа, Рериха, Кустодиева. Работы Головина (см. цветную табл.) на петербургских сценах в тот же период и младшего поколения декораторов этого же направления, в особенности Сапунова, утвердили гегемонию декоративизма во всех областях рус. сцены до первых лет мировой войны.

Началом нового этапа явилось возникновение московского Камерного театра Таирова (если не считать опыта В. Э. Мейерхольда при постановке «Незнакомки» Блока в 1914), выдвинувшего на сцену художников левых течений, близких к кубизму, беспредметничеству, футуризму и т. д. Именно здесь были осуществлены и первые опыты трехмерного, отвлеченно плоскостного и движущегося оформления, получившего дальнейшее свое развитие в период 1917—22.

Послеоктябрьский период. Искания в области театрально-декоративного искусства привели после Октябрьской революции к самому изменению принципов театрального оформления, к перенесению центра тяжести из области живописно-панорамного, традиционно-рампового театра в область пространственного охвата места действия, что естественно поставило вопрос о самой природе законов сценического представления и соответствующей им архитектуре театрального здания. Эти искания были созданы исторической обстановкой переживавшегося всем искусством переломного момента на грани двух фаз общественного развития, когда от индивидуалистического камерно-станкового искусства («для немногих») намечался переход к монументальности современного искусства. Они получили воплощение в жизни под влиянием запросов и вкусов нового массового зрителя. Революция выдвинула театр как одно из важнейших ору-



ДЕКОРАЦИИ ТЕАТРАЛЬНЫЕ



А. Головин. Эскиз декорации к опере «Кармен». Акт I (1907), СПб, Мариинский театр.



ДЕКОРАЦИИ ТЕАТРАЛЬНЫЕ V

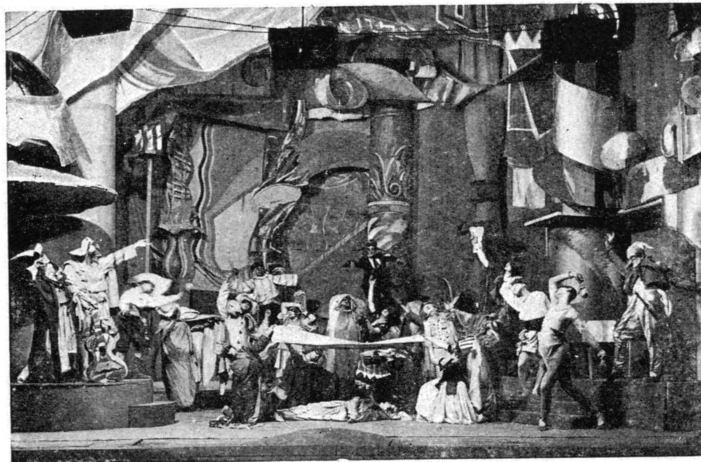

Г. Якулов. Декорация спектакля „Брамбилла“ в МКТ.  
С фотогр.

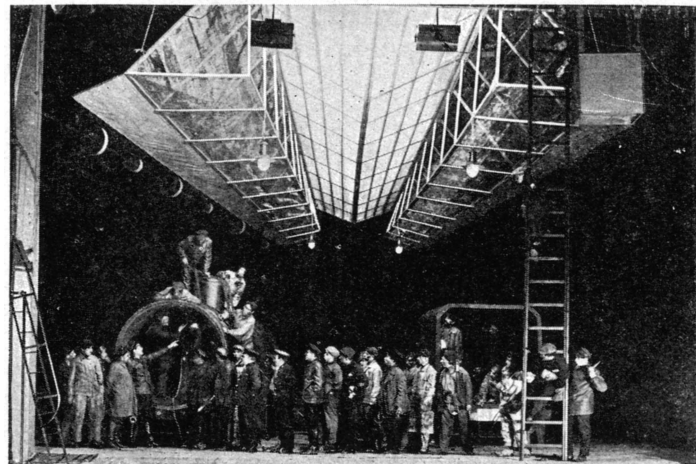

Б. Волков. Декорация спектакля „Рельсы гудят“ в театре МГСПС.  
С фотогр.

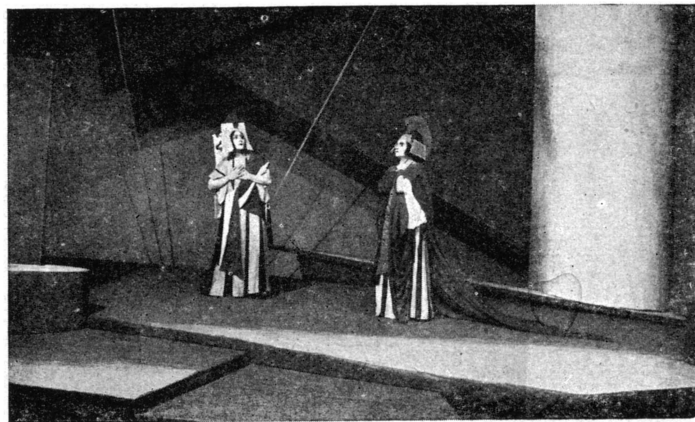

А. Веснин. Декорация спектакля „Федра“ в МКТ.  
С фотогр.

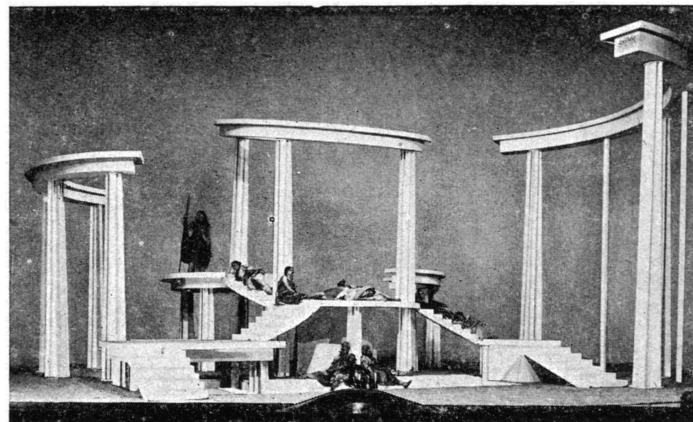

И. Рабинович. Декорация спектакля „Лизистрата“ в 1 МХТ.  
С фотогр.

ДЕКОРАЦИИ ТЕАТРАЛЬНЫЕ VI

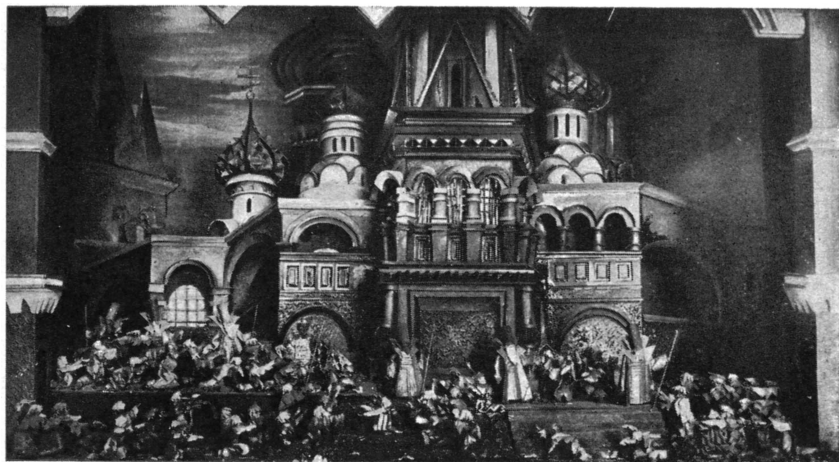

П. Федоровский. Макет декорации к опере „Борис Годунов“, („сцена у Василия Блаженного“) в постановке ГОТОб'а. Музей ГОТОб'а, Москва.

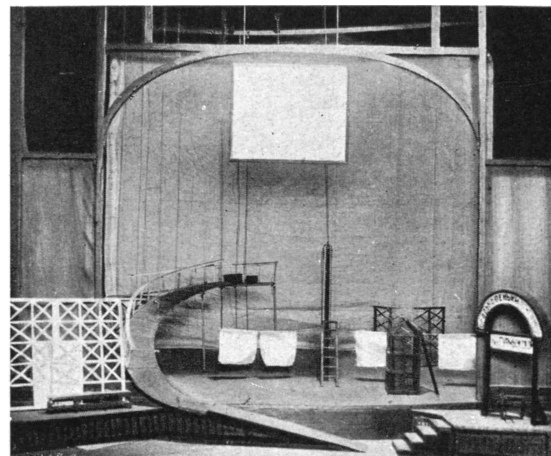

В. Федоров. Макет декорации к пьесе „Лес“ в постановке театра им. Мейерхольда. Гос. театральный музей им. Бахрушина, Москва.

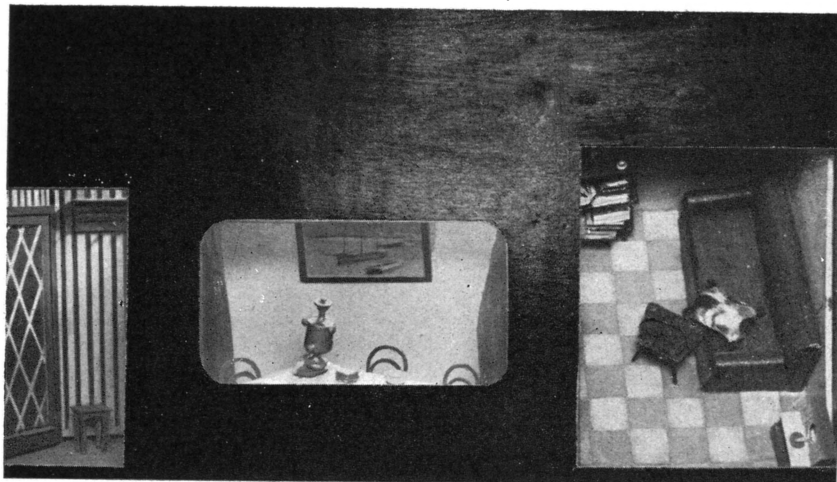

Н. Акимов. Макет декорации к пьесе „Разлом“ в постановке театра им. Вахтангова. Гос. театральный музей им. Бахрушина, Москва.

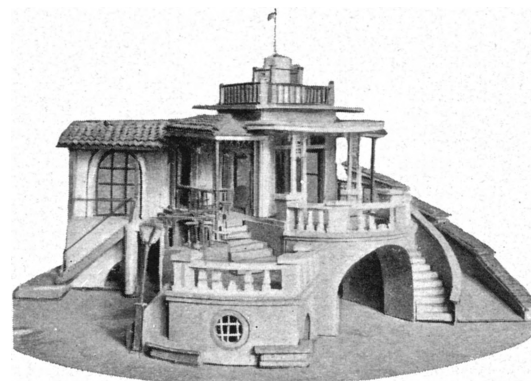

Н. Меншутин. Макет декорации к пьесе „Любовь Яровая“ в постановке Гос. ак. Малого театра. Гос. театральный музей им. Бахрушина, Москва.

## ДЕКОРАЦИИ ТЕАТРАЛЬНЫЕ VII

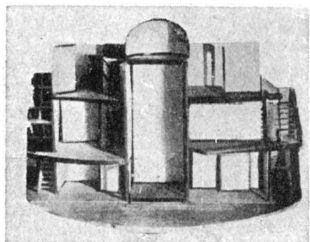

Макет декораций к пьесе Э. Толлера „Гоп-ля мы живем“ в театре Э. Пискатора в Берлине. Вращающаяся сцена. Кино-экраны на фоне каждой площадки (1927).

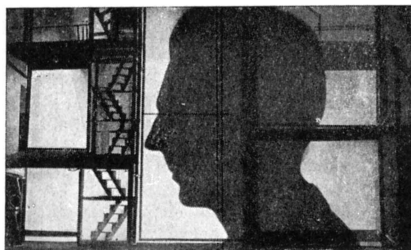

Декорация одной из сцен постановки пьесы Э. Толлера „Гоп-ля мы живем“ в театре Э. Пискатора в Берлине. Транспаранты. Кино-экраны. Силуэт Э. Пискатора.

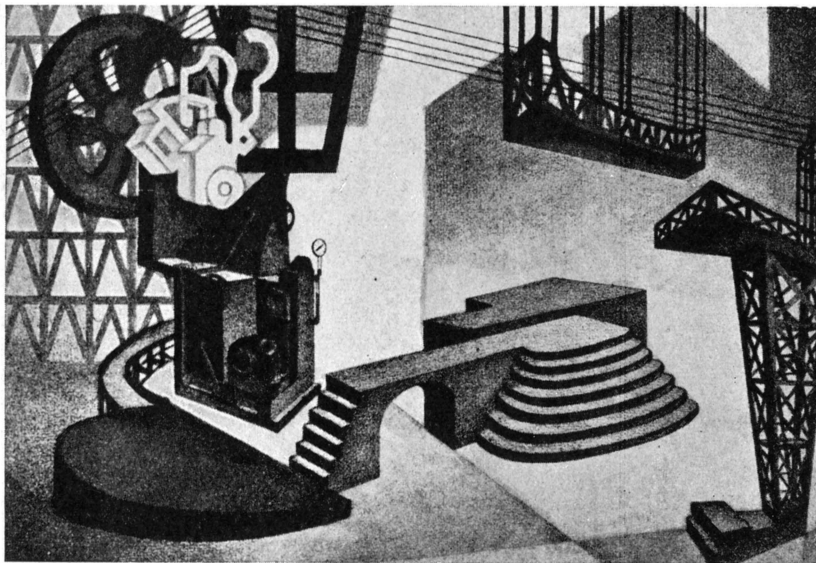

Л. Лозовик. Декорации к пьесе Г. Кайзера „Газ“. Чикаго 20-е гг. 20 ст.

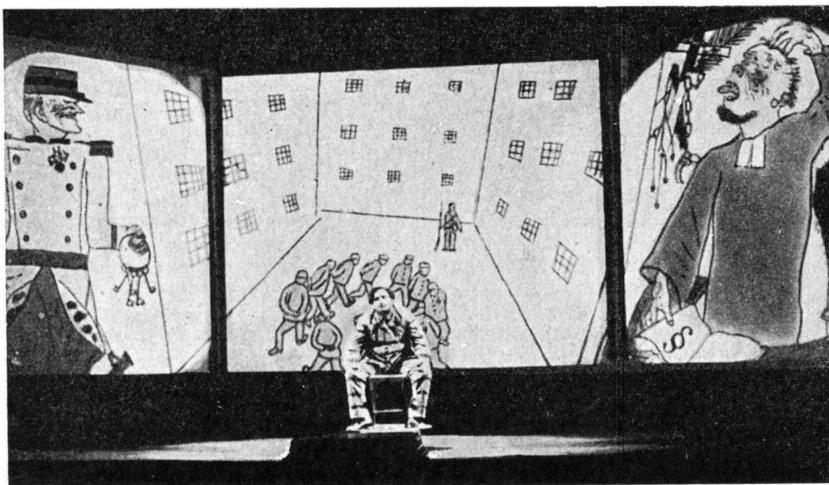

Г. Гросс. Проецированные декорации к пьесе Цеха „Пьяный корабль“ в постановке Э. Пискатора в Берлине.

дий политического и культурного просвещения масс и дала новые формы театральной работы, развернув наряду с громоздким централизованным театром сеть театров-филиалов и театров-передвижек, требующих облегченного оформления спектакля. Реакция против гегемонии художника на сцене, парувавшей принцип театра как действия и превращавшей актера в своего рода декоративное пятно живописной композиции, началась еще в первое десятилетие 20 века, особенно в связи с постепенным изменением системы сценического освещения, введением новых источников света, борьбой с рампой и др. обстоятельствами, к-рые механически разрушали иллюзорность старого театра в его живописных разрешениях.

Новый театр исходил не от «зрелища-картины», а от «актера-действия», начав вновь работу с пространственным макетом, а не с плоскостным эскизом декорации, как это было во время господства на сцене «станковиков».

Намек на трехмерную «кубистическую» декорацию был дан в постановке московским Камерным театром «Фамиры Кифаред» И. Анненского (художник А. Экстер), когда площадка впервые явилась фактором оформления спектакля. В сезон 1917—18 московский Камерный театр дал несколько принципиальных постановок, из к-рых наиболее интересны были: «Саломея» Уайльда (худ. Экстер), где абстрактные цветные ткани декораций приняли динамический действительный характер, и «Обмен» Клоделя (1918, художник Якулов).

В последнем спектакле искания театра вылились в б. или м. законченные художественные формы и получили даже некое теоретическое обоснование. Здесь была поставлена и проблема света не как системы освещения, а как действенного организующего фактора спектакля, для чего живопись была заменена светописью, и вместо поглощающих свет холстов оформление было сделано из отражающих свет листов фанеры. Можно признать, что это была первая конструкция, т. е., по выражению А. Я. Таирова, «такая форма, к-рая служит установкой, являющейся в то же время формой».

Объемные Д. начали входить в обиход и в ряде других театров, где они однако принимали не только условные, но и натуралистические формы; разрастаясь, они заполнили всю сценическую коробку и вместо освобождения актеров от живописной декорации, во имя чего и начиналась реформа, создали еще более тяжелое закабаление сцены объемными формами («Благовещение» худ. Веснина, «Ромео и Джульетта» худ. Экстера—в московском Камерном театре и ряд спектаклей других театров на протяжении всего первого десятилетия революции).

Однако радикального изменения сценического оформления постановки Камерного театра не дали. Камерный театр остался до конца на позициях умеренного конструктивизма, или точнее—реалистического схематизма. Успехи и распространение последовательного конструктивизма связаны с оформлением массовых зрелищ начальных лет послеоктябрьской эпохи. Эта система

с улиц и площадей перешла в театр, причем основным ее проводником явился В. Э. Мейерхольд. Крупнейшей принципиальной постановкой сезона 1921—22 был «Великодушный рогоносец» Кромелинка (Высшие театральные мастерские, б. Театр РСФСР 1, худ. Л. Попова). Заострив до крайности проблему актера как такового [поставленную уже «Принцессой Турандот» (см. рис. 9) в студии Вахтангова, художник Нивинский (см.)]; «Рогоносец» впервые дал развернутое воплощение крайнего конструктивизма. Вместо разработки только площадки он выдвинул уже конструкцию-установку, разрешенную как «станок» для игры актера без всякого декоративного элемента «украшательства». Все оформление свелось к станкам разной высоты и величины и лестничным связям с ними, обняв всю сцену до конца. «Рогоносец» строился как вне-театральный спектакль, т. е. упраздняющий сначала сцену, декорации и костюм, а затем в дальнейшем развитии теории—пьесу и актера, чтобы превратиться в «свободную игру



Рис. 9. И. Нивинский. «Принцесса Турандот».

отдыхающих рабочих, проводящих час своего досуга за представлением-импровизацией.—Конструкция «Рогоносца» (см. рис. 10) послужила исходным моментом для целого ряда постановок в различных отклонениях от первоначальных задач в духе условного натурализма. В театре Революции (работы худ. Шестакова, Комарденкова и др.), в театре МГСПС «Рельсы гудят» (худ. Волков и др.), отчасти в московском Камерном театре («Человек, который был четвергом», худ. Веснин) и особенно в Театре имени Мейерхольда.

Кульминационного успеха «левые» течения достигли в сезон 1922/23, когда большинство театров перешло на новое разрешение сценической коробки. Отвлеченное беспредметничество достигло своего апогея в «Федре» (МКТ, см. табл. V), в «Грозе» (2-я студия МХАТ, см. рис. 11) и в спиральных построениях «Брамбиллы» (МКТ, см. табл. V). «Жирофле-Жирофля» (Камерный театр) начинается новый этап. Худ. Якуловым были введены элементы игрового костюма и игровой мебели из цирка. Еще более крайнее развитие эта система получила в «Смерти Тарелкина» [театр Мейерхольда, худ. В. Степанова (см.)], продол-

жая по прямой линии работу Поповой и сделав исходной точкой оформления не создание целой установки для всего спектакля, а лишь выделение тех деталей, которые нужны в данное время для игры в духе балаганного представления, как и была задумана вся постановка. Оголенный техницизм доведенного до крайности конструктивизма нашел

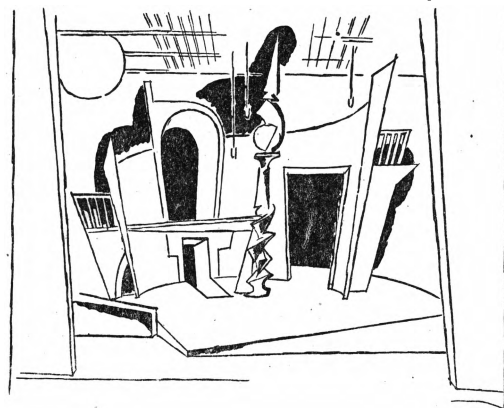

Рис. 10. Л. Попова. «Великодушный рогоносец».

наиболее последовательное воплощение в постановке театром «Пролеткульта» [оформление и режиссура С. Эйзенштейна (см.)] «На всякого мудреца довольно простоты» Островского (2 апр. 1923), где сценическая обстановка рассматривалась лишь как «беспредметный аттракцион». Новаторство в самых разнообразных выражениях прокатилось по всем московским сценам. Первая студия московского Художественного театра показала «Укрощение строптивой» Шекспира, где на нейтральной белой установке дана была игра движущимися цветными ширмами. В театре бывш. Корш шел «Дон Карлос» в пространственных решениях худ. И. Рабиновича (см.). Несколько позже в Му-

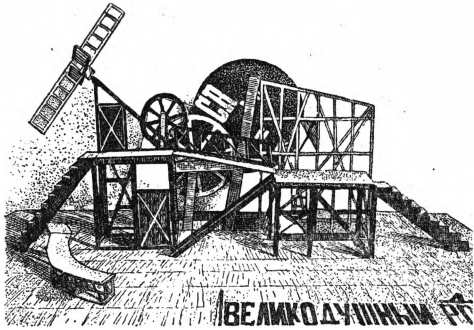

Рис. 11. Б. Матрунин. «Гроза».

зыкальной студии имени В. И. Немирович-Данченко прошла «Лизистрата» (того же И. Рабиновича), использовавшая скрытый обычно механизм вертящейся сцены как действенный фактор оформления спектакля, что создало целое направление, получившее особенное развитие в деятельности Малого театра («Любовь Яровая» худ. Н. Меншуткина и

т. д.), и др. (см. табл. V и VI). Вопросы механизации сцены и чистой перемены их конструкции особенно разрабатывались в театре Мейерхольда—«Мандат» (худ. Шлепняков, см. рис. 12) и театре Революции и др. В своем чистом виде конструктивизм продержался однако недолго, хотя влияние его отразилось буквально на всех театрах (включая Художественный и даже Малый). В дальнейших постановках В. Мейерхольда «Лес» (см. т. VI), и особенно последних лет («Ревизор», 1927; «Горе уму», 1928) он принял вид своеобразного сочетания конструктивных станков с ретроспективными элементами эпохи «Мира искусства». Эта реакция, приведшая к декорационному эклектизму, показательна и для остальных художников и режиссеров. Для конца 1920-х гг. характерна общая нивелировка приемов оформления, связанная с кризисом сценических жанров и незакончившейся кристаллизацией новых форм советской театральной культуры. В этих условиях попытки синтеза в работах молодых, даже очень талантливых декораторов в общем не достигли цели и привели к образованию амальгамы, своего рода «декоративно-реалистического конструк-

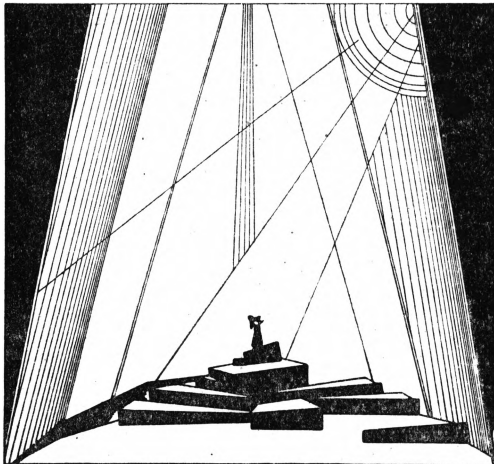

Рис. 12. И. Шлепняков. «Мандат».

тивизма», в разных вариантах переходящего с одной сцены на другую и равно применяемого ко всем музыкальным и драматическим жанрам. Выставка к десятилетию Октябрьской революции в Ленинграде и в Музее имени Бахрушина в Москве засвидетельствовала, что в декорационном отношении театры находятся в полосе замедленных темпов.

Моментом известного своеобразия советского театра являются попытки включения приемов кино в оформление спектакля (имевшие место еще в 1923 при постановке Мейерхольдом «Земля дыбом»). Влияние кино на театр проходит по всей истории сценического оформления второго пятилетия революции. Однако настоящего решения здесь не найдено. Включение кино носит преимущественно случайный и частный характер в виде надписей, предшествующих актерскому действию, или в виде показа самих кадров—отрывков из фильм, подлежащих иллюстрировать происходящее на сцене, или в виде превращения «картины» в «кадры» (работы худ. Акимова в театре Вахтангова:

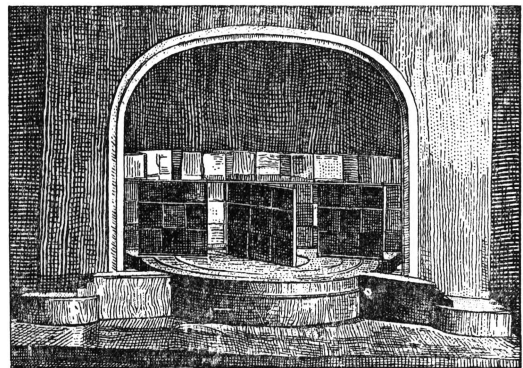

«Разлом», см. таблицу VI, «Заговор чувств», «Жоварство и любовь»).

Принципиально новое дали в последние годы преимущественно советские национальные театры, развивающиеся интенсивно и в области сценических декораций. Свообразие их состоит в сочетании двух элементов: изобразительных мотивов народн. искусства данной национальности и общетеатрального конструктивизма последней формации. Пионером национального оформления сцены явился московский Гос. еврейский театр (см. *Госет*), в к-ром режиссура А. Грановского выдвинула плеяду декораторов: М. Шагала, И. Рабиновича, Н. Алтмана, Р. Фалька, Д. Штеренберга и др. Вслед за этим развернули работу и другие нац. театры: украинские—декорации Меллер, Петрицкого и друг.; грузинские—оформление Кабадзе, Оцхели, Е. Ахвледiani, И. Гамрекели, Ладю Гудиашвили и др.; армянские—Сарьян; белорусско-еврейские—Лабас, Тышлер и др.

*Лит.*: Сводных работ по истории рус. сценич. Декораций по отдельным эпохам, художникам и театрам находятся в нижеследующих работах: Старинный спектакль в России, сборник статей, Л., 1928; В с е в о л о д с к и й - Г е р г р о с с В., История театрального образования в России, т. I, СПб., 1913; е г о ж е, Театральные здания в С.-Петербурге в XVIII ст., «Старые годы», СПб., 1910, кн. 2—3; е г о ж е, Театральные здания в Москве в XVII и XVIII столетиях, «Ежегодник императорских театров», СПб., 1910, вып. 7 и 8; е г о ж е, Театр в России в эпоху Отечественной войны, СПб., 1912; е г о ж е, История русского театра, тт. I—II, Л.—М., 1929; История русского театра, под ред. В. В. Калаша и Н. Е. Эфроса, т. I, М., 1914; К у р б а т о в В., Перспективисты и декораторы, «Старые годы», СПб., 1911, июль—сентябрь; Я р е м и ч С., О театральных постановках, там же; С т о л я н с к и й П., Маг и волшебник русской сцены Л. Роллер, II., 1918; П р ы г у н о в М. и Г и л я р о в с к а я Н., Бочаров М. И., Казань, 1924; С т а с о в В. В., Виктор Михайлович Васнецов и его работы, «Искусство и художественная промышленность», СПб., 1898, № 1—2 и 3; П о л е н о в а Н. В., Абрамцево, М., 1922; Т е р н о в е ц Б., Коровин—Серов, М., 1925; Э ф р о с А., Московский Художественный театр (1898—1923), М.—Л., 1924; Б е в у а А., статьи в журн. «Мир искусства» (1899—1904) о новых постановках; Р о с т и с л а в о в А., Художники в театре, «Золотое руно», [М.], 1909, № 7—9; К о м м и с а р ж е в с к и й Ф., Декорация в современном театре, «Маски», М., 1913/14, № 3 и 6; С в е т л о в В., Современный балет, СПб., 1911; Л е в и н с о н А н д р е й, Русские художники-декораторы, «Столица и усадьба», № 57, 1916; L e w i n s o n A., Léon Bakst, Paris, 1923; M o u s s i n a s L., La décoration théâtrale, P., 1925 [о русских влияниях]; Э ф р о с А., Живопись театра, «Аполлон», [П.], 1914, № 10; E f r o s s A., Le théâtre et le peintre pendant la révolution, в сб. «L'art décoratif et industriel de l'U. R. S. S. M., 1925; е г о ж е, Младшие художники Художественного театра, «Искусство» (журнал ГАН), кн. 1, М., 1927; е г о ж е, Художники театра Грановского, «Искусство» (журнал ГАН), т. IV, кн. 1—2, М., 1928; Г и л я р о в с к а я Н. В., Театрально-декорационное искусство за 5 лет, Казань, 1924; Опись памятников русского театра из собрания Л. И. Жевержеева, П., 1915; Выставка эскизов театральных декораций и работ мастеров Института за 1918—22; Декоративный институт (Каталог со вступительными статьями Л. Жевержеева, Н. Пунина и Г. Стебницкого), П., 1922; Е в р е и н о в Н. Н., Театральные повинки, П., 1922; Г о л л е р б а х Э., А. Я. Головин, Ленинград, 1928; Т а и р о в А., Записки режиссера, М., 1921; А к с е н о в И. А., Пространственный конструктивизм на сцене, в кн. Театральный Октябрь, сб. 1, Л.—М., 1926; К а п л а н Э. И., Вещественное оформление «Ревизора» в постановке Вс. Мейерхольда, статья в сборнике «Ревизор в театре имени Вс. Мейерхольда», Л., 1927; Каталог выставки «5 лет» (Театр им. Вс. Мейерхольда), М., 1926; Л о п а т и н с к и й Б., Монтаж театральных постановок в Москве, «Русское искусство», М.—П., 1923, № 2—3; Г и л я р о в с к а я Н., Декоративное искусство за 12 л. (1917—1929), «Искусство» (журнал Главлитискусства Наркомпроса РСФСР), [М.],

1929, № 7—8; А р о н о в и ч Д., L'art décoratif dans les théâtres en Russie, «Revue Mondiale», juillet, P., 1929; Выставка театрально-декорационного искусства (каталог), в сб. Театрально-декорационное искусство в СССР, 1917—X—1927, Л., 1927; G e g o r J. und F ü l d e r - M i l l e r R., Das russische Theater, Wien, 1927; Т а в з а р а ш в и л и Г., Грузинский театр, Москва, 1930; Э к с к у з о в и ч И. В., Техника театральной сцены в прошлом и настоящем, Ленинград, 1930.

*Н. Гиллярдовская, Абр. Эфрос.*

**ДЕКОРТ**, торговый термин, означающий скидку с цены товара. См. *Бонификация*.

**ДЕ КОСТЕР** (De Coster), Шарль (1827—1879), бельгийский писатель. Родился в Мюнхене, в богатой, затем обедневшей семье. Окончил ун-т в Брюсселе. Начал писать еще студентом и основал клуб литераторов, художников и музыкантов—Общество радостных (Joyeux). По окончании ун-та сотрудничал в сатирическом листке Фелисьена Ропса «Uylenpiegel» и поместил здесь ряд произведений, составивших позднее две книжки—«Légendes flamandes» (Фламандские легенды, 1857) и «Contes brabançons» (Брабантские сказки, 1861), в к-рых уже сказывается характерная для позднейшей бельгийской литературы тенденция—освободиться от подражания франц. литературным школам, обратившись к использованию народного творчества Фландрии. 31 дек. 1867, после более чем 10 лет напряженной работы Де К. в тиши, безвестности и крайней нужде, вышел в свет его роман—«Легенда об Уленспигеле и Ламме Гудзаке, их приключениях, отважных, забавных и достославных, во Фландрии и других странах» («La légende de Tiel Uylenspiegel et de Lamme Goedzac et de leurs aventures audacieuses, joyeuses et glorieuses en Flandre et ailleurs») — величайший бельгийский роман и одно из замечательнейших произведений мировой литературы вообще. «Легенда об Уленспигеле», хотя и была иллюстрирована Ф. Ропсом и др. видными бельгийскими художниками, далеко не сразу была оценена широкой публикой и литераторами. При жизни Де К. о ней появилось всего 2—3 статьи, и только в 1893 вышло ее второе издание. Дальнейшая жизнь Де К. проходит под знаком чрезвычайной бедности. В этих условиях нужды и морального угнетения возникли другие произведения Де К.—бытовой и психологический роман «Un voyage de nocces» (Свадебное путешествие, 1872), «Un voyage en Zélandie» (Путешествие в Зеландию) и легенда «Mariage de Toulet»,—далеко уступающие по своему значению «Легенде об Уленспигеле». В нищете и одиночестве протекли и последние дни Де Костера. Впоследствии не могли даже найти его могилы. Только в 90-х гг. усилиями Лемонье и др. писателей «Молодой Бельгии», одиноким предшественником к-рой Де К. явился, о нем узнают широкие круги читателей. В 1894 ему и его героям Тило и Неле на кладбище Икселя (пригород Брюсселя) открывают прекрасный и трогательный памятник работы Ш. Самюэля. Внимание читателей привлекают опубликованные также в это время «Письма Де К. к Элизе» — один из благороднейших документов возвышенной человеческой любви, а в наши дни, в 1927, впервые напечатана драма в 5 частях «Stéphanie», помеченная 1878 и

вероятно являющаяся переделкой ранней (1853) пьесы Де К. «Crescentius».

«Легенда об Уленспигеле» с необычайной яркостью изображает Фландрию в эпоху религиозных войн и борьбу фламандцев против испанского завоевания. Герой «Легенды» Тиль—тип ремесленника, весельчака и озорника, появившийся в Германии в 14 в. и перенесенный Де К. в 16 столетие—под влиянием социальной обстановки—испанского гнета и личного кризиса, гибели отца и матери,—превращается в своеобразного фламандского Дон Кихота, революционера и защитника обездоленных. Рядом с ним выступают Неле—символизирующая любящее и нежное сердце Фландрии, созданная не без влияния Клерхен из гётевского «Эгмонта», Ламме Гудзак—фламандский Санчо Панса—«брюхо Фландрии», для которого Де К. использовал старинную повесть «Le bon Guillaume», а также образцы Рабле. Около этих трех героев и разворачивается все действие эпопеи.—Написанная архаизированным языком, к-рому Де К. учился у Рабле, Монтеня и хроникеров 16 в. и к-рый он сочетал с высоким совершенством формы романа середины 19 века, «Легенда об Уленспигеле» если и не привлекла к себе внимания литераторов, то была восторженно встречена художниками кисти. Причина этому—в особенной связи между творчеством Де К. и живописью: приемы последней переносятся автором в художественную прозу; Де К. дает ряд картин в типично-фламандском духе, и герой романа как бы переходит с одного полотна на другое. В «Легенде» воскресает рубенсовская Фландрия с ее «чрезмерностью во всем», с избытком страсти, с жизнью, бьющей через край. Но вместе с тем, так же как у Иорданса, симпатии Де К. больше устремлены на живописание низов, бюргерства, крестьян, всех обездоленных; его творчество связано наконец прочными нитями с социальным жанром Питера Брейгеля (см.)—автора «Битвы толстых с худыми», «Войны сундуков и копилки».—Де К. присуще ощущение социальных антагонизмов.—В «Тиле Уленспигеле» все построено на волнующем читателя и придающем роману напряженную яркость противопоставления; изображены два детства: Тилиа—шутника и прокаженного, и инфанта Филиппа, к-рый никогда не смеется; инфант развлекается тем, что сжигает живьем маленькую обезьянку, Тиль ухаживает за раненой собакой; ставши королем, Филипп «предпочитает царствовать над кладбищами, чем над еретиками», Тиль же ищет путей, «как сделать счастливой Фландрию и весь мир». Роман изображает, как привязанный к жизни, жадный до наслаждений народ отдан в жертву величайшим насилиям и казням, и этот же народ-сластолюбец героически борется за свободу; видения высочайшей красоты и правды сочетаются в «Уленспигеле» с крайним, хотя и знающим чувство меры реализмом, окутанным мягкой лирической дымкой. Реализм Де Костера так глубок, что образы его поэмы принимают форму символов: за непосредственным смыслом их откровенно более глубокого значе-

ние, к-рое раскрывает основные психологические и социальные факторы жизни. Так, Тиль и Неле в переживании читателя «Легенды» из реальных персонажей романа не только превращаются в образы, символизирующие мужественный дух и нежное сердце Фландрии, но и в символы активного начала, героического духа и пламенной любви, присущих всему угнетенному, борющемуся против насилия за свободу.

Книга Де К. не лишена известной социально-политической актуальности: в «Предисловии совы» автор спрашивает: «убежден ты, что в этом мире уже нет Карлов Пятых и Филиппов Вторых?» Де К. несомненно хотел в эпоху борьбы либерально-демократических и клерикальных течений в Бельгии после завоевания ею независимости в 1830 напомнить, что борьба демократии с католичеством далеко не закончена. Книга Де К. была ударом по клерикализму, и это поняло духовенство, отказавшееся участвовать в похоронах ее автора. В «Легенде об Уленспигеле» звучит проповедь той идеи, что на смену эпохи завоеваний, феодализма в разных формах идет новая эпоха—великой демократии труда.—представителями и провозвестниками к-рой в романе являются Клас и Суткин—простые, бесхитростные люди, мирные труженики, превращающиеся в годину бедствий в подлинных героев, и защитник всех обездоленных, ремесленник и весельчак Тиль Уленспигель.

На рус. яз. «Легенду» переводили: Б. Ю. Корпан (А. Г. Горнфельд) «Русские записки», 1915, №№ 1—6; В. Н. Карякин—Приложение к «Голосу минувшего», 1915, и отдельно—изд. «Современные проблемы», М., 1916, с предисловием В. Фриче; в приложениях к «Ниве» за 1916; в изд. «Всемирная литература», перев. А. Горнфельда, П., 1919; в изд. «ЗИФ», М.—Л., 1928, пер. О. Мандельштам с предисловием П. С. Когана. Роман «Voyage de noces» вышел по-русски в 1873.

Лит.: P o t v i n C., Charles de Coster. Sa biographie, Lettres à Elise, Bruxelles, 1894; L e b r e c h t H. et R e n c y G., Histoire illustrée de la littérature belge de langue française dès origines à 1925, Bruxelles, 1926; В е с е л ь ч а к М., Старшие и одинокие новой бельгийской литературы, «Голос минувшего», 1913, № 9; Г о р н ф е л ь д А. Г., Шарль де Костер. Критико-биографический очерк; вступит. статья и книга: К о с т е р Ш., де, Легенда об Уленспигеле и Ламме Гудзаке..., тт. 1—II.

**ДЕКОТ** (de Cotte), Робер (1656—1735), знаменитый франц. архитектор т. н. эпохи Регентства. Ученик Мансар (см.) и его помощник в строительстве дворца Версаля, Большого Трианона, дворцовой капеллы в Версале и Собора Инвалидов в Париже. В первых своих работах Д. придерживается строгих барочных форм времен Людовика XIV, а в самостоятельных работах является создателем многочисленных особняков—«отелей»—для высшей аристократии. Д. допускает отступление от прежнего трафарета, вносит в план удобное расположение комнат и во внутреннем убранстве помещений применяет легкие, оживленные декоративные украшения из раковин и листьев и грациозную скульптуру. Наиболее типичной постройкой этого рода является отель Врильер в Париже (впоследствии Французский банк) с его знаменитой «Золотой галереей». Из парадных парижских построек Д. следует отметить церковь св. Рока (1734—35) и Ораторий, спроектированные в строгом направлении первых его работ. Площадь в Лионе,

называемая Белькур, показала Декота как большого мастера в создании ансамблей. Декот оказал сильное влияние на придворное строительство Германии. После него осталось до восьми тысяч рисунков по архитектуре, д'жоративному и прикладному искусству (хранятся в парижской Национальной библиотеке).

*Лит.:* Geymüller H., von, Die Baukunst der Renaissance in Frankreich, I—II, Stuttgart, 1898—1901; Gurliit C., Geschichte des Barockstiles, des Rokoko und des Klassizismus in Belgien, Holland und Frankreich, II, Stuttgart, 1886. *Е. Шульц.*

**ДЕКРЕМЕНТ** (от латин. *decrescere*—убывать). 1) В физике мера затухания какого-нибудь колебательного процесса. В очень большом числе случаев затухание происходит так, что отношение смежных амплитуд колебания, отстоящих на один период, является постоянным, т. е. напр. за амплитудой 1 следуют амплитуды 0,7, 0,49, 0,343 и т. д. Логарифм (натуральный) этого отношения называется логарифмическим *Д.* (для нашего примера он равен приблизительно 0,357). Чем больше *Д.*, тем быстрее затухают колебания. Примерами колебаний указанного рода являются колебания маятника при малых углах отклонения, электромагнитные колебания, применяемые в современной радиотехнике, колебания точки, на которую действуют силы, прямо пропорциональные ее расстоянию от положения равновесия 0, и к-рая в то же время испытывает сопротивление среды, прямо пропорциональное скорости, и др.

В последнем случае закон колебания выражается формулой

$$x = Ae^{-kt} \cos \frac{2\pi t}{T},$$

где *x*—отклонение точки от положения равновесия, *A*—амплитуда колебания, *T*—его период и *k*—постоянная, зависящая от коэффициента сопротивления и действующей силы. При *t*=0 отклонение  $x_0 = A$ , при  $t = \frac{T}{2}$

оно равно  $x_1 = Ae^{-\frac{kT}{2}}$ , при  $t = T$ ,  $x_2 = Ae^{-kT}$  и т. д. *Д.* затухания этого процесса равен  $\log \text{nat} \frac{x_n}{x_{n-1}} = -\log \text{nat} e^{\frac{kT}{2}} = \frac{kT}{2}$ .

2) В физиологии постепенное затухание возбуждения при распространении его в областях несовершенной проводимости. В естественной системе возбудимых тканей такие области представлены в местах перехода нервных волокон в мускульные (мионейральные связи), а также в *синапсах* (см.). Воздействием наркотиков, постоянного тока и др. агентов можно создавать искусственно области *Д.* в любом участке возбудимой ткани, где нормально возбуждение распространяется без затухания. Теория *Д.* сыграла исключительно важную роль в развитии учения о *возбуждении* (см.); она позволила установить первичный механизм процессов суммирования и тормажения, элементарных составляющих рефлекторного акта, и была положена в основу главных методов обоснования закона «*все или ничего*» (см.). В последнее время против теории *Д.* выдвинуты весьма веские возражения (Като), основанные на экспериментальном пересмотре фактического материала, послужившего для ее возникновения.

*Лит.:* Verworn M., Erregung und Lähmung. Jena, 1914; Lucas K., The Conduction of the Nervous Impulse, L., 1917; Kato C., Theory of Decrementless Conduction in Narcotised Region of Nerve, (N. Y.), 1924.

**DECRESCENDO** (итал., произносится—декресцендо), в музыке, сокращенно *decresc.*, противоположность *crescendo* (см.), обозначает постепенное ослабление силы звучности; тождественно с *diminuendo* (см.). Вместо словесного обозначения ставится знак >.

**ДЕКРЕТ** (лат.), решение, постановление, определение. Этим именем в древнем Риме назывались постановления императоров по судебным делам, поступавшим на их рассмотрение. В период Великой французской революции словом *Д.* обозначались многие постановления Учредительного и Законодательного собраний, а также Конвента вместо слова «закон». В 19 в. термином *Д.* нередко именовались указы, издаваемые главой государства (в республиках—президентами) в отличие от актов парламента, к-рым обычно присваивается имя закона. В советскую законодательную практику термин *Д.* был введен постановлением 2 Съезда Советов, объявившего, что он «декретирует вооружение трудящихся». Затем акты Советской власти законодательного характера б. ч. стали именоваться *Д.*, напр. *Д.* о мире, о земле, о суде и пр. Акты, в принципиальном отношении менее важные, начинают именоваться «постановлениями». Но и это деление очень условно, т. к. целый ряд важнейших актов Сов. власти именуется постановлениями. Наряду с этим встречаются и термины «закон», «кодекс законов» и пр. В наст. время термин *Д.* почти вышел из употребления в практике законодательных органов и сохраняется гл. обр. в разговорном языке для общего обозначения актов Сов. власти. Иногда делались попытки провести разграничение между декретами как актами законодательными и постановлениями как актами административного характера. Эти попытки явно несостоятельны, так как они исходят из намерения навязать советскому строю деление актов гос. власти на закон и административный указ, основывающееся на знаменитой буржуазной теории разделения властей, абсолютно неприменимой к советскому гос. строю. Ст. 18 Конституции СССР говорит о «*Д.* и постановлениях, определяющих общие нормы политической и экономической жизни».

*Н. Челышев.*

**ДЕКРЕТ ГРАЦИАНА**, сборник канонического права, составленный в Болонье ок. 1150. Сборнику его составителем, ученым монахом Грацианом, было дано иное наименование: «*Concordantia discordantium Canonum*», свидетельствовавшее о намерении его автора путем толкования и сопоставления противоречивых положений установить «истину», соответствовавшую интересам церкви того времени, и лишь впоследствии установилось приведенное выше название. Позднее к *Д.* Г. был присоединен ряд новых сборников (декреталии) пап: Григория IX, Бонифация VIII и др.), образовавших вместе с Грациановым сборником к концу средних веков свод положений всего канонического права, названный по аналогии с компиляцией Юстиниана (см.) *Corpus juris canonici*.

Д. Г. охватывал не только правоположения церковного происхождения, но и положения римского гражданского права, относившиеся к области церковной юрисдикции.—Факт появления сборника Грациана в 12 в. находится в тесной связи с развитием экономического могущества церкви. В 10—11 вв. происходила ожесточенная борьба между властью императоров и церкви, между светским и церковным феодализмом. В 11—12 вв. церковь уже начала весьма активно участвовать в торговом обороте. Именно в это время возникла потребность в систематизации канонического права, и наряду с деятельностью светских юристов—легистов—начала развиваться работа декретистов, защищавших интересы церкви. Д. Г. представлял собою первый крупный опыт церковной кодификации. Ряд учеников Грациана (Паукпалеа, Омнибонус, Руфинус, Сильвестер и др.) продолжал начатое им дело приспособления права к потребности церковной жизни. Лучшее издание *Corpus juris canonici*—под ред. Э. Фридберга, Лpz., 1876—82. в 15 вып.

**ДЕКРЕТ О ЗЕМЛЕ**, принятый 26 октября ст. ст. 1917 2 Съездом Советов, был первым шагом Сов. власти по пути ликвидации помещичьего землевладения и начала социалистического преобразования земельных отношений в России. Д. о з. был написан и оглашен на съезде В. И. Лениным. Д. о з. немедленно и без всякого выкупа отменял помещичью собственность на землю. Согласно Д. о з. все помещичьи имения, удельные, монастырские и церковные земли со всем их инвентарем и имуществом были переданы впредь до Учредительного собрания в распоряжение волостных земельных комитетов и уездных советов крестьянских депутатов. На оветы крестьянских депутатов возлагалась обязанность строгого учета и охраны конфискованного имущества. Земли рядовых крестьян и рядовых казаков Д. о з. объявлял не подлежащими конфискации. При проведении земельных преобразований органам местной власти Д. о з. предлагал руководствоваться крестьянским наказом, составленным редакцией «Известий Всероссийского совета крестьянских депутатов» на основании 242 местных крестьянских наказов. Наказ содержал в себе требование отмены частной собственности на все виды землевладения. «Вся земля: государственная, удельная, кабинетская, монастырская, церковная, посессионная, майоратная, частновладельческая, общественная и крестьянская и т. д., отчуждается безвозмездно, обращается во всенародное достояние и переходит в пользование всех трудящихся на ней». Наказ содержал в себе также требование изъятия земли из частного оборота (запрещение купли, продажи, залога, сдачи в аренду). Таким образом в соединении с наказом Д. о з. проводил принцип *социализации земли* (см.), но на деле он положил основу последующей *национализации земли* (см.). Социально-экономическое и политическое значение Д. о з. громадно. Он начисто ликвидировал помещичье землевладение и в то же время создал «земельный строй, наиболее гибкий в смысле перехода к социализму» (Ленин). Д. о з.,

осуществивший все требования бедняцко-средняцких масс крестьянства в аграрном вопросе, послужил основой политического союза пролетариата и крестьянства и обеспечил пролетариату поддержку соответствующих слоев крестьянства как в завоевании, так и в закреплении диктатуры пролетариата. В дальнейшем основные положения Д. о з. вошли в *Декларацию прав трудящегося и эксплуатируемого народа* (см.), а свое развитие этот декрет получил в законе «О социализации земли», изданном ВЦИК 19 (6) февраля 1918.

Лит.: Ленин В. И., Собрание сочинений, т. XXII, XXIII, издание 2, Москва, 1929; Сборник декретов 1917—18, Москва, 1920. В. Моисеев.

**ДЕКРЕТ О МИРЕ**, принятая по предложению Ленина 26 октября ст. ст. 1917 2 Съездом Советов декларация, обращавшаяся ко всем воюющим народам и их правительствам с предложением немедленно начать переговоры о демократическом мире без аннексий и контрибуций. Д. о м. указывал, что Советское правительство под захватом чужих земель понимает всякое, а не только во время империалистской войны насильственное присоединение к большому государству малой или слабой народности, живущей в Европе или в далеких заокеанских странах». Эти условия правительство не считало «ультимативными», оно соглашалось рассмотреть «и всякие другие условия мира» и настаивало лишь на более быстром их предложении «какой бы то ни было воюющей страной». Д. о м. немедленно отменял тайную дипломатию и ликвидировал действие тайных дипломатических переговоров министерства иностранных дел. Кроме того Д. о м. обращался к рабочим Англии, Франции и Германии с призывом «всесторонней, решительной и беззаветно энергичной деятельностью» помочь Советскому правительству довести до конца дело мира и вместе с тем дело освобождения трудящихся от рабства и эксплуатации. Текст декрета содержал и прямое указание на империалистский характер мировой войны. Опубликованием Д. о м. партия большевиков положила начало выполнению своей программы мира, чем еще крепче сплотила вокруг Советов основные массы крестьянства и армии, стремившиеся к прекращению войны. Д. о м. и ряд практических мероприятий, предпринятых Советским правительством вслед за его опубликованием, встретили упорное сопротивление «союзных» держав и рус. командования. Державы герм. коалиции ответили согласием начать мирные переговоры, приведшие впоследствии к *Брестскому миру* (см.). В. Моисеев.

**ДЕКРЕТАЛИИ** (Decretales epistolae), письма пап с ответами на обращенные к ним вопросы верующих. Д., составлявшиеся по различным частным поводам, имели однако общее значение и, т. к. папы считались главными хранителями апостольских преданий на Западе, получили (с 6 в.) в каноническом праве такой же авторитет, как и соборные постановления. Д. сыграли огромную роль в истории роста папского могущества. Папы нередко пользовались и подложными Д. как орудием в политической борьбе. Среди таких сборников частично подложных Д. особенно

громкую известность получили так называемые «Лжеисидоровы декреталии».

**ДЕКРОЛИ** (Degroly), Овид (род. 1871), бельгийский педагог, основатель Института дефективных детей и пользующейся широкой известностью «Школы для жизни и через жизнь» в Брюсселе; с 1920 профессор Брюссельского ун-та. Исходя из необходимости строить школьную жизнь на интересах ребенка (теория центра интересов), Д. вводит в свою школу комплексные программы, концентрируя весь программный материал вокруг потребностей ребенка и окружающей его среды. Взамен обычных классных занятий Д. выдвигает самообучение детей путем систематически подобранного дидактического материала (карточные задания).

Для изучения различных сторон поведения ребенка (внимание, память) Д. были предложены специальные тесты, которые заключаются в различных играх (в частности лото). Декроли-тесты могут быть использованы как дидактический материал при занятиях с детьми младшего возраста, еще не овладевшими речью (Декроли-тесты—несловесного характера), и детьми пониженного интеллектуального развития.

**ДЕКСТРИНЫ**, промежуточные продукты гидролиза крахмала; в химическом отношении являются полисахаридами. Гидролиз и продукты гидролиза крахмала в настоящее время еще недостаточно изучены.

Обычно различают четыре рода Д.

1. Амилодекстрины, ближе других стоящие к крахмалу, с иодом дают синее окрашивание, растворяются в воде и в 25% спирта, но в 40%-ном спирте осаждаются. Удельное вращение:  $[\alpha]_D^{20} = \text{от } +190^\circ \text{ до } +196^\circ$ . Восстановительная способность по отношению к Фелинговой жидкости = 0,6—2% от восстановительной способности мальтозы.

2. Эритродекстрины дают с иодом красно-бурое окрашивание, растворимы в воде и 55%-ном спирте, в 65%-ном спирте осаждаются.  $[\alpha]_D^{20} = +194^\circ$ . Восстановительная способность 1—3%.

3. Ахроодекстрины не окрашиваются иодом, растворимы в воде и 70%-ном спирте.  $[\alpha]_D^{20} = +192^\circ$ . Восстановительная способность ок. 10%.

4. Мальтодекстрины не окрашиваются иодом, растворимы в воде и спирте.  $[\alpha]_D^{20} = \text{от } +181^\circ \text{ до } +183^\circ$ . Восстановительная способность 26—43%.

Технические Д. представляют собой смесь вышеуказанных Д. и применяются как клеящие вещества; они употребляются также в текстильной промышленности при крашении (как загустители для красок) и для аппрета тканей; при производстве типографской краски; в спичечном производстве как склеивающее вещество для приготовления горючей массы и для намазки.

Для производства Д. могут быть применены различные виды крахмалов, но в настоящее время для этой цели служат исключительно картофельный и маисовый (кукурузный) крахмалы.

Приготовлении Д. (декстринирование крахмала) в современной технике производится двумя способами: 1) действием высокой температуры на крахмал; 2) одновременно действием высокой температуры и кислоты (этот способ носит название «кислотного способа»). По первому способу приготавливаются вязкие сорта Д., называемые «лейгомом». Для этой цели крахмал нагревают при перемешивании до 170—220°C. По второму способу готовятся более высокие сорта Д. По этому способу к высушенному (примерно до содержания ок. 10% влаги) крахмалу прибавляют 0,10—0,15% (по весу крахмала) кислоты (чаще соляной, реже азотной) и нагревают при перемешивании. Температуру в этом случае держат значительно ниже, чем при первом способе, так, для приготовления светлых

сорт Д. температуру держат не выше 150°C. Продолжительность нагревания также зависит от сорта: светлые сорта требуют 1—2 ч., темные сорта требуют более продолжительного нагревания—примерно до 4—5 часов. Аппаратов для нагревания имеется много систем, но наиболее распространены два: аппарат Улаанда и вращающаяся цилиндрическая печь. Аппарат Улаанда представляет собой низкий цилиндрический сосуд, вмещающий в себя и снабженный мешалкой. Для более равномерного нагрева часто употребляется сосуд с двойными стенками, промежуток между которыми заполняется маслом. Вращающаяся цилиндрическая печь представляет собой наклонный барабан, медленно вращающийся, помещенный в топку. Аппарат этот—непрерывного действия: крахмал поступает с одного конца и в виде готового Д. выходит с противоположного конца барабана.

В СССР различают следующие сорта Д.:

1) декстрин, приготовленный поджариванием (без кислоты) лейгомом; 2) декстрины, приготовленные по кислотному способу, различаются в зависимости от вида крахмала, из которого они приготовлены, а именно: картофельные декстрины, называемые декстринами, и маисовые декстрины, называемые *бритини-гум* (см.). Каждый из этих видов делится на сорта (см. Стандарты ОСТ 205, 206, 207). Главными достоинствами декстринов являются: хорошая растворимость (не менее 92%), малое содержание редуцирующих Фелингову жидкость веществ (не более 4%), малая кислотность и хорошие внешние качества.

Лит.: Шорыгин П. П., Химия углеводов и ее применения в промышленности, М.—Л., 1926; Pringsheim H., Die Polysaccharide, В., 1923.

**ДЕКСТРОЗА**, d-глюкоза, виноградный сахар, устаревшее название широко распространенного в животном и растительном мире углевода—*глюкозы* (см.). Название Д. глюкоза получило вследствие того, что она вращает плоскость поляризации вправо. Синтетически получены также l-глюкоза, соединение того же состава, но вращающее плоскость поляризации влево, и оптически нейтральная i-глюкоза.

Лит.: Шорыгин П. П., Химия углеводов и ее применения в промышленности, М.—Л., 1926; Чичабин А. Е., Основные начала органической химии, 2 изд., М.—Л., 1929.

**ДЕКСТРОКАРДИЯ** (от лат. dexter—правый и греч. cardia—сердце), перемещение сердца вправо. Д. может быть врожденной, при так называемом situs viscerum inversus—общем перемещении внутренних органов (см. *Внутренности*), и приобретенной. В последнем случае декстрокардия является в результате отодвигания сердца вправо выпотом или скоплением газа в левой плевральной полости, вследствие сморщивания правого легкого, а также при значительных деформациях грудной клетки. Врожденная Д. особым неудобств не причиняет; при приобретенной возникает часто ряд патологических явлений.

**ДЕКУВЕР**, разница между страховой оценкой имущества и его страховой суммой. Разница эта устанавливается по личному желанию страхователя или же наоборот, в силу требования страховщика, чтобы поднять интерес страхователя к более бережной охране застрахованного имущества. Разница эта остается на риске страхователя. Особенно часто такой порядок встречается в области страхования скота.

**ДЕКУРИОНЫ**, представители местного самоуправления в городских общинах Римской империи, члены муниципалн. сената



или курии (числом 100), которая управляла и городом и прилегающим к нему с льским округом. Звание Д. было пожизненным. Д. были вначале обладателями провинциального земельного и денежного капитала и составляли привилегированную верхушку населения муниципиев. Но начиная с 3 века хр. э. права Д. начали превращаться в тяжелые повинности, и в результате феодализации Римской империи Д. постепенно стали закрепощенным тягл. сословием (см. *Город*).

**ДЕКУРИЯ**, единица древнего военно-политического подразделения населения Рима и Лациума, позднее сохранившаяся как военная единица в кавалерии и как подразделение римского Сената на 10 Д. по 30 сенаторов в каждой. Термином Д. в Риме впоследствии обозначались и нек-рые другие должностные коллегии.

**ДЕКУРТИ** (Descourtis), Шарль Мельхиор (1753—1820), один из самых блестящих мастеров франц. цветной гравюры, работавший в стиле своего учителя Жанине. Исключительные по красоте и насыщенности тона листы Д. спасли от забвения многих, б. ч. второстепенных мастеров, оригиналами к-рых он пользовался. Наиболее совершенны его видовые гравюры (с оригиналов Демаши), листы, иллюстрирующие «Поля и Виргинию» «Дон Кихота» и «L'Amant surpris» [все с оригиналов Шалла (Challas)]. Гравюры Д. имеются в Эрмитаже (Ленинград) и Музее изящных искусств в Москв.

*Лит.*: Лисенков Е., Английские и французские гравюры 18 в., II., 1916.

**«ДЕЛА И ДНИ»**, неперIODический издававшийся истор. журнал, выходивший с 1920 по 1922 в Петрограде. Всего вышло 3 книги—по одной в 1920, 1921 и 1922. Подавляющее большинство статей архивно-исторического характера. Журналом руководил редакционный комитет в составе А. И. Андреева, А. Н. Макарова, А. С. Николаева, А. А. Сиверса (одно время в редакционном комитете состоял С. В. Рождественский). Журнал стоял далеко от советской общест. ответственности, не уделяя почти никакого места историческим вопросам, имеющим живой интерес. Лишь во второй книге за 1921 были опубликованы 22 интересных письма Г. В. Плеханова к П. Л. Лаврову и ряд неизданных писем А. С. Грибоедова. В остальном все свое внимание журнал уделял вопросам гл. обр. архивного порядка. Тот же характер носил и довольно богатый библиографический отдел журнала. В журнале сотрудничали П. А. Садиков, М. М. Богословский, С. Ф. Платонов, С. И. Тхоржевский, Е. В. Тарле, Н. Д. Чечулин, В. А. Зеленко, П. Г. Власенко и др.

**ДЕЛАВАРТ** (собственно Barthe), Жерар, франц. пейзажист, биографические сведения о котором отличаются крайней скудостью. Известно только, что он жил в Петербурге и Москве с 1787 по 1810. Исполненные им виды Москвы были гравированы Эйхлером, Гутенбергом, Ламитом, Лори и др. иностранными мастерами; 15 этих видов были раскрашены и изданы купцом Валькером. Д. оставил ряд отличных акварелей.

*Лит.*: Ровинский Д. А., Подробный словарь русских граверов, СПб., 1895; Мюллер А., Быт иностранных художников в России, М., 1927.

**ДЕ-ЛА-БАРТ**, Фердинанд Георгиевич (1870—1915), историк зап. литературы; приват-доцент Киевского ун-та, позднее—проф. Московского ун-та. Научную работу начал еще в студенческие годы (статья о Франциске Ассизском, 1889); в дальнейшем специализировался преимущественно на исследованиях в области истории, теории и поэтики романтизма, его истоков, распространения и влияния в литературе различных европейских стран. Таковы его работы: «Шатобриан и поэтика мировой скорби» (1905), «Розыскания в области романтической поэтики и стиля» (1908), «Критические очерки по истории романтизма» (1908) и др. Лишенные твердой методологической основы, работы эти до сих пор не потеряли значения благодаря насыщенности фактическим содержанием. богатству сравнительного историко-литературного материала и изяществу стиля. Перу Д. принадлежит также перевод (размером подлинника) «Песни о Роланде» (1897), много статей, рецензий и предисловий к переводам ряда книг (Г. Лансона, П. Бурже и др.) и несколько беллетристических очерков.

**ДЕЛАБИЛИЗАЦИЯ**, утрата лабиализованным звуком своей лабиализации (огубления). Пример Д.—переход в диалектах немецкого языка звуков «й», «ö» в звуки «i», «e». Часто Д. объясняется влиянием соседнего г у б н о г о, т. е. является частным случаем *диссимилации* (см.). Пример подобной Д.—греч. *λκος*, где другие индо-европейские языки заставляют предполагать «q» лабиализованное. См. *Лабиализация*.

**ДЕЛАВАР** (Delaware), 1) р. на В. Соед. Штатов Сев. Америки. Длина 580 км. Начинается в штате Нью Йорк, затем образует пограничную линию между штатами Пенсильванией и Делаваром (на З.). Нью Йорком Нью Джерси (на В.). В своей ср. части прорезает невысокие Голубые горы. Местами течение прерывается многочисленными порогами и водопадами, один из к-рых, у гор. Трентона, имеет высоту 2,5 м. Нижняя часть реки имеет спокойное течение. Впадает широким устьем в залив Делавар Атлантического океана. Судоходен для морских пароходов до Филадельфии, для речных судов (с осадкой до 4 м)—до Трентона. От Трентона идет канал к Нью Брунswickу на р. Реритен, выходящий к устью р. Гудсона. Грузооборот Д. в 1927 5.734 тыс. т. Протекая почти на всем своем протяжении по густо населенному промышленному району, обслуживает нужды в питьевой воде многочисленного (св. 3 млн.) городского населения. В янв. 1927 заключен особый договор между штатами Нью Йорком, Нью Джерси и Пенсильванией о разделе воды Д.

2) Залив Атлантического океана на вост. побережье Сев. Америки, между штатами Делавар на Ю.-З. и Нью Джерси на С.-В. Длина залива с С.-З. на Ю.-В. 100 км, ширина—до 45 км.

**ДЕЛАВАР** (Delaware), штат Соед. Шт. Сев. Америки в с.-в. углу южно-атлантической группы штатов, занимает вост. часть одоименного п-ова, заключенного между Чесапикской бухтой и заливом р. Делавар. Граничит со штатами Нью Джерси на С.-В.,

Пенсильванией на С., Мерилендом на З. и Ю., простирается на С. на 150 км при средней ширине ок. 30 км. По величине занимает предпоследнее место (перед Род-Айлендом).

1920—223 тыс. Коренные белые составляют 77,5%, негры—13,6%. Городского населения 54,2% (1920). Крупнейший город со значительной промышленностью — Уилмингтон, 129 тысяч жителей (1928).

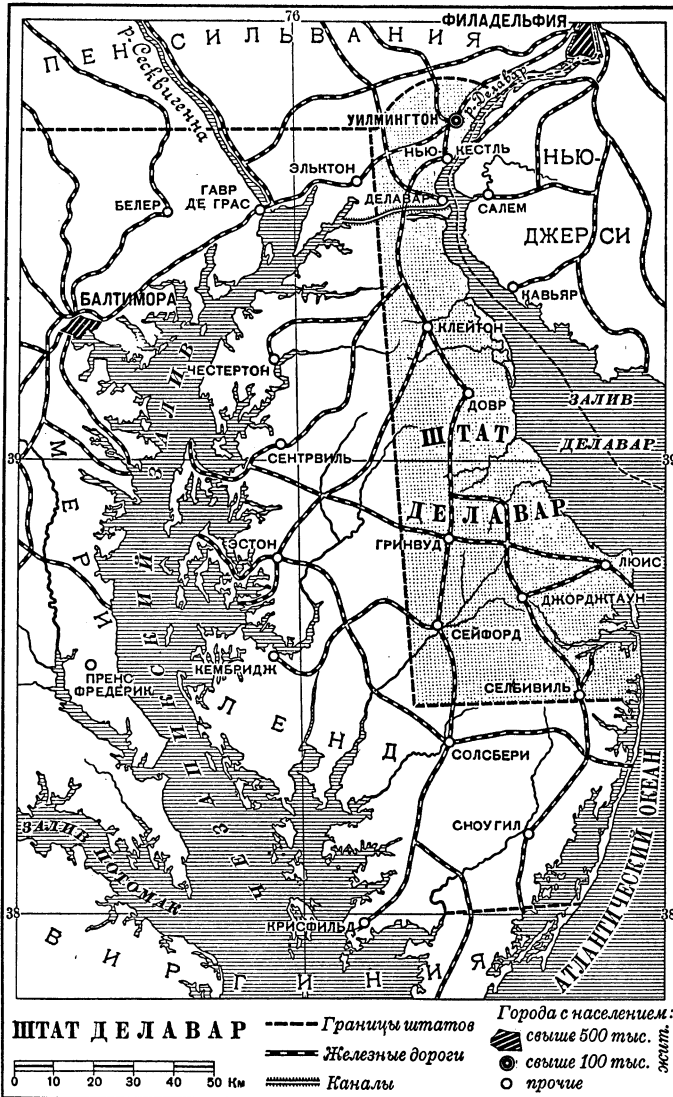

Площадь 6.138 км<sup>2</sup>: население 244 т. (1928), админ. це нтр—Довр (Дувр); 5 тыс. жителей.

Физико-географические условия. Находясь целиком в пределах атлантического побережья, территория Д. представляет собою низменность со средним уровнем в 20 м, несколько приподнятую в с.-з. части (до 140 м). Почвы преимущественно глинистые, на побережья Атлантического океана пески, по берегу р. Делавар марши, на Ю. значительные болота. Из полезных ископаемых имеются лишь нерудные—гранит, каолин и др. ценные глины. Средняя годовая темп. +18°, январская -4° и августовская +30°. Годовые осадки 100—110 см.

Население Д., как штата старого и не привлекающего к себе иммиграции, возрастает медленно: 1900—185 тыс., 1910—202 т.,

1920—223 тыс. Коренные белые составляют 77,5%, негры—13,6%. Городского населения 54,2% (1920). Крупнейший город со значительной промышленностью — Уилмингтон, 129 тысяч жителей (1928).

Х о з я й с т в о. В силу конкуренции промышленных центров, более удобно расположенных по отношению к крупным портам и минеральным и энергетическим ресурсам, сельское хозяйство продолжало удерживать в Д. некоторое преобладание над промышленностью вплоть до империалистской войны, когда общий подъем промышленности под влиянием военных заказов дал ей перевес и в Д. Промышленность на 90% сосредоточена в Уилмингтоне; главные отрасли—кожевенная, целлюлозно-бумажная, вагоностроение и консервирование овощей, фруктов и мяса. Число рабочих в крупной промышленности 25 т., валовая продукция 125 млн. долл. (1927). В с.-х. отношении Д. целиком входит в фруктово-овощной район атлантического побережья. Овощной специализацией Д. являются томаты. Из добываемой промышленности можно отметить ломку гранита, рубку леса, рыболовство и особенно устричный промысел. Длина ж.-д. линий 535 км.

И с т о р и я. Первые поселения европейцев на территории Д. были основаны голландцами в 1631, затем на короткое время Д. перешел в руки шведов, а с 1664 в руки англичан. Права штата Д. получил в 1776, войдя в число первых 13 штатов Соед. Шт. Сев. Америки. Хотя Д. принадлежал к числу рабовладельческих штатов, но в войне Севера с Югом был в целом на стороне Севера, при наличии однако заметных симпатий со стороны части населения в пользу Юга. На политических выборах Делавар был на стороне демократов до 1839, а после этого занимал колеблющееся положение, переходя от демократов к республиканцам и обратно. Н. Баранский.

ДЕЛАВАРЫ, или л е н а п е, одно из племен северо-америк. индейцев, принадлежащее к вост. ветви этнической и лингвистической группы алгонкии. В эпоху колонизации занимали обширную территорию на низовьях реки Гудсон и играли выдающуюся политическую роль среди индейцев Востока, нося почетный титул «цедов». Дружелюбное отношение Д. к первым европейским поселенцам привело к столкновению между ними и ирокезами (см.), к-рое окончилось победой последних; после этого Д. теснились как ирокезами, так и европейцами, прину-

ждены были отодвинуться на Запад. В наст. время их численность упала до 1.700 чел.

В прошлом преимущественно охотники и рыболовы, Д. в наст. время—земледельцы. Д. делились на три основных тотемических группы (а м. б. на три племени): «волка», «черепахи» и «индейского петуха». Замечательного развития достигло у Д. искусство фигурного письма, к-рым изложена открытая в 1820 легендарная история племени. Д. фигурируют в качестве излюбленных героев романов Фенимора Купера.

**ДЕЛАВИНЬ** (Delavigne), Казимир (1793—1843), франц. поэт и драматург. После крушения империи опубликовал серию патристических од в классическом стиле «Messéniennes» (1818), прославивших побежденную Францию, очень популярных среди бонапартистов и создавших Делавиню репутацию неблагонадежного либерала. Одновременно Д. дебютировал как драматург. Его пьесы «Les verges siciliennes» (1819) и «Le Patria» (1820)—типично классические трагедии, слегка окрашенные входовым в моду экзотическ. колоритом. Из комедий Д. особый успех имела «L'école des vieillards» (1823). С появлением романтизма классик Д. не противится новой школе, а ищет компромисса с нею. Он усваивает романтическую тематику, сохраняя классическую форму. В такой эклектической манере написаны трагедии «Marino Faliero» на сюжет из Байрона, «Louis XI» (1832) и «Les enfants d'Édouard» (на тему из «Ричарда III» Шекспира; 1833), пленявшие буржуазную публику своим умеренным новаторством, «золотой серединой» между классицизмом и романтизмом. Типичный оппортунист и эклектик, Д. отображает психоидеологию буржуазного мешанства, в среде к-рого благодаря мастерству стиха, богатству выдумки и изобретательности он слыл великим поэтом. Делавинь писал также баллады, поэмы и лирические стихотворения, объединенные в сборнике «Derniers chants».

Сочинения Д. (Oeuvres) вышли в 1843 (6 тт.), в 1870 (4 тт.) и т. д. На рус. яз. переведены: «Мартино Фальеро»—Н. Д. Хвощинской; «Людовик XI»—А. Григорьевым; Ф. Н. Устряловым; «Дети короля Эдуарда»—Э. Маттерн и А. Воронниковым; «Школа стариков»—А. Григорьевым; «Дон-Жуан Австрийский»—А. А. Бердяковым.

Лит.: V u a c h e u x F., Casimir Delavigne, Rouen, 1893; W e t z i g R., Studie über die Tragödien Casimir Delavigne, Lpz., 1902; Fauchier-Delavigne M-me C., Delavigne intime, P., 1907; B l a n a d e t M., Casimir Delavigne, P., 1894. С. Мокульский.

**ДЕЛАВРАНЧА** (Delavrancea), Барбу Стефанеску (1858—1918), румынский новеллист и драматург; реакционный политический деятель. Выпустил 4 тома новелл—«Султанника» (1885), «Трубачур» (1887), «Паразиты» (1893) и «Хаджи Тудосе» (1893). Талантливый портретист, Д. рисует представителей мелкой буржуазии, преимущественно типы психологического характера. Его творчество можно охарактеризовать как реализм, переходящий под влиянием французской литературы в импрессионизм. В своих исторических драмах Делавранча—националист, идеализирующий «героизм» старых румынских господарей, выразитель империалистских тенденций румынской буржуазии («Закат солнца», 1909; «Буря», 1910).

**ДЕЛАГАРД** (de Lagarde), Пауль (1827—1891), нем. ориенталист, см. Лагард Пауль.

**ДЕЛАГАРДИ** (De la Gardie), Яков Понтус (1583—1655), швед. ген. В 1610 был назначен начальником вспомогательного отряда, отправленного шведским королем на помощь осажденному поляками в Москве царю Василию Шуйскому. За эту помощь Шуйский уступал Швеции Кексгольм и обязывался ежемесячно уплачивать Д. 32 тыс. рублей серебром. Соединившись с московскими войсками под начальством кн. М. В. Скопин-Шуйского, Д. добрался до Москвы, заставил поляков снять осаду и 12/III 1610 вошел в город. Здесь в наемном войске Д. начались волнения, гл. обр. из-за неплатежа денег, и после клушинского поражения (23/VI) Д., заключив перемирие с поляками, отступил к шведским границам. После падения Шуйского Д. забрал ряд русских городов и заставил Новгород выбрать царем шведского королевича. Возарение Михаила Романова в Москве однако расстроило планы Д. Позднее был генерал-губернатором Эстландии и Ревеля.

**ДЕЛАГОА** (Delagoa, португ. Bahia de la Goa), залив Индийского океана на юго-вост. берегу Африки, в юж. части португальской колонии Мозамбик (Португальская Вост. Африка), под 26° южной ш. Широко открыт к океану на С.-В., а на востоке отделяется от него островом Иниаком и полуостровом того же имени. При входе в залив имеются мели и скалы, оставляющие однако удобные фарватеры для прохода судов. Берега низменные, покрытые лесами и болотами. Д.—одна из лучших гаваней юго-вост. африканского побережья. В залив впадает несколько значительных рек; нижние части их долин затоплены морем и представляют удобные бухты. У одной из таких бухт, на зап. берегу залива, расположен портовый город *Лоренсо-Маркес* (см.), служащий выходом к морю как для юж. части Португальской Вост. Африки, так и для Трансвааля (Южно-Африканский Союз). От него отходят ж. д. к золотопромышленным районам Трансвааля и к границам Свазиленда.

**ДЕЛАЖ** (Delage), Ив (1854—1920), выдающийся франц. зоолог, проф. зоологии в Сорбонне (с 1886), директор морской биологической станции в Роскове (с 1901). Широкая известность Д. основана как на его систематических и эмбриологических работах по различным группам беспозвоночных (саккулина, планарии, губки и мн. другие), так и в особенности на его экспериментальных исследованиях по вопросам оплодотворения и искусственного партеногенеза. Продолжая в этой области работу Лёба и Лилли, Д. выяснил значение многих солей, CO<sub>2</sub> и др. веществ для партеногенетического развития яиц морских ежей (см. *Партеногенез*). Опыт Д., в к-ром ему удалось довести партеногенетическую личинку морского ежа до стадии половозрелости, имел большое принципиальное значение в вопросе о возможности получения взрослых особей методом искусственного партеногенеза.

Главные труды: L'Héritité et les grands problèmes de la biologie générale, 2 éd., P., 1903; Delage Y. et Goldsmith M., Les théories de l'évolution, P., 1909 (перев. на рус. яз.: Делаж Ив. и

Гольдсмит М. И., Теория эволюций, П., 1916); Delage Y. et Goldsmith M., La parthénogénèse naturelle et expérimentale, P., 1914; Delage Y. et Hérouard E., Traité de zoologie concrète, 6 vis, P., 1896—1902.

**ДЕЛАЖ** (Delage), Шарль Морис (р. 1879), современный франц. композитор, ученик и последователь Мориса Равеля (см.). Д. принадлежит к числу наиболее колоритных и утонченных мастеров камерного письма современности. Особенно интересен он своими «восточными» композициями, преимущественно на индусские темы. К числу лучших произведений Д. принадлежат его «индийские песни» для голоса и камерного оркестра, тонко имитирующие благодаря своей искусной и красочной инструментовке звучания народных индийских инструментов (вины и др.).

Главные сочинения Д.: Quatre poèmes hindous; Ragamalika (оба произведения для пения и оркестра); Schumann (для рояля) и др.—изданы у Durand в Париже.

Е. Б.

**ДЕЛАКРУА** (Delacroix), Жан Франсуа (1753—94), адвокат и политич. деятель эпохи Великой французской революции, друг и единомышленник Дантона. В Законодательном собрании Д. примыкал к левой, требовал ответственности министров перед собранием, конфискации имущества эмигрантов и высылки неприсяжных священников. Председатель и вице-председатель Законодательного собрания после революции 10-го августа 1792, Д. старался сгладить противоречия между Законодательным собранием и Парижской коммуна, ограничивая притязания последней. В Конвенте примыкал к правому крылу Горы. Во время процесса короля голосовал за немедленную его казнь. Д. первый предложил арестовать Дюмуре, несмотря на то, что раньше защищал его вместе с Дантоном от подозрений в измене. Д. входил в состав первого (дантоновского) Комитета общественного спасения, но 11 июля, при его перевыборах, не был избран; влияние Д. в этот период значительно ослабело в результате колеблющейся позиции, которую он занимал в деле Марата и в дни 31/V—2/VI. Уже в ноябре 1793 Д. подвергся в Якобинском клубе резким нападкам со стороны Гебера, обвинявшего его в сообщничестве с Дюмуре; хотя эти обвинения и не могли быть точно доказаны, тем не менее после 31 мая стало совершенно ясно, что Делакруа объективно переходит в лагерь контрреволюции: последовавшее в марте 1794 падение Дантона неминуемо должно было повлечь за собой гибель Д. 31 марта 1794 Делакруа был арестован, предан суду Революционного трибунала и 5/IV 1794 гильотинирован.

Н.

**ДЕЛАКРУА** (Delacroix), Эжен (1798—1863), знаменитый франц. художник 19 в., глава романтической школы франц. искусства, ученик классициста Герена. Д. олицетворял собой самую крайнюю противоположность неоклассицизму эпигонов Ж. Давида (см.), утративших все, что было у этого мастера социально и художественно революционного, и отстаивавших упадочные темы и формы исторического академизма. Д. был другом преромантика Жерико и пламенным поклонником Гро, приветствовавшего, со своей стороны, первое публичное выступление Д., его «Данта и Вергилия» (Салон, 1822).

В этой вещи молодой романтизм Д., при всей смелости техники напряженности форм и насыщенности экспрессии, облекался в традиционные, лишь несколько переработанные каноны мастеров классического искусства, в частности Рубенса и Микеланджело, с оглядками на самого Гро. Однако, когда в 1824 появился шедевр Д.—«Резня в Хиосе», Гро отвернулся от него, обозвав картину «резней в живописи».

Эта вещь—боевой манифест наступающего романтизма—поставила Д. во главе школы, но и способствовала объединению сил противоположного течения—молодых классиков с Энгром (см.) в качестве вождя, не уставшего с тех пор непримиримо бороться с «пьяной метлой» и «эпилепсией» Д. «Резня в Хиосе», «Греция на развалинах Миссолонги» (1829) и особенно замечательная картина—символ июльской революции 1830—«Свобода на баррикадах» (см. табл.)—крайне важны как документы, отразившие настроения молодой европейской буржуазии 30-х годов. Однако прямые связи творчества Д. с общественными событиями эпохи этим и ограничиваются. Как и все проявления романтизма вообще, живопись Д. давала выход «беспокойствам века» преимущественно в формах историческ., литературных, экзотических аналогий и уподоблений: обычно литературные образы в живописи романтиков выражали философские настроения буржуазии и отдельных ее групп, борющихся между собой; исторические сцены отражали ее общественные настроения, а ориентализм—колониальную экспансию. Собственная жизнь Д. была очень бедна внешними происшествиями: его биография в сущности—только история его творчества; его гигантская и непрерывающаяся работоспособность дала ок. 10.000 произведений, среди них—около 900 картин, 1.500 пастелей, 7.000 рисунков. Настоящими событиями в биографии Д. явились лишь два путешествия—в Англию (1825) и в Марокко (1832). Появление на знаменитом парижском «Салоне 1824» картин английского живописца Констебла (см.) с просветленной палитрой, знакомство с аналогичными работами Бонингтона было началом революции в истории живописи 19 в. и произвело на молодого Д. огромное впечатление; поездка же в Англию позволила Д. соприкоснуться с первоисточником новых течений и оформить свои смутные влечения. Однако искусство его получило развернутый, сложный и блистательный облик лишь после путешествия в Марокко и Алжир, открывшего второй период в творчестве Д. Чисто литературный ориентализм, особо ярко сказавшийся в «Смерти Сарданапала» (1827, Лувр), сменился живыми, подлинно горячими и сверкающими образами и красками настоящего Востока. Не оставляя ра-

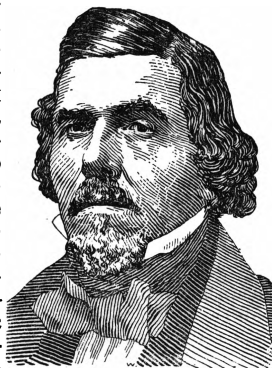

боты над рядом картин, воспроизводящих образы Шекспира, Данте, Гёте и Байрона («Смерть Офелии», «Гамлет», «Уголино», «Фауст», «Гяур» и др.), и грандиозными циклами росписей в Палате депутатов, Люксембургском дворце, Лувре на литературно-мифологические темы, Д. ставит в центр своего творчества ориентальную тематику. «Дервиши в Танжере», 1838, «Еврейская свадьба в Марокко», 1839, великолепные «Алжирские женщины в гареме», 1834, и др. перемежаются с «восточными фантазиями», «охотами на хищников», «арабскими схватками» и т. п. (см. табл.). Временами у Д. возникали синтезы этой экзотики с темами и формами западной традиции: таково величавое по обобщению и замечательное по живописи «Взятие Константинополя крестоносцами» (1840). На этой картине сказался монументальный стиль росписей, к-рые Д. начал выполнять (1833) в Палате депутатов. Тревожная напряженность и беспокойное сверкание, свойственные станковым произведениям Д., превратились в этих росписях в сосредоточенность и единство. Достаточно взглянуть на плафон в Луврской галерее (1848) или росписи Бурбонского дворца и Люксембурга (1844), чтобы стала наглядной связь, идущая от Микеланджело, Веронезе и Рубенса к Д. и от Д. к подлинным монументалистам конца 19 в. — *Пюви де Шаван* (см.) во Франции и к *Маре* (см.) в Германии. В последнее 15-летие творчества Д. («третий период» — приблизительно 1845—1862) в его тематике обильно проступают сюжеты библейского и мифологического порядка. Эволюция живописного искусства Д., в особенности колорита, в котором он является одним из крупнейших мастеров в истории мирового искусства (в настоящее время многое значительно погухло, так как Д. пользовался нестойкими красками), очерчивается в основном определении, как линия Констебл—Гро—Гойя—Рубенс—Микеланджело—Веронезе. Надо однако отметить, что у этого синтетика и философа кисти, презиравшего точное воспроизведение природы, называвшего представителей натуралистических тенденций «*maudits réalistes*» («проклятыми реалистами»), существует несколько великолепных опытов реалистического характера (вроде «*Натюр-морта*», 1826, «*Комнаты графа Морие*», 1832, «*Печки*», 1840; все—в Лувре). Эти вещи включают в себе уже первые реализации будущих тенденций *пленизма* и *импрессионизма* (см.).

Влияние Д. на молодые течения второй половины 19 века огромно и не однажды декларативно засвидетельствовано художниками. Однако оно имеет преимущественно формальный характер. Значительный интерес представляет и литературное наследство Д. Это один из редчайших художников, любивших и умевших писать об искусстве. Его «Дневник» — художественно-исторический документ первостепенной ценности; очень важны и его критические статьи о великих художниках (Рафаэль, Микеланджело, Пуссен, Гро и др.), об эстетике, литературе и др., шедшие в повременной печати («*Revue de Paris*», «*Revue des Deux Mondes*» и т. д.). Отдельно изданы: «*Lettres*», 2 vls,

P., 1880; «*Journal*», 3 vls, P., 1893—95 (есть рус. сокращенный перевод «Дневник Делакрыуа», Петроград, 1919); «*Oeuvres littéraires*», 2 vls, Paris, 1924.

*Lum.*: Silvestre Th., Les artistes Français, P., 1856 и 1926; Piron, Eugène Delacroix, sa vie et ses œuvres, P., 1856; Baudelaire Ch., L'art romantique, P., 1868; Blanc Ch., Les artistes de mon temps, P., 1876; Cantaloube A., Eugène Delacroix, l'homme et l'artiste, P., 1884; Robaut A., L'œuvre complète d'E. Delacroix, 1885; Taurieux M., E. Delacroix devant ses contemporains, P., 1886; Guiffrey J., Le voyage d'E. Delacroix à Maroc, 2 vls, P., 1909; Signac P., De Delacroix au neo-impressionisme, P., 1911 (есть русский перевод); Rosenthal L., Du romantisme au réalisme, P., 1914; Moreau-Nelaton E., Delacroix raconté par lui-même, 2 vls, P., 1916; Meyer-Graefe J., Delacroix, München, 1923; Michel A., Histoire de l'art, t. VIII, 1-e par., P., 1925; Focillon H., La peinture au 19 siècle, P., 1927; Eschollier R., E. Delacroix, 3 vls, P., 1928; Gilloit H., E. D., l'homme ses idées, son œuvre, P., 1929. *Абр. Эфрос.*

**ДЕ ЛА-МАР** (De la Mare), Уолтер Джон (р. 1873), современ. англ. писатель. Первый сборник стихов опубликовал в 1902, первый роман в 1904. В большинстве произведений Де ла-Мара, чуждого социальным проблемам, его фантастика носит характер чисто развлекательный и отмечена буржуазным эстетизмом. Характерным для Де ла-Мара является переключение реал. плана в фантастический; сказочные элементы вплетаются в произведения, завлека к-рых вполне реалистична. Нередко Де ла Мар, по словам к-рого жизнь—это «странное приключение и бесконечная непредвиденная тайна», подражает Э. По и прибегает к «страшному» жанру, разрабатывая мотивы безотчетного ужаса и маниакальной одержимости.

Наиболее известны его книги: «*Peacock Pie*», L., [1913], «*Motley and other Poems*», [L., 1918] и сборник стихотворений «*Poems, 1901 to 1918*», 2 vls, L., 1920.

**ДЕЛАМБР** (Delambre), Жан Багист Жозеф (1749—1822), известный франц. астроном и геодезист член Академии наук (с 1792). Д. начал заниматься астрономией очень поздно, в возрасте 36 лет, под руководством Лаланда, кафедре к-рого в Collège de France он занял после смерти Лаланда в 1807. Наибольшую известность доставило Д. произведенное им совместно с Мешеном измерение огромной дуги меридиана от Барселоны до Дюнкирхена. Эта небывалая по точности и размерам работа отняла шесть лет—с 1792 по 1798. На основании этого, а также Перуанского градусного измерения, Д. определил длину дуги земного меридиана,  $\frac{1}{10.000.000}$  часть к-рой была принята за новую единицу длины—метр, положенный в основу всей современной метрической системы мер. Результаты этих работ Д. изложены в классическом трехтомном сочинении: «*Base du système métrique décimal*» (P., 1806, 1807, 1810; сокращенный русск. перевод, Меш и Д., «*Основы метрической десятичной системы*», М.—Л., 1926). Из чисто астрономических работ отметим первую работу Д.—таблицы вновь открытой планеты Урана и таблицы Солнца, Юпитера, Сатурна, Урана и спутников Урана (в «*Астрономии*» Лаланда, П., 1792). В области теоретической астрономии важны установленные Д. известные «аналогии» (пропорции) в сферической тригонометрии («*Connaissance des temps*», 1808).—Несмотря на то, что Д. не принимал активного участия в политической жизни страны, он





28 июля 1830 года.  
Лувр, Париж.



Охота на тигра.  
Лувр, Париж.

был глубоко предан идеям Французской революции и после реставрации вышел в отставку, занявшись историей астрономии.

В этой области помимо участия его в замечательном издании «Альмагеста» Птолемея очень важное значение имела пользующаяся широкой известностью шеститомная «История астрономии» («Histoire de l'astronomie ancienne», 2 vis, P., 1817; «Histoire de l'astronomie au moyen âge», v. I, P., 1819; «Histoire de l'astronomie au 18-e siècle», v. I, P., 1827). Последний том этого сочинения был напечатан только после смерти Д., как и его «История измерений земли» («Histoire de la mesure de la terre»).

**ДЕЛАМИНАЦИЯ** (от лат. delaminare—отщеплять), биологический термин, означающий один из видов гастрюляции. См. *Гастрюла*.

**ДЕЛАМОТ** (Delamotte), Жан Батист Мишель (1729—1800), один из крупнейших архитекторов-иностранцев в эпоху Екатерины II, см. *Валлен Деламот*.

**ДЕЛАНДР** (Deslandres), Анри (р. 1853), франц. астроном, директор Медонской обсерватории близ Парижа. Главной заслугой Д. является изобретение им независимого от Геля и почти одновременно с ним *спектрогелиографа* (см.), к-рый он построил и применил в Медонской обсерватории. Кроме того Д. один из первых воспользовался принципом Доплера для определения вращения планет, изучал закономерности распределения спектральных линий, исследовал спектр солнечной короны и получил многочисленные фотографии спектров небесных светил. Написал обзорную работу «Histoire des idées et des recherches sur le soleil», P., 1906.

**ДЕ-ЛА-ОДД** (De la Hodde), Люсьен (1808—1865) шпион-provokator в эпоху июльской монархии во Франции. Участник тайных республиканских обществ («Прав человека», «Времен года»), о деятельности которых писал (с 1838) регулярно секретные донесения полиции (за подписью «Пьер»). С 1846—один из редакторов республиканской газеты «Реформа». Накануне февральской революции информировал министерство Гизо (см.) о ходе совещаний в тайных обществах. После февральской революции, при Временном правительстве стал секретарем полицейской префектуры, но разоблаченный *Коссидьером* (см.) был приговорен на секретном совещании членов бывших тайных обществ к смерти. Его пощадили по заступничеству *Альбера* (см.), оставив его под арестом. Выйдя вскоре на свободу, Д. опубликовал работы «Histoire des sociétés secrètes» (История тайных обществ, Брюссель, 1850) и «La naissance de la république» (Рождение республики, 1851), полные нападок на республиканцев. Работы Д. благодаря обилию содержащегося в них фактического материала могут быть при критическом к ним отношении использованы, как источник по истории июльской монархии и революции 1848 во Франции.

**ДЕ-ЛА-ПЬЕР** (De la Pierre), Никола Бенжамен (годы рождения и смерти неизвестны), франц. живописец-портретист 18 в.; работал в 1760—70-х гг. в России; с 1770—академик (за портрет скульптора Жилле); в 1770-х гг. вернулся во Францию. Портреты работы Д. имеются в Гос. Третьяковской галерее (в кн. Павла, 1769), в Гос. Русском музее (Жилле), в Кускове под Москвой

(Н. П. и П. Б. Шереметьевых). Не отличаясь большими художественными достоинствами, произведения Д. ценны как памятники эпохи и как работы одного из художников-иностранцев, обслуживавших русский двор 18 в. и составивших себе имена именно портретами представителей привилегированных классов.

**ДЕЛАРЕЙ** (De la Rey), Якоб (1847—1914), бурский генерал и политический деятель. С 1893—член народного совета. В *Англо-бурскую войну* (см.) 1899—1902—один из лучших вождей, известных своими партизанскими действиями. Осенью 1902 Д. посетил Европу, после чего слыл сторонником Англии, что не помешало ему в начале империалистской войны примкнуть к восстанию против англичан (восстание не имело успеха).

**ДЕЛАРОВ**, Павел Викторович (1853—1913), выдающийся знаток искусства, особенно нидерландской и итальянской живописи, и составитель (с конца 60-х гг., первоначально под руководством Иордана) огромной коллекции произведений живописи, скульптуры и рисунков итальянской, голландской, фламандской, французской, испанской и русской школ. К моменту ее продажи, в 1914, в Париже и Петербурге, в коллекции было св. 2 тыс. номеров. Д. читал курс лекций о нидерландской живописи в Институте истории искусства в Петербурге, в Школе общества поощрения художеств. Из работ Д. следует отметить ст. «К. Брюллов и его значение в истории живописи» (в журн. «Искусство и художественная промышленность», 1899, № 15).

*Лит.*: Некролог в журн. «Старые годы», март, 1913; Продажа собраний П. В. Деларова, «Старые годы», ноябрь, 1913; Каталог выставки картин из собрания Деларова, СПб., 1914.

**ДЕЛАРОШ** (Delaroché) Поль, собст. Ипполит (1797—1856), франц. живописец, ученик Гро, занимал среднее место между неоклассиками и романтиками («juste milieu»), усвоив себе от первых гладкую выписанность картин, а от вторых—пристращение к изображению мрачных исторических событий. Его произведения [«Допрос Жанны Д'Арк», «Кромвель перед гробом Карла I» (в Эрмитаже), «Прощание жирондистов», «Мария Антуанетта перед казнью» и т. д.] нравились буржуазии в виду отсутствия в них излюбленных романтиками крайностей, театральности композиции и знания истории костюма, мебели, посуды и т. д. «Историзм» Д. совпал с тогдашним расцветом историческ. романа и исторической науки во Франции. Романтическая критика (в частности Гейне) относилась к творчеству Д. отрицательно, отмечая банальность его живописи и стремление его угождать ходячим вкусам буржуазии. Нападки прессы (вызвавшие отказ Д. выставляться в «Салоне») не повлияли на заказы, шедшие к Д. от финансистов и правительства июльской монархии; в частности Д. неизменно покровительствовал Пьер, выхлопотавший ему заказ—выполнить колоссальную роспись в большом зале (Némicisule) дворца Школы изящных искусств (1838). В наст. время наиболее приемлемы в творческом наследии Д. портреты. Отказавшись от выставок, Д. поддерживал популярность своих картин путем распространения их в гравюрах луч-

ших мастеров того времени (С. Рейнольдса, Каламатти, Генриксель-Дюпона и др.).

Лит.: Rées, H. Vernet and P. Delaroche, L., 1880; L. a l a i n E., de, Les Vernet, Gericault et Delaroche, P., 1888. *Е. Лисенков.*

**ДЕ-ЛА-РЮ** (De la Rue), Варен (1815—89), астроном и физик. Получил первые ценные в научном отношении фотографии Луны; построил фотогелиограф—прибор для фотографирования Солнца; в 1860 участвовал в экспедиции по наблюдению солнечного затмения. С 1873 Л. оставил астрономию и занялся экспериментальной физикой.

**ДЕЛАРЮ**, Михаил Данилович (1811—68), поэт, один из второстепенных представителей так назыв. пушкинской плеяды, близкий по стилю и настроениям своего скромного эгического дарования к Дельвигу и его кружку. Окончил царскоелицейский лицей. Его оригинальные и переводные (преимущественно переложения Овидия и Вергилия) стихотворения печатались в «Литературной газете» Дельвига, в «Современнике» (при Пушкине и позже) и т. д. Отдельно изданы поэмы «Превращение Дафны» (СПБ, 1829), «Сон и смерть» (СПБ, 1831).

Лит.: Гербель Н., Русские поэты в биографиях и образах, СПБ, 1873; Майков В., Критические опыты, СПБ, 1889.

**ДЕЛАРЮ - МАРДРЮС** (Delarue - Mardrus), Люси (род. 1880), франц. писательница. Ей принадлежит ряд сборников стихов, в к-рых доминирует мотив природы, окрашенный тонами символистического пантеизма («L'Occident»—Запад, 1900; «Ferveur»—Страстность, 1902; «Horizons»—Горизонты, 1904; «A Maman», 1920) Д.-М. также автор романов из жизни молодежи («Le Roman de six petites filles», «L'Ex voto», романзированной биографии О. Уайльда («Les amours d'O. Wilde», 1929), нескольких драм («Sapho désespérée», 1906, и др.). На русский язык переведен лишь один роман Деларю-Мардрюс («Такая девочка», Л., 1928).

Лит.: L a r n a s J., Histoire de la littérature féminine en France, P., 1929; L a l o u R., Histoire de la littérature française contemporaine, P., 1928.

**ДЕ ЛАС ПЕРЛАС** (De las Perlas), группа о-вов в Панамском заливе Тихого океана, см. *Жемчужные острова.*

**ДЕ-ЛА-ФОС** (De la Fosse), Шарль (1636—1716), франц. художник, видный член группы «рубенсистов» (приверженцы Рубенса), выступивший в конце 17 в. формально против академизма Ш. Лебрена во имя задач колоризма, в действительности же во имя свободы искусства, полного здорового сенсуализма, против идеологической гегемонии придворного искусства. Основные интересы Д.—в области выявления интимных и лирических переживаний, что особенно явно выступает и в мифологических и в религиозных картинах мастера. Помимо станковых картин Д. принадлежит ряд росписей в перквах и королевских дворцах (наиболее известна роспись купола Собора инвалидов в Париже). В СССР Д. хорошо представлен в музеях Ленинграда и Москвы.

Лит.: R é a u L., Histoire de la peinture française au 18-e siècle, v. I, P., 1925.

**ДЕЛГУЗИ**, также Дальгузи (Delhousie), Джемс Эндрю Брун Рамсей (1812—60), маркиз, брит. государственный деятель, ген.-губернатор Индии (1847—56). На этом посту Д.

содействовал «консолидации» владений Ост-Индской компании и закреплению британского владычества в Индии (завоевание Пенджаба, присоединение Нижней Бирмы и ряд др. аннексий), развил усиленное ж.-д. строительство в Индии с привлечением частного капитала под госуд. контролем, создал сеть электрического телеграфа, предпринял ряд ирригационных и мелиоративных работ (сооружение Гангского канала), насаждал культуру чая и пр. Однако, несмотря на эти меры по поднятию экономического благосостояния страны и на ряд мероприятий в области народного образования, деятельность Д., направленная на защиту интересов британского капитала всеми возможными средствами вызвала раздражение туземцев, вылившееся в восстание сипаев в 1857.

Лит.: Maxwell H., A Century of Empire, 1801—1900, L., 1909.

**ДЕЛЕГАТ** (от лат. delegare — посылать, поручать), лицо, избранное для представительства от организации, учреждения, союза и т. п. и в своих действиях руководствующееся данным ему наказом или инструкцией.

**ДЕЛЕГАТКА**, участница делегатского собрания рабочих и крестьянок. Делегатские собрания возникли по инициативе одной из пионерок работы коммунистич. партии среди женских масс—Инессы *Арманд* (см.) в начале 1919. Первые делегатские собрания были организованы в Москве на Трехгорной мануфактуре. Сначала они получили распространение в городах, на крупных предприятиях, и только по мере накопления опыта эта форма работы была перенесена и в деревню. Делегатские собрания—первая ступень политического воспитания рабочих и крестьянок. Они созывались с целью организовать актив для непосредственного участия в социалистическом строительстве и в обороне страны и связать партию с широчайшими массами трудящихся женщин. В инструкции по созданию комиссии по агитации и пропаганде среди рабочих в 1919 ЦК партии указал на то, что «революция создала почву, благоприятствующую посеву коммунистических идей; партии остается лишь, не теряя времени, взяться с удвоенной энергией за работу среди женского пролетариата». Основной формой выполнения этих задач и явились делегатские собрания. Идея широкого вовлечения женщин в социалистическое строительство принадлежит Ленину. Он сформулировал ее еще накануне Октябрьской революции в своем известном лозунге: «Каждая кухарка должна научиться управлять государством». «Начатое советской властью дело,—писал Ленин,—может быть двинуто вперед только тогда, когда вместо сотен женщин по всей России в нем примут участие миллионы и миллионы женщин; тогда дело социалистического строения, мы уверены, будет упрочено. Тогда трудящиеся докажут, что они могут жить и могут хозяйничать и без помещиков и капиталистов. Тогда социалистическое строительство будет стоять в России так прочно, что никакие внешние враги в других странах и внутри России не будут Советской республике страшны» (Ленин Н., Собрание сочинений, 1 издание, том XVI, стр. 301).

Делегатские собрания в процессе работы превратились в подлинный приводной ремень от партии к массам трудящихся женщин. Успех делегатских собраний был обусловлен тем, что в основу их работы было положено привлечение делегатов к практической, общественно-политической работе. Проводилось это следующим образом: на собраниях работниц и жен рабочих, а в деревнях на собраниях батрачек, беднячек и середнячек выбиралось определенное количество Д., причем норма представительства менялась и была различна для города и для деревни, для крупных предприятий и мелких. На крупных предприятиях избиралась и избирается одна Д. от 10—25 работниц, на мелких—от 3—10, в деревне—одна от 20—50 крестьянок. Избираемые Д. в установленные дни и часы собираются на делегатские собрания. В первые годы на общих собраниях Д. заслушивались доклады по текущим злободневно-политическим вопросам, причем эти вопросы ставились даже без особого, заранее разработанного плана. В этом заключалась вся политико-образовательная часть работы. Одновременно Д. разбивались на группы и прикреплялись для практической общественной работы к соответствующим организациям и комиссиям (профсоюзным, кооперативным, Помгола и проч.).—Центр тяжести работы заключался именно в этой непосредственной практической деятельности, в которой делегатки учились преодолевать трудности, учились строить страну Советов. В этой своей общественной работе Д. отчитывались перед своими избирательницами. Общественная работа Д. на практике развивала дикий предрассудок, будто женщина неспособна к общественно-политической деятельности, что ее дело лишь семья и дети. На делегатских собраниях выковывались тысячи опытных, общественных работников, организаторов и руководителей. Делегатские собрания являлись основным руслом, по которому шло выдвижение женщин на руководящую работу. Рост числа Д. рисуют след. цифры:

Годы	Абс. число Д.	Годы	Абс. число Д.
1922	95.000	1926—27	620.000
1923—24	208.704	1927—28	634.371
1924—25	378.163	1928—29	830.734
1925—26	500.000	1929—30	951.606

Социальный состав делегатов-крестьянок в 1926—1927 выражается в %:

Состав	ЦПО	ЦЧО
Среднячек . . . . .	46,5	43,3
Беднячек . . . . .	52,8	56,1
Батрачек . . . . .	0,7	0,6

Движение числа рабочих Д. в 1921—29 (на 1 октября):

1921—257.000	1926—157.165
1922— 84.300	1927—176.600
1923—115.378	1928—186.623
1924—140.120	1929—188.382
1925—144.289	

Перевыборы Д. имели огромное значение, т. к. они мобилизовали вокруг себя миллионы трудящихся женщин. В 1928—29 число участниц перевыборных собраний достигло 3.226.928 человек, а в 1929—30—4.527.896 чел. Делегатские собрания систематически знакомили партию с запросами и настроениями женских масс и помогали

партии мобилизовать инициативу этих масс для выполнения стоящих перед ними задач. Делегатские собрания сыграли крупнейшую роль не только в самой работе по организации детских яслей, площадок, консультаций, общественного питания, общественных прачечных и проч., но и в создании мнения трудящихся в пользу организации общественных форм быта.—Д. пришлось на своих плечах вынести немало ударов в результате первого периода ломки старых форм быта. Избиения, вплоть до убийств, преследования делегатов-общественниц имели место не только в вост. аулах и кишлаках, не только в глухих деревнях, но и в городах и даже крупных промышл. центрах. Однако Д. вышла победительницей из этой борьбы, потому что за нею стояло делегатское собрание в целом, потому что она опиралась на поддержку партии и Советской власти. По мере усложнения общественно-политической работы перестраивалась и работа делегатского собрания. Вместо случайных, не связанных между собой злободневных вопросов, которые ставились в первые годы на делегатских собраниях, стала ежегодно вырабатываться специальная программа делегатских собраний на 10—12 бесед, отдельно для работниц, для крестьянок и для распыленных городских тружениц (кустарки, домашние хозяйки).

Д. с самого начала работы разбиваются на группы и прикрепляются к соответствующим секциям советов, к комиссиям фабкома, к кооперативным и другим организациям. О своей практической работе в этих организациях Д. отчитываются как перед своим делегатским собранием, так и перед собранием рабочих и работниц данного предприятия или крестьян данного села. Показателями работы делегатского собрания являются не только его растущий авторитет среди трудящихся, но и то, что в течение ряда лет делегатские собрания являются одним из основных резервуаров для пополнения партии женским пролетариатом. В 1927/28 через делегатские собрания было принято в партию 31% всего количества принятых в партию женщин, в 1928/29—33,2%. При массовом приеме в партию в 1929/30—34% всех вступивших в партию женщин являются Д. Через делегатские собрания прошел подавляющий процент работниц и крестьянок, работающих на выборных и ответственных должностях в советах, профсоюзах, кооперации и проч. Делегатские собрания играли огромную роль в вовлечении массы работниц и крестьянок в перевыборы советов, в ударничество, в соцсоревнование, в выполнение промфинплана, в последнюю хлебозаготовительную кампанию. Эти достижения делегатских собраний определяются непрерывным, систематическим вниманием к этой работе со стороны партии и ее руководством. Решения ЦК партии о перевыборах делегатских собраний в 1930 потребовали превращения последних в ударную бригаду, при помощи которой «необходимо привести в движение широчайшие массы работниц и колхозниц и всех трудящихся женщин» и решительно изжить оторванность от непосредственно-

боевых задач. В эпоху социалистической реконструкции, когда к разрешению основных хозяйственно-политических задач привлечены миллионные массы трудящихся города и деревни, делегатские собрания рабочих и крестьянок коренным образом перестраивают свою работу. Рост женского актива, рост грамотности, громадная работа по переустройству быта, вовлечение новых и новых женских слоев в производство, массовое вовлечение крестьянок в колхозы диктуют необходимость перестройки делегатских собраний таким образом, чтобы они явились орудием вовлечения масс работниц в социалистическое соревнование и ударничество, вовлечения всей массы батрачек, беднячек и середнячек в колхозы, в работу по коллективизации сельского хозяйства, в решительное наступление на кулацкие элементы, вплоть до ликвидации кулачества как класса на основе сплошной коллективизации.

Опыт работы делегатского собрания используется и в капиталистических странах. В 1927—28 было организовано 18 делегатских собраний в Берлине. Делегатские собрания организовано велись в ряде других промышл. центров Германии. Д. принимали участие во Всегерманском конгрессе трудящихся. Делегатские собрания организовывались в Англии и Финляндии. Суровые репрессии срывают работу делегатских собраний. Капиталисты выбрасывают делегатов из предприятий, обрекают их на нужду и безработицу. Им приходится быть на нелегальном положении. В наст. время (1930) практикуются в отдельных местах делегатские конференции.—Делегатские собрания в СССР поддерживают связь с предприятиями и делегатками других стран, укрепляя солидарность рабочего класса всех стран.

*Лит.:* Ленин о работницах и крестьянках, сборник, М.—Л., 1925; Н ю р и а Ф., Женщина в борьбе за новое общество, Харьков, 1930; К р е м н и ц к а Я. Е., Делегатка в борьбе с классовым врагом, М.—Л., 1930; П и б а е в Н., Делегатка в производстве, М.—Л., 1930; П и с т е р Е. Л., Лицо низового женатива, М., 1930; Путь нашего роста. К 10-летию Первого всесоюзного съезда работниц и крестьянок, М.—Л., 1929; Программы делегатских собраний работниц и жен рабочих, 2 изд., М.—Л., 1929; Программы делегатских собраний крестьянок, колхозниц и совхозниц, 2 изд., М.—Л., 1930. Журналы: «Делегатка», М., вых. с 1924; «Крестьянка», М., вых. с 1923; «Работница», М., вых. с 1923.

*Ф. Нюрина.*

**ДЕЛЕГАТСКОЕ СОБРАНИЕ**, собрание делегатов рабочих на предприятиях, введенное ВЦСПС в 1921. Выборы делегатов (на 6 месяцев) производились на собраниях по цехам, мастерским и от отдельных групп рабочих, причем один делегат приходился в разных случаях на 5—25 рабочих в зависимости от особенностей союза и предприятия. Д. с. как правило могло быть введено в предприятии или учреждении, имеющем не менее 200 рабочих и служащих. По положению Д. с. может заменять общее собрание работающих лишь в предприятии с числом рабочих свыше 3.000 ч. Д. с. ведет следующую практическую работу: а) обсуждает предварительно порядок дня общих собраний; б) рассматривает план работ ф.-зав. или местного комитета (ФЗМК) и его комиссий и его смету; в) обсуждает доклады ФЗМК, его комиссий, ревизионной

комиссии, рабочей части, расценочно-конфликтной комиссии (РКК), правления клуба; г) обсуждает доклады хозорганов, кооперации, страхкассы и др. учреждений обслуживающих рабочих. В обязанности делегата входит проведение в жизнь решений ФЗМК и общих собраний, информация своей группы, цеха и т. д. о решениях делегатского собрания, ознакомление рабочих с деятельностью союза, с его мероприятиями и привлечение рабочих к их проведению, наблюдение за уплатой членских взносов. Делегат следит за постановкой охраны труда и условиями труда, принимает меры к разрешению конфликтов через ФЗМК, наблюдает за проведением колдоговора, принимает от рабочих заявления и жалобы и передает их на разрешение завкома.

В 1930 в связи с перестройкой работы профсоюзов и перенесением центра тяжести работы в первичную производственную группу (агрегат, бригада и т. д.) институт Д. с. упразднен и заменен выборными группоргами, которые избираются первичной производственной группой и являются организаторами добровольного актива (см. *Продвижение*).

**ДЕЛЕГАТЫ СВЯЗИ**, лица командного состава, посылаемые во время марша или боя в соседние колонны или отряды для осведомления своего начальника о происходящем. (См. *Связь на войне*).

**ДЕЛЕГАЦИИ**, в Австро-Венгрии две парламентские комиссии, созданные соглашением 1867 (см. *Венгрия*, Б С. Э., т. X, ст. 61—62); из них одна выбиралась членами австрийского, другая — венгерского парламента. Эти комиссии должны были вести общие для Австрии и Венгрии дела. Постановления Д. получали силу закона лишь после опубликования австрийским и венгерским правительством соответствующих законоположений. Институт делегаций был вызван к жизни «реальной унией» между Австрией и Венгрией; Д. были еще более удобным нежели парламентские орудием господства опиравшейся на военную силу династии и связанной с ней земледельческой аристократии и крупной буржуазии (особенно высших финансовых кругов).

**ДЕЛЕГАЦИЯ** (от лат. *delegare*—передать, поручать), передача управомоченным лицом или учреждением осуществления своего права. В римском праве Д. означала передачу долгового требования третьему лицу, но не иначе как с согласия должника. Впоследствии с развитием гражданского оборота Д. была заменена цессиею: уступкой или переносом денежного долгового требования без согласия должника.

**ДЕЛЕДДА** (Deledda), Грация (род. 1872), итал. писательница. Д.—яркая представительница «реджонализма» — областной литературы, расцветшей в Италии в силу экономической и языковой разобщенности ее провинций. Д. описывает в своих романах и новеллах природу и быт Сардинии, одной из самых отсталых областей Италии. Народнические тенденции, филантропия, импрессионистский стиль сблизил Д. с веристами (см. *Веризм*). Лучшие романы Д.—«Dopo il divorzio» (1902; новое издание—



1917), «Elias Portolu» (1903), «Cenere» (1904; 3 изд., Milano, 1913). В своих последних книгах «Il ritorno del figlio» (1919), «La madre» (1920), «Il sergeto dell'uomo solitario» (1921) «La fuga in Egitto» (1926), обнаруживающих влияние Достоевского, Д. ставит более широкие темпы с примесью аллегоризма и мистики. В 1927 Д. получила Нобелевскую премию.

Рус. пер.: Плющ, «Современный мир», СПб, 1909, №№ 4—8; Одиночество, новеллы, М., 1912; Сардинские рассказы, П., 1919; Пепел, роман, М., 1915; Рассказы, СПб, 1914; Тоскующие души, роман, М., 1918.

Лит.: Borgese G. A., La vita e il libro, serie 2a, Torino, 1911; Papini G. e Panzagni P., Poeti d'oggi, Firenze, 1920.

**ДЕЛЕКЛЮЗ** (Delescluze), Луи Шарль, (1809—71), франц. публицист и политический деятель, член Парижской Коммуны. Род. в Дре, изучал право в Париже, участвовал в революционном движении с 1830. 6 июня 1832 был одним из защитников баррикады у монастыря Сен-Мерли. За участие в восстании 13 и 14 апреля 1834 был арестован. Обвиненный в принадлежности к тайному обществу *Друзья народа* (см.), эмигрировал в 1835 в Бельгию. В 1841 вернулся во Францию и редактировал демократическую газету «L'Impartial du Nord». После февральской революции 1848 был назначен генеральным комиссаром в департаментах Дю-Нор (Северный) и Па-де-Кале. Кандидатура Д. в Учредительное собрание не имела успеха. С ноября 1848 издавал орган Горы—газету «Révolution démocratique et sociale». За статьи об июньских днях и о процессе убийц генерала Бреа был присужден к тюремному заключению и к штрафам, а за призыв к восстанию 14 июня 1849—к ссылке. Эмигрировал в Лондон. Вернувшись в 1853 во Францию, был арестован и приговорен к 4 годам тюремного заключения, которое отбывал на Корсике. За несколько дней до окончания срока был переведен в каторжную тюрьму, а затем сослан в Кайенну. Вернувшись во Францию после амнистии 1859, за резкие статьи в основанной им газете «Réveil» неоднократно подвергался аресту и принужден был эмигрировать в Брюссель. Однако, несмотря на всю резкость его нападок на правительство Наполеона III, Д. никогда в сущности не шел дальше революционного республиканизма. Еще в 1848 Д. был противником обострения классовой борьбы и совместно с Ф. Пиа участвовал в составлении декларации, в к-рой частная собственность объявлялась столь же священной, как и труд. После своего возвращения во Францию (1850) Д. становится главою того течения внутри республиканской партии, к-рое опиралось на самостоятельные слои мелкой буржуазии и получило название неоякобинизма. В 60-х гг. с возникновением Интернационала и ростом социалистического движения во Франции Д. все более и более отмежевывается от социалистического фланга демократии, с которым он был солидарен в первые годы после переворота 2 дек. 1851. Это не исключало возможности проникновения в идеологию Д. элементов прудонизма, привлекавших к нему симпатии рабочих. Это расхождение Д. с социалистами

отразилось на его тактике как в области внутренней, так и в области внешней политики: Д. отрицательно относился к решениям Брюссельского конгресса 1 Интернационала (6—13 сент. 1868) о национализации земли и к проповеди социализма и коммунизма на политических собраниях 1868—69, к-рая по его мнению, отпугивала буржуазию от революционной борьбы с империей; он отказался от совместной с Интернационалом выработки тактики в отношении плебисцита 1870; в 1869 яростно критиковал идею сближения франц. социалистов с немецкими социал-демократами, видя в этих последних либо агентов Бисмарка либо одуряченных им людей. Параллельно с отходом Д. от социалистов шло его сближение с Рошфором и Гамбеттой, приведшее его к мысли о необходимости создать радикальную партию. После военного поражения Франции и особенно после революции 4 сент. 1870 Д. становится на точку зрения революционного оборончества, понимаемого в духе патристических традиций 1792—93. Неоякобинские тенденции Д. сказываются в эту и последующую эпохи его деятельности и во взгляде на революционную стратегию. Д.—сторонник централизма и супрематии Парижа в революционном действии; Париж для Д. оплот и против монархии и против иноземного нашествия. По отношению к Правительству национальной обороны Д. занимал вплоть до восстания 31 окт. 1870 вполне лояльную позицию; только после 31 окт. под влиянием изменившегося настроения городской мелкой буржуазии, разоренной войной, осадой Парижа и политикой Правительства национальной обороны, проводимой в интересах крупной буржуазии, Д. вновь сближается с соц. партиями. Тем не менее во время демонстрации 22 января 1871 Д. держался еще пассивно, и лишь политика Национального собрания по отношению к мелкой буржуазии окончательно толкнула Д. в новую революцию. В качестве депутата Национального собрания Д. предложил предать суду членов Правительства нац. обороны. В событиях 18 марта 1871 Д. лично не участвовал, но выразил одобрение деятельности Центрального комитета, был избран членом Парижской Коммуны в двух округах и вслед за тем сложил с себя полномочия члена Национального собрания. Д. принял самое энергичное участие в деятельности коммуны—сперва в качестве члена комиссии внешних сношений, а затем члена 1-й Исполнительной комиссии (в к-рую был включен при изменении ее состава 3 апр.) и военной комиссии. Был одним из авторов декларации Коммуны франц. народу. Примкнув к якобинско-бланкистскому большинству коммуны, Д. выступал против Р. Риго, добился реорганизации Комитета общественного спасения, после осуществления к-рой вошел в состав второго Комитета общественного спасения (9 мая 1871) и был назначен военным делегатом; 22 мая Делеклюз организовал уличные бои с вторгнувшимися в Париж версальцами; 25 мая Д. погиб на баррикаде. Он остался верен словам, написанным им в предисловии к его книге «De Paris à Cayenne, Journal d'un

transporté»: «Человек создан для деятельности, для борьбы. Поражение лучше бездействия, страдание предпочтительнее, чем полное благополучие».

Лит.: А р н у А., Мертвецы Коммуны, 1918; Л у н и н Н., Парижская Коммуна, 1871, 2 изд., [М.], 1924; К а н С. В., Якобинцы перед 18 марта 1871, «Историк-марксист», № 6; V u i l l a u m e M., Quelques-uns de la Commune, P., 1904; P r o l è s Ch., Les hommes de la Révolution de 1871, Delescluze, 1898; D i d i e r J., La mort de Delescluze, Bruxelles, 1885 (в стихах); T s c h e r n o f f, Le parti républicain au coup d'État et sous le Second empire, P., 1906.

**ДЕЛЕНИЕ**, действие, обратное *умножению* (см.), т. е. заключающееся в нахождении по произведению и одному из множителей другого множителя. Знак Д.—две точки ( $a : b$ ) или горизонтальная черта ( $\frac{a}{b}$ ). При Д. отвлеченных чисел, для которых произведение не зависит от порядка множителей, имеем одно действие Д. Наоборот, рассматривая умножение конкретной величины (площади, веса и т. п.)  $A$  на отвлеченное число  $x$  ( $Ax=B$ ) получаем два обратных действия: Д. на равные части, когда по величине  $B$  и числу  $x$  ищем величину  $A$ , и Д. по содержанию, когда по однородным величинам  $B$  и  $A$  ищем число  $x$ . Д. по содержанию есть не что иное, как измерение величины  $B$  при помощи единицы меры  $A$ . Д. на равные части психологически проще и появляется у первобытных народов и детей раньше не только Д. по содержанию, но и умножения; это учитывается современной методикой начального преподавания, рекомендующей вводить его немедленно после сложения и вычитания.

В современной теории групп и общей алгебре, где результат умножения иногда зависит от порядка множителей [напр. для *кватернионов* (см.)], также рассматривают два действия Д.: правое Д.—когда ищут второй множитель, и левое Д.—когда ищут первый множитель.—Практически важно знать способы приближенного Д. с наперед заданной степенью точности. Понятие о них можно получить из следующего примера:

47.894	21.346
5.202	2,244
933	
89	
4	

Под делимым пишут сразу остатки от вычитания, производимого в уме, лишние при данной точности знаки остатков отбрасываются (подробнее об этом см. *Приближенные вычисления*). Когда при Д. целых чисел желают иметь частное в виде целого числа, то рассматривают Д. с остатком. Если при делении  $a$  на  $b$  получилось частное  $n$  и остаток  $c$ , то  $a = nb + c$ . При Д. чисел или величин остаток  $c$  всегда меньше делителя  $b$ . Если остаток  $c$  не получается ( $c=0$ ), то говорят, что  $a$  делится на  $b$  (см. *Делимость*). Д. с остатком играет существенную роль в алгебре при Д. целых алгебраических функций (многочленов), если в качестве частного желают иметь также целую функцию. Если при делении  $P(x)$  на  $Q(x)$  получилось частное  $N(x)$  и остаток  $R(x)$ , то  $P(x) = N(x)Q(x) + R(x)$ . При этом степень остатка  $R(x)$  меньше степени делителя  $Q(x)$ , а степень частного  $N(x)$  равна разности степеней  $P(x)$  и  $Q(x)$ . Д. в алгебре и опреде-

ляется как нахождение по данным многочленам  $P(x)$  и  $N(x)$  двух многочленов  $Q(x)$  и  $R(x)$ , тождественно удовлетворяющих этому равенству.

Д. отрезка на любое количество равных частей осуществляется в геометрии при помощи циркуля и линейки без затруднений. Напротив, Д. угла на равные части осуществимо вообще говоря при помощи циркуля и линейки только в случае деления на две части или (путем повторения этой операции) на 4, 8 и вообще  $2^n$  частей. Отсюда знаменитая задача *трисекции угла* (см.). Д. окружности при помощи циркуля и линейки возможно на 2, 3, 4, 5, 6, 8, 10 и т. д. частей, но невозможно на 7, 9, 11 частей. Вообще окружность можно делить циркулем и линейкой только на такое нечетное число частей, все простые множители  $k$ -рого имеют вид  $2^n + 1$ , причем все эти множители различны между собой (Гаусс).

Лит. см. *Арифметика, Алгебра, Приближенные вычисления*. О делении углов и окружности: А д л е р А., Теория геометрических построений, Одесса, 1910.

**ДЕЛЕНИЕ** (логическое), расчленение понятия на видовые понятия, совокупность  $k$ -рых образует его объем. Согласно учению формальной логики, для правильности Д. необходимо, чтобы основание Д., т. е. существенный признак подлежащего Д. рода, выбор  $k$ -рого зависит от точки зрения, оставался при Д. одним и тем же; чтобы части Д. взаимно исключали друг друга; чтобы Д. было полно; чтобы в Д. не было скачков, т. е. чтобы от высшего понятия постепенно переходили к низшему. Двучленное деление называется *дихотомией*, трехчленное—*трихотомией*, многочленное—*политомией*. Логическое деление лежит в основе формально-логического учения о классификации, разделяя все принципиально. Недостатки последнего: антидиалектическое противопоставление с о д е р ж а н и я понятия его о б ъ е м у, формальный взгляд на содержание как на с у м м у признаков, противопоставление точки зрения, руководящей при отборе признаков, предметному основанию отбора.

**ДЕЛЕНИЕ КЛЕТКИ**, процесс размножения клеток животных и растений путем разделения протоплазмы и ядра клетки на две или больше частей. В большинстве случаев клетка, достигнув в процессе роста определенного предельного для нее объема, делится на две равные в количественном и качественном отношениях части (э к в а ц и о н н о е Д. к.). Различают два типа Д. к.: сложное, или непрямое деление, иначе называемое еще митозом, или *кариокinesis* (см.), и прямое деление, или *амитоз* (см.). По сравнению с каркинезом амитоз встречается редко.

**ДЕЛЕНИЕ СОЗРЕВАНИЯ**, заключительная стадия в развитии половых клеток животных и растений, приводящая к образованию зрелых половых клеток, готовых к оплодотворению и развитию. Деление созревания представляет собой каркинетическое деление, но с весьма значительными отличиями от обычного типа этого деления. Подробнее см. *Кариокinesis, Половые клетки*.

**ДЕ ЛЕОН**, или Д е л и о н (De Leon), Даниель (1852—1914), выдающийся вождь со-

циалистического движения (социалистической рабочей партии) в САСШ эпохи 2 Интернационала. Род. в Венесуэле в семье врача. Учился в Европе. В 80-х гг. был лектором по международному праву в Колумбийском ун-те в Нью Йорке. В 1886 активно поддерживал кандидатуру на пост городского головы Нью Йорка Генри Дэвордса (см.).



Затем Де Леон стал последователем утопического социалиста Беллами (см.). Когда ректор Колумбийского ун-та сделал Де Л. замечание за сочувственное изложение социалистических идей в своих лекциях, Де Леон, видя в этом покушение на свободу науки, подал в отставку и навсегда порвал с буржуазными университетами. После почти

двухлетнего изучения марксистской литературы Де Леон вступил в Нью Йорке в социалистическую рабочую партию, был вскоре назначен редактором ее англ. еженедельника «The People» и оставался идеологом и вождем СРП в течение 23 лет, до своей смерти.

Под руководством Де Л. партия вскоре отказалась от своей традиционной тактики поддержки во время выборов списков мелкобуржуазных кандидатов и стала выступать со своими собственными кандидатами на платформе классовой борьбы и социализма, ведя беспощадную борьбу против реформизма и оппортунизма. В вопросе об отношении к соглашательским профорганизациям—Американской федерации труда и Рыцарям труда—Де Л. стоял вначале на точке зрения классовой борьбы и защиты принципов социализма только внутри этих профсоюзов, не образуя в них собственных ячеек и фракций. В 1895, после ряда лет насилий, интриг и предательств со стороны вождей этих профсоюзов, Де Л. пришел к убеждению, что вожди эти представляют не правое крыло в рабочем движении, а органическую часть буржуазного общества, являясь «рабочими приказчиками класса капиталистов», агентами буржуазии в лагере пролетариата; что же касается профсоюзов, находящихся под руководством таких вождей, то они имеют функцию громометодов, охраняющих капитализм от социальной революции. Во 2 Интернационале такие взгляды считались ересью. Под руководством Де Л. СРП направила все свои усилия на создание новой независимой революционной организации, Социалистического профсоюзного альянса. Гомперсовская Американская федерация труда насчитывала в это время лишь ок. 1/4 млн. членов, и Альянс начал расти. Но тут в рядах СРП возникла и быстро развилась оппозиция против тактики Альянса, требовавшая, чтобы СРП заняла позицию «нейтральности» по отношению к профсоюзам и ограничивалась лишь тактикой «воздействия изнутри» профсоюзов. Фактически это сводилось к тактике укрывания преступлений, соверша-

емых вождями тред-юнионов. Альянс стал быстро хиреть, не успев развиваться. Разгоревшаяся внутрипартийная борьба привела в 1899 к расколу СРП: от партии откололись оппортунисты и защитники профсоюзного «нейтралитета», вернее—прислужники гомперсизма, под руководством Гилквиста (см.) и др. Несмотря на организационный крах Альянса, Де Л. продолжал агитацию за создание отдельных революционных индустриальных (не цеховых) профсоюзов, ведя борьбу против Американской федерации труда и Рыцарей труда. При этом Де Л. стоял на «ультралевой» позиции, агитируя только за программу-максимум, за социальную революцию. Постепенно Де Леон развил собственную теорию, отличавшую его почти от всех прочих вождей 2 Интернационала. Де Л. полагал, что в такой стране, как Америка, с ее высоко развитым капитализмом и населением, в большинстве своем разоренном и пролетаризованном, революционная партия должна при активной поддержке революционных профсоюзов обезоружить буржуазию и вырвать из ее рук государственную власть. После захвата власти пролетарской партией революционные индустриальные профсоюзы, «представляющие физическую мощь» и наиболее подходящую для этой задачи силу пролетариата, проводят «экспроприацию экспроприаторов» и под руководством Генерального исполкома профсоюзов перестраивают общество на социалистических началах. Политическое государство как орудие классового господства, основанное на принципе частной собственности и на началах территориального управления, должно быть в дальнейшем уничтожено; в основу центральной, руководящей производством власти социалистического об-ва должны лечь индустриальные профсоюзы, представляющие в недрах буржуазного общества зачатки власти будущего социалистического общества. Теория эта была развита Де Л. еще в 1904, т. е. до того, как революция 1905 в России создала первые Советы рабочих депутатов.

Взгляды Де Л. проникли и в ряды левых элементов гилквистской социалистической партии, шедших за Дебсом, Гейвудом (см.) и др., и легли в основу новой антигомперсистой революционной профорганизации—*Индустриальных рабочих мира* (см.; Industrial Workers of the World), основанной в 1905 при непосредственном участии Гейвуда, Дебса и Де Л. (по инициативе последних двух). Когда через три года значительная часть этой организации была захвачена анархо-синдикалистами, Де Л., не ослабляя огня по реформизму и оппортунизму, развил энергичную борьбу против анархо-синдикализма и люмпенпролетарских методов в рабочем движении, отстаивая необходимость революционной политической борьбы пролетариата и использования всех легальных возможностей американской демократии. С другой стороны, Де Л. приходилось нередко бороться против нелепого применения и сектантского искажения его мыслей со стороны его приверженцев. На деле в нем действительно было немало доктринерского. Не обладая ленинской гибкостью маневрирования и ленинской настойчивостью

в борьбе за постоянный, тесный контакт с рабочей массой, Де Л. не мог предотвратить того, что его партия (СРП) не только не сумела собрать под своим знаменем и организовать в индустриальные профсоюзы все революционные элементы американского пролетариата, но, наоборот, застенаела и выродилась после его смерти в доктринерскую секту.

Несмотря на это, нельзя не признать выдающихся заслуг Де Л. как пропагандиста научного социализма и революционного (индустриального) профдвижения, как первого в международном движении обличителя капиталистической сущности реформистских «рабочих вождей», как неутомимого борца против оппортунизма, соглашательства и реформизма в социалистическом движении в эпоху 2 Интернационала и как в целом, в смысле производственного идеологии Советов. В. И. Ленин, отрицательно относившийся к учению Де Л. о государстве и к его синдикалистскому уклонам, высказывался сочувственно об этой борьбе Де Л. с оппортунизмом, в частности с американским. Нельзя не отметить наконец исключительного ригоризма Де Л., в течение 23 лет служившего образцом выполнения требований революционной этики в стране, где карьеризм и жажда к накоплению материальных благ захватывали других вождей социалистического движения. Де Л., вышедший из богатой семьи, не только безропотно влячил в течение 23 лет полугодное существование (т. к. партия по бедности могла платить ему только гроши), но принципиально отказывался даже от гонораров, получаемых им за лекторскую или литературную работу, внося их как доход в кассу партии. В своих литературных работах Де Л. проявил себя как исключительно блестящий стилист и полемист, что должны были признать даже его буржуазные противники.

Из брошюр и рефератов Де Л. отметим след.: *What means this Strike*, N. Y., 1926; *Reform or Revolution*, N. Y., 1924; *Two Pages from Roman History: I—Plebs Leaders and Labor Leaders, II—The Warning of the Gracchi*, N. Y., 1922; *Socialism versus Anarchism*, N. Y., 1921; *The Burning Question of Trades Unionism*, N. Y., 1917; *Flashlights of the Amsterdam Congress*, N. Y., 1929; *Who Pays the Taxes?* (Preface to J. D. Goerke's Pamphlet on «Taxation»); *Industrial Unionism; Preamble of Industrial Workers of the World; The Working Class—from Erfurt Programm, adopted to American Conditions; The Capitalist Class—from Erfurt Programm, adopted to American Conditions; The Class Struggle—from Erfurt Programm, adopted to American Conditions; The Socialist Republic from Erfurt Programm, adopted to American Conditions; Preface in Marx «Value, Price and Profit».*

Кроме того перевел на английский язык: Бебеля, Женщины и социализм; Маркса—18-е Брюмера; Ласкаля—Франц фон Зинкинген и другие работы соц. авторов. Для разоблачения политической и социально-экономической роли папства и римско-католической «политической машины» Де Леон перевел, и партия издала всю серию—21 т.—исторических романов Евреция Сю под общим названием, которое дал им Сю: «Тайны одного народа или история пролетарской семьи в течение веков» (*Mystères d'un peuple ou l'histoire d'une famille prolétarienne à travers des âges*); в этой серии Сю рисует борьбу классов во Франции во время девятнадцати поворотных моментов в истории Франции, начиная с древней Галлии до революции 1848.

*Лит.*: Daniel de Leon, the Man and his Work, 3 ed., N. Y., 1926; Johnson O. M., Daniel de Leon, American Socialist Pathfinder, N. Y., 1923; Peterson E., Lenin eller de Leon, en parallell, Chicago, 1926.

Б. Рейнштейн.

**ДЕЛЕСАЛЬ** (Delessale), Поль, видный деятель франц. рабочего движения довоенного времени, анархо-синдикалист, писатель. В юности был рабочим, затем посвятил себя революционной пропаганде. Был близок с Ф. Пелутье (см.), а также с Жаном Гравом (см.), в журнале к-рого—«Temps Nouveaux» Делесаль принимал участие в качестве секретаря редакции. Работал в центральных учреждениях Всеобщей конфедерации труда и вел энергичную борьбу с реформистами, а в своих литературных произведениях принимал участие в выработке доктрины и тактики революционного синдикализма. Д. подверг резкой критике надежды, которые возлагались некоторыми вождами профдвижения на «рабочее законодательство» Третьей республики, и являлся на конгрессах Конфедерации труда, начиная с 1906, и вне ее одним из деятельнейших пропагандистов согласованного действия рабочих разных стран в борьбе против военной опасности, за восьмичасовой рабочий день и всеобщую стачку. Принимал участие в газете «Action Directe», журнале Лагарделя «Mouvement Socialiste» и многих других революционных изданиях. Позже отошел от общественной деятельности и сделался букинистом.

Из работ Д. надо отметить: *Les deux méthodes du syndicalisme*, P., 1903 et 1907; *La confédération générale du travail*, P., 1907; на русском изд.—ст. Д. в сборнике «Профессиональные союзы во Франции», Москва, 1908.

**ДЕЛЕСАР** (de Lessart), Клод Антуан Вальдек Делесар (1742—92), французский государственный деятель предреволюционной и революционной эпохи. В 1790—92 занимал последовательно ряд министерских постов; в конце 1791 сделался министром иностранных дел. На этом посту стремился удержать Францию от назревавшей войны с Австрией и тем вызвал недовольство как двора, так и жирондистов в Законодательном собрании. В марте 1792 Законодательное собрание предъявило Д. обвинение в сокрытии дипломатических документов и унижении нации направлением переговоров с Австрией. Д. был арестован, затем предан верховному суду и переведен из Парижа в Орлеанскую тюрьму. Верховный суд, контрреволюционный по составу, не спешил судить его. Во время сентябрьских событий 1792 Д. был отправлен, вопреки решению Законодательного собрания, из Орлеана в Париж и по дороге в Версаль был убит толпой (9/IX 1792).

**ДЕЛЕСЕРИЯ**, Delesseria, род красных водорослей, ок. 50 видов, главным образом в северных морях. У наиболее типичных представителей (напр. *D. sanguinea*) крупные красные листья, сидящие на стволике (см. *Водоросли*, табл. I, 8).

**ДЕЛИ** (Delhi), столица Британской Индии; 304.420 ж. (1921, вт. ч. 114.704 мусульманина); вместе с прилегающими сельскими местностями образует особую провинцию Британской Индии, площадью в 1.536 км<sup>2</sup>, с насел. 488.188 жителей (1921). Гор. Дели расположен на правом высоком берегу р. Джамны (правый приток Ганга), у судоходного канала (западный канал Джамны). Близ Дели к Джамне подходят последние северные отроги Араваллийского хребта, образующие

как бы вершину треугольника, которым Деканское нагорье врывается в аллювиальные низменности сев. Индии. На этом перевале, где исчезают препятствия для сношений, образуемые неровным рельефом, и отсюда открываются удобные пути на В., в низменность Ганга и на З., в низменность Инда, с глубокой древности скрещивались главные торговые пути Индии, связывавшие ее богатые южные и восточные области с западным миром (от нижнего Ганга, от горных проходов Гиндукуша и западных Гималаев, от устьев Инда и залива Камбай).

По преданию, Д. был выстроен Удиштирой, героем эпоса Магабхарата (ок. 300 до хр. э.), на развалинах еще более древнего города и назван Индрапастой (по-греч. Индубара). В Римскую эпоху Д. пришел в упадок в результате преобладания морской торговли с Индией, шедшей через Александрию и Красное море, над сухопутной. В 10 в. с оживлением сухопутной торговли вновь поднялось и значение Д. В 1052 был выстроен новый укрепленный город. В дальнейшем вплоть до середины 16 века Д. был последовательно резиденцией патаанских, татарских и афганских царей. В 1398 Д. был завоеван Тимуром (Тамерланом), 21 апр. 1526 был завоеван при помощи узбеков Бабером, потомком Тамерлана, правителем Кабула и Ферганы; он основал империю Великих моголов. К этому времени благодаря открытию в 1498 Васко да Гамой пути в Индию вокруг Африки и нового изменения направления торговли Дели потерял свой экономический базис и обратился в военный лагерь. В 1739 Д. был взят Надир шахом и его персидскими ордами. В течение 9 месяцев их владычества персы истребили свыше 225.000 чел. и награбили имущества стоимостью ок. миллиарда рублей. В 1803 Д. был завоеван англичанами. В 1857, во время великой крестьянской революции в сев. Индии, в Д. сосредоточилось ок. 50.000 индийских войск, поддержанных революционными массами, и была провозглашена независимость. Действительным вождем революционеров был Бахт-хан, солдат из крестьян; однако императором был объявлен Бахадур-шах II, последний из Великих моголов. Сопrotивление революционеров было сломлено силами живущих в городе феодалов и подорвано двойственной политикой самого Бахадур-шаха. Тем не менее город мужественно держался свыше 6 мес. против превосходящих сил англ. армии и снабженных тяжелыми орудиями войск индийских

князей. Дели пал 20 сент. 1857, причем революционеры отступили в порядке после упорнейшего сопротивления, которое когда-либо испытали англичане в Индии. В 1858 Д. был обращен в уездный город и административный округ Пенджабской провинции. В 1877 в нем состоялся пышный дарбар, устроенный для провозглашения королевы Виктории императрицей Индии. В 1911 сто-

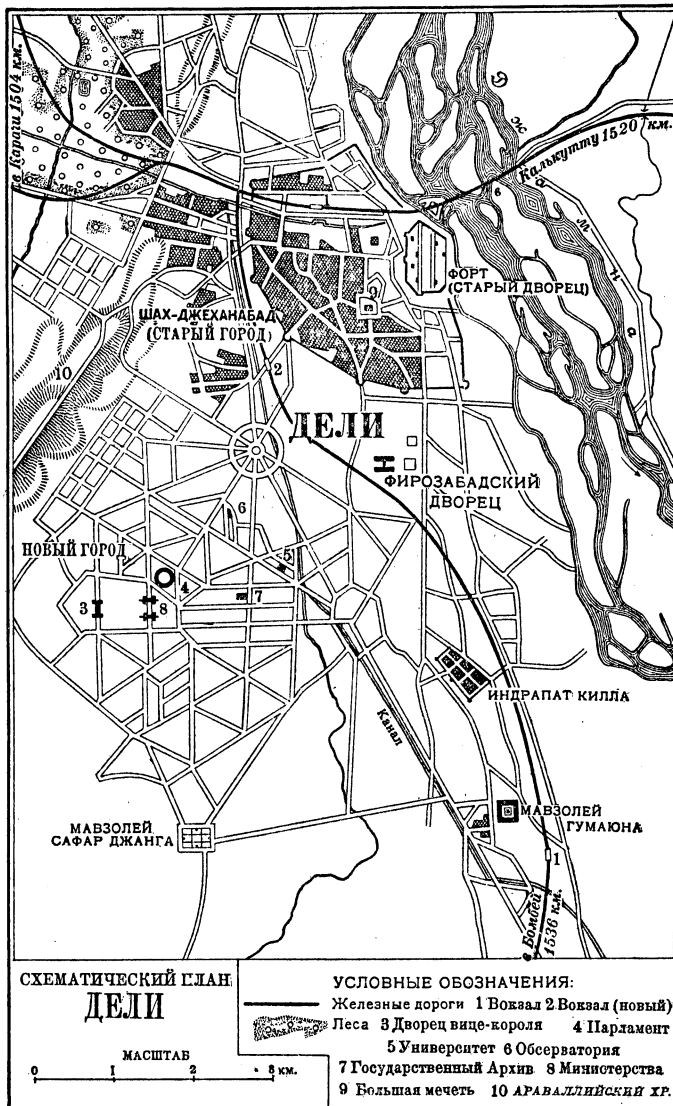

лица Индии была перенесена из торг.-пром. центра—Калькутты—в Д.—пункт, наиболее близкий к феодальной Индии, опоре британского владычества. А. Музарджи.

В наст. время Д.—крупнейший ж.-д. узел на путях от Бомбей (1.536 км), Калькутты (1.520 км), Карачи (1.504 км) и Пешавара, господствующий над транспортной сетью всей сев. Индии и имеющий в силу этого крупное стратегическое значение. В Дели сосредоточена крупная торговля зерном и штучным европейским товаром, кроме того хлопком, масличными семенами, индиго. Старинное

лица Индии была перенесена из торг.-пром. центра—Калькутты—в Д.—пункт, наиболее близкий к феодальной Индии, опоре британского владычества. А. Музарджи.

В наст. время Д.—крупнейший ж.-д. узел на путях от Бомбей (1.536 км), Калькутты (1.520 км), Карачи (1.504 км) и Пешавара, господствующий над транспортной сетью всей сев. Индии и имеющий в силу этого крупное стратегическое значение. В Дели сосредоточена крупная торговля зерном и штучным европейским товаром, кроме того хлопком, масличными семенами, индиго. Старинное



производство драгоценных художественных изделий (ювелирное дело, вышивка золотом и серебром). Крупная промышленность начала развиваться лишь за последнее время; значительные хлопчатобумажные фабрики, мукомольни, сахарные заводы.

Старый город (Шах-Джеханабад) тянется вдоль берега Джамны и окружен стеной (8 км длины). Здесь находится много замечательных архитектурных памятников, в т. ч. старый императорский дворец, выстроенный Шах-Джеханом в 17 в. в эпоху расцвета архитектуры могольского периода (англичане частично заняли его под арсенал и казармы), с «Жемчужной мечетью» (Мотимеджид) из белого и серого мрамора; к Ю.-З. от дворца—«Большая мечеть» 17 в. (Джумамеджид) из красного камня. Главная ул. старого гор.—Чандни чок (Серебряная ул.), торговый центр Д., где расположены лавки художественно-ремесленных изделий. Новый город построен в 1912 к Ю.-З. от старого Д. Здесь правительственные учреждения и ун-т. Новый город рассчитан на 70 т. ж., застройка его обошлась в 124 млн. рублей. Из многочисленных древних памятников в окрестностях Д. наиболее замечательны башня Кутуб Минар (башня победы) из красного камня и мрамора (72 м выс.), опоясанная круговыми галереями с изваяниями и рельефными надписями (построена в нач. 13 в.), Ф розабадский дворец, железная колонна царя Асоки, покрытая санскритскими надписями (400 г. христ. эры), мавзолей Гумаюна (16 век).

В. Калинин.

**ДЕЛИ** (Daly), Реджиналд Элворт (р. 1871), американский геолог, проф. Гарвардского ун-та (с 1912). Является одним из крупнейших современных петрологов, давшим оригинальную, глубоко разработанную теорию образования магматических (изверженных) горных пород, основанную на обширном фактическом материале его личных исследований и критической переработке огромной литературы. Свои выводы о механизме инъекции магмы, образовании *батоцитов* (см.), о процессах ассимиляции пород, обрушенных в магму, о магматической дифференциации он строит, исходя из общих теоретических воззрений на строение земной коры и ее термодинамические условия. Магматические процессы он связывает с другими внутренними процессами, происходящими в земной коре, в цепь закономерных, взаимнообусловленных явлений.

Главнейшие труды: *Igneous Rocks and their Origin*, L., 1914, рус. перев.: Дел и Р., Магматические горные породы и их происхождение, ч. 2, М., 1920; *The Nature of Volcanic Action*, Boston, 1914; *Our Mobile Earth*, L., 1926.

**ДЕЛИ-БИРАДЕР** (дословно — «безумный брат»), псевдоним Мехмеда Газали Брусского (ум. 1535), османского поэта, занимавшегося также музыкой и медициной. Д.-Б. имел успех в качестве придворного поэта царевича Коркуда (в Магнесии), а позже султана Сулеймана Великолепного. Произведения его, как и жизнь, полны противоречий: он написал и «Ключ руководства» (описание мусульманских обрядов) и «Рассказы», которые являются переделькой персидской версии «*Arg amandî*» и отличаются крайним цинизмом. Под ста-

рость отправился в Мекку «замаливать грехи» и там же похоронен.

**ДЕЛИБ** (Delibes), Лео (1836—91), франц. оперный и балетный композитор; с 1881—проф. Парижской консерватории; с 1887—член Академии. В 1866 в Большой опере ставится балет «*La Source*», написанный Д. совместно с «присяжным» композитором балетов Минкусом. В 1867 возобновлен балет Адана «*Корсар*» со вставной музыкой дивертисмента (*pas de fleurs*), порученной Д. Успешное выполнение этих работ привело к заказу композитору для Большой оперы цельного самостоятельного балета: это была «*Коппелия*» («*Coppelia, ou la fille aux yeux d'émail*», поставл. 1870), за к-рой в мае 1873 последовала опера «*Так сказал король*» («*Le roi l'a dit*»). Следующее значительное произведение Д. дал опять в области балетной музыки: «*Сильвия, или нимфа Дианы*» (*Sylvia ou la nymphe de Diane*) (1876)—произведение, замечательное по сочетанию изысканности и утонченности письма с задушевностью и теплотой музыки. После нескольких менее значительных вещей Д. пишет свою лучшую оперу «*Лакме*» (представл. в 1883 в *Opéra Comique*). В ней его мелодическое дарование и вкус к изысканной гармонике на основе «экзотической раскраски» материала («колониальная тематика») расцвели в полной мере. Последняя опера Д. «*Кассия*» осталась незавершенной; закончена после его смерти Э. Гиро.

То ценное, что теперь осталось от творчества Д., заключается в его танцевальной музыке—ясной, изящной, иногда не чуждой салонного жеманства, но радостной и темпераментной. Ничего возвышенного и глубокого в этой музыке нет, как нет в ней ни мужественной энергии ни волевой борьбы. Но в ней есть мускулистость, есть движение. Д. ответил на запросы тех слоев крупной и мелкой буржуазии Франции Второй империи и первых десятилетий Третьей республики, покойное «рентовое» прозябание которых требовало и соответствующего «гедонистического» искусства. Но «ответы» Делиба на запросы буржуазных слоев отнюдь не были нарочитой вульгарной уступкой мещанским вкусам: музыка его (кстати далеко не сразу завоевавшая признание большинства) заключала в себе больше, чем от нее требовали, и потому пережила эпоху. Д. явился непосредственным предшественником таких блестящих мастеров муз. хореографии, как П. Чайковский (который очень ценит Д.) и И. Стравинский.

Лит.: Guiraud E., *Leo Delibes*, Paris, 1892; Curzon H., *Leo Delibes, sa vie et ses œuvres*, Paris, 1926. И. Гл.

**ДЕЛИЖАН**, гор. в Армянской ССР, на шоссе в 42 км к В.-Ю.-В. от ж.-д. станции Караклис, с которой он соединен автомобильным сообщением; 6.464 ж. (1926). Дачная местность с здоровым климатом среди соновых лесов. В окрестностях Д. имеются минеральные источники, санаторий с водолечебницей (1926).

**ДЕЛИЙСКАЯ ЗАДАЧА**, одна из классических проблем *конструктивной геометрии* (см.), разрешение которой поглотило много безуспешных усилий как в древние, так и

в новое время. Она заключалась в построении стороны куба, имеющего вдвое больший объем, нежели данный куб. Ставя задачи на построение, греки всегда разумели, что решение должно быть основано на первых 3 постулатах Евклида, т. е. что оно должно быть выполнено циркулем и линейкой. Если сторону данного куба примем за единицу длины, то сторона искомого квадрата  $x = \sqrt[3]{2}$ ; к построению такого отрезка и сводится Д. з. Она была популярна уже в 4—3 вв. до хр. эры. По преданию, Платон во время чумы посоветовал для умилостивления богов удвоить кубический жертвенник Делийского храма, откуда и название Д. з. Гиппократ Хиосский показал, что Д. з. сводится к построению т. н. двух средних пропорциональных, т. е. к построению двух отрезков  $x$  и  $y$ , связанных с данными двумя отрезками  $a$  и  $b$  непрерывными пропорциями:  $a : x = x : y$ ;  $x : y = y : b$ . Если  $a = 1$ ,  $b = 2$ , то  $x = \sqrt[3]{2}$ . Развитие аналитической геометрии выяснило, что циркулем и линейкой можно строить только такие иррациональные отрезки, длины которых определяются последовательным извлечением квадратных корней из рациональных чисел и уже полученных т. о. радикалов. Ванцель (Wantzell, 1814—48) первый показал, что кубический корень не может быть развернут в конечный ряд квадратных радикалов, и тем обнаружил невозможность разрешения Д. з. циркулем и линейкой. Более сложными инструментами задача разрешается до конца.

Лит.: Sturm A., Geschichte des Delischen Problems, Linz, 1895—96; Vahlen Th., Konstruktion und Approximationen, Lpz., 1911. В. Каган.

**ДЕЛИКТ**, так называют иногда в юридической литературе гражданские правонарушения, т. е. нарушения прав гражданских, не составляющие вместе с тем уголовно-наказуемого действия. Некоторые писатели употребляют термин Д. шире, охватывая им все правонарушения, являющиеся основанием для гражданской ответственности, в том числе и те, которые составляют вместе с тем с точки зрения уголовного права наказуемое действие. Советское право термином Д. не пользуется.

**ДЕЛИЛЬ** (Delille), Жак (1738—1813), аббат, франц. поэт и переводчик. Автор ряда поэтических посланий, Д. получил известность в 1770 после выхода перевода «Георгик» Вергилия («Les Géorgiques de Virgile»), выдержали 5 изданий в течение года). В 1782 вышли имевшие успех 4 песни (впоследствии 9) под названием «Jardins ou l'art d'embellir les paysages». Активный участник революционных празднеств, Делиль после 9-го термидора эмигрировал и жил за границей до 1802. В дальнейшем им опубликован ряд трудов: поэмы «Pitié» (Сострадание, 4 песни, 1802), «Imagination» (Воображение, 8 песен, 1806) и др., представляющие собой сплошь лишь версификацию, целую энциклопедию мифологических и научных знаний (с примечаниями специалистов). Перевел «Потерянный рай» Мильтона и «Энеиду» Вергилия (1804).

Полн. собр. соч. Д. — Oeuvres complètes, 16 vls, P., 1824, 5 éd., 1863. В нач. 19 в. неоднократно переводился на рус. яз.: в 1804 вышли «Георгики французские, или сельский житель» (М., пер. Е. Со-

пановича); «Сады, или искусство украшать сельские виды», выходили в 1814 (Харьков, пер. А. Палицына) и в 1816 (М., пер. А. Воейкова), и др. Подробную библиографию см. Lanson G., Manuel bibliographique, Paris, 1925.

**ДЕЛИЛЬ** (De l'Isle), 1) Клод (1644—1720), франц. историк и географ. Географией занимался как вспомогательной наукой для истории. Из научных работ важнейшие: Relation historique du royaume de Siam (1684), Atlas historique et généalogique (1718), Abrégé de l'histoire universelle (1731). Его сочинения составили себе крупное имя в истории науки, гл. обр. географии, картографии и астрономии.

2) Д., Гийом (1675—1726), географ, старший сын предыдущего. В двадцатипятилетнем возрасте издал критически пересмотренные на основании новых материалов карты мира, Европы, Азии и Африки, а также небесные и земные глобусы. Его труды были крупным шагом вперед по сравнению с работами его предшественников в смысле большей точности картографического изображения земного шара. Международный начальный меридиан он предложил проводить от о-ва Ферро. В 1702 Д. был приглашен в парижскую Академию наук. Сверх 134 карт (прекрасно изданы в 1780 Блашем) Д. написал весьма интересное и отличающееся большой точностью исследование «Traité du cours des fleuves» и много научных мемуаров, помещенных в изданиях трудов парижской Академии наук.

3) Д., Луи (1690—1741), известный также под именем Д. де ла Круайер (De l'Isle de la Croûère), астроном, сын Клода Д. Состоял членом парижской Академии наук, приехал в Россию со своим братом Жозефом (см. ниже). Путешествовал по Лапландии и Сибири, сделал там много астрономических определений пунктов; принимал участие во Второй камчатской экспедиции под начальством Беринга и умер в 1741 на Камчатке в порту Авача. Его научные мемуары печатались в собраниях трудов парижской Академии наук.

4) Д., Жозеф Никола (1688—1768), сын Клода Д., астроном и географ. В 1710 устроил обсерваторию в куполе Люксембургского дворца, перенесенную в 1717 в отель Таранн. В 1714 был принят в Академию наук, а немного спустя назначен профессором Collège de France. В это время он разработал метод наблюдения солнцестояний, ранее предложенный в общем виде Галлеем. В 1717 затмение луны представило Д. случай применить при наблюдениях усовершенствованный им микрометр Лефевра. В 1727 Д. по приглашению русского правительства приехал в Россию, где пробыл двадцать лет астрономом Академии наук и положил основание точным картографо-геодезическим работам. По его инициативе были начаты первые работы по триангуляции с целью произвести большое градусное измерение, которое однако не было выполнено и ограничилось только измерением базиса в 13 $\frac{1}{2}$  верст по льду Финского залива между Кронштадтом и Петергофом и нескольких ближайших треугольников. Для географич. сетки генеральной карты России Д. составил особую проекцию (на секущем конусе),

которая до сих пор известна под его именем. Д. был инициатором и первым заведывающим учрежденного в 1739 при Академии наук географического департамента, а его помощником там был знаменитый математик Эйлер. Он определил 14 пунктов в разных местах Европейской и Азиатской России и тем положил точную основу географической сетке карты России и стал основоположником географического атласа России, изданного в 1745 Академией наук. Из России он обращался за советами к своему знаменитому соотечественнику Д. Кассини относительно своих научных проектов, к-рые впоследствии вылились в обстоятельное изложение нового метода определения параллакса солнца, примененного им довольно успешно при прохождении Меркурия. Этот способ, усовершенствованный Лаландом, весьма успешно применялся впоследствии при наблюдении прохождения Венеры.

Из большого числа его научных работ, напечатанных в сборниках парижской, берлинской и петербургской Академий наук, главнейшие: *Mémoires pour servir à l'histoire de l'astronomie, de la géographie et de la physique*, St. Pétersbourg, 1738; *Eclipses circumjovialium, sive immersiones et emersiones quatuor satellitum Jovis ad annos 1737, 1738 et mensis prioris 1739*, В., 1737; *Avertissement aux astronomes sur l'éclipse annulaire du soleil que l'on attend le 25 juin*, P., 1748.

М. Боднарский.

**ДЕЛИМОСТЬ**, различно понимаемая в различных случаях способность одного числа делиться на другое. Если при делении целого числа  $a$  на целое число  $b$  получается в частном целое число, то говорят, что число  $a$  нацело делится или просто «делится» на  $b$ . При этом число  $b$  называется делителем числа  $a$ , наоборот,  $a$ —кратным  $b$ . Наиболее простые признаки делимости целых чисел в десятичной системе нумерации следующие. Для Д. на 2 требуется, чтобы единицы числа (его последняя цифра) делились на 2; для Д. на 3—чтобы сумма его цифр делилась на 3; на 4—чтобы сумма десятков и единиц числа делилась на 4; на 5—чтобы число оканчивалось нулем или пятеркой; на 6—чтобы число делилось на 2 и 3; на 8—чтобы сумма сотен, десятков и единиц делилась на 8; на 9—чтобы сумма цифр делилась на 9; на 10—чтобы число кончалось нулем, на 11—чтобы разность сумм цифр, стоящих на четных местах, и сумм цифр, стоящих на нечетных местах, делилась на 11; на 12—чтобы число делилось на 4 и на 3. Признаков делимости на 7, удобных к употреблению, нет.

Два числа называются взаимно простыми, если они не имеют никаких общих делителей кроме единицы; таковы напр. числа 14 и 15. Если число  $a$  делится на числа  $b$  и  $c$ , и числа  $b$  и  $c$  взаимно простые, то  $a$  делится и на их произведение  $b \cdot c$ ; по этому принципу составлены указанные выше признаки делимости на 6 и 12. Если произведение  $a \cdot b$  делится на  $c$ , причем  $a$  и  $c$  взаимно простые числа, то  $b$  делится на  $c$ . Число, взаимно простое со всеми другими числами, не кратными его, называется простым. *Простое число* (см.) не делится ни на одно число, отличное от него и единицы. Каждое число разлагается на произведение простых чисел (напр.  $360 = 2^3 \cdot 3^2 \cdot 5 = 2 \cdot 2 \cdot 2 \cdot 3 \cdot 3 \cdot 5$ ) и притом, что особенно важно, единственным образом. Задача отличия простого числа, когда оно очень

велико, очень сложна и составляет одну из важных проблем *теории чисел* (см.).

При рассмотрении не одних положительных, но и отрицательных целых чисел вся теория Д. сохраняется, только единственность разложения на множители имеет место с точностью до знака: так, напр.  $4 = +2 \cdot 2 = -2 \cdot -2$ .—Аналогичная теория Д. развита и для т. н. алгебраических целых чисел. Простейшая система таких чисел образуется числами вида  $a + bi$ , где  $a$  и  $b$  целые числа, а  $i$  мнимая единица:  $i^2 = -1$ . Здесь также имеет место алгоритм отыскания общего делителя, аналогичный евклидову, и единственность разложения числа на простые множители; но числа, бывшие в обычной арифметике простыми, могут оказаться здесь составными, например:

$$2 = (1+i)(1-i).$$

Исследование свойств Д. алгебраическ. чисел очень важно для многих вопросов теории чисел. В более сложных системах алгебраических целых чисел уже невозможен алгоритм, аналогичный евклидову, и неверно предложение о единственности разложения на простые множители. Это дало повод к возникновению теории *идеалов* (см.). Теория Д. развита и для многочленов (целых алгебраических функций). Многочлен  $P(x)$  делится на многочлен  $Q(x)$ , если существует многочлен  $N(x)$ , такой, что  $P(x) = Q(x) \cdot N(x)$ . В алгебре играет основную роль след. признак делимости многочленов (теорема Безу): чтобы многочлен  $P(x)$  делился на  $(x - a)$ , необходимо и достаточно равенство  $P(a) = 0$ .

Лит.: Егоров Д. Ф., *Элементы теории чисел*, М.—П., 1923; о делимости многочленов: Молодзевский В. К., *Основы высшей алгебры*, 2 изд., М.—П., 1923.

**ДЕЛИМЫЕ ВЕЩИ**, см. *Неделимые вещи*.

**ДЕЛИНЬЕР** (Deslinières), Люсьен (род. 1857), франц. социалист и литератор. С 16 лет выступал со статьями в буржуазно-республиканской прессе и первое время вел ожесточенную полемику с социалистами. В 1892 сблизился со сторонниками Геда и вступил во франц. рабочую партию. Работал в качестве лектора, пропагандиста и агитатора в департаментах Вост. Пиреней, Алье и Эндр. В 1900-х гг. боролся с социал-реформистами, подчеркивая значение революционно-политической организации рабочего класса в противовес профессиональной и кооперативной. Во время войны занял оборонческую позицию. В 1917, с рекомендациями А. Тома (см.) приехал в Россию; остался в России, отнесся сочувственно к сов. строю после Октябрьской революции и одно время работал в Наркомземе Украины. Вернувшись во Францию изменил свою позицию и стал одним из застрельщиков в идеологической борьбе против гегемонии марксизма в рабочем движении, посвятив этому ряд полемических работ. Главные из них: «Избавимся от марксизма» («*Délivrons-nous du marxisme*», P., 1923) и «Марксистская рутинка во Франции и России. Как выйти из нее» («*Dans l'ornière marxiste en France, en Russie. Pour en sortir*», P., 1927). Известный интерес представляют некоторые более ранние теоретические попытки Д., посвященные гл. образом вопросам организации социалистического общества. В своем

главном труде — «Проект социалистического кодекса» («Projet de Code socialiste», 3 vls, P., 1908—13) Д. пытается определить в 1.294 статьях закона все основы институты социалистическ. общественного строя— общие принципы коллективизма, условия экспроприации капиталистов, условия труда и т. д. Между прочим согласно этому проекту устанавливается чисто государственная организация производства и распределения и сводится до минимума роль рабочих союзов и кооперативов; для него характерно также сохранение мелкой земельной собственности при экспроприации лишь «капиталистического землевладения».

Из работ Д. следует отметить: L'application du système collectiviste, Paris, 1899; Comment se réalisera le socialisme, Paris, 1919; Principes d'économie socialistes, Paris, 1924; La production intensive, Paris, 1924; Le socialisme constructeur. La fin du mal social, Paris, 1926.

**ДЕЛИРИУМ**, то же, что бред (см.).

**ДЕЛИСЬЁ** (Délisieux), Бернар (ок. 1260—1320), францисканский монах и проповедник. Родился в Монпелье, путешествовал по Франции и Италии, а с 1288 вошел во францисканский орден, где сделан был монастырским «лектором»—преподавателем вероучения в Каркасоне. Выступил против злоупотреблений инквизиции, особенно свирепствовавшей в Лангедоке. В 1301 поехал с жалобой на ее действия с депутатией горожан в Санлис к самому королю. В 1303 народ под влиянием Д. разрушил тюрьму в Каркасоне, и узники инквизиции были временно переведены в королевскую тюрьму. На Рождество 1303 Д. выступил в Тулузе в роли вождя городских депутатий и произнес пред Филиппом IV Красивым речь против инквизиторов. Однако король стремился использовать доминиканцев сначала против папы Бонифация VIII, а затем—для борьбы с *тамплиерами* (см.), а потому апелляция Д. к королю потерпела неудачу. В 1305 Д. был арестован и освобожден лишь в 1308. Он примкнул в рядах францисканцев к «спиритуалам»—ревнителям строгой жизни, выступившим против «обмирщения» ордена. Явившись в 1318 во главе 64 «спиритуалов» для отстаивания своих взглядов к папе в Авиньон, Д. не только не был принят, но подвергся аресту и был предан церковному суду по обвинениям в противодействии инквизиции, измене, некромантии и отравлении папы Бенедикта XI. Оправданный лишь по последнему пункту, Д. был в конце 1319 осужден на пожизненное заточение в цепях на хлебе и воде и скончался в тюрьме в 1320.

Лит.: Наугеау Ж. В., Bernard Délisieux et l'inquisition albigeoise (1300—20), P., 1877; Lavis E., Histoire de France depuis les origines jusqu'à la Révolution, t. III, 2-me partie, P., 1901, p. 201—207; Л и Г. Ч., История инквизиции в средние века, т. 1—II, СПб., 1911—12.

**ДЕЛИТЕЛЬ НАПРЯЖЕНИЯ** (электрических машин), устройства, применяемые гл. образ. в трехпроводных сетях постоянного тока и позволяющие иметь в распределительной сети вдвое большее напряжение, чем у потребителя. При применении Д. н. напряжение станционных генераторов делится примерно на две одинаковые части с помощью третьего уравнивающего провода, причем одинаковые напряжения обеих ча-

стей (половин) трехпроводной сети обеспечиваются и при неодинаковой нагрузке.

На рис. 1 показана схема соединения трехпроводной сети с Д. н.—динамомашинами. D—станционный генератор постоянного тока, питающий главные провода, 1 и 2—две динамомшины, с помощью к-рых напряжения обеих половин сети будут примерно равны. Если нагрузка обеих половин трехпроводной сети одинакова, то  $V_1 = V_2$  и динамомшины 1 и 2 будут ра-

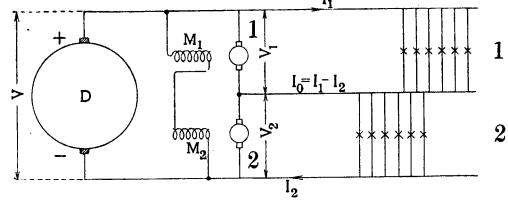

ботать вхолостую в качестве двух последовательно соединенных моторов; при неодинаковой нагрузке обеих половин сети напряжение одной из них, напр.  $V_1$ , слегка уменьшится, а напряжение  $V_2$  возрастет; вследствие этого динамомшина 1 начнет работать, как генератор, посылая добавочный ток в сильно нагруженную половину сети 1 и выравнивая напряжение обоих плеч. Еще большего равенства напряжений можно добиться, если применить смешанное возбуждение машин 1 и 2; напр. обмотка возбуждения  $M_1$  приключена к клеммам динамомшины 2 и, наоборот,  $M_2$  к клеммам динамомшины 1.

Существует ряд систем Д. н., с помощью которых можно непосредственно присоединить уравнивательный провод к генератору постоянного тока. Особенно интересен Д. н. системы Доливо-Добровольского, действие к-рого заключается в следующем: обмотка якоря-генератора пост. тока выводится на два кольца так же, как в однофазном одноякорном преобразователе, к кольцам присоединяется катушка самоиндукции L, от середины к-рой ведется уравнивательный про-

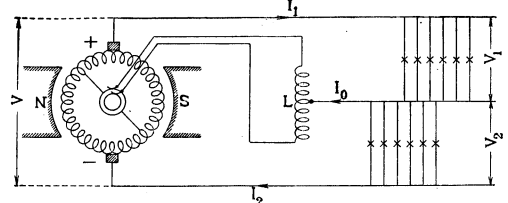

вод трехпроводной сети (рис. 2). Величина переменного тока при делении напряжения указанным способом будет незначительна, если выбрать достаточно большую самоиндукцию катушки L, а постоянный ток она будет пропускать беспрепятственно.

**ДЕЛИТЕЛЬНЫЕ АППАРАТЫ**, приспособления для точной установки обрабатываемого предмета при повороте его на определенный угол. Делительная головка для фрезерных станков устанавливается на стол станка при фрезеровании зубчатых колес, при выделке канавок и зубцов у различных инструментов, как наприм. у сверл, фрезеров, разверток и т. п. По своей конструкции делительные головки бывают простые и универсальные. В первых изделие поворачивается на определенный угол от руки и остается неподвижным во все время работы; таким образом получается прямая канавка, или прорез, параллельно образующей или оси обрабатываемого изделия. В универсальной делительной головке шпindel можно поворачивать в вертикальной плоскости до  $90^\circ$ , что требуется при нарезке

конических шестерен, торцевых зубьев у фрез и пр. Кроме того она снабжается набором зубчатых колес для передачи непрерывного вращения предмету при поступательном движении стола, и таким образом



Рис. 1. Делительный аппарат с делительным кружком.

получается на изделии винтовая канавка, которая бывает напр. в спиральных сверлах, развертках и пр. Те и др. делительные головки бывают одношпиндельные и многошпиндельные с ручной или с автоматической перестановкой от деления к делению. При фрезеровании по спирали ось шпинделя вместе со столом станка поворачивается на угол подъема спирали, соответственно к-рому подбирается и система зубчатых колес. Устанавливая шпиндель под нек-рым углом в вертикальной плоскости, можно получить при непрерывном вращении его спиральную канавку по конической поверхности. Простая делительная головка устроена след. образом: к корпусу бабки А (рис. 1) неподвижно приделан делительный диск Т с несколькими рядами делительных кругов. На шпинделе бабки Д насажено червячное колесо, получающее вращение от червяка С. Этот червяк приводится в действие рукояткой Б, фиксируемой в нужном положении штифтом Е, вдвигаемым в соответствующую

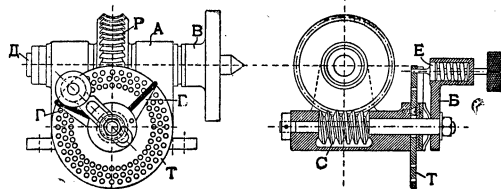

Рис. 2. Дифференциальное деление при помощи двойной зубчатки.

дырочку делительного круга. Для того чтобы легче было по окружности круга найти нужную дырочку, на оси делительного диска насажены две аншлажные линейки Г, скрепляющиеся под желаемым углом специальным винтом. Необходимый поворот шпинделя может потребовать по расчету нескольких поворотов рукоятки, напр.  $3\frac{3}{8}$  оборота. В таком случае после 3 полных поворотов рукоятки добавляется  $\frac{3}{8}$  оборота по величине раздвига линеек Т, что соответствует напр. перемещению штифта через 45 дырочек на круге с 120 делениями.

В универсальных делительных головках (рисунки 2, 3) диск Г насаживается иногда свободно на ось и помощью конических и сменных цилиндрических колес получает согласно расчету то или иное вращение от шпинделя Д; это устройство образует д и ф ф е р е н ц и а л ь н о е вращение рукоятки по вращающемуся диску и дает возможность получать на шпинделе Д почти все без исключения деления окружности; однако подразделение делительных кругов

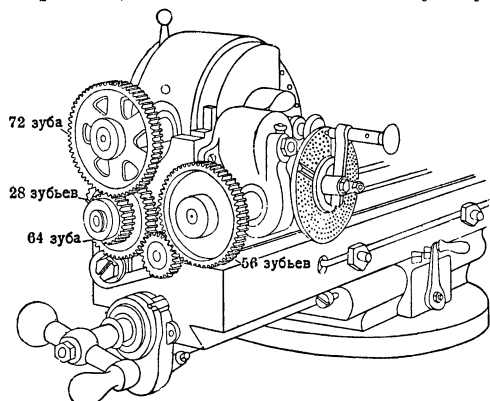

Рис. 3.

дают возможность взять необходимый интервал непосредственно.—Наряду с описанными (механическими) делительными головками появились в последнее время оп т и ч е с к и е (рис. 4), выпущенные фирмой К. Цейс в Иене. Внутри этих делительных головок имеется стеклянный круг, разделенный на градусы. Установка каждого поворота производится индивидуальным отсчетом соответствующего деления с помощью микроскопа, в поле зрения к-рого имеется шкала с подразделениями на минуты. Путем дальнейшего сравнения (интерполяции) можно производить отсчет на глаз с точностью до 0,5 минуты. Установка по шкале производится на основании особой таблицы, в которой приведен пересчет нарастающего числа делений в градусы и минуты: например для деления предмета на 13 частей даются последовательно углы:  $27^{\circ}41,5'$ ;  $55^{\circ}23'$ ;  $83^{\circ}4,5'$  и т. д. Эта кон-

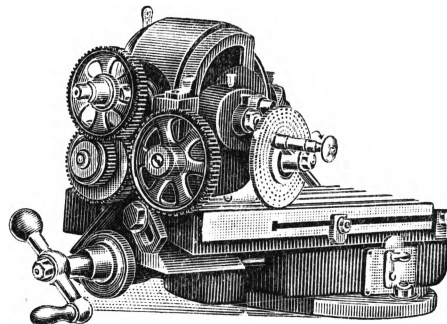

Рис. 4.

струкция дает возможность делить окружность на любое число частей, в том числе на все первоначальные числа, на «дикие» и логарифмические числа. Но, поскольку данная

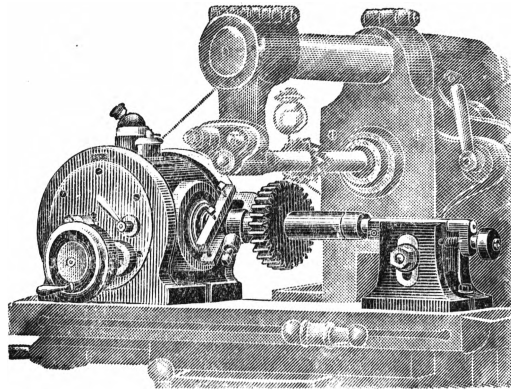

система основана на индивидуальном наблюдении рабочего, она несет в себе все погрешности напряженной работы.

Делительный диск (рис. 5) представляет собой металлический диск, с одной или с обеих сторон которого расположен



Рис. 5.

ряд concentрических делительных кругов; он является частью делительных головок, а иногда отдельно насаживается непосредственно сзади на шпиндель токарных станков точной механики или насаживается спереди ступенчатого шкива передней бабки этих станков (рисунок 6). Делительный круг обладает рядом подразделений, нанесенных по окружности на делительном

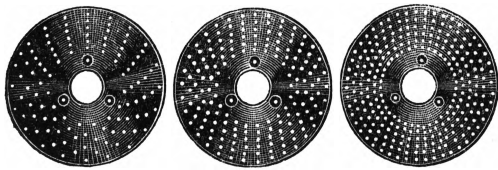

Рис. 6.

диске или на иной детали станка. Чаще всего эти подразделения обозначаются небольшими дырочками.

Положение части станка, несущей делительный круг, фиксируется или штифтом или арретирным рычагом (индексом). Число подразделений каждого круга подбирается из первоначальных множителей таким образом, чтобы можно было получить путем

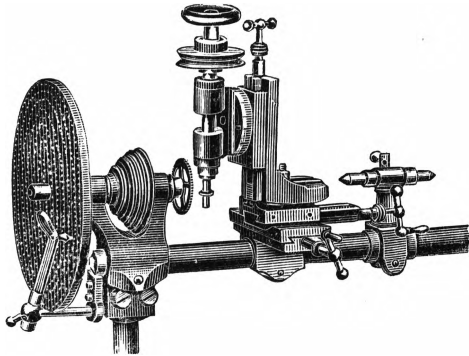

Рис. 7.

деления числа дырочек на множители все практически нужные деления на шпинделе. Так, напр. круги бывают со следующим числом дырочек: 360, 204, 192, 186, 168, 156, 132 и т. д. В делительных машинах делительные круги располагаются на верхней части

вращающегося стола. Тончайшие штрихи этих кругов гравированы на серебряных зеркально-полированных кольцах, вделанных в стол. Делительные приспособления служат для очень многих работ и в упрощенном виде представляют шайбу с несколькими прорезами или зубцами на цилиндрической или на торцевой ее части. При каждом повороте шайба фиксируется зашелкой или пальцем, плотно входящим в прорез. Такие делительные приспособления употребляются при фрезеровке на металлообрабатывающих станках прорезов, квадратов, шестигранников и пр. (рис. 7).

Лит.: Гавриленко А. П., Механическая технология металлов, часть 4, Москва, 1926; Universale Teilköpfe und selbsttätige Teil- und Schaltapparate, veröffentl. v. Fritz Werner A. G., Berlin, 1925; Jürthe E. und Mietzschke O., Handbuch der Fräselei, Berlin, 1923; Покрандт W., Teilkopfarbeiten, Berlin, 1921.

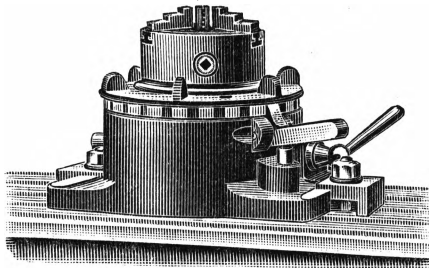
А. Корюнский.

**ДЕЛИТЕЛЬНЫЕ МАШИНЫ**, аппараты для нанесения механическим путем делений; строятся для линейных и круговых делений; применяются метрологическими учреждениями для изготовления эталонов мер длины; необходимы при изготовлении астрономических, физических, а также лабораторных приборов, калибров и других измерительных приборов. В зависимости от назначения Д. м. отличаются степенью точности наносимых ими делений; пределы точности для линейных делений составляют на 1 м длины 0,1—0,002 мм и для круговых 5"—10". Линейная Д. м. (рис. 1) состоит из мас-



Рис. 1.

сивной станины, по к-рой движется узкий длинный стол (В) (рис. 2). Под этим столом расположен главный делительный винт (Б) с весьма тщательно изготовленной нарезкой. Стол упирается в гайку делительного винта (Е). При вращении главного винта гайка подает стол на величину, соответствующую углу поворота. Ни один винт не может быть изготовлен без ошибки, и потому этот винт подвергается лабораторному исследованию. Ошибки в передвижении стола от неправильной нарезки винта уничтожаются к-рой линейкой (К), в которую упирается рычажок (Т) гайки (Е). На линейке по данным лабораторного исследования делаются вырезы, увлекующие рычажок, дающий соответственный дополнительный поворот гайки. Главный делительный винт делается из стали, а сталь, как и большинство всех материалов, изменяет свою длину с повышением температуры, поэтому подача винта будет верна лишь для той температуры, для к-рой данный винт рассчитан. С измене-

нием температуры напр. на  $10^\circ\text{C}$  винт длиной в один метр увеличится на 0,115 мм. Это считается очень крупной ошибкой, а если придется на Д. м. делить не стальную, а латунную линейку, коэффициент расширения к-рой значительно больше, чем для стали, то для верности латунной линейки, относимой к той или иной температуре, нужно изменить все деления. Это достигается тем, что внутри станины пристраивается компенсационная линейка (О). Эта линейка может устанавливаться с большим или меньшим наклоном к оси винта. Особый зубчатый механизм (Н) или в других машинах особый поперечный клин упирается в эту линейку, что вызывает второе дополнительное перемещение стола, и вся резьба получается или сжатой или растянутой. На конце главного винта насажен диск с храповым колесом. Кулачки, сидящие на этом диске, устанавливаемые по определенному расчету, дают вращение храпового колеса от упора до упора чисто механическим путем. Такой способ деления называется делением с принудительной подачей. Другой способ, способ копирования, заключается в том, что на столе рядом с предметом, подлежащим делению, укрепляется образцовая линейка (или оригинал), с к-рой производится копировка. В этом случае винт вращается произвольно от руки до тех пор, пока в поле зрения микроскопа, только по сетке к-рого рабочий и ориентируется, новый штрих образцовой линейки займет точное положение предыдущего штриха. Этим способом можно копировать любую шкалу с неравными делениями. Для массового производства специальных шкал, как напр. логарифмических линеек, строится делительный автомат, все подачи к-рого устанавливаются по т. н. кондукторам или барабанам. Нанесение самого штриха производится совершенно самостоятельным механизмом, называемым делительной головкой. Наклонно установленный резец гравировывает штрих, толщина к-рого регулируется пружиной, нажимающей на резец.

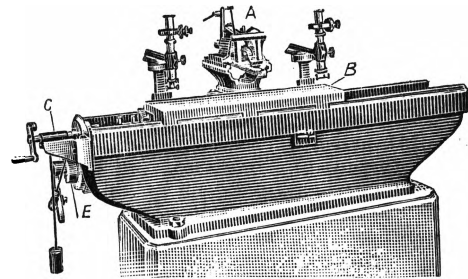

Рис. 2.

Осевое движение резца, его опускание и поднятие, равно как и ограничение длины штриха производится механизмом, находящимся на делительной головке.

Круговая Д. м. (рис. 3) состоит из станины, в к-рой вращается вертикальная ось горизонтального круглого стола. На поверхности стола вделано серебряное кольцо, или ободок, на к-ром награвированы штрихи, соответствующие выбранной шкале кру-

говых делений, именно: кратные шестидесятиричным градусам ( $360^\circ$ ) или сотенным делениям квадранта (400g).

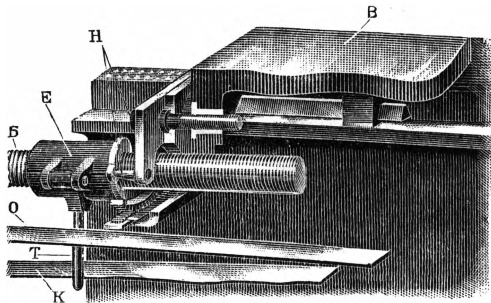
Механический поворот стола производится посредством червяка, сцепляющегося с червячным венцом, нарезанным на ободке стола. Здесь, как и в линейных машинах, неизбежна ошибка в шаге червячного венца, которая исправляется коррекционной линейкой. Автоматическая и ручная по-



Рис. 3.

дачи стола производятся механизмом, расположенным у храпового диска червячной оси. Гравировка штриха наносится такой же делительной головкой, как и в продольных делительных машинах, но здесь делительная головка укрепляется на поворотном суппорте. Поворачивая головку в пределах  $90^\circ$  в вертикальной плоскости, можно получить гравировку штрихов, расположенных не только на плоскости диска, но и на поверхности конуса или вдоль образующей цилиндра. В круговых делительных машинах остаются те же два приема деления, как и у продольных Д. м., а именно: с принудительной подачей или способом копирования. Для последнего круговая Д. м. снабжается одним или несколькими микроскопами, основной шкалой к-рым служит упомянутый выше точный делительный круг стола. А. Корженицкий.

**ДЕЛИУС** (Delius), Фредерик (род. 1863), англ. композитор (немецкого происхождения). С 20-летнего возраста поселился во Флориде, где в свободное от фермерского труда время занимался изучением музыки. По возвращении в Европу учился в Лейпцигской консерватории (у Ядассона и Рейнеке) и пережил здесь увлечение музыкой Грига (жившего в то время в Лейпциге). Первое печатное произведение Д.—«Легенда»—написано для скрипки и оркестра. С тех пор и до наст. времени (1930) Д. написал большое количество разнообразных произведений, к-рые занимают обособленное место в мире современной музыки. По приемам гармоническ. письма Делиуса скорее всего можно охарактеризовать как импрессиониста (критика часто называет его «английским Дебюси»). В своей музыке он изображает, живописует звуками. Но в отличие от французских импрессионистов Делиуса интересует не столько изображение самой природы, сколько передача в звуках ее воздействий на человеческую психику, отыскивание звуковых аналогий для изображения характерных эмоциональных состояний. Блестя-

щее и тонкое владение звуковой палитрой современного оркестра (в частности привлечение острой и пряной мелодики и ритмики негритянской песни) создало Д. репутацию одного из наиболее выдающихся колористов современности.

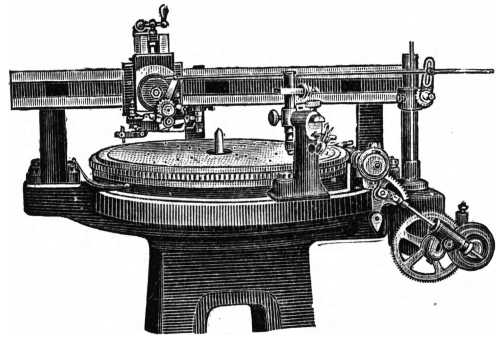
Крупнейшие произведения Д. Оперы: «Koanga» (1896—97), «A Village Romeo and Juliet» (1900—02), «Margot la Rouge» (1900—02), «Fennimore and Gerda» (поставлена в 1919 во Франкфурте-на-Майне). Произведения для оркестра: «Paris: The Song of a Great City» (1899—1900); «Life's Dance», «Appalachia», «Variations» (1903, с богатым использованием негритянской мелодики), англ. рапсодия «Brigg Faire» (1910); произведения для хора: «Sea-Drift» (баритон, solo, хор и оркестр), «A Mass of Life», на тексты из «Заратустры» Ницше (1909), «Requiem» (1914); камерная музыка: 2 струн. квартета (1916—17), 3 сонаты для скрипки и ф.-п. (1892, 1915, 1924), соната для виолончели и ф.-п. (1917), ряд вокальных композиций и т. д.

Лит.: Chop M., Frederick Delius, B., 1907; Hesel in P.h., Delius, L., 1923 (подробная библиография Д.).

**ДЕЛИЧ** (Delitzsch), гор. в прусской провинции Саксония, узловая станция ж. д. Лейпциг—Биттерфельд; 14.892 ж. (1925); железнодорожные мастерские, сахарные, шоколадные, сигарные, обувные фабрики, паровые мельницы.

**ДЕЛИЧ** (Delitzsch), Фридрих (1850—1922), знаменитый герм. ориенталист-ассириолог. Начал свою университетскую деятельность в Лейпциге (в 1877), затем перешел в Бреславль; с 1899 до 1920 состоял профессором в Берлине. Д.—основатель школы ассириологов в Германии. Научно-исследовательская деятельность Д. охватывала разнообразные области семитологии и ассириологии. Помимо крупных вкладов в изучение вавилонско-ассирийского языка и литературы, истории и археологии, перу Д. принадлежат многочисленные труды, посвященные языку и культуре древнейшего населения Вавилонии—шумеров, языку коссеев и т. д. За последние годы внимание Д. было обращено на новый клинописный материал на языке (или точнее языках) хатти, который был открыт во время герм. археологической экспедиции в Богаз Ке (в Каппадокии). Отдельно должны быть упомянуты публичные лекции Д., в которых он, яркими красками изобразив поразительные успехи, достигнутые новейшими исследованиями в области археологии и истории древнего Востока, впервые сделал смелые сопоставления текста Библии с дошедшими до нас отрывками вавилонской и ассирийской литературы и привел ряд блестящих научных доводов в доказательство определяющего влияния Вавилона на древнееврейскую культуру и религию. Лекции эти (1902—05) вызвали резкую критику, а также обвинения Д. в стремлении подорвать устои религии и положили начало целой литературе по вопросу Библии и Вавилона (т. н. Babel-Bibel-Streit).

Важнейшие труды Д.: Die Sprache der Kossäer, Lpz., 1884; Studien über indogermanisch-semitische Wurzelverwandtschaft, Lpz., 1 Aufl., 1873, 2 Aufl., 1884; Assyrisches Wörterbuch zur gesamten bisher veröffentlichten Keilschriftliteratur, Leipzig, 1887; Assyrische Grammatik, B., 1889; Assyrisches Handwörterbuch, Lpz., 1896; Das babylonische Welterschöpfungsepos, Lpz., 1896; Die Entstehung des ältesten Schriftsystems oder der Ursprung des Kulturschriftzeichen, Lpz., 1897; Kleine sumerische Sprachlehre, Lpz., 1914; Sumerisches Glossar, Lpz., 1914; Sumerisch-Akkadisch-Hettitische Vokabularfragmente, B., 1914. Лекции Д. «Babel und Bibel» несколько раз переводились на русский язык (например Библия и Вавилон, Петербург, 1906, и др.).

**ДЕЛКИТ** (Dalkeith), гор. в шотландском графстве Средний Лотьян, в 11 км к Ю.-В. от Эдинбурга на ж. д. Эдинбург—Карлейль; 7.238 жит. (1921). Расположен в наиболее интенсивно-земледельческом районе Шотландии; крупный зерновой рынок.

**ДЕЛЛ** (Dell), Флойд (р. 1887), америк. писатель. Одно время примыкал к радикальному крылу писателей-антиимитаристов, находившихся под влиянием идей русской революции. К 1913—1919 относится ряд очерков («Women as World-Builders», 1913, «Were you ever a child», 1919), романов («Moon Calf», 1920, «The Briary Bush», 1921 и др.) и одноактных пьес (сборник «King Arthur's Socks», 1922). Чуждый по своей психологии рабочему классу, Д. после первых же литературных успехов постепенно сдает позиции радикализма, находя все меньше теневых сторон в американском идеале благополучия («prosperity»). В позднейших произведениях Д. социальные мотивы вытесняются сексуальными. В историко-литературных работах Д. пытался дать марксистскую интерпретацию современных литературных течений («Intellectual Vagabondage», 1926, «Upton Sinclair», 1927). В пьесах последнего периода Д. является поставщиком «боевиков» для буржуазных сцен.

На русский язык переведены: Причуды старина, Москва—Ленинград, 1927; Беглец, Москва—Ленинград, 1928; Элтон Синклер, Москва—Ленинград, 1928; Холостой отец, Москва—Ленинград, 1929.

**ДЕЛЛА-ВОС-КАРДОВСКАЯ**, Ольга Людвиговна (род. 1877), пейзажистка и портретистка. Дочь чиновника (обрусевшего испанца). Училась у Репина и Савинского (Академия художеств) и в Мюнхене. Член «Нового общества художников», «Союза русских художников» и объединения «Жарцвет». Творчество Д., связанное с импрессионизмом и имеющее корни в индивидуалистических исканиях формализма, характерных для начала 20 века, направлено (как в пейзажных работах, так и в портретах) на разрешение чисто живописных проблем. Работы Д. имеются в Третьяковской галерее, Русском музее, Музее Красной армии.

**ДЕЛЛЕС** (Dallas), быстро растущий торговый и промышленный гор. в северо-американском штате Техас, у р. Тринити, важный ж.-д. узел (линии Южная Тихоокеанская, Миссури—Канзас—Техас и т. д.), станция воздушного сообщения; 217.800 ж. (1928). Расположен в богатом земледельческом районе (хлопок, маис, пшеница), главный хлопковый рынок сев. Техаса, с оборотами ок. 3 млн. кип хлопка в год. Общие торговые обороты превышают 1 млрд. долл. Крупное производство хлопкового масла, хлопкоочистительных машин, земледельческих орудий, шорных изделий, нефтеперегонные заводы. Валовая стоимость промышлен. продукции в 1927—98 млн. долларов. В Д.—университетский медицинский колледж, методистский ун-т, публичная библиотека с 159 тыс. тт. Д. основан в 1841, в 1871 насчитывал всего 5 тыс., в 1900—42.638 жит.

**ДЕЛЛИНГЕР** (Döllinger), Игнатий (1799—1890), историк церкви, профессор церковного права в Мюнхене, священник, один из вождей старокатолического движения. Поклонник католического универсализма, вос-

питанного в нем романтикой первой половины 19 века, Д. выступил в 1848—49 во Франкфуртском национальном собрании в защиту церковного авторитета в светских делах против радикальных требований полного отделения церкви от государства. Однако как демократ он стал в оппозицию к реакции деятельности Рима в 50 и 60-х гг., осуждая догмат палской непогрешимости, провозглашенный Ватиканским собором (1870), и выступая против иезуитов и ультрамонтан. Отлученный от церкви в 1871, Д. стал фактически во главе того движения, к-рое противопоставило реакционным новшествам папства чистоту древнего верования и католическую тенденцию (см. *Старокатолики*). Критическое отношение Д. к Риму привело его в конце его дней к высокой оценке Лютера и реформации. Его сочинения *Papstfabeln des Mittelalters* (München, 1863), *Der Papst und d. Konzil* (Lpz., 1869), *Briefe vom Konzil* (1871) представляют собою памфлеты, направленные против папы. Историческая работа Д.: *Beiträge zur Sektengeschichte des Mittelalters*, 2 B-de, München, 1890.

*Лит.*: Friedrich J., Ignaz v. Döllinger, 3 B-de, München, 1899—1901; Michael E., Ignaz von Döllinger, 3 Aufl., Innsbruck, 1906.

**ДЕЛЛО ДИ НИККОЛО ДЕЛЛИ** (Dello di Niccolò Delli) (1404—71), итал. живописец и скульптор. Сведения о жизни и творчестве Д. скудны и сбивчивы; известна только одна его картина (во Флоренции). Его историческое значение определяется утверждением *Вазари* (см.), что Д. первый из художников 15 в. стал передавать нагое тело с анатомической точностью, закрепив т. о. переход от иконы к картине, назревший в Италии к моменту экономического расцвета ее буржуазии.

*Лит.*: Schiaparelli A., La Casa Fiorentina e i suoi arredi nei secoli XIV e XV, I, [1908].

**ДЕЛО** (административно-судебное), производство по вопросу, подлежащему разрешению административного или судебного учреждения. Различают дела: 1) административные, разрешение коих подлежит ведению органов административных, и 2) судебные, подлежащие разрешению суда, которые в свою очередь распадаются на дела а) уголовные, имеющие целью выяснить: совершено ли преступление либо проступок, кто его совершил и какому наказанию (мере социальной защиты) совершивший это деяние должен быть подвергнут, б) гражданские, имеющие целью установить имущественные отношения между сторонами на основе иска, возбуждаемого искомым заявлением, и в) административные, цель которых разрешение споров между гражданами и органами гос. власти на основании жалобы на действия администрации.

«**ДЕЛО**», двухнедельный общественно-политический журнал, являвшийся продолжением «Нашего дела», издавался группой соц.-дем. меньшевиков-оборонцев в Москве с 1916 по 1918. В журнале сотрудничали: Л. Аксельрод (Ортодокс), В. Левицкий, Е. Маевский, П. Маслов, П. Колокольников, К. Дмитриев, А. Потресов, Н. Череванин и др. В 1916 вышло 10 №№, в 1917—6 №№. В 1918 издание журнала было перенесено в Петроград, где он выходил как орган

клуба меньшевиков-оборонцев «Рабочее знамя» (впоследствии имени Г. В. Плеханова); с № 9 вновь стал издаваться в Москве (с мая по август), но был закрыт на 14-м номере. Во время войны журнал занимал яркую социал-патриотическую позицию и вызывал критику как со стороны большевиков, так и меньшевиков-интернационалистов. После Февральск. революции журнал в качестве своей практической задачи ставил поддержку Временного правительства и провозглашал борьбу с большевизмом. После Октябрьской революции высказывался за решительную борьбу с Советск. властью и за свою контрреволюционную агитацию был закрыт.

«**ДЕЛО**», ежемесячный научно-литературный журнал; орган радикально-демократической интеллигенции; издавался в С.-Петербурге в 1867—88. «Д.» было основано Г. Е. Благосветловым, фактическим редактором закрытого правительством после покушения Каракозова на Александра II в 1866 «Русского слова» (см.), направление которого «Д.» в общем продолжало. Кроме бессменных главных руководителей—Г. Е. Благосветлова и Н. В. Шелгунова—сотрудниками «Дела» состояли: Д. И. Писарев, В. В. Берви-Флеровский, П. Н. Ткачев, П. Л. Лавров, Л. И. Мечников, С. М. Кравчинский-Степняк, А. П. Шалов, А. К. Шеллер-Михайлов, И. В. Федоров-Омулевский, С. С. Пашков, Н. М. Ядринцев, П. Засодимский, Л. А. Тихомиров, Н. С. Русанов, Г. Успенский, Н. Ф. Бажин и др. Здесь же была напечатана одна из первых работ П. Б. Аксельрода «О Генри Джордж» и статья В. И. Засулич «Об Ирландии». Из иностранцев сотрудничали: Эли Реклю (брат географа и анархиста Элизе) и участники Парижской Коммуны—бланкист Жаклар (Жика) и левый прудонист Лефранс (Гальфранк).

Под бдительным оком цензуры «Д.» не могло удерживать боевой тон своего предшественника и, по меткому определению своего руководителя Г. Е. Благосветлова, было «ни рыба, ни мясо, ни богу свечка, ни чорту кочерга». Официальными редакторами «Д.» были в 1866—1879 Н. И. Шульгин и П. В. Быков, а после их ухода Г. Е. Благосветлов нашел возможным уже сам выступить с открытым забралом. После его смерти (1880) в 1881—82 руководил журналом его ближайший и влиятельнейший соратник Н. В. Шелгунов, а в 1883—84 К. М. Станюкович, при к-ром «Д.» фактически прекратило свое существование на 3-й книжке 1884 года за выбытием (высылка) из Петербурга редактора и издателя (под редакцией В. П. Острогорского вышел в 1885 только один номер). Возобновленное в 1886—88 И. С. Дурново «Д.» в новой редакции фактически было новым журналом бесцветно либерального направления, прекратившимся в 1888 за неимением подписчиков.

*Лит.*: Венгеров С. А., Биографический словарь, т. III, СПб, 1892, стр. 345—Г. Е. Благосветлов; Соколов С. Д., Саратовцы—писатели и ученые, «Труды Саратовской ученой архивной комиссии», в. 30 и 31, Саратов, 1913—16; Шелгунов Н. В., Воспоминания, М.—П., 1923; его же, Предисловие к сочинениям Г. Е. Благосветлова, СПб, 1882; Ф а р е с о в А. И., Александр Константинович Шел-

лер, СПб, 1901; Быков П. В., Былые знакомства и встречи, «Былое», П., 1923, № 22, стр. 135; Засодимский П., Из воспоминаний, М., 1908; Венгеров С. А., Русская литература в ее современных представителях, часть 1, СПб, 1875; Козьмин В., Г. Е. Благовестов и «Русское слово», «Современник», Москва, 1922; книга 1, стр. 192.

**«ДЕЛО ЖИЗНИ»**, двухнедельный общественно-политический журнал, один из главных органов ликвидаторов, издававшийся в Петербурге в 1911 (с 22 января по 31 октября). Главные сотрудники «Дела жизни» были: Ю. Ларин, Л. Мартов, Ф. Дан, В. Ежов, Г. Батурский, В. Милов, Е. Маевский, И. Астров, Ст. Иванович, Д. Кольцов, А. Коллонтай, К. Залевский и др. Журнал являлся последовательным и боевым органом складывавшейся либеральной рабочей партии и открыто проповедывал реформистские взгляды. Группа ликвидаторов, объединившаяся вокруг «Д. ж.», м. пр. защищала т. н. петиционную кампанию за свободу коалиций, впервые через «Д. ж.» предав гласности ликвидаторский проект петиции о свободе коалиций, позже оглашенный Чхеидзе в Гос. думе.

После нескольких конфискации и штрафов на № 9 «Д. ж.» закрылось. К концу своего существования журнал имел довольно большое по тому времени распространение, и его тираж достигал 4 т. экз., однако в годы революционного подъема влияние «Д. ж.» в рабочей массе было ликвидировано. Нападки на подполье, превращение третьеступенной Думы в центр классового движения, борьба за частичные требования при отказе от основных, неурезанных лозунгов, отказ от революции—все это поставило вопрос о пребывании этой группы в партии, и постановлением Пражской конференции группа «Дело жизни» из партии была исключена.

**«ДЕЛО НАРОДА»**, ежедневная газета партии с.-р. Издавалась в Петербурге с 15 марта 1917 при ближайшем участии А. И. Гукковского, В. М. Зензинова, Р. В. Иванова-Разумника, А. Ф. Керенского, С. Д. Мстиславского, Н. И. Ракитникова, Н. С. Русанова, М. Радлова, П. А. Сорокина, В. М. Чернова, Н. Д. Авксентьева, А. Р. Гоца и др. С 42 № газета стала органом Петроградского комитета, а с 76—органом ЦК партии. В связи с этим была создана редакция, в которую вошли: В. М. Зензинов, Р. В. Иванов-Разумник, В. В. Лункевич, Н. И. Ракитников, Н. С. Русанов и В. М. Чернов. Являясь органом центристских элементов партии, т. н. «черновского центра», газета вела борьбу как с «правыми», так и с «левыми» группировками в партии. Занимая позицию оборончества и соглашательства, «Д. н.» во всем поддерживало Временное правительство и коалицию с буржуазией. После Октябрьской революции «Д. н.» заняло контрреволюционную позицию и отстаивало необходимость вооруженной борьбы с Советской властью. В 1918 за антисоветские выступления «Д. н.» неоднократно закрывалось. В моменты перерыва издания газета выходила под названиями: «Дело народное», «Дело народов», «Дела народа», «Дела народные», «Дело». Окончательно газета была закрыта 30 марта 1919.

**ДЕЛО 1 МАРТА 1881**, см. *Первое марта*.

**ДЕЛО 1 МАРТА 1887**, неудавшееся покушение «Террористической фракции партии Народной воли» на жизнь Александра III. В середине 80-х годов последние попытки возродить погибавшую «Народную волю» были уничтожены усилиями царского правительства. Революционное движение, чрезвычайно ослабленное полицейскими гонениями, переживало идеологический кризис. Воззрения «Народной воли» медленно умирали вместе с их носителями. Новый обществ. класс—пролетариат—только оформлялся. Марксизм и социал-демократия находились еще в зачаточном состоянии. Революционная молодежь находилась на распутье, искала новых путей и методов борьбы. В этой атмосфере в среде петербургского студенчества и зародилась революционная организация, впоследствии получившая название «Террористической фракции Народной воли». Инициатива создания этой организации принадлежала студентам П. Я. Шевыреву и И. Д. Лукашевичу. В начале 1887 вокруг этой двойки собралась небольшая, но решительная группа молодежи, изъявившая желание участвовать в террористической борьбе. То были: А. И. Ульянов, В. Генералов, П. Андреюшкин, В. Осипанов, С. Волохов, П. Гаркун, М. Канцер и др. Унаследовав от старой «Народной воли» террор как средство борьбы, «фракция» в то же время значительно приблизилась к с.-д-тии и революционному марксизму. Инициаторы дела 1 марта говорили в своих показаниях, что главным средством борьбы считали и считают устную и письменную пропаганду и только вследствие полной невозможности таковой взялись за оружие террора.

— «Я убедился, — говорил Александр Ильич Ульянов в своей речи на суде, — что единственный правильный путь воздействия на общественную жизнь есть путь пропаганды пером и словом. Но... жизнь показывала самым наглядным образом, что при существующих условиях таким путем ити невозможно...»

В программе их кружка, составленной Ульяновым незадолго до покушения и восстановленной по его собственному предложению в Петропавловской крепости, говорится: «... по основным своим убеждениям мы социалисты», и опускаются уже в отличие от программы «Н. в.» слова: «и народники». Т. о., будучи по существу социалистической, партия лишь временно посвящает часть своих сил политической борьбе. «Борьба за свободные учреждения является для русского социалиста необходимым средством для достижения своих конечных целей... с социал-демократами мы считаем себя ближайшими товарищами, и разногласия с ними кажутся нам очень несущественными и лишь теоретическими. Они сводятся к тому, что мы возлагаем большие надежды на непосредственный переход народного хозяйства в высшую форму и, придавая большое самостоятельное значение интеллигенции, считаем необходимым и полезным немедленное ведение политической борьбы с правительством. — Главные свои силы партия должна посвящать организации и воспитанию рабочего класса, являющегося



ся «естественным носителем социализма». «... К социалистическому строю каждая страна приходит неизбежно, естественным ходом своего развития. Только через сознание и волю самого народа могут воплотиться в его жизнь какие-либо принципы».

Разница с народнической программой отмечается в основном в неверии в самостоятельное значение общины. И вследствие этого группа не выступает просто как народолюбцы, а именует себя «Террористической фракцией Народной воли». Марксистская основа программы фракции подчеркнута в ней довольно определенно.

Но существующий грубый самодержавный произвол возмущал нравственное чувство молодежи тем сильнее, чем острее оно было, и толкал ее на непосредственный протест. Поэтому ближайшей своей задачей «фракция» поставила покушение на Александра III, надеясь этим актом вдохнуть свежую струю в удушливую общественную атмосферу 80-х гг. На совещаниях между Осипановым и Лукашевичем было решено совершить покушение на царя бомбой, которую брался изготовить Лукашевич. Осипанов взял на себя роль металлщика. Скоро выяснилось, что справиться одному с этим делом будет трудно. Тогда центральный кружок поручил Осипанову организовать группу из трех металлщиков и трех разведчиков, к-рая и была создана из металлщиков—Осипанова, Генералова и Андреюшкина—и разведчиков—Гаркуна и Волохова. Вся работа по изготовлению динамита велась сначала Лукашевичем, а затем Ульяновым. Когда все приготовления были закончены, большой Шевырев уехал в Крым. Его место в центральном кружке занял Ульянов. В то время как террористы готовились к покушению, полиция по перехваченному письму Андреюшкина напала на след их работы и установила наблюдение за всеми участниками. Не подозревая этого, террористы 1 марта, вооруженные бомбами, вышли на Невский в ожидании проезда царя, но тут же были арестованы. В последующие дни были захвачены и остальные участники организации. 15 апреля в Сенате при закрытых дверях началось слушание дело первоартоуцев. Делом очень интересовался Александр III, требуя представления ему всех показаний обвиняемых. Приговор, решенный конечно уже заранее, был для всех подсудимых один—смертная казнь через повешение. Но относительно 8 лиц приговор по ходатайству Сената был смягчен разными сроками каторги и ссылки. Десятью годами каторги с отбывтием их на Сахалине был он смягчен для сигнальщиков, Канчера и Гаркуна, за их откровенные показания. После приговора 11 осужденных подали прошения на высочайшее имя о помиловании. Служебная записка чиновника департамента полиции от 23 апреля гласит: просьбы подали все, кроме Ульянова, Андреюшкина, Осипанова и Генералова. В результате просьб двоим, Лукашевичу и Новорусскому, казнь была заменена пожизненным заключением в Шлиссельбурге. Шевырев, Ульянов, Андреюшкин, Осипанов и Генералов были по-

вешены 8 мая на рассвете во дворе Шлиссельбургской тюрьмы. В донесении министра внутренних дел Д. Толстого царю говорится, что перед казнью все осужденные сохранили полное спокойствие и отказались от исповеди и причащения.

Лит.: Галерея шлиссельбургских узников, ч. 1, СПб, 1907; Первое марта 1887. Дело П. Шевырева, А. Ульянова и др., Москва, 1927; Ульянова-Елизарова А. И., Александр Ильич Ульянов (Истпарт), Москва, 1927; Лукашевич И. Д., 1 марта 1887, Петроград, 1920; Новорусский М. В., Записки шлиссельбуржца, 1887—1905, Петроград, 1920.

А. Ульянова-Елизарова.

**ДЕЛОВОЕ СОТРУДНИЧЕСТВО** (Arbeitsgemeinschaft), наиболее последовательное выражение реформистской идеи сотрудничества классов (см. *Реформизм*), закрепленное в конкретном договоре между проф. союзами и предпринимателями. Еще во время империалистской войны 1914—18 герм. реформисты отказались от борьбы с капиталистами. Признав необходимость «гражданского мира», они образовали «Комитеты делового сотрудничества». В сент. 1914 соглашение о «работе рука-об-руку» было заключено в деревообделочной пром-сти, в окт. того же года в строительной, а весной 1915 в металлообрабатывающей. После 9 ноября 1918, когда революция, начатая восстанием моряков военного флота в Киле, привела к падению династии Гогенцоллернов и установлению демократической республики, деятели германского проф. движения, во главе с Т. Лейпартом, заключили с предпринимателями общий договор о Д. с. (15 ноября 1918). См. *Германия*, т. XVI, ст. 375.

На съезде профсоюзов в Нюрнберге летом 1919 соглашение о Д. с. было утверждено  $\frac{2}{3}$  голосов. «При условии, что во всех органах Д. с. и во всех организациях, служащих восстановлению и закреплению нашей хозяйственной жизни, рабочим будет гарантировано полное равноправие с предпринимателями,—говорилось в резолюции Нюрнбергского конгресса—съезд рекомендует профессиональным союзам принять участие в работе „Комитетов сотрудничества“». Реформисты исходили при этом из своих основных теоретических посылок. Они мотивировали Д. с. необходимостью, с одной стороны, обеспечить герм. народному хозяйству возможность окрепнуть после пережитой во время войны разрухи и, с другой—тем, что Д. с. представляет собою якобы шаг к социализму. Последняя идея впервые была формулирована еще об-вом фабианцев в Англии в 90-е гг. 19 в. В среде герм. реформистов она проникла в виде пропаганды замены «абсолютизма предпринимателя» «конституционным предпринимателем». «Равноправие предпринимателя и профессиональных союзов»—вот формула, какой реформисты прикрывали истинную сущность Д. с.—Конкретно Д. с. сводилось к обязательству со стороны профсоюзов прекратить борьбу с предпринимателями, поддерживать на капиталистических предприятиях дисциплину, содействовать росту производительности труда, предотвращать стачки. Все это имело огромное значение для укрепления капиталистического господства в период непосредственно революционной ситуации, при к-рой

пролетариат и буржуазия столкнулись лицом к лицу в борьбе за власть. Получив от вождей профсоюзов поддержку в борьбе с революцией, капиталисты согласились взамен этого на некоторые уступки—признать союзы официальными представителями занятых у них рабочих, ввести 8-часовой рабочий день, отказаться от политики снижения заработной платы, принимать на работу демобилизованных. Руководил проведением в жизнь договора о Д. с. «Центральный комитет Д. с.», состоявший из 21 представителя от предпринимателей и такого же числа делегатов от профсоюзов.

Германские коммунисты сразу же начали борьбу против Д. с., видя в нем орудие порабощения рабочего класса и разоблачая истинное содержание политики реформистов. Под давлением революц. рабочих масс коммунистов поддерживали независимые социал-демократы. Уже на Нюрнбергском конгрессе (1919) около трети делегатов высказывалось против Д. с. Оппозиция политике Д. с. среди профсоюзного актива крепла по мере того, как выяснялись результаты Д. с.—в особенности главный, ослабление рабочих в классовых конфликтах. И на Лейпцигском конгрессе 1922 против Д. с. голосовало большинство делегатов. Однако реформистские руководители Всегерманского объединения союзов несмотря на это продолжали соблюдать договор о Д. с. под предлогом, что на конгрессе в Лейпциге не было представлено большинство членов профсоюзов. Соглашение было расторгнуто лишь в янв. 1924, когда предприниматели, нарушавшие его на каждом шагу, сами фактически от него отказались при первых признаках относительной стабилизации капитализма. 3 янв. договор о Д. с. был прерван «Всеобщим союзом свободных союзов служащих»—АФА (см. *Германия*, Б.С.Э., т. XVI, ст. 402 и след.), а 16 янв.—«Всеобщим объединением германск. профсоюзов»—АДГБ (см. *Германия*, Б.С.Э., т. XVI, ст. 376 и след.). Для того, чтобы окончательно не растерять своего авторитета в массах, реформисты формально расторгли договор.—Но и с отменой договора о Д. с. реформистские вожди продолжали проводить политику Д. с. Прежде всего они применили метод децентрализации Д. с. (т. н. «сотрудничество на предприятии»—*Werksgemeinschaft*). Их профсоюзы активно выступили против стачечной борьбы и стали организовывать штрейкбрехерство. Д. с. проводится реформистами путем всесторонней поддержки капиталистической рационализации, отказа от сохранения 8-часового рабочего дня, признания принудительности арбитража в экономических конфликтах. Эта политика герм. реформистов—деятелей профдвижения—сильно ослабляет герм. рабочий класс в его борьбе с капиталистич. строем и поэтому является главн. тормазом того нового революц. подъема, к-рым характеризуется 3-й период послевоенной истории капитализма.

Хотя Д. с. в его конкретной форме было продуктом герм. проф. движения, но оно применяется реформистами и в других капиталистических странах. В САСШ своеобразной формой Д. с. является т. н. «Балтимор-

ра-Огайо план» (см.), на основе к-рого на жд. Балтимора-Огайо профсоюз железнодорожников получил право на полное «представительство интересов» всех работающих здесь, но за это взял на себя обязательство наблюдать за трудовой дисциплиной и производительностью труда. В Англии Д. с., начавшись подобно германскому еще в первые месяцы империалистской войны [совещание с Рансименом и Ллойд Джорджем в 1915, на котором профсоюзы отказались от т. н. «профсоюзных правил», т. е. от регулирования условий труда борьбой на предприятиях за требования союзов], получила законченную форму в 1927—28 на совещаниях Генерального совета тред-юнионов с представителями промышленников группы лорда Мелчетта (известный заводчик-химик Альфред Монд). *Мондизм* (см.) представляет собою систему Д. с., построенную на основе отказа союзов от классовой борьбы и поддержки ими капиталистической рационализации. Мондизм нашел полную поддержку на конгрессах тред-юнионов в 1927—29, где подавляющее большинство делегатов целиком одобрило переговоры Генерального совета с Мондом. Попытки наладить Д. с. были и в профдвижении др. стран. Эти попытки особенно участились в третий период послевоенной истории мирового капитализма, именно в силу неуклонного подъема революционного движения и углубления кризисного состояния всей капиталистической системы. Д. с. является основой политики реформистских профсоюзов (см. *Демократия хозяйственная*). Поэтому Коминтерн и Профинтерн ведут непримиримую борьбу с политикой Д. с. и ее проводниками-реформистами и дают решительный отпор всяким попыткам «найти общий язык» с «левым крылом» реформистского лагеря и даже с откровенно реформистскими руководителями,—попыткам, к-рые делались неоднократно правыми оппортунистами в рядах компартий и революционных профсоюзов и которые в конечном счете обозначают примиренчество с политикой Д. с.

*Lum.: Seidel R., Die Gewerkschaften nach dem Kriege, В., 1925; Нестрипке З., Профессиональное движение, т. II, М., 1924; The Bournemouth Congress of Trade Unions, Report, London, 1926; журн. «Красный Интернационал профсоюзов» за 1927—30, [Москва]. В. Я.*

**ДЕЛОВОЙ ЛЕС**, древесина, получаемая при лесозаготовках, к-рая может быть употреблена в строительстве для построек и сооружений, а также для различных поделок и изделий. Термином Д. лес объединяются понятия строевого и поделочного леса в противоположность дровяному, древесина которого обладает различными дефектами и пороками и может быть использована только в виде горючего—дров. Требования, предъявляемые к качеству и размерам Д. л., в странах с недостаточными запасами древесины понижаются по сравнению с требованиями к этой же категории древесины в странах и районах, богатых лесами. Поэтому в таких странах, как Швеция и Германия, оказывается относительно большее количество деловой древесины (до 80—85% от общего запаса), чем в наст. время в СССР (ок. 50%). Дальнейшее развитие индустриали-

зации СССР влечет за собой отнесение к Д. л. части древесины, считавшейся дровяной (мелкая сосна и ель в районе Волжского и Камского бассейнов, не имевшие ранее спроса, в наст. время, благодаря усиленному развитию горно-рудного дела и целлюлозно-бумажной промышленности, становятся весьма нужными сортами Д. л.). Поэтому к концу пятилетки удельный вес Д. л. в СССР значительно возрастет. Основными сортами Д. л. являются *бревна* (см.), каковые, по степени пригодности для той или иной цели, распределяются по следующим группам: бревна строевые и пиловочные, поделочные кряжи и тонкий строево-поделочный лесной материал. Строевые бревна изготавливаются весьма различных размеров в длину и толщину, что зависит как от специальных потребностей (конструкции строений и сооружений), так и от экономических, климатических и бытовых условий района. Пиловочные бревна отличаются от строевых большей толщиной, отсутствием или небольшим количеством сучков, прямослойностью. Рост потребления древесины и развитие техники распиловки также влекут за собой снижение требований, предъявляемых к пиловочным бревнам. В начале 20 века пиловочником в Архангельске считались бревна не тоньше 25 см; в наст. же время к этой категории относятся и 18-см бревна. Заготавливаемые в бассейне р. Печоры пиловочные бревна достигают по объему 0,6—0,7 м<sup>3</sup>, в басс. Сев. Двины—около 0,5 м<sup>3</sup>, в Ленинградской области—0,35 м<sup>3</sup>, а в Финляндии—даже 0,25 м<sup>3</sup>. Строевые и пиловочные бревна изготавливаются почти исключительно из хвойных древесных пород (гл. обр. сосны и ели), но в нек-рых районах, вследствие их отсутствия, из пород лиственных (осина, липа, дуб, каштан и друг.). Из специальных видов бревен в современном хозяйстве приобретают чрезвычайно большое значение столбы для телеграфных и телефонных проводов, а также для мачт электропередач. Поделочные кряжи, сравнительно короткие бревна-вырезы (2,5—3,5 м длины), весьма варьирующие по толщине, употребляются в различных деревообрабатывающих производствах (см. *Деревообрабатывающая промышленность*).

В производствах фанерном, столярном, клепочно-бондарном, челночно-катушечном, токарном, гвоздильно-колодочном и обзно-экипажном наиболее широкое применение имеют кряжи из лиственных пород (береза, ольха и группа твердых пород: дуб, ясень, граб, вяз, орех, бук и друг.). В спичечном производстве требуются поделочные кряжи из осины (именуются основыми чурками). Хвойные породы также используются для изготовления поделочных кряжей, причем такие породы, как сосна и ель, употребляются для изготовления крупных изделий (столярно-строительное и столярно-мебельное производства), а разные виды можжевельников и тисс идут для облицовки крупных изделий, для изготовления мелких предметов, в частности в токарном производстве, в карандашном деле. Как общее правило древесина поделочных кряжей должна быть здоровой, прямослойной, без сучков, без всяких неправильностей строения (свилеватость, косослой) и без иных пороков. Качество древесины зависит также от требований, вытекающих из особенностей производства. В нек-рых производствах (резаная и строганая фанера, мебельно-столярное производство) такие пороки строения древесины, как свилеватость и сучковатость, иногда считаются достоинствами, если наличием их обуславливается красивый рисунок (текстура). В других случаях (производство резонансовых досок для деревянных музыкальных инструментов) требования к древесине повышаются:

необходимыми условиями являются безусловная прямослойность, равномерность строения (равнослойность и соответствующее соотношение между весенней и летней древесиной). В челночно-катушечном производстве требуется древесина с высокими показателями ее прочности против ударов, а в обзно-экипажном—отличающаяся высокой вязкостью.

К тонкому строево-поделочному материалу, кроме жердей, кольев, хвороста, прутьяка, употребляемых для строительства в сельских местностях и для плетения изгородей, коробов и корзин, относятся рудничные стойки, идущие для крепления подземных работ в шахтах («пропс»), а также дерево для производства *древесной массы* и *целлюлозы* (см.), или т. н. *баланса* (см.). Рудничные стойки изготавливают по преимуществу из сосновой и дубовой древесины, благодаря крепости и большей устойчивости ее против заражения грибами при службе в шахте. Размеры стоек в толщину колеблются от 6,5 до 20 см, а в длину—соответственно размерам шахт и штолен. Для изготовления балансов употребляется гл. обр. еловая древесина, из к-рой изготавливают вырезы длиной 1—2 м, а толщиной от 10 до 20 см. Рудничные стойки и балансы являются товаром международного обмена. Значение первых обуславливается ростом горно-рудного дела и особенно каменноугольного хозяйства. Что касается балансов, то этот вид Д. л. из года в год приобретает все большее значение как вследствие развития бумажной промышленности, так и вследствие специальной потребности в целлюлозе для дальнейшей ее переработки.

Общее количество Д. л., заготавливаемого лесной промышленностью в СССР, достигает 100 млн. плотных куб. метров, себестоимостью около 1.100 млн. рублей. Количество заготавливаемых пиловочных бревен достигает 40 млн. плотных куб. метров, стоимостью до 520 млн. руб. Значительная часть Д. л. перерабатывается в брусья и в *клетку* (см.) для бондарного производства.

*Лит.:* Нестеров Н. С., Дерево как строительный и поделочный материал, в кн. «Товароведение», стр. 1, М., 1926; Лесоторговый справочник, М., 1929; Пятилетний план народнохозяйственного строительства СССР, том II, часть 1, М., 1929; Контрольные цифры народного хозяйства СССР на 1929/30 г., Москва, 1930.

**ДЕЛОЛЬМ** (Delolme), Жан Луи (1740—1806), швейцарский политический деятель и мыслитель; уроженец Женевы; по профессии адвокат. В 1767 эмигрировал в Англию и вернулся в Женеву лишь в 1775. Плодом пребывания Д. в Англии явился его знаменитый труд об английской конституции, изданный на франц. яз. в Амстердаме в 1771 под заглавием: «La Constitution de l'Angleterre ou l'Etat du Gouvernement Anglais etc.», а в 1775 переведенный на англ. яз. с дополнениями автора. В 1806 труд Д. был переведен на русск. яз. и издан с посвящением имп. Александру I. Свою основную идею—о необходимости строгого разграничения исполнительной и законодательной власти—Д. аргументирует на материале исторического комментария англ. конституционной практики. Идеи Д. оказали значительное влияние на декабристов, в т. ч. на Ник. Тургенева и Н. Бестужева; книга Д., по свидетельству Н. А. Бестужева, была «первой, развернувшей в нем желание конституции в России». В полити-

чешской литературе конца 18 и начала 19 вв. Д. занимает видное место наряду с Детю-де-Траси, Бенжаменом Констаном, г-жей Сталь и другими публицистами эпохи. Д. является автором ряда других произведений по вопросам права и истории.

Лит.: Семевский В., Политические и общественные идеи декабристов, СПб, 1909.

**ДЕ-ЛОНГ** (De-Long), Джордж (1844—81), америк. моряк, командир яхты «Жанетта», погибшей в 1881 во льдах Сибирского моря. В 1873 Де-Л. принял участие в плавании «Юниатъ» («Juniat»), отправленной на поиски америк. арктической экспедиции Голла. По возвращении в том же году в Нью Йорк Де-Л. предложил Д. Г. Беннету, издателю «New York Herald», организовать полярную экспедицию. Экспедиция вышла в Сев. Полярное море (во главе с Де-Л.) на яхте «Жанетта» летом 1879. После гибели «Жанетты» (13 июня 1881) Де-Л. с частью экипажа достиг Сибирского берега в устье Лены, но в октябре 1881 умер со своими спутниками от голода. Останки Де-Л. и его товарищей были найдены весной 1882 участником его экспедиции Мельвилем. Сохранился дневник, к-рый Де-Л. вел почти вплоть до самой смерти. Отчет об экспедиции Де-Л. был напечатан в Petermann's Mitteilungen (Gotha, 1882) и в книге The Voyage and Shipwreck of the Jeannette (Boston, 1883). См. также «Жанетта».

Лит.: Melville G. W., In the Lena Delta, N. Y., 1883; Гильдер У., Во льдах и снегах, СПб, 1898.

**ДЕ-ЛОНГА ОСТРОВА**, в Северном Полярном море, лежат на С.-В. от Ново-Сибирских островов. Впервые были открыты Де-Лонгом три острова (1879); позднее (1913—1914) Гидрографической экспедицией Северного Ледовитого океана были открыты еще два острова Острова невелики, высоки и скалисты; наибольший из них остров Беннета. Горы острова покрыты ледниками. Из к-рых только один доходит до моря. По постановлению ЦИК СССР от 15/IV 1926 о-ва Де-Л. включены в состав СССР. Острова не населены.

**ДЕЛОНЕ** (Delaunay), Альбер (1828—1892), известный франц. стенограф; один из первых высказался за необходимость введения стенографии в школу. Известен как реформатор геометральной системы Прево и как основатель (1876) Association sténographique unitaire и журнала «L'unité sténographique», существующих и сейчас.

**ДЕЛОНЕ**, Борис Николаевич (род. 1890), математик. Окончил Киевский ун-т, где работал у Д. А. Граве (см.). С 1926 проф. Ленинградского ун-та. В 1929 избран членом-корреспондентом Всесоюзной академии наук. Работы Д. относятся гл. обр. к теории чисел, в к-рой Д. решил трудные задачи, относящиеся к кубической области, закончив дело *Вороного* (см.). Работал также по вопросам связи теории чисел и геометрии в духе Минковского, в особенности по многогранникам четырех измерений.

Важнейшие труды: К решению неопределенного уравнения  $x^3 + y^3 = 1$ , «Сообщения Харьковского математического общества», том XV, стр. 1, Харьков, 1915; Решение неопределенного уравнения  $x^3 + y^3 = 1$ . О числе представлений числа двойничной кубической формой отрицательного определителя, «Известия Российской академии наук», II, 1922,

т. XVI, стр. 273; Sur la partition régulière de l'espace à 4 dimensions (О правильном разделении пространства 4-х измерений), «Известия Академии наук», JL, 1929, № 1, стр. 79, и № 2, стр. 147.

**ДЕЛОНЕ** (De-Launay, также Delaunay), Никола (1739—92), выдающийся франц. гравер, один из главнейших представителей франц. репродуктивной гравюры второй половины 18 в. Помимо работы над отдельными эстампами много сделал в области книжной иллюстрации, гравирова с оригиналов крупнейших франц. рисовальщиков эпохи. Работы Д. отличаются превосходным рисунком и мастерством техники, сочетающей офорт и резец. К лучшим принадлежат: иллюстрации к сочинениям Руссо (с Моро младшего), к «Сюите эстампов для истории французских мод и костюмов 18 века» («Monument du costume», тоже с Моро), а также ряд галантных сюжетов (с Лоуренса, Бодуена и Фрагонара).

**ДЕЛОНЕ** (Delaunay), Робер (род. 1882), франц. живописец. Выставлялся с 1904 в Салоне об-ва независимых. Выступал сперва как последователь Сезанна, позднее примкнул к кубистическому движению («Эйфелева башня» и др. работы). Д. обращает главное внимание на разработку проблем цвета, красочной композиции, одновременных контрастов, динамики цвета, создавая теорию т. н. *симультанизма* (см.). Д. выступал также как литограф. После войны творчество Д. принимает все более ясно выраженный декоративный характер.

**ДЕЛОНЕ** (Delaunay), Шарль Эжен (1816—1872), франц. астроном-теоретик, проф. математики и механики, с 1870—директор Парижской обсерватории. Важнейшие из работ Д. относятся к разработке теории движения луны; они изложены в двухтомном его сочинении «Théorie de la lune» (P., 1860—67).

**ДЕЛОПРОИЗВОДСТВО** (документация). Требования, предъявляемые к делопроизводственной работе, заключаются: 1) в известной экономичности (в смысле затрат материалов и рабочего времени), 2) в облегчении учета выполняемой предприятием работы; 3) в облегчении и упрощении справок по работе; 4) в облегчении контроля за выполняемой работой и 5) в возможном соответствии делопроизводственных регистрационных методов методам архивного хранения документов.

В крупных учреждениях с большим объемом работы Д. начинает все более механизироваться. Расширяется использование счетных машин, множительных аппаратов, разного рода карточек, машин, пробивающих и скрепляющих отдельные листы и бумаги, производящих заклепку и вскрытие конвертов, штемпелевку, наклейку марок, надписывание адресов, сортировку и подсчет всякого рода регистрационных карточек. Поступившие в учреждение документы, а также и копии с исходящих документов должны сохраняться в делах учреждения на случай возможной справки или какой-либо другой в них надобности. Документы и дела должны находиться поближе от отдела или работника, связанного с ними по своей работе. Это достигается хранением бумаг в текущих архивах соответствующих частей

учреждения или же непосредственно самими исполнителями переписки.

Документы регистрируются и раскладываются соответственно некоторым признакам по папкам или шивателям (обычно именуемым *д е л а м и*). Признаками могут являться: а) хронологический порядок сроков отправления и поступления документов; б) корреспондент—лицо или учреждение, с к-рым или о к-ром идет переписка; в) вопрос, т. е. однотипное содержание целой группы документов и переписок, г) отдельная переписка, т. е. все документы, связанные между собой единой инициативой, причем каждый из них является ответом (или дополнением) на предыдущую в данной переписке входящую или исходящую бумагу.

При нахождении справок приходится пользоваться как папками, содержащими в определенном порядке бумаги, так и регистрацией, произведшей записи этих бумаг. Это обуславливает необходимость тесной связи системы регистрации с текущими архивами. Т. к. находить справки и производить общий учет работы возможно с одинаковым успехом как по регистрационным записям (лучше всего на особых карточках), так и по хранимым в определенном порядке документам и перепискам, то вместо регистрационной записи документов возможно ограничиться: 1) соответствующей их нумерацией по определенным признакам и 2) распределением документов по папкам, соответственно этим признакам и содержанию. При этом иногда приходится производить некоторые дополнительные записи на справочных карточках по корреспондентам, вопросам и лицам. Такие дополнительные записи бывают необходимы при разнообразнейших системах регистрации для нахождения справок или бумаг по особым признакам. Для большего удобства хранения папок и дел желательно их раскладывать не горизонтально (стопками одно на другое), а вертикально. При вертикальном хранении облегчается нахождение и извлечение из папок необходимых документов, т. к. каждую папку можно, не переставляя и не перемещая прочие папки, свободно вынимать с места ее хранения. Вертикальное хранение папок возможно только, если они сделаны из прочного картона. Подобные папки можно хранить в ящиках, с корешками папок (регистраторов), обращенными ко дну ящика. Каждая папка имеет свой №, соответствующий общему делению (классификации) переписок и бумаг учреждения на отдельные дела. Папки располагаются в порядке своих №№. Лицевая сторона папки может быть использована для разного рода надписей и пометок, облегчающих розыск необходимых материалов и указывающих, какие именно документы в данной папке содержатся.

В учреждении с малым объемом работы все Д. и вся регистрация в целях возможной экономии должны быть централизованы. В больших же аппаратах централизация регистратуры неизбежно приводит к появлению параллельных регистраций в отделах, т. е. к выполнению излишней параллельной работы. Отделы и сотрудники, непосредственно ведущие переписку, не в со-

стоянии за всеми справками обращаться в отдаленную центральную регистратуру. Соответственно с этим в отчетливо построенных предприятиях центральная регистратура постепенно отмирает, и все делопроизводство распределяется по отделам предприятия. В известных случаях регистрация и хранение документов целиком передается сотруднику, ведающему данными документами и исполняющему все необходимые справки. В центральной регистратуре остается только сотрудник, принимающий входящую почту и распределяющий ее между отделами и сотрудниками учреждения.

По документам, сопровождающим исполнение каких-либо операций, ведут наблюдение за исполнением этих операций. Чтобы избежать необходимости за каждой справкой обращаться к соответствующим документам, в оперативных частях хозяйственных предприятий обычно заносят все необходимые по каждой операции сведения на особые карточки оперативного учета (заменяющие т. н. книги заказов).

На карточках оперативного учета заносятся по возможности параллельно: 1) обусловленные по плану или договорам сроки, количества, цены поставляемых товаров, исполняемых работ, изготавливаемых материалов, принимаемых материалов, продуктов и т. д. (по документам распорядительно-планирующим) и 2) действительные сроки, количества, цены (по документам отчетно-заключительным).—Делопроизводство в специальных частях учреждения ведется соответственно особенностям их работы и характеру хранимых ими документов. В тесной связи с организацией делопроизводства, с порядком прохождения, исполнения, учета и хранения документов находится в каждом учреждении ряд вспомогательных функций. К таковым относятся: 1) организация машинописи, 2) организация внутренней и внешней связи учреждений и 3) организация справок по учреждению.

**ДЕЛОРИ** (Delord), Таксиль (1815—77), французский журналист и историк. Известность приобрел в годы Второй империи в качестве постоянного сотрудника республиканского журнала «Siècle» (Век), где вел литературный отдел, печатая также статьи и по политическим вопросам. Одновременно редактировал республиканскую газету «Charivari». В 1871 избран в Национальное собрание, где примкнул к республиканской левой. Главная работа Делора — обширная история Второй империи («Histoire du Second Empire», I—V, P., 1868—75, два первые тома в русском переводе, СПб, 1871) — отличается обилием фактического материала и ярко выраженным изложением, но дает лишь политическую и бытовую историю эпохи без достаточно глубокого социального анализа.

**ДЕЛОРИ** (Delory), Гюстав (р. 1857), франц. социалист, один из видных деятелей гедистского движения. В молодости рабочий. Д. переменил затем множество профессий и был везде неутомимым агитатором и организатором, постоянно подвергаясь гонениям со стороны предпринимателей за социалистическую и синдикальную пропаганду. В эпоху перед изданием закона о



рабочих синдикатах (1884) Д. много сделал для классовой организации рабочих г. Лилля и Сев. департамента. Вместе с Г. Жонке создал профсоюз рабочих нитяных фабрик (1879), был одним из первых его секретарей и вместе с тем явился организатором мощной социалистической Федерации Севера (1881), сыгравшей чрезвычайно крупную роль в рабочем движении Франции и в частности в развитии марксистского его крыла; одно время был редактором органа федерации «Le Forçat» (Каторжник). Является руководителем Федерации Севера социалистической партии и до настоящего времени. В 1888 работал вместе с Гедом в широкой агитационной кампании в области и руководил затем типографией рабочей партии. В 1890, в связи с первомайскими стачками, был арестован по обвинению в призывах к убийству и поджогам; в том же году в виде протеста был избран окружным советником. В 1896—1904 и с 1919—мер гор. Лилля. На общих выборах 1902, 1906, 1910, 1914, 1919 и 1924 проходил в палату и был членом различных парламентских комиссий. Был в составе франц. делегации на Амстердамском (1904) международном социалистическом конгрессе и боролся здесь в рядах гедистов с реформистами. Во время империалистской войны—оборонец, после нее—в стане реформистов. Д. принадлежит содержательная история рабочего движения в Сев. департаменте: *Aperçu historique sur la Fédération du Nord du parti socialiste* (Lille, 1921) и работа под назв. *Un budget bourgeois* (1924; вместе с Гескьером).

**ДЕЛОРМ** (Delorme), Марион (1613—50), знаменитая франц. куртизанка; из провинциальной дворянской семьи. Предание связывает ее имя с Конде, Бекингемом, Ришелье, Людовиком XIII и т. д. Подобно своей современнице Нинон де Ланкло Д. играла видную роль в общественной жизни своего времени, объединив в своем салоне рафинированных представителей эпохи—поэтов, прославленных полководцев, временщиков, государственных деятелей и т. д. Во времена Фронды салон ее стал убежищем заговорщиков; был отдан приказ об аресте Д., исполнению к-рого помешала ее внезапная смерть. Образ Д., беззаветной жрицы наслаждений, яркой выразительницы эпикурейских идеалов и авантюризма аристократической Франции, привлек внимание романтиков (В. Гюго «Марион Д.»; Виньи «Сен-Марс»). Существует легенда о множестве смерти Д., заставляющая куртизанку участвовать в инсценировке собственных похорон, бежать в Англию и пережить бесконечный ряд похождений более низменного порядка во вкусе натуралистических романов 18 века. Согласно этой легенде, Д. умерла в возрасте 130 лет в Париже в ужасающей нищете.

**ДЕЛОРМ** (de l'Orme), Филибер (ок. 1512—1570), франц. архитектор, видный представитель Высокого Возрождения во Франции. Учился в Риме, откуда в 1536 переселился во Францию. В качестве придворного архитектора участвовал в постройке замка Фонтенебло (бальный зал) и замка Сен-Жермен; в 1552 строил замок Ане (около

Парижа) в стиле возрождения, но с барочными деталями; в 1564, по проекту Д., начата грандиозная постройка дворца Тюльери с колоннами франц. ордера и барочными мотивами в обрамлениях (сгорел в 1871). Хотя в архитектурных работах Д. сказывается влияние итальянских мастеров, особенно Браманте, однако он дал вполне самостоятельные образцы франц. зодчества, явившись создателем франц. ордера, в к-ром колонны на известном расстоянии окружаются поясами. Д. оставил два трактата: «*Nouvelles inventions pour bien bastir et à petits fraiz*» (P., 1561) и «*Le premier tome de l'Architecture*» (P., 1567).

*Лит.*: G e y m ü l l e r H., von, *Baukunst der Renaissance in Frankreich*, I—II, Stuttgart, 1898—1901.

**ДЕЛОС** (древнегреч. Delos, ныне Mikra Dilos), небольшой гранитный остров из Кикладских о-вов на Эгейском море, 3,5 км<sup>2</sup>. Благодаря своему центральному положению и находившемуся на нем старинному святилищу Аполлона (весьма популярному среди «ионийских» греков) сыграл очень крупную экономическую и политическую роль в истории Греции. С 478 до хр. э. Д. стал центром первого афинского морского союза [см. *Греция* (древняя), Исторический очерк]: здесь до 454 находилась союзная касса и происходили заседания союзного совета. С 315 до 166 Делос, освобожденный из-под афинской власти, был центром «Островного союза». С 166 (опять под афинской властью) Делос был объявлен порто-франко и сделался важным торговым центром Востока (особенно после разрушения римлянами в 146 конкурировавшего с Д. Коринфа) и главной резиденцией итальянских купцов, торгующих на Востоке. Особенно процветала работогонья, снабжавшая рабами итальянские латифундии (в день будто бы продавалось до 10 т. рабов). В 88 Д. был разгромлен Митридатом (причем погибло ок. 20 т. чел., б. ч. италийцев); после грабительского набега пиратов в 69 Д. окончательно утратил всякое значение.

Раскопки, начатые на Д. франц. исследователями [особенно Омолем (Homolle) и Олло] с 1877, дали весьма ценный археологический и этнографический материал. Особенно интересна финансовая отчетность храма, чрезвычайно важный источник по экономической истории эллинизма. Те же раскопки вскрыли художественно-исторический облик античного святилища и города. Помимо храмов (архаический грот Аполлона, его храм конца 4 в. до хр. э. и др.) обнаружены многие общественные (театр, портики, склады) и частные здания (с мозаиками, цветной стеной штукатуркой), значительное число мраморных статуй и рельефов—архаических ионийских (Артемиды, Ника) и более поздних (копия с Диадумена Поликлета, статуя Силена и др.) и большое количество надписей (св. 3 т.). Данные раскопок многое выяснили в эволюции ионийской пластики и познакомили с первыми примерами эллинистических архитектурных форм, распространенных впоследствии в Италии (базилика и дом с перистилем).

*Лит.*: R o u s s e l P., *Délos, colonie athénienne*, P., 1917; М и х а э л и с А., *Художественно-археологические открытия за сто лет*, М., 1913; Д и л л и Ш.,

По Греции, М., 1913; Бузескул В. П., Открытия 19 и начала 20 вв. в области истории древнего мира, ч. 2, Л., 1924.

**ДЕЛОССКИЙ СОЮЗ**, союз древнегреческих городов-государств под афинской гегемонией, см. Греция (древняя), Исторический очерк.

**ДЕЛЬБЁФ** (Delboëuf), Жозеф (1831—96), бельгийский философ, профессор Льежского ун-та, при к-ром основал психо-физиологическую лабораторию. В «Prolégomènes philosophiques de la géométrie et solution des postulats» (1860) Д. рассматривает проблему евклидова пространства и неевклидовых геометрий, исходя из понятия однородности. В «Essai de logique scientifique» (1865) Д. критикует традиционные теории индукции и рассматривает законы природы не как обобщения частных случаев, а как «математическое выражение общего факта». Не будучи сторонником диалектического метода, Д. метко критикует традиционное учение о логических законах и старается «согласить Зенона и Диогена, Гербарта и Пуассона», предлагая «свободные от логических недостатков определения движения, времени и силы».

Из других сочинений Дельбёфа важнейшие: *Théorie générale de la sensibilité*, Bruxelles, 1875; *La liberté et ses effets mécaniques*, Bruxelles, 1881; *Déterminisme et liberté*, Bruxelles, 1882; *La matière brute et la matière vivante*, Paris, 1887; *Mégamicros ou les effets sensibles d'une réduction proportionnelle des dimensions de l'univers*, Paris, 1893; *L'ancienne et les nouvelles géométries*, «Revue philosophique», P., 1893, XI, p. 494; 1894, IV, p. 353, VIII, p. 113; 1895, IV, p. 345, и ряд исследований по гипнотизму.

Лит.: Delboëuf's Bedeutung für die Logik, «Kantstudien», В. XXIV, В., 1920.

**ДЕЛЬБРЮК** (Delbrück), Бертольд (1842—1922), известный герм. языковед и санскритолог. В 1870—1913 проф. в Йене. Д.—основатель сравнительного синтаксиса индоевропейских языков, один из представителей старшего поколения *младограмматиков* (см.). В этом отношении интересна его работа «Einleitung in das Studium der indogermanischen Sprachen» (Lpz., 1 Aufl., 1880, 5 Aufl., 1908; рус. перевод: «Введение в изучение языка» как приложение к I т. «Очерков истории языкознания в России» проф. С. К. Булича, СПб, 1904). Здесь Д. выступает ярким представителем эмпиризма, доходящего до скептицизма. Именно Д. принадлежат определения фонетического закона как «закона, действующего в данный момент в речи данного индивида», реконструируемых же фоном индоевропейского праязыка—как «выражения меняющихся воззрений на этот предмет ученых»,—определения, отрицающие самые понятия. В деле изучения санскрита Д. сосредоточил свое особенное внимание на исследовании языка Вед («Vedische Chrestomatie», Halle, 1874; «Syntaktische Forschungen», 5 B-de, Halle, 1871—88).

Лит.: Hermann E., Berthold Delbrück, «Indogermanisches Jahrbuch», В. VIII, В.—Lpz., 1922.

**ДЕЛЬБРЮК** (Delbrück), Ганс (1848—1929), нем. историк. Родился на о-ве Рюгене в семье прусского чиновника. Учился в Гейдельбергском и Боннском ун-тах. Участвовал во Франко-прусской войне в качестве лейтенанта запаса. В 1874—79—воспитатель принца (Вольдемара) герм. императорского дома. В 1882—85—чл. прусск. палаты.

В 1885—1921—проф. Берлинского ун-та. С 1883 издавал вместе с *Трейчце* (см.), а с 1889 по 1919—самостоятельно «Preussische Jahrbücher» (Прусские ежегодники). С 1884 по 1890 Д. был членом рейхстага, в к-ром примыкал к имперской партии (Reichspartei). Враг парламентаризма и поклонник прусского государства, Гогенцоллернов и Бисмарка, Д. возводит в политический идеал конституцию Германской империи, сочетающую сильную монархию и прекрасную бюрократию (эту «организованную интеллигенцию страны») с избранным на основе всеобщего избирательного права рейхстагом, который, по Д., должен осуществлять гл. образ. контрольные функции. Д. был сторонником бисмарковской «социальной политики» и доходил даже до признания «права на труд», обосновывая его всеобщим земским уложением Фридриха II. Убежденный милитарист, Д. однако возражал в последние годы перед войной против обострения морского соперничества с Англией, стремясь сокращения судостроительных программ и вообще предостерегая относительно возможных последствий войны. Тем не менее, когда война началась, Д. последовательно отстаивал правильность и правомерность позиции Германии. Он продолжал эту линию и после войны, полемизируя между прочим с Каутским.

В. Хвостов.

Труды Д. в области военной истории древней Греции и Рима сыграли большую роль в изучении античного мира: рассматривая военные события в их связи с общим ходом исторического процесса, Д. пролил свет на нек-рые темные стороны этого последнего и тем самым облегчил правильную постановку и решение целого ряда сложных проблем социально-политической истории древности. При этом Д., как показывают самые названия его работ («Персидские войны и бургундские войны», «Стратегия Перикла в свете стратегии Фридриха Великого»), широко применял сравнительно-исторический метод. Так, изучая Греко-персидские войны, Д. стремился выяснить соотношение сил греков и персов, выдвинул гипотезу численного преобладания греков и ответил на вопрос о военной организации и тактике обеих сторон, противопоставив греч. фалангу как «тактическое тело» индивидуальному и неорганизованному способу сражения у персов и объяснив то и другое явление как порождение политического строя греч. городов-республик, с одной стороны, и деспотической персидской державы—с другой. Д. внес ясность и в стратегическую обстановку Пелопоннесской войны, применив здесь свое основное разграничение: 1) стратегии, рассчитанной на истощение противника, и 2) наступательной стратегии. и отнеся стратегию Перикла к первому виду. Не ограничившись анализом отдельных эпох военной истории Греции, Д. подвел итоги военному развитию Греции в 4 в. до хр. э. и выяснил материальные условия македонской военной экспансии. В области римской военной истории Д. впервые дал внутренне обоснованную трактовку Пунических войн, венцом к-рой является анализ сражения при Каннах, оказавший значительное влияние и на совре-

менную военную теорию. Далее Д. подчеркнул значение военной реформы Мария (создание постоянной профессиональной армии, с ее новой основной тактической единицей—когортой) и связь этой реформы с общей политической ситуацией эпохи. Завершением всего античного военного развития Д. считает стратегию и тактику Цезаря, не вносящую новых элементов, но виртуозно комбинирующую старые (см. *Галльские войны Цезаря*). Д. указывает на те трудности, которые вытекали из приблизительно одинаковой техники вооружения галлов и римлян и на исключительное стратегическое искусство, к-рое проявил Цезарь в борьбе с этими трудностями. Наконец Д. осветил с новой стороны и процесс падения Западной Римской империи, документально проследив разложение императорской армии, начиная с 3 в., и показав вытекавшую отсюда необходимость пополнения армии варварами. Многие гипотезы Д. считаются спорными (в частности гипотеза о численном преобладании греков в эпоху Греко-персидских войн, концепция стратегии Перикла и др.), но произведенный им систематический анализ военной истории Греции и Рима в связи с их политическ. историей является ценным вкладом в науку, несмотря на полное отсутствие анализа экономич. предпосылок античной истории.

А. Бергер.

Кроме того Д. занимался военной историей и др. эпох; ему принадлежит одно из первых мест в мировой военно-исторической литературе. В главном своем труде «История военного искусства в рамках политической истории» (5 тт.; последний из них, обнимающий войны 1854—66, обработан его учеником Даниельсом) Д. стремится понять диалектически развитие военного искусства, в связи с развитием политической организации общества, в связи с политикой. Военно-историческое значение войн Французской революции Д. видит не в усовершенствовании пороха и ружей, а в новой организации армии, сперва породившей новую тактику, из к-рой затем должна была расцвести и новая стратегия. Предпосылку изменений в организации армии Д. видит, как и Энгельс, в солдатском материале, от к-рого ожидается, «что он обладает доброй волей». Он не отрицает и значения техники, указывая, как и Энгельс, на значение развития техники и тактики артиллерии. Д. как военный историк приобрел известность постановкой вопроса о двух принципах, или критериях стратегии: измор и сокрушение. Ставя в связь характер войны и стратегии то с социально-экономическими условиями эпохи то с индивидуальными качествами полководца, Д. не увязывал вопроса о характере стратегии с положением Клаузевица, на авторитет к-рого он ссылаясь: «только политика в праве занять верховное положение, из к-рого должны исходить главные линии, направляющие войну». Частный вид войны с ограниченной целью, по терминологии Клаузевица, Д. возводит в общий принцип стратегии целой эпохи под названием «стратегии измора».

Во времена империалистской войны по вопросу о характере герм. стратегии Д. за-

нимал весьма критическую позицию. Убедившись, что война не может быть закончена одним ударом и что Германия неспособна вести продолжительную войну, Д. пришел к выводу о необходимости заключения мира и прежде всего с Англией во что бы то ни стало. После войны в брошюре, направленной против германск. военного руководства («Собственный портрет Людендорфа»), он отстаивал взгляд, что основным моментом каждого исследования о мировой войне должен быть вопрос о возможности мира-соглашения, о необходимости применения герм. правительством всех сил и искусства к тому, чтобы его добиться, или же, наоборот, о необходимости полного торжества той или другой стороны. Ллойд Джорджа, штатского человека, он считал лучшим стратегом, нежели Людендорфа. Превосходство Фоша над Людендорфом заключалось, по мнению Д., в том, что он определил значение герм. тактических полусуспехов как стратегическую гибель Германии. Д. считал, что если бы военное руководство Германии возглавлялось не Людендорфом, конец войны мог бы быть иной. В оценке империалистской войны Д. не смог подняться до уровня историка, дающего и анализ социально-экономической обстановки эпохи империализма с его противоречиями и конкретную характеристику условий, в к-рых находилась империалистич. Германия по отношению к противоположному лагерю. Отмечая глубокие ошибки герм. командования, он не дал цельной картины стратегии эпохи.

Последние годы Д. работал над своей «Всемирной историей». Написал Д. очень много. Наиболее важные из его работ следующие: *Das Leben des Feldmarschalls Grafen Neithardt von Gneisenau*, 2 B-de, B., 1882; *Geschichte der Kriegskunst in Rahmen der politischen Geschichte*, 5 B-de, Berlin, 1900—28; рус. пер.: Д е л ь б р ю к Г., История военного искусства в рамках политической истории, том IV. Новое время (в предисловии М. Н. Тухачевского), Л., [1930]; *Die Perserkriege und die Burgunderkriege*, B., 1887; *Die Strategie des Perikles erläutert durch die Strategie Friedrichs des Grossen*, B., 1889; *Weltgeschichte*, Berlin, 1923—28 (I T.—Altertum, 2 T.—Mittelalter, 3—5 Teile—Neuzeit, доведена до 1888); *Erinnerungen, Aufsätze und Reden*, B., 1902; *Krieg und Politik 1914—19*, 3 B-de, Berlin, 1918—19; *Regierung und Volkswille*, B., 1913, 2 Aufl., B., 1920 (наиболее систематическое изложение политических взглядов Д.).

Лит.: М е р и н г Ф., Очерки по истории войны и воен. искусства, [Харьков], 1925. С. Будкевич.

**ДЕЛЬБРЮК** (Delbrück von). Клеменс (1856—1921), герм. политич. деятель. Юрист по образованию, Д. поступил на государственную службу и быстро сделал большую карьеру, став министром торговли в Пруссии (1905—1909), а затем статс-секретарем по внутренним делам (1909—16), правой рукой Бетман-Гольвега в области внутренней политики. В начале империалистской войны организовал экономическую мобилизацию страны, обратив на себя внимание левых кругов герм. общественности своим сотрудничеством с шейдемановцами. Д. принадлежал к тем герм. политикам, которые, во избежание революционных потрясений, готовы были пойти на уступки в области прав парламента и на расширение прусской избирательной системы. В мае 1916 Д. отошел от активной политики и получил кафедру в Бонне. Канцлер Макс Баденский добился назначения Д. начальником гражданского кабинета императора.

После революции Д. был одним из вождей национальной партии в Национальном собрании (1919), пытаясь умеренной оппозицией подготовить участие этой партии в управлении республикой.

Написал интересные мемуары: *Die wirtschaftliche Mobilmachung in Deutschland*, 1914, В., 1924. Ему же принадлежат: *Reisen 1906—16*, В., 1917.

Лит.: Delbrück Joachim, Cl. von Delbrück, В., 1922.

**ДЕЛЬБРЮК** (Delbrück), Мартин Фридрих Рудольф, фон (1817—1903), прусский гос. деятель. Принадлежал к тому слою прусского юнкерства, к-рый еще в 50-х гг. стал вкладывать свои капиталы в торговлю и промышленность. Находясь на службе в прусском министерстве торговли, он фактически представлял интересы многочисленных акционерных, особенно железнодорожных, компаний эпохи «грюндерства» и в качестве такового был одним из наиболее последовательных сторонников фритреда. Как политик он видел в нем во-первых средство привлечения на сторону Пруссии мелких германских государств, а во-вторых один из возможных способов экономической борьбы с Австрией, державшейся политики протекционизма. С начала «эры фритреда» (60-е гг.) он заключил торговые договоры с Францией, Бельгией и Италией. В 1867 назначен президентом канцелярии Северо-Германского союза, в 1868—прусским министром без портфеля. Был одним из ближайших помощников Бисмарка в его политике объединения Германии под главенством Пруссии и в 1871 был назначен президентом канцелярии имперского канцлера. Когда с началом с.-хоз. кризиса (середина 70-х гг.) Бисмарк стал склоняться в сторону протекционизма, Д. ушел в отставку (1876) и в 1879—81, в годы введения высоких таможенных тарифов, резко выступал в качестве члена рейхстага против политики Бисмарка. 1878—81—член рейхстага. После 1881 заметного участия в политической жизни Германии не принимал. Написал мемуары «*Lebenserinnerungen 1817—67*», 2 B-de, 2 Aufl., В., 1905.

**ДЕЛЬВИГ**, Антон Антонович (1798—1831), барон, поэт. Образование получил в Царском-сельском лицее вместе с Пушкиным, видевшим в Д. одного из ближайших своих друзей; начало творческой работы относится к лицейским годам. Кроме гос. службы и литературы Д. занимался издательской деятельностью: вместе с О. М. Сомовым им выпущены альманахи «Северные цветы» (с 1825) и «Подснежник», а в 1830—31 Д. издавал «Литературную газету».

Д.—поэт пушкинской плеяды. Он принадлежит к числу тех дворянских писателей 20-х гг. 19 в., творчество к-рых в совокупности составляет барский стиль 20-х годов, созданный плеядой в целом и преемственно связанный со стилем дворянской литературы 18 в. Формирование его шло по линии снижения величественности, витийственности «державинского» стиля. Ход деформации старого стиля 18 в. являлся прямым отражением деформации быта аристократии, терявшей по мере развития капиталистических отноше-

ний свое бывшее экономическое и политическое могущество и снижавшейся до бездейственного салонного существования. Различные представители пушкинской плеяды выражали в своем



творчестве разные стороны этой жизни городского культурного дворянства, оторвавшегося от деревни и помещичьего быта, но в творчестве Д.—мастера сонета и античных размеров—нашли свое художественное отражение гл. обр. беспечное и бездумное упоение радостями жизни, отрешенность от злобы дня, склонность к тихому созерцанию, мирное наслаждение любовью, дружбой, искусством. Мотивы анакреонтизма (веселая застольная беседа в честь Вакха и т. п.) все время перебиваются в отдельных стихах мотивами грусти, усталости от жизни и разочарования в ней. Усиливаясь к концу его творческого пути, эти мотивы превращают застольную пирушку вакхических друзей в «пир во время чумы». Автор сам признается («Разговор с гением»), что он идет, «играя и смеясь, к мрачной гибели». В творчестве Д. встречаются также мотивы любовных воспоминаний о прошлом, ухода в воспоминания «в золотые дни, в Екатеринин век», мотивы «рока», неведомой судьбы, играющей человеком, и мотивы ухода в тихую усадьбную жизнь, огражденную от всех тревожностей светской жизни (см. «Тихая жизнь», «Моя хижина»).

Снижение высокоромантического барского «штиля» (легкая анакреонтическая лирика, культ формы антологических стихотворений, представляющих собой «прозаический» стих) особенно наглядно характеризуется подражанием народной лирической песни, в которой Дельвиг наиболее интересен и ярок. Это подражание народной лирике органично в его творчестве: как и в народной песне, в стихах Д. звучат те же мотивы разгуля и анакреонтизма, грусти и тоски по безвозвратно ушедшей веселой и радостной жизни (некоторые из этих пьес вошли в народный песенный обиход).

Издания соч. Д.: Стихотворения, СПБ, 1829; Сочинения... Дельвига, изд. А. Смирдина, СПБ, 1850; Полное собрание стихотворений (Дешезал библиотека, изд. А. С. Суворина), СПБ, 1887; то же, 2 изд., СПБ, 1888; то же, 3 изд., СПБ, 1891; Сочинения (прилож. к журн. «Север»), СПБ, 1893; Незданные стихотворения, под ред. М. Л. Гофмана, П., 1922; Потаенная тетрадь, Берлин, 1923; Радуга. Альманах Пушкинского дома, П., 1922; Гофман М. Л., Письма барона А. А. Дельвига к невесте, сб. Пушкинского дома на 1923 г., П., 1922.

Лит.: Грот К. Я., Пушкинский лицей (1811—1817), СПБ, 1911; Гастфрейнд Н., Товарищи Пушкина по императорскому царскому-сельскому лицее, т. II, СПБ, 1912; Верховский Ю., Барон Дельвиг, П., 1922; е го же, Поэты пушкинской поры, вступ. ст. к сб. Поэты пушкинской поры, М., 1919; Шервинский С., Барон Дельвиг и русская народная песня, «Русский архив», М., 1915, № 6; Успенский В., О Дельвиге, в сб. Русская поэзия 19 в., Л., 1929; ср. также Гаевский В., Дельвиг, «Современник», СПБ, 1853, т. XXXVII и XXXIX, и 1854, т. XLIII и XLVII; Тихоново Н. С., Сочинения, т. III, ч. 2, М., 1898. В. Денисов.

**ДЕЛЬВИК-ФЛЕЙШЕРА ГЕНЕРАТОР**, генератор для получения *водяного газа* (см.) путем продувки через слой раскаленного кокса попеременно воздуха и водяного пара. Дутье подается (см. рис.) через дырчатые днище и трубу, установленную по оси генератора. Благодаря незначительной длине пути, проходимого дутьем, и его большому (по отношению к массе кокса) количеству горение идет почти исключительно в углекислоту, что быстро ( $1\frac{1}{2}$ —2 мин.) доводит массу кокса до белого каления и дает возможность затем в течение 8—10 мин.

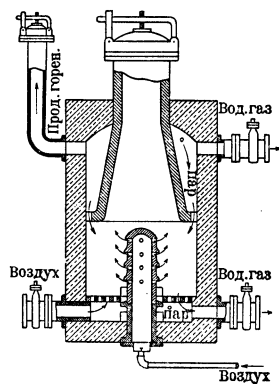

продувать через кокс пар (попеременно—то сверху то снизу), получая водяной газ, отводящий то у свода то у пода.

**ДЕЛЬДЕВЕ** (Delévez), Эдуар Мари Эрнест (1817—97), франц. композитор и муз. писатель; дирижер Большой оперы и концертов Парижской консерватории (1859—85). Как композитор особого интереса не представляет (хотя его произведения и занимали видное место во франц. репертуаре второй половины 19 в.), но зато весьма существенна деятельность Д. как издателя классической скрипичной литературы 17 и 18 вв. и его исследования, посвященные критике текстов классических произведений («La notation de la musique classique» etc. и др.) и вопросам дирижерского искусства («L'art du chef d'orchestre» и др.).

**ДЕЛЬ КАРЕТТО** (Del Caretto), Франческо Саверио, политический деятель Королевства Обеих Сицилий в эпоху 1820—48. В молодости, будучи офицером, входил в организации карбонариев и участвовал в революции 1820. Затем перекинулся в крайний правый лагерь и сделался одним из главнейш. орудий реакции при Франциске I и Фердинанде II, который назначил его министром полиции. В 1828 с исключительной жестокостью подавил восстание в Силенто, а в 1837—в Мессине, Катании и Сиракузах. Январская революция 1848 заставила Д. К. бежать из страны. Умер в 1861.

**ДЕЛЬКАСЕ** (Delcassé), Теофиль (1852—1923), франц. государственный деятель; одна из крупнейших фигур среди франц. дипломатии своего времени. Политическую карьеру начал в качестве журналиста, печатая обзоры по внешней политике. Д. принадлежал вместе с Пуанкаре к новому поколению вождей «умеренных» республиканцев, к-рое вступило на политическую арену в конце 80-х—начале 90-х гг. Вначале Д. принадлежал к «оппортунистам» типа Гамбетты, затем отошел вправо. В 1894 Д. вошел в кабинет Дюпюи (1894—95), став во главе только-что созданного при его собственном энергичном участии министерства колоний. Д. был одним из инициаторов экспедиции к верховьям Нила, закончившейся Фа-

шодским инцидентом. С 1898 Д. стал министром иностранных дел и сохранял этот пост непрерывно в течение 7 лет, невзирая на смену кабинетов—Брисона, Дюпюи, Вальдека-Руссо, Комба и Рувье, оставшись и в левом радикальном кабинете (Комба). Еще до Фашоды франц. дипломатия была склонна к соглашению с Англией по колониальным вопросам; после же Фашоды невозможность колониальной экспансии при антагонизме с Англией стала совершенно очевидной, и Д. стал всеми силами стремиться к англо-франц. сближению, явившись т. о. одним из творцов Антанты.

Деятельность Д. характеризуется двумя основными чертами: во-первых энергичной колониальной политикой, во-вторых резко выраженной антигерманской ориентацией. В связи с этим кроме сближения с Англией Д. направляет усилия к сближению с Италией и укреплению франко-русского союза. Когда в 1905 вспыхнул первый марокканский кризис, Д. занял крайне агрессивную позицию. В кабинете (Рувье) победило однако более умеренное течение, и Д. вышел в отставку. В 1911 он вошел в кабинет Мониса с портфелем морского министра, сохранив его и в кабинетах Кафо (1911) и Пуанкаре (1912). В 1913—14 Делькассе — посол в Петербурге; способствовал вовлечению России в войну. С началом империалистской войны Вивиани пригласил Д. в свой кабинет на пост министра иностранных дел. В окт. 1915 Д. вышел в отставку, чтобы в 1919 навсегда отойти от политики.

Лит.: Raynal G., Pages d'histoire № 85; L'œuvre de Delcassé, P., 1916.

**ДЕЛЬКРЕДЕРЕ** (итал. del credere), дополнительное соглашение к комиссионному договору (см. *Комиссия*), по которому комиссионер за особое вознаграждение принимает на себя ответственность перед комитентом за исполнение договора с третьим лицом, заключенного им от своего имени, но за счет комитента. Без Д. возможный ущерб от неисполнения договора, заключенного комиссионером как правило падает на комитента. При наличии Д. комитент может предъявить иск к комиссионеру или потребовать уступки себе претензий к третьему лицу. От *поручения* (см.) делькредере отличается тем, что комитент в сделке с третьим лицом юридически не участвует, комиссионер заключает ее от своего имени. В капиталистическом торговом обороте Д. чаще всего применяется при продаже товаров через комиссионера, но Д. возможно и при покупках, производимых комиссионером, который тогда берет на себя ответственность за доставку товара. Д. широко применяется в комиссионных операциях банков.

**ДЕЛЬМЕНГОРСТ** (Delmenhorst), г. в республике Ольденбург (Германия), на р. Дельме (бассейн Везера), у ж. д. Ольденбург—Бре-





мен; 24.700 ж. (1925). Производство линолеума и пробки, крупная шерстопрядильная, небольшие металлообрабатывающие и машиностроительные заводы.

**ДЕЛЬСАРТ** (Delsarte), Франсуа Александр Никола Пери (1811—71), известный певец, вокальный педагог и теоретик сценического жеста. Учился у Шорона, затем (1826—30) в Парижской консерватории у Гароде и Поншара (отца). Дебютировал с успехом в *Opéra Comique*, пел в театрах *Ambigu* и *Variétés*, затем бросил сцену и занял место хормейстера при церкви аббата Шателля. Позже Д. открыл свои знаменитые курсы пения и стал давать исторические концерты, знакомя франц. публику с лучшими творениями старых франц. мастеров (Глюк, Рамо, Люли). Как певец Дельсарт, несмотря на почти полное отсутствие природного голоса, увлекал слушателей высокой художественностью своего исполнения и четкой, предельно выразительной декламацией. Изучая движение и жест в тесной связи с ритмом, Д. формулировал т. н. «законы выразительности и гармоничности». Его учение не было им точно зафиксировано, но его последователи собрали и обработали оставшиеся после него заметки и наброски. Лучшие артисты его эпохи учились у него пластике и жесту (напр. Рашель). В России его учение имело пропагандиста уже в десятых годах нашего столетия в лице С. М. Волконского (см. его книгу «Выразительный человек»). Сам Д. опубликовал и редактировал сборник вокальных фрагментов, составленный из произведений франц. классиков под заглавием: «*Les Archives du chant*» (точная репродукция, не исключая даже формы нот оригинальных изданий, без знаков исполнения, но с разработкой генерал-баса). Д. написал несколько незначительных романсов и мелодий.

*Лит.*: Fétis F. J., *Biographie universelle des musiciens*, Paris, 1875 (2 éd.), и «*Supplément*», 1881; Arnaud Angélique, *Delsarte, ses cours, sa méthode*, P., 1882.

**ДЕЛЬТА**, название, прилагаемое обычно к устью впадающей в озеро или море реки, заполненной речными наносами и образующему б. или м. сложную систему островов, мелей и баров. Наносы эти, накопляясь, могут образовывать значительный участок суши, выступающей в виде п-ова. Название происходит от греч. буквы Δ, с к-рой имеет сходство треугольная Д. Нила (см. карту при ст. *Египет*). Д. образуется из материалов, приносимых реками к устью и отлагаемых здесь в силу замедления и остановки течения. Осадки Д. всегда обнаруживают резкую неправильную слоистость. Крупный обломочный материал (галыки, валуны и гравий) отлагается ближе к берегу обычно наклоненными слоями, приблизительно параллельными уклону дна бассейна. Наклон их иногда достигает 30—35°. Дальше от берега слой постепенно становятся более горизонтальными, мало-по-малу утоняются, и составляющий их материал переходит в более мелкозернистый, галечники сменяются песками, а пески глинами. Мощность наносов иногда весьма значительна и достигает сотни и более м (Д. реки По—до 172,5 м, Д. Роны—60—100 м).

Размеры Д. весьма различны; начиная от миниатюрных Д. мелких речек, можно видеть ряд переходов к огромным Д., представляющим целые обширные наносные равнины. Из особенно крупных можно указать Д. Ганга и Брампутры (общая Д.), Амазонки, Миссисипи, Нила, Дуная, Роны, Волги, Аму-дарьи (см. карту). Большая часть Д. непрерывно увеличивает свою площадь благодаря приносу нового материала рекой, причем рост нек-рых Д. происходит весьма быстро. Особенно интенсивно растут Д. некоторых горных рек, напр. Терека, Куры, Риона, Кубани и др., что легко устанавливается сравнением старых и новых топографических карт (см. карту). Годовой прирост Д. Терека определяется нек-рыми авторами приблизительно в 100 м. Рост Д. вызывает ряд географических изменений—удлинение рек, соединение их в низовьях между собою, превращение в сушу глубоких заливов, появление п-овов, причленение к берегу расположенных неподалеку о-вов, а при образовании Д. в озерах—расчленение последних (подобно озеру Комо, от которого Д. реки Адды отделено озеро Лаго ди Меццола) и даже окончательное заполнение их наносами и превращение в наносные (аллювиальные) равнины. Нек-рые Д. впрочем не обнаруживают прироста и даже разрушаются деятельностью моря. По морфологическим признакам различают несколько типов Д. Наиболее распространена классификация, предложенная Креднером.

Кроме настоящих дельт нужно отметить подводные Д., которые отличаются только тем, что не выступают над уровнем моря или озера и представляют собой подводные песчаные мели. Особый тип их составляют т. н. *бары* (см.), т. е. мели, имеющие форму песчан. вала, преграждающего устье реки и выгнутого в одних случаях к морю, в других—к берегу. Нек-рые реки сухих пустынных областей, не достигающие больших водных бассейнов, иссякающие и теряющиеся в песках, отлагают свои устьевые наносы в виде плоских веерообразных конусов, представляющих собою своеобразные континентальные Д.—Многие реки не имеют Д., а впадают в море открытым устьем в форме лиманов, воронкообразных эстуариев и т. п. Вопрос о наличии или отсутствии Д. в том или ином случае является нередко весьма сложным и должен решаться на основании серьезных геологических, геоморфологических и гидрологических исследований.—К условиям, благоприятствующим образованию Д., относятся: малая глубина моря или озера около устья, спокойное состояние в нем воды, отсутствие близости течения, большой уклон реки в низовьях, отсутствие в низовьях ее озер, большое количество переносимых ею обломочных материалов и наконец вековое поднятие берегов. Противоположные факторы препятствуют образованию дельты.

Д. имеют важное экономическое значение в жизни народов. Осадки их, отличающиеся измельченностью и разнообразием состава и богатые илстыми материалами, часто весьма плодородны, благодаря чему с отдаленных времен Д. являлись очагами зе-



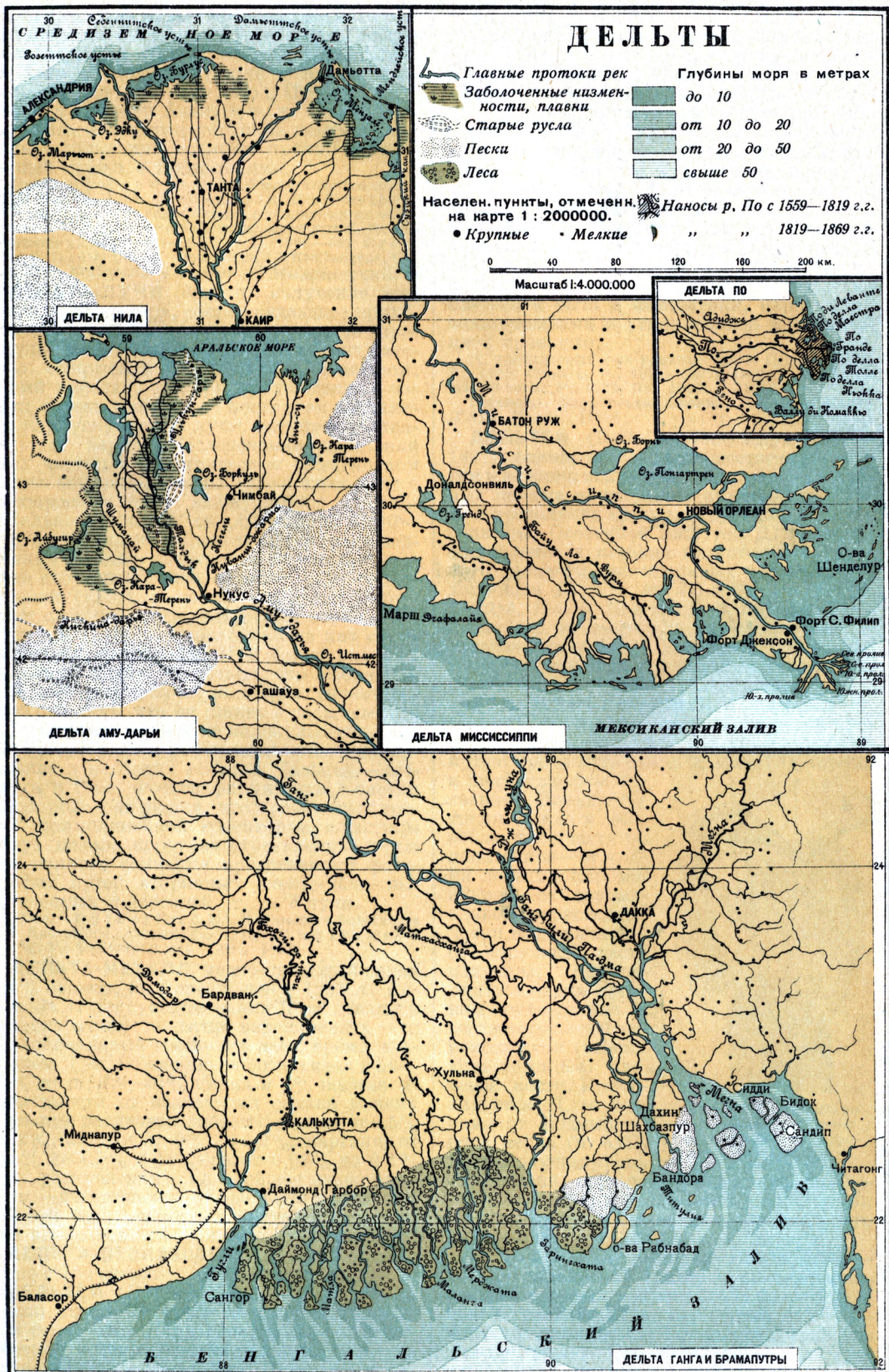



мледельческой культуры, центрами оседлости и чрезвычайно густо заселялись. Такую роль играли и играют дельты Нила в Египте, Ганга в Индии, Хуан-хе в Китае, Миссисипи в Сев. Америке, По в Италии, Амударьи в Средней Азии, и т. д. На Д. развивались и крупные торговые центры, связанные хорошими водными путями с внутренней сушей и побережьями.

*Лит.:* Мушкетов И. В., Физическая геология, т. II, М.—Л., 1926; Лебедев В. Н., Географическое распределение дельт в связи с условиями их образования, «Труды Общества земледелия при С.-Петербургском университете», СПб., т. II (1906—08); S r e d n e r G. R., Die Deltas, «Petermann's Mitteilungen», Gotha, 1878, Ergänzungsheft, № 56. *Е. Милановский.*

**ДЕЛЬТА-ЛУЧИ** ( $\delta$ -лучи), излучение вторичного характера, сопровождающее прохождение лучей радиоактивных веществ [преимущественно *альфа-лучей* (см.)] через материю. Открыты в 1904 Дж. Дж. Томсоном, к-рый показал, что при прохождении  $\alpha$ -частиц сквозь вещество в последнем возникают корпускулярные лучи, несущие отрицательный заряд. Исследование поведения этих частиц в электрическом и магнитном полях показало, что мы имеем здесь дело с *электронами* (см.), движущимися с относительно малыми скоростями ( $1,8 \times 10^8$ — $3,25 \times 10^8$  см/сек.). Происхождение этих медленных потоков электронов можно представить себе следующим образом. При прохождении сквозь вещество  $\alpha$ -частица разрушает огромное число встречных атомов, ионизируя их, т. е. выбрасывая из них отрицательные электроны. При благоприятных условиях может случиться, что выброшенный электрон получит настолько значительную скорость, что он станет в свою очередь ионизировать встречные молекулы вещества. Это предположение нашло наглядное подтверждение в недавних работах Чадвика—Эмелеуса и Оже. Фотографируя пути  $\alpha$ -частиц в водороде, они нашли, что в различных точках прямолинейной траектории  $\alpha$ -частицы берут начало короткие ответвления, к-рые вне всякого сомнения представляют фотографии путей вторичных электронов, выброшенных  $\alpha$ -частицей, т. е.  $\delta$ -лучи.

*Лит.:* R u t h e r f o r d E., Radioactive Substances and Radiations, Cambridge, 1913; K o h l r a u s c h K. W. F., Radioaktivität, Lpz., 1928.

**ДЕЛЬТА-МЕТАЛЛ**, медно-цинковый сплав с 1% железа, был предложен в 1883 А. Диком. За 47 лет существования Д.-м. делались неоднократные попытки видоизменить его первоначальный состав и в наст. время названием Д.-м. можно определить сплав с 56—60% меди, 43—40% цинка и 1% железа. В зависимости от назначения сплава к нему делают различные добавки: свинца от 0,5% до 2%, никеля от 0% до 0,2%, марганца от 0,75% до 1,5% и фосфора от 0,02% до 0,1% (для раскисления). Главнейшее назначение Д.-м.—изготовление профильной и листовой латуни (см.) машинных частей и применение в часовом, слесарном и военном деле.

**ДЕЛЬТА-ПРОИЗВОДНЫЕ**, см. *Номенклатура химическая.*

**ДЕЛЬТЕЙ** (Delteil), Жозеф (род. 1894), франц. писатель. Родился в мелкобуржуазной семье близ Каркасона, недалеко от испанской границы. Получил воспитание в духе правоверного католицизма. Проработал миро-

вую войну в рядах сенегальских войск. Дебютировал стихами в манере символизма («Le Coeur Grec», 1919, «Le Cygne Androgyne», 1921). Тематика Д. характерна попытками наполнить чувственным содержанием бесплотную, иссохшую католическую традицию («Jeanne D'Arc», 1925) культом ассоциального «полнокровного» человека и преимущественным интересом к подсознательному и физиологическому. Д. прежде всего мастер стиля, влюбленный в слово как таковое, в его звуковую окраску (близость к дадаизму). Он ввел в литературу откровенность и лаконизм площадной речи. Его исторические романы интересны своеобразным переплетением быта и фантастики, нарочитыми анахронизмами и утрированной модернизацией прошлого.

Д. принадлежат еще романы: Sur le fleuve Amour, P., 1926; Choléra, P., 1924; Les Pollus, P., 1926; Le mal du coeur, P., 1928; Don Juan, P., 1930.

Переводы: Фарфоровая Джонна, М., 1927; Жанна Д'Арк, М.—Л., [1928].

**ДЕЛЬТЕЙ** (Delteil), Лоис Анри (1869—1927), франц. гравер, художественный критик и историк искусства. Автор многочисленных ценных критических статей об искусстве и нескольких крупных трудов по истории гравюры. Особенной заслугой Д. является составление и издание многолетнего научного каталога оригинальных эстампов художников 19 и 20 вв. («Le peintre-graveur illustré, 19-e et 20-e siècles»), имеющего капитальное значение для изучения графики означенного периода. Ему принадлежит ряд тонко выполненных офортом портретов современных ему франц. художников.

**ДЕЛЬТОВИДНАЯ МЫШЦА** (Musculus deltoideus), мышца, прикрывающая собой плечевой сустав; по форме напоминает опрокинутую греческую букву дельта ( $\Delta$ ), откуда и получила свое название. Начинается тремя б. или м. оболоченными частями: лопаточной—от гребня лопатки, акромиальной—от акромиального отростка лопатки, и ключичной—от наружной части ключицы; прикрывается одним крепким сухожилием к соответствующей шероховатости (tuberositas deltoidea) плечевой кости. Иннервируется Д. м. ветками от подмышечного нерва (n. axillaris), получает кровь от артерий грудноакромиальной (a. thoras-acromialis) и плечевой (a. brachialis). Поднимает руку вверх до горизонтального положения.

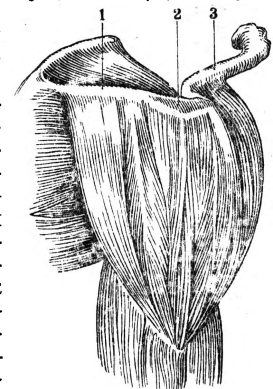

Дельтовидная мышца: 1—гребень лопатки, 2—акромиальный отросток, 3—ключица.

**ДЕЛЬФ** (Delf), Виллем Якобс (1580—1638), голландский гравер и рисовальщик, один из главных мастеров голландской резцово-гравюры 17 в. Выработал свою технику под влиянием Г. Гольдуса и граверов школы Рубенса. Специализировался на гравировании портретов, работая преимуще-

ственно с живописных оригиналов знаменитого дельфтского портретиста *Мирефельта* (см.). К лучшим гравюрам Д. принадлежат портреты Якоба Катса, Вильгельма Оранского, Гроциуса и др. Работал м. пр. и для «Иконографии» Ван-Дейка.

**ДЕЛЬФЗАЙЛЬ** (Delfzijl), морской порт в Нидерландской провинции Гронинген, у залива Долларт, соединен Эмским каналом и ж. д. с г. Гронинген, служит выходом к морю для сев.-вост. окраины Нидерландов; 9.570 ж. (1928).

**ДЕЛЬФИНСКИЙ ОРАКУЛ**, см. *Дельфы*.

**ДЕЛЬФИН** (лат. Delphinus), маленькое созвездие, расположенное между созвездиями Пегаса, Лисички и Орла. Простирается от 320° до 340° прямого восхождения и от 5° до 20° сев. склонения. Звезда  $\gamma$  Д.—легко разделяемая, двойная.

**ДЕЛЬФИНИУМ**, растение, то же, что *живокость* (см.).

**ДЕЛЬФИНЫ**, Delfinidae, сем. подотряда *зубастых китов* (см.), водные млекопитающие. Веретеновидное тело покрыто гладкой кожей, под к-рой находится толстый слой жировой клетчатки. Обе челюсти несут одинаковые конусовидные зубы (от 80 до 240 у

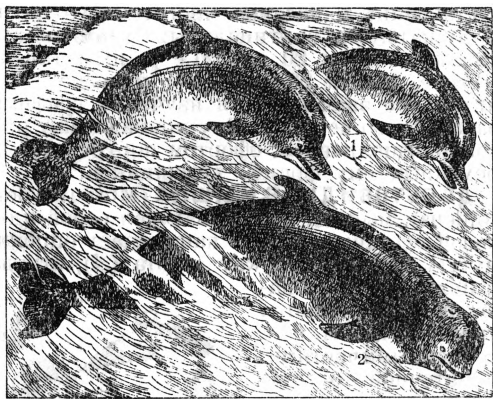

1) Обыкновенный дельфин (*Delphinus delphis*).  
2) Черный дельфин (*Tursiops tursio*).

разных видов). Ноздри слиты в одно дыхательное отверстие. Имеются спинной, два боковых и хвостовой плавники, покрытые кожей. Длина тела 100—250 см, живой вес 30—500 кг. Ближ хвоста у самки—два молочных соска. Широко распространенные во всех морях морские животные, предпринимающие, подобно китам, большие странствования. Ведут общественную жизнь, держась стадами, временами живут одиночками. Главную пищу Д. составляют рыбы, головоногие моллюски, иглокожие и ракообразные. Спаривание—с конца июля до середины ноября. После 10-месячной беременности самка в феврале—июне приносит одного (редко двух) детеныша, к-рый 2—3 месяца плавает неразлучно с матерью, держась зубами за боковой плавник. Семейство разделяется на два подсемейства: морских свиней (*Phocaeninae*) с двумя родами и настоящих дельфинов (*Delphininae*) с 15-ю родами. Наиболее известны виды первого подсем.: морская свинья (*Phocaena phocaena*)—

в сев. частях Атлантического и Тихого океанов; в Средиземном море встречается близкая к ней *Ph. relicta*, заходящая и в Черное море. Из второго подсем. более известны: хищная крупная к а с а т к а (*Orcinus orca*)—в сев. частях Атлантического и Тихого океанов; н е з а р н а к (*Tursiops tursio*)—в Средиземном, Черном морях, Атлантическом, Индийском, Тихом океанах; о б ы к н о в е н н ы й дельфин (*Delphinus delphis*)—в Средиземном, Черном, Балтийском морях, Атлантическом, Индийском, Тихом океанах; сюда же принадлежит *гринда* (см.). Служат предметом промысла; туша дает прочную кожу, медицинский жир, технический жир, применяемый в кожевенной и текстильной промышленности, костный жир (для часовых механизмов), съедобную мясочислительную печень, годную для консервов, клей из плавников и хвоста, кишки, мясочислительную тушу—удобрительный тук.

В водах СССР дельфиний промысел больше всего развит в Азовско-Черноморском районе, где встречаются след. роды: «черноморский», или «остромордый» Д., по-турецки «тырток» (*Delphinus delphis* L.)—самый распространенный; «азовский», или «тупорылый» Д., иначе «морская свинья», «пехтун», по-турецки «мутур» (*Phocaena relicta*); «черная морская свинья», по-турецки «афэлин» (*Tursiops tursio*)—самый крупный. Добыча ведется т. н. алломанами—высокостенными обидными сетями-неводами (в период стадности, ноябрь—апрель) и ружейным боем (в период одиночности). До войны лов алломанами велся турецкими артелями, приезжавшими на сезон к берегам Абхазии. Заглохший на период войны промысел начал восстанавливаться с 1927; за сезон 1927/28 было добыто около 26,5 т. штук; в 1929 организована артель из советских рыбаков. У Крымского побережья добыча ведется ружейным боем; в сезон 1927/28 «Крымрыбой» скулено до 18 тыс. штук Д. На Черноморском побережье Кавказа (Туапсе, Пицунда) и в Севастополе имеется ряд жиротопенных заводов для переработки дельфиних туш; в 1928/29 Азчергосрыбтрест оборудовал пловучий салотопенный завод.

Лит.: Дукул И. А., Ергомышев Н. А., Толстой В. К., Зверобойный промысел и утилизация рыбных отбросов, М., [1929]; Силантьев А., Дельфиний промысел у берегов Кавказа, СПб, 1903; Г. С. [Сологуб], Дельфиний промысел на Черном море, [Новороссийск, 1929].

**ДЕЛЬФТ** (Delft), гор. в нидерландской провинции Южная Голландия, у ж. д. Гаага—Роттердам и у канала Схи, соединяющего Д. с Роттердамом; 49.450 ж. (1928). Высшее политехническое училище; библиотека (250 тыс. тл.); Колониальный институт, геолого-минералогический музей. Из построек Д. интересны: дворец (Prinsenhof), ратуша, выстроенная Х. де Кейзером, арсенал, церковь 11 века с гробницами адмиралов П. Хейн и Тромпи, церковь 14 в. с знаменитыми курантами и памятником Вильгельму Молчаливому, работы Х. де Кейзера. Во второй половине 17 века Дельфт был центром производства художественного фаянса; см. *Дельфтский фаянс*.

Расцвет голландской живописи отразился на Д., выдвинувшем в лице М. *Мирефельта*

та, В. и Х. Флит, К. Фабрициуса (см.) и особенно Вермеера (см.) ряд первоклассных мастеров.

Лит.: Н а v a r d Н., La céramique, v. II, P., s. a.

**ДЕЛЬФТСКИЙ ФАЯНС** (город Дельфт, Голландия), приобрел мировую известность в 17 в. искусным подражанием редкому и дорогому тогда китайскому и японскому фарфору, а также лаку. Своёобразно и с большой изобретательностью приспособив китайский рисунок к требованиям европейского рынка, Дельфт создал особый китайско-голландский стиль, который в 18 веке оказал громадное влияние на роспись керамики всей Европы. Большинство разнообразных предметов Д. ф. 17 и 18 вв. расписаны в китайском стиле синей подглазурной живописью. Расцвет керамического производства в Дельфте относится к 17—нач. 18 вв. (в 1711 в Д. было 30 фабрик). В дальнейшем Д. ф. был вытеснен с рынка западно-европейским фарфором, и в наст. время единственная фабрика в Дельфте копирует лишь старые образцы.

Лит.: В r e m m e r Н. Р., Die Delftsch Aardwerk, Amsterdam, 1906—07; B l i m l e i n С., Delft und seine Fayencen, Hamburg, 1899; Н а v a r d Н., Histoire de la faïence de Delft, P., 1878.

**ДЕЛЬФЫ**, город в древней Греции (у подножия Парнаса, в ю.-в. Фокиде), возникший вокруг знаменитого святилища Аполлона. В начале 6 в. до хр. э. при общегреческой поддержке (первая «священная война») Д. добились полной независимости от соседнего г. Крисы, сделались фактическим центром общегреческого культурно-религиозного союза («Амфикионии»), местом общегреческих «пифийских» игр и получили также крупное международное значение (дары от египетского царя Амазиса, лидийского—Креза и др.). В политическом отношении Д. колеблются между руководящими державами Греции, но в общем находятся под спартанским влиянием. Общегреческое значение Д. в классическую эпоху покоилось главным образом на влиянии Дельфийского оракула. Дельфийский оракул использовал живучие пережитки хтонических культов крито-микенской эпохи. Древняя культовая легенда, сохранившаяся в гимне Аполлону Дельфийскому, повествует о победе этого бога, охотника-воителя, над драконом Пифоном, стражем хтонических культов. Этот бог-воитель, не переставая быть патроном воинов, становится, по мере оседания завоевателей на завоеванных землях, богом землевладельцев. Превращаясь в орган военно-земле-владельческой аристократии, Дельфийский оракул в то же время начинает играть роль проводника олимпийских аристократических культов в массу населения, становясь посредником между народными земледельческими культами и олимпийскими. В этой роли культ Аполлона Дельфийского связывается с культом Деметры амфикионийской, объединявшим аграрно-аристократические слои населения Греции, и культом Диониса, как синтезом демократических народных культов. В то же время Дельфийский оракул становится центральным консультационным пунктом для колонистов, к-рые находятся под покровительством Аполлона—колонизатора Архегета. Консульта-

ция касается гл. образ. организации культов на новых местах, а также связи с метрополией, и мало-по-малу Дельфийский оракул приобретает славу законодателя и инспилятора и в самой Греции. Особенно возросло его значение в эпоху перехода от родового к городскому государственному укладу. Успехи торговли, ремесел и искусств содействовали обогащению Дельфийского оракула, к-рый стремился использовать политическую ситуацию, спекулируя на взаимном соперничестве греч. общин и не брезгая даже изменой национальным интересам Греции (во время Греко-персидских войн). В эпоху Пелопоннесской войны Дельфийский оракул проявил полную политическую беспринципность, чуть не изменив под влиянием временного успеха Афин свою спартанскую аристократическую ориентацию на афинскую демократическую.

Дальнейшая судьба Дельфийского оракула и города Д. связана с крупными переменами в политической жизни Греции, происшедшими в 4 веке до хр. эры [см. Греция (древняя), Исторический очерк]. Около середины 4 в. Д. были захвачены фокейцами и подверглись жестокому разграблению; последовавшая затем вторая «священная война» поставила Д. в зависимость от главного руководителя войны, Филиппа Македонского. В дальнейшем начинается постепенный упадок Д.; особенно тяжким явился грабеж, произведенный Суллой в 83 до хр. э. В эпоху Римской империи Д. переживают период известного подъема (напр. при «филэллин» Адриане), но в то же время продолжается ограбление художественных сокровищ Д. (особенно Нероном и Константином—для украшения его новой столицы), и с 4 века хр. эры Дельфы теряют всякое значение.

Подобно Олимпии (см.) и Д. стали во времена своего расцвета музеем греч. искусства. Со всех концов не только эллинского мира стекались в Д. вотивные (обетные) приношения—статуи великих мастеров (Фидия и др.), изделия художественной промышленности (напр. знаменитый «ларец Кипсела») и т. п.; величайшие живописцы работали в Д. (напр. Полигнот). И много позднее, даже во 2 в. хр. э., несмотря на хищения самих греков и особенно римлян, Д. оставались подлинным музеем. В 1892—1901 Французская школа в Афинах систематически раскрыла под руководством Т. Омоля (Hornolle) весь священный погост Д., прорезанный извиляющейся Священной дорогой, продолженной по склону и ведущей к храму Аполлона. Вдоль этой дороги стояли небольшие, богато украшенные здания, в к-рых греч. города-государства, соперничая друг с другом, выставляли свои приношения богу напоказ (Сикион, Книд, Сифн, Фивы, Афины и др.). Выше Священная дорога вела мимо отдельных «анафем» (посвящений) и разных памятников к храму Аполлона (ныне совершенно разрушенному). При раскопках найдено много произведений пластики—статуи («сфинкс» 1-й половины 6 века до хр. э., бронзовый «возница» 474 до хр. э., мраморная статуя Агия ок. 340 до хр. э.), частей фронтонных групп (Афина и гигант), плит фризов, метоп,



надписей (более 4.500) и проч. На стенах сокровищницы афинян написаны слова гимна Аполлону с музыкальными знаками.— Данные раскопок необычайно важны для истории греч. искусства. Дельфийские «сокровищницы» были первыми на почве материковой Греции памятниками ионийского стиля, где нашел применение мрамор и в целях архитектурных женские статуи

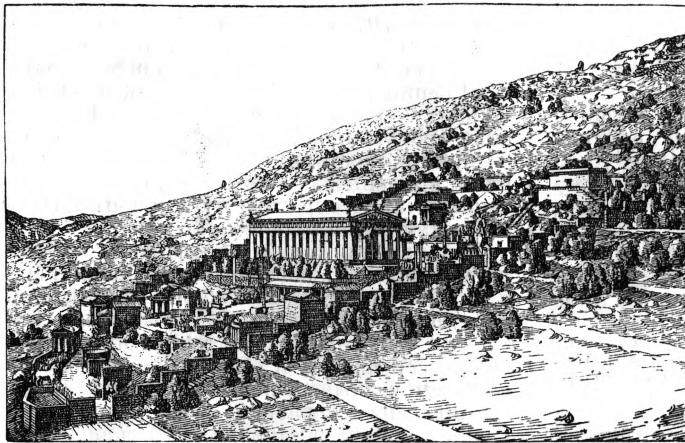

(т. н. кариатиды). В области пластики раскопки пролили свет не только на искусство малоазийское и ионийских Киклад, но и на стили дорийский и раннеаттический. Сдержанность и строгость последнего отчетливо и контрастно сказались по сравнению с размахом и даром рассказов ионийских мастеров. В Константинополе до сих пор на б. ипподроме стоит увезенная при императоре Константине из Д. бронзовая змеиная колонна—часть треножника, принесенного Д. в дар греками после их победы над персами при Платеях (в 479 до хр. э.) —При всем богатстве материала дельфийских надписей данные по социально-политической истории Греции оказались далеко не столь многочисленными, как ожидали некоторые исследователи, предполагавшие найти в Д. нечто вроде общегреческого государственного архива.

*Лит.:* Karo G., Delphen in mykenischer und nachmykenischer Zeit, в сб. «Bilder und Studien aus 3 Jahrtausenden E. Gothein als Festgabe dargebracht von G. Karo und anderen», München, 1923; C u r e E., Etudes sur le droit babylonien, les lois assyriennes et les lois hittites, P., 1929; B o u r g u e t, Delphes, P., 1925; P o u l s e n F., Delphi, L., 1920; H o m o l l e T h., Fouilles de Delphes, I—IV, P., 1928; М и х а э л с А., Художественно-археологические открытия за сто лет, М., 1913; Д и л ь Ш., По берегам Средиземного моря, М., 1915; Б у з е с к у л В., Лесницы по истории Греции, т. I, 3 изд., П., 1915; его же, Открытия 19 и начала 20 века в области истории древнего мира, ч. 2, П., 1924.

**ДЕЛЮВИЙ** (от лат. deluo—смываю), один из генетических типов материковых образований, представляющий собой продукты химического и механического *выветривания* (см.), перемещенные мелкими дождевыми струйками по пологим склонам и отложенные преимущественно в нижней части склонов. Выделен А. П. Павловым. Д. может резко отличаться по своему петрографическому составу от состава подстилающих его пород и обнаруживать связь с породами, выступаю-

щими выше по склону и образующими вершины возвышенностей. Делювиальные образования или вовсе не обнаруживают слоистости и сортировки материала или обнаруживают только местную слоистость и неполную сортировку. Материал делювиальных отложений настолько тонок, что нередко приобретает свойства *лесса* (см.), что и послужило поводом к созданию делювиальной теории образования лесса. Некоторыми геологами (напр. проф. И. В. Мушкетовым) к Д. ошибочно относятся под названием горного Д. осыпи.

**ДЕЛЮК** (Delluc), Луи (1886—1924), франц. литератор, теоретик и практик кинематографии (режиссер). Особой известности достиг своей теорией «фотогении» (1920), выдвигающей на первый план отвлеченно-зрительный момент кино и в основе базирующейся на положениях «искусства ради искусства». Сущность теории заключается в утверждении, что снимаемый киноаппаратом материал воспроизводится затем на экране с некоторой неточностью и своеобразием, причем одни вещи и цвета получаются удачнее, другие—хуже. Из этого Д. делает вывод о «фотогеничности» снимаемого и устанавливает ряды предметов, обладающих этим качеством. Заслуга Д. в закреплении самостоятельной позиции киноискусства, отделении его от живописи, театра и литературы.

Из произведений Д. на русский яз. переведены: «Фотогения» (М., 1924) и «В дебрях кинематографа» (новеллы, ГИЗ, с. а.).

*Лит.:* П у д о в к и н В., Фотогения, «Киножурнал АРК», М., 1925, № 4—5; М у р Л., Фотогения, «Киножурнал АРК», М., 1925, № 6—7; М у с с и н а к Л., Рождение кино, Л., 1926; П е р ц о в В., Миф о фотогении, «Кинофронт», М., 1926, № 2—3 (5—6); М у р Л., Пассивная и активная фотогения, «Кино и культура», 1929, № 5—6.

**ДЕЛЮК-УРАН**, известный порог на р. Витиме ниже озера Орон, в Вост.-Сибирском крае; образован Витимом при пересечении *Демон-уранского хребта* (см.); препятствует судоходству.

**ДЕЛЮК-УРАНСКИЙ ХРЕБЕТ**, горная цепь в Вост. Сибири, сложенная из сиенитового гранита; начинаясь у истоков Верхней Ангары, тянется на С.-В. за р. Витим. В юж. части Д.-У. х. представляет цепь острых крутобоких безлесных вершин (гольцов) со скалистыми склонами; средняя высота Д.-У. х. в этой части около 900 м, вершины до 1.400 м. В северной части, на правом берегу Витима, Д.-У. х. сильно понижается, и рельеф его становится мягче.

**ДЕЛЯНКА**, 1) в лесоводстве—часть ежегодно вырубаемой в лесной даче (см. *Дача лесная*) годичной лесосеки, являющаяся единицей отпуска леса по площади. В высокоинтенсивном лесном хозяйстве, при высокой корневой стойкости леса и при наличии большого спроса на таковую (особенно со стороны местного населения и кустарной промышленности), а также в малолесных районах размеры Д. могут достигать до 1 га. В условиях малой лесистости и про-

израстания ценных пород отпускная единица определяется уже не частью лесной площади, но отдельными деревьями, производится, как говорят, подервный отпуск древесины. В экстенсивных условиях лесного хозяйства не производится дробления на Д., а, наоборот, в целях удешевления заготовки и транспорта леса производится приурочивание отдельных лесосек к одной территории, что обозначается термином «концентрация рубки». 2) В полеводственном опытно-полюбовном деле—площадка поля определенного размера и формы; на такие Д. разбивается весь участок поля; предназначенный для проведения того или иного полевого опыта. На каждой Д. испытывается определенный прием полеводственной техники (обработка, удобрение, сорт и пр.). Сравнение между собой различных Д. в отношении высоты урожая, развития растений, а также динамики факторов, обуславливающих высоту урожая (водный, питательный и воздушный режимы почвы, засоренность), позволяет сделать вывод о действии того или иного приема полеводства. Величина, расположение, повторность Д. зависят от характера почвенных условий, вида растения, с к-рым проводится опыт, и от темы опыта.

**ДЕЛЯНОВ**, Иван Давыдович (1818—97), граф, статс-секретарь, известный реакционный государственный деятель эпохи 80-х гг. Окончил Московский ун-тет. В 1857 был назначен управляющим делами секретного комитета о раскольниках. С 1858 служил в министерстве народного просвещения, был попечителем Петербургского учебного округа, директором Публичной библиотеки, товарищем министра. При воцарившейся в начале 80-х гг. реакции Делянов был назначен министром народного просвещения (1882). При нем был введен реакционный университетский устав 1884, закрыты в 1886 высшие женские курсы. Гимназия при Д. сохранила в общем прежний, толстовский облик (см. *Гимназия*), но число часов, посвященных древ. яз., было несколько сокращено; на реальные училища обращалось мало внимания, кое-что (но очень немногое) сделано было для развития технического образования; низшая же школа частично передана была в ведение Синода, и за 15 лет управления Д. министерством кредиты на начальное образование значительно сократились. Общественная инициатива в деле народного образования жестоко стеснялась. Против детей трудящихся направлен был циркуляр 1887, к-рым предписывалось не принимать в средние учебные заведения «детей кучеров, лакеев, поваров, мелких лавочников и т. п.». Для ограничения поступления евреев в средние и высшие учебные заведения была введена процентная норма. В школах для национальных меньшинств ревностно проводилась русификация.

**ДЁМА** (башкиро-татарский Дём, или Дим), левый приток реки Белой. Длина ок. 375 км. Начинается в сев. части Общего Сырта в Средне-Волжском крае и течет в северо-восточном направлении. Большой своей частью протекает по территории Башкирской АССР. В пределах этой территории долина Д. отличается большой шириной и

имеет громадную пойму с великолепными лугами. Долина Дёма густо заселена отчасти коренным башкирским, отчасти рус. населением. Д.—типичная степная река. Ни судоходного ни сплавного значения не имеет. По нижнему течению Д. расположен ряд курьезных курортов. Художественное описание Д. дано С. Т. Аксаковым в «Детских годах Багрова внука».

**ДЕМАВЕНД**, горная вершина в Сев. Персии. Высшая точка системы Эльбурса и высшая вершина Персии. Поднимается в виде трахитового конуса очень правильной формы на абсолютную высоту 5.670 м. Представляет вулкан в стадии сольфатар. По склонам много горячих серных источников. Вершина покрыта снегом.

**ДЕМАГОГ** («вождь народа»), название главы народной партии в древнегреческих демократиях и фактического руководителя проводимой народным собранием политики. В Афинах середины 5 в. до хр. э. одно и то же лицо могло совмещать неофициальное положение демагога с руководящей должностью председателя коллегии стратегов, как это было например при Перикле или Клеоне. Позднейшая враждебная демократии публицистика и политическая теория (Платон, Аристотель) придали слову Д. тот одиозный оттенок, с к-рым оно перешло в новоевропейский политический словарь.

**ДЕМАЛЬТЕ-ЖАНОБ** (Jacob-Desmalter), Франсуа Оноре Жорж (1770—1841), знаменитый мебельный мастер. см. *Жакоб*.

**ДЕМАНЖОН** (Demangeon), Альбер (род. 1872), современный франц. географ, проф. географии Парижского ун-та с 1912 (в 1904—12 проф. географии Лилльского ун-та). Главные работы Д.—в области географии человека (в частности географии жилищ и поселений) и экономической географии. Написал около сотни статей в «Annales de géographie», где состоит одним из редакторов (в 1929—статья о перспективах современной международной экономики и по географии языка). Отдельными книгами вышли: «La Plaine Picarde», 1905; «Le Déclin de l'Europe», 1920; «L'Empire Britannique», 1923; «Les Îles Britanniques» и «Belgique et Pays Bas» (тт. I и II «Géographie Universelle», 1927). Заведует секцией географии в издательстве А. Colin (в Париже), выпускающем при его ближайшем участии кроме др. географических изданий единственные в мировой литературе библиографические ежегодники по географии: «Bibliographie géographique». Член редакции «Annales d'histoire économique et sociale». Председатель секции сельских жилищ на Международном географическом конгрессе в Кембридже (1928). Принимает живое участие в педагогической прессе и в работах объединений преподавателей географии во Франции.

**ДЕМАНТОИД**, минерал, известково-железистый *гранат* (см.). У ювелиров известен под неправильным наименованием х р и з о л и т а. Отличается прозрачностью и зеленым цветом. Впервые был найден в золотых россыпях Тагильского округа на Урале. Впоследствии было обнаружено и коренное его месторождение на западном склоне Урала (в дачах Сысертского завода, к

Ю.-З. от д. Полдневной, по р. Бобровке, притоку р. Чусовой). Твердость Д. 6,5, т. е. менее, чем у др. гранатов; уд. в. 3,84. В соляной кислоте разлагается без предварительного прокалывания. Употребляется в качестве поделочного камня (по нек-рым сведениям в довоенное время продавалось Д. на 300 т. р. в год). От сходного по внешности изумруда отличается более высоким уд. весом, а также отсутствием двойного лучепреломления и дихроизма.

**ДЕМАНШЕ** (фр. *démancher*), муз. термин, к-рым в применении к технике струнных инструментов означает переход из одной позиции в другую, совершаемый скольжением левой руки вдоль шейки (*manche*) инструмента; при игре на фортепиано Д. означает необходимость вывести левую руку из естественного положения, т. е. или перенести ее через правую руку или подложить под нее (положение, когда у играющего руки перекрещены).

**ДЕМАР** (*Démar*), Клер (около 1800—33), сен-симонистка, деятельница франц. женского движения. Сотрудничала в органах сен-симонисток: «*La femme nouvelle*», «*Loi nouvelle*» и др. В женском вопросе примыкала к крайнему левому крылу школы и провозглашала лозунг «реабилитации плоти». В своих пламенно написанных книгах (главная—«*Ma loi d'avenir*», Р., 1834, вышла после смерти Д.) и статьях, а также в манифесте к франц. женщинам («*Appel d'une femme au peuple sur l'affranchissement de la femme*», Р., 1833) Д. настаивает на том, что главным средством к освобождению женщины в будущем обществе, после уничтожения собственности и наследства, является абсолютное изгнание из области брака каково бы то ни было «вмешательства чужой воли» и каких бы то ни было социальных норм брачной жизни; вместе с тем Д. утверждает, что «женщина будет освобождена только через провозглашение закона непостоянства». Д. выставила лозунг «отмены материнства как закона крови»: «новорожденного нужно передавать от груди матери по крови в руки социальной матери, общественной кормилицы»; только таким путем и могут быть созданы условия для раскрепощения женщины и правильного воспитания нового человека. Разочаровавшись в возможности привлечь на свою сторону франц. буржуазную женщину, Д. в 1833 кончила жизнь самоубийством вместе со своим другом, сен-симонистом Перре-Дезсаром.

**ДЕМАРКАЦИОННАЯ ЛИНИЯ** (от лат. *demarcatio*—установление границы), граница между двумя воюющими армиями, установленная по взаимному соглашению на время перемирия или перед заключением мира. Иногда для каждой армии назначают особую демаркационную линию, причем промежуточная полоса считается нейтральной. Для обозначения демаркационной линии предпочтительно избираются естественные рубежи: реки, горные хребты и пр. Переход через демаркационную линию вооруженных сил считается нарушением заключенного соглашения, дающим право противной стороне возобновить военные действия.

**ДЕМАРКАЦИОННАЯ ЛИНИЯ**, или полоса грануляционной ткани (см. *Грануляции*), ограничивающая при гнойном воспалении мертвую ткань или орган (напр. область гангрены, секвестр, полость абсцесса) от живой здоровой ткани. См. *Воспаление*, *Гангрена*.

**ДЕМАРКАЦИОННЫЙ ТОК**, в физиологии, электрический ток, возникающий при соединении проводником поврежденного места возбудимой ткани с неповрежденным. Направление демаркационного тока— всегда от неповрежденного места к поврежденному. См. *Электрофизиология*.

**ДЕМАРН** (*De Marne*), Жан Луи (1754—1829), франц. живописец и гравер; ученик академика Бриара. В 1783 дебютировал в Салоне и был избран членом Парижской академии художеств. Вначале писал исторические картины; позже, под влиянием голландских живописцев 17 в. (Дюжарден, Берхем, Вейнантс и др.), специализировался на прославивших его небольших картинах из сельской жизни (с преобладанием изображений животных). Его работы находятся в музеях Парижа («Почтовая карета» и др. в Лувре), Флоренции, Амстердаме, Брюсселя; в СССР— в Эрмитаже («Деревенская ярмарка» и др.) и в Гос. музее изящных искусств.

**ДЕМАРТО** (*Demarteau*), Жиль (1722—76), выдающийся франц. гравер, фламандец по происхождению. Знаменит своими гравюрами, исполненными в технике карандашной манеры, изобретателем к-рой нередко ошибочно считается. На самом деле Д. лишь усовершенствовал приемы ее действительного изобретателя, Франсуа, и с исключительным мастерством репродуцировал рисунки сангиною или в два карандаша современных ему франц. художников. Особенно много гравировал с Буше, Кошена и Гюе, давая в репродукциях полную иллюзию оригиналов. Автор ряда альбомов—пособий для рисования (в той же технике).

Лит.: *Le y marie L. de, L'œuvre de Gilles Demarteau, P., 1896.*

**ДЕМАСКИРОВКА** (франц. *démasquer*—срывать маску, разоблачать), понятие, противоположное *маскировке* (см.), означающее непреднамеренное обнаружение противнику маскируемого объекта или действия. Признаки, по к-рым противник может узнать и определить данный объект или действие, называются демаскирующими. Общими демаскирующими признаками являются: очертание контура предмета; отличие предмета по виду и цвету от фона, вида и цвета окружающей местности; блеск поверхности предмета; отбрасываемая тень. Кроме того каждый объект, каждое действие в различной обстановке имеют свои специальные демаскирующие признаки, зависящие от условий наблюдения противника. Так, при расположении в населенном пункте войска демаскируют себя воздушному наблюдателю противника открытым расположением людей, повозок, орудий, несвоевременной топкой печей, развешиванием белья. Д. артиллерии на позиции происходит вследствие характерного вида орудий, блеска металлических частей, симметричного расположения орудий, наезженных дорог, вытопанных троп и во-

обще вследствие признаков жизни на батарее. Блеск, звук и поднимаящаяся при выстреле пыль также демаскируют артиллерию. Уничтожение демаскирующих признаков и борьба с Д. являются основой маскировки. Условно термин Д. употребляется в смысле лишения противника укрытий от наблюдения на местности, применяемого при службе заграждений; так, Д. участка дороги заключается в вырубании деревьев, растущих по сторонам дороги, от чего дорога становится доступной наблюдению. «Временное наставление по войсковой маскировке РККА» (ч. 1. Применение маскировки, 1924) определяет понятие Д. как обнаружение маскируемых противником действий и сооружений совокупным применением всех возможных способов наблюдения, т. е. как результат разведки и дешифрирования аэроснимков.

*Лит.*: Временное наставление по войсковой маскировке РККА, часть 1 и 2, М., 1924; Малевский А., Маскировка и ее применение, М., 1928; Диденко А., Маскировка, М., 1928; Мархилевич К. и Яштолд-Говорно В., Дешифрирование аэроснимков, М., 1927.

*Д. Карбышев.*

**ДЕМАШИ** (De Machy), Пьер Антуан (1723—1807), франц. художник, проявивший себя исключительно в области архитектурного пейзажа. Не обладая ни большими живописными достоинствами ни тонким композиционным чутьем, Д. сосредоточил свое внимание почти исключительно на зарисовке парижских зданий, представляющих архитектурный или исторический интерес. Работы Д. имеют большое иллюстративное значение по точности изображения значительного числа позже разрушенных или перестроенных архитектурных памятников и их ансамблей. Особый интерес представляют встречающиеся в картинах Демаши изображения процессий и празднеств (в том числе относящихся и к эпохе Великой революции).

**ДЕМБАРТОН** (Dumbarton), графство и его главн. гор. в Зап. Шотландии. Площадь графства 637 км<sup>2</sup>; население 152,3 т. (1928), плотность 239 ч. на 1 км<sup>2</sup>. На Ю. графство примыкает узкой низменной полосой к устью р. Клайда; здесь развито земледелие (овес) и расположены промышленные и портовые города—Д. (22.910 ж. в 1926) и Клайд-банк (48.600 ж. в 1928), принадлежащие к сев.-зап. окраине промышленного района Глазго (см.); главные промышленные предприятия—судостроительные верфи, машиностроительные и чугунолитейные заводы, шерстяные и хлопчатобумажные фабрики. Сев. часть Д. принадлежит к северно-шотландскому нагорью; здесь редкое население, живущее овцеводством, много непродуктивных земель. На В. лежит Лох Ломонд—самое большое озеро Великобритании. Главная ж.-д. линия, идущая из Глазго в сев.-зап. Шотландию, проходит вдоль устья Клайда.

**ДЕМБИНСКИЙ** (Dembiński), Генрик (1781—1864), польский генерал эпохи революций 1830—31 и 1848. В начале польского восстания 1830—31 командовал бригадой. После сражения у Остроленки Д. был отправлен в Литву, откуда его отряд совершил в трудных условиях отступление к Варшаве. После смещения Сквинецкого в августе Д. несколько дней командо-

вал всей армией, уклоняясь от сражения с армией Паскевича, и в дальнейшем один из немногих высказывался за оставление Варшавы. Д. был связан с консервативными кругами и впоследствии, давая оценку демократическому движению, происходившему тогда в Варшаве, выражал сожаление, что не использовал своей непродолжительной власти для расправы с демократами. После падения Варшавы Д. отступил с частью войск в Пруссию, а затем эмигрировал во Францию, где прожил с перерывами до своей смерти. В 1833 Д. был организатором армии Мехмет-Али в Египте и Сирии, рассчитывая на выступление этой армии против России. В 1849 принял активное участие в венгерском восстании в качестве главнокомандующего (февр.—апр.), потом команд. сев. Тисской армией, затем ген.-квартирмейстера при Герге (см.), причем руководил неудачными сражениями при Капольне, под Сегедином, а также отступлением до Темешвара, где 28 июля венгерская армия была разбита. После подавления восстания Д. отправился в Турцию, а затем (1850)—во Францию. Д. написал: «Sur les derniers événements de Pologne», «Mein Feldzug nach und in Litauen», Lpz., 1834 и «Denkwürdigkeiten über den ungarischen Krieg».

*Лит.*: L i m a n o w s k i B., Historia demokracji polskiej w epoce porobiorowej, W., 1922. С. Буржевич.

**ДЕМБЛИН** (Deblin), местечко в Польше, на правом берегу Вислы, близ впадения в нее реки Вепрж. Рядом находится б. русская крепость Ивангород, построенная при Николае I и сыгравшая большую роль в операциях на Висле в 1914 и 1915. Д. упоминается в истории Советско-польской войны 1920 как район, в к-рый упирался левый фланг ударной группы Пилсудского, сосредоточенной на р. Вепрже (см. *Гражданская война в России 1917—1921*). В настоящее время в Д. находится центральная автобаза.

**ДЕМБО**, Исаак Вульфович (1865—89), народоволец; по образованию фармацевт. С начала 80-х гг. Д. сблизился с народолюбцами, работал в рабочей организации. В 1882 привлекался к дознанию по делу «Рабочей группы Народной воли» и был отдан на год под надзор полиции. В 1885—87 был вместе с А. Гнотовским одним из руководителей народовольческой организации в Вильно, которая имела связи с группой Шеврева, А. И. Ульянова и др. и доставляла ей средства и химические вещества для выделки бомб к подготавливаемому покушению на Александра III. После арестов в Петербурге участников покушения Д. эмигрировал и поселился в Цюрихе под фамилией Бринштейн. Там Д. вступил в рус. ферейн «Славия», а затем был одним из основателей «Социалистического литературного фонда», после распадаения к-рого стал в 1888—89 одним из активнейших членов цюрихского кружка молодых народовольцев, группировавшихся вокруг журнала «Социалист», ставившего своей целью возобновление террористической деятельности в России. Д. вместе с Дембским посвятил себя работам над взрывчатыми веществами. Погиб 22 февр. 1889 в лесу близ Цюриха при испытании бомб нового образца, приготовленных им вместе с А. Дембским для подготавливаемого в России С. Гинзбург (см.) покушения на Александра III.

**ДЕМБОВСКИЙ** (Dembowski), Эдуард (1822—46), один из наиболее выдающихся представителей демократической левой польского национально-революционного движения 40-х гг. Еще в ранней молодости Д. примкнул к национально-освободительному движению, захватившему в эту эпоху широкие слои польского мещанства и передовую часть капиталистических кругов, а также отчасти и некие более отсталые полуфеодалные слои дворянства. Получив прекрасное образование, Д. увлекся современной ему философией, в частности Гегелем, стал вскоре рьяным гегельянцем, но пытался толковать гегельянство в духе своеобразного прагматизма. В 1842 был одним из основателей и соредаторов самого передового тогдашнего польского журнала «Научное обозрение» («Przegląd naukowy»), издававшегося в Варшаве. В этом журнале были напечатаны первые философские труды Д., в которых он провозглашал Гегеля «гением человечества» («Польская самородная философия» и др.). Тогда же (приблизительно с 1840) принимал также деятельное участие в подпольной работе «Союза польской нации» («Związek narodu polskiego»), повстанческой организации с демократическим оттенком. В 1843 в связи с провалом этой организации Д. вынужден был бежать в княжество Познанское. Здесь он сотрудничает с национальной организацией, возникшей под влиянием эмиграционного *Демократического польского общества* (см.), и в легальных местных демократических журналах: «Год» («Rok») и «Литературный еженедельник» («Tygodnik literacki»). В своих статьях Д., опираясь на диалектический метод Гегеля, пытался доказать неизбежность коммунизма, к-рый неизбежно должен воплотиться в жизнь, «ибо нет силы, к-рая в состоянии была бы воспротивиться стремлениям времени». Статьи эти послужили поводом для изгнания Д. из пределов Прусской Польши (1845). С тех пор Д. переходит на подпольную работу, организует повстанческие комитеты и ведет повстанческую агитацию в Западной (а отчасти и в Восточной) Галиции. С момента краковского взрыва 22/II 1846 (см. *Краковское восстание 1846*) Д., работая в качестве секретаря Тиссовского (главы революционного правительства), стал одним из наиболее выдающихся руководителей восстания. 24/II он занял от имени революционного правительства г. Величку. 25/II решительным выступлением во главе горсточки революционеров предотвратил последствия контрреволюционного переворота, организованного «умеренной» буржуазной верхушкой. Организовал «Польский революционный клуб» в Кракове; добился учреждения «Революционного трибунала». Настаивал на решительном проведении постановлений об отмене барщины, ведя энергичную агитацию среди крестьян. 27/II был убит австр. солдатами в одном из предместий Кракова—Подгуже. Польский реакционно-помещичий лагерь окружил имя этого самозверженного мелкобуржуазного демократо-революционера самой жгучей ненавистью.

Лит.: Небольшая монография о Д.—Steck a M., Edward Dembowski, Lwów, 1911. Ч. Ясинский.

**ДЕМБСКИЙ** (Dębski), Александр (род. 1857), видный польский социалистический деятель. Будучи студентом Петербургского ун-та, совместно с Куницким, Рехневским и др. организовал т. н. «Польско-литовскую соц.-революционную партию», слившуюся в 1883 с действовавшей в Польше рабочей соц.-рев. партией «*Пролетариат*» (см.). С этого времени Д. стал членом ЦК «Пролетариата», являясь наравне с Куницким представителем его правого, террористического крыла, близкого по своей идеологии к народолюбцам. В 1885 Д. эмигрировал в Цюрих, где поддерживал тесные связи с польской соц. эмиграцией и с эпигонами «Народной воли», принимая участие в попытках оживить террор (вместе с Дембо и др.). В марте 1889 переселился в Париж, а в янв. 1893 в Лондон.

В ноябре 1892 Д. принимал участие в Парижском организационном съезде ППС и в 1894 был избран членом правления Заграничного союза польских социалистов. В 1891 и 1896 участвовал—в качестве члена польской делегации—в международных социалистических конгрессах (в Брюсселе и Лондоне). Впоследствии переселился в Америку, где также работал в польском социалистическом движении, поддерживая ППС, а после раскола в 1906 ППС—Фракцию революционную (см. *Польша*, Политические партии). Накануне империалистской войны Д. был одним из основателей и руководителей Комитета национальной обороны в Америке, являвшегося агентурой националистической, т. н. «Временной комиссии» в Австрийской Польше; в 1914 вернулся в Польшу и в качестве представителя Польской нац. организации в Царстве Польском вошел в Главный нац. комитет. В настоящее время (1930) не играет заметной роли в Польше. В 1929 опубликовал брошюру мемуарного характера: «Krwawe zajście w młeczarni Henneberga w 1884» (Warszawa, 1929).

Д. является автором ряда статей—воспоминаний, н. печатанных в органах ППС «Свято» (о Ст. Куницком, 1889) и «Шпедсвите» («Польские социалисты в союзе с революционерами в России», 1892), а также в сборнике материалов под назв. «С поля борьбы» (Z pola walki), Лондон, 1904. Ч. Ясинский.

**ДЕМЕЛЬ** (Dehmel), Рихард (1863—1920), известный нем. поэт и прозаик, яркий представитель высших кругов интеллигенции, попавших в орбиту влияния крупной буржуазии, властного руководителя политической, социальной и культурной жизни Германии предвоенных лет. Эта эпоха характеризуется культом сильной личности (отражение Ницшевского «сверхчеловека») и рафинированного эстетства. В литературе этот период ознаменовался самоутверждением импрессионизма и символизма против сходящего уже со сцены натурализма. Изображая извечную борьбу чувственного начала и разума в виде непрестанного «поединка рокового» между женщиной и мужчиной, Демель окрашивает свою лирику в ярко эротические тона. Таковы его сборники «Aber die Liebe» (1893, 6 изд., 1912), «Weib und Welt» (1896, 6 изд., 1913), таково в особенности одно из лучших его произведений—стихотворный роман «Zwei Menschen»



(1903, 79 изд., 1925). Стремясь очистить естественные страсти человека и примирить их с «высшей человечностью», с разумом, Д. ищет разрешения этих противоречий на путях искусства, в котором он видел некий высший синтез («Betrachtungen über Kunst», изд. 1909). У Д. есть даже стихотворения, зовущие в стиле Руссо «назад к природе» (напр. «Predigt aus Grosstadtvolk»). С этой



точки зрения и во имя развития и удовлетворения «естественных» стремлений человека, Д. предлагает европейскому сознанию отнестись внимательно к социальным вопросам. Но даже в самых ярких стихотворениях на эти темы («Der Arbeitsmann», «Maifeierlied», «Bergarbeiterlied», «Erntelied» и др.) проблема труда, голода и закрепощения масс ставится Д. лишь в форме упрека цивилизованному обществу за пограние им «естественных прав» и потребностей человека. Социальная лирика Д.—это лирика «сочувствующего» страданиям низов интеллигента, у которого это настроение легко сменяется и противоположным. Так, в творчестве Д. все сильно звучит гимн в честь сильной личности, к-рая стоит над другими и ради блага которой должны жертвовать собою все окружающие. Эти тенденции сказывались уже в его драме «Der Mitmensch» (1895, 5 изд. 1909). В дальнейшем эти индивидуалистические устремления усиливаются и достигают зенита в лирике эпохи войны («Vier Kriegslieder», München, 1914) и в мемуарах о войне («Zwischen Volk und Menschheit», 1919), в к-рой Д. принимал активное участие в качестве добровольца.

Собр. соч. Д.: Gesammelte Werke in 10 Bänden, В., 1906—09; Gesammelte Werke in 3 Bänden, В., 1913; Mein Leben, Lpz., 1922; Ausgewählte Briefe, 2 B-de, В., 1922—23; Bekentnisse, В., 1926. На рус. яз. имеется незаконченное собрание сочинений Деметя, 2 тт. (проза), с предисл. Ю. Айхенвальда, М., 1911—12. Отд. изд.: Без призвания, М., 1910; Друзья человечества, М., 1923.

Лит.: Фриче В. М., Художественная литература и капитализм, ч. 1, М., 1906; Ваб J., R. Dehmel, В., 1902 und Lpz., 1926; Schaukal R., Richard Dehmels Lyrik, Lpz., 1908; Ludwig E., R. Dehmel, В., 1913; Kunze K., Die Dichtung R. Dehmels als Ausdruck der Zeitseele, Lpz., 1913; Pamperien R., Das Problem menschlicher Gemeinschaft in R. Dehmels Werk, Tübingen, 1924. А. Запровская.

**ДЕМЕНТЬЕВ**, Евстафий Михайлович (род. 1850, умер в годы гражданской войны), известный врач-общественник, исследователь санитарного состояния трудящихся в 80—90-х гг. 19 в. В 1882—84 участвовал в первом обследовании санитарного состояния фабрик и заводов Московской губ., затем был санитарным врачом первого призыва в Московско губ., а с 1891 работал по фабричной инспекции в Петербурге. Вместе с Эрисманом и Погожевым создал школу санитарн. врачей, занимающихся промышлен. санитарией.

Гл. труды: Санитарное описание фабрично-промышленных заведений в Подольском, Бронницком, Коломенском и Серпуховском уездах, «Сборник

статистических сведений по Московской губернии». Отдел санитарной статистики, т. IV, ч. 2. Общий отдел по санитарным исследованиям фабричных заведений Московской губ. за 1879—85 гг., сост. Е. М. Деметьевым и Ф. Ф. Эрисманом, М., 1893; Фабрика, что она дает населению и что она у него берет, 2 изд., М., 1897; Развитие мышечной силы у человека в связи с его общим физическим развитием, М., 1889 (диссерт.).

**ДЕМЕНТЬЕВА**, Александра Дмитриевна (1850—1922), революционная деятельница 60—70-х гг., жена П. Ткачева (см.). По окончании Мариинской гимназии, Д., увлеченная идеями 60-х гг. об эмансипации женщины, строила планы об устройстве артельных женских мастерских. В конце 60-х гг. Д. на небольшое наследство, полученное от матери, открыла в Петербурге типографию. В 1868—1869 вместе с Ткачевым принимала участие в студенческих беспорядках и в своей типографии отпечатала обращение «К обществу» (написанное П. Ткачевым). 26 марта 1869 Д. была арестована и в связи с Нечаевским делом, заключена в Петропавловскую крепость. По процессу «нечаевцев» в 1871 Д. была присуждена к 4-месячному тюремному заключению, по отбытии к-рого выслана в Новгород. В 1874 выехала за границу. В 70-х гг. являлась сотрудницей Ткачева по изданию журнала «Набат». В 1888 окончила медицинский факультет в г. Монпелье. Занималась медицинской практикой. В 1903 получила разрешение вернуться в Россию. Во время Русско-японской войны 1904—05 была врачом в действующей армии и побывала в плену. В 1906 была арестована по обвинению в революционной пропаганде среди русских пленных в Японии. Последние годы жила в Воронеже, где занималась врачебной практикой.

**ДЕМЕНЦИЯ** (лат.—dementia), термин, обычно употребляемый для обозначения состояния приобретенного слабоумия, в противоположность врожденному, см. Слабоумие.

**ДЕМЕРАРА** (Demerara), 1) р. в Британской Гвиане (Юж. Америке), ок. 300 км длины, впадает в Атлантический океан у г. Джорджтауна. До г. Висмара (110 км от устья) сообщение мелкосидящими пароходами. От Висмара к Рокстону (на р. Эссекибо)—жел. дорога. 2) Старое название гл. гор. Британской Гвианы *Джорджтауна* (см.).

**ДЕМЕРДЖИ-ЯЙЛА**, в Крыму, к С. от Алушты и к В. от Чатырдага; отделяется от последнего широкой поперечной долиной р. Ангар (приток Салгира). На С. соединяется с горой Тырке и через нее с Караби-Яйлой. Высота 1.067 м, площадь ок. 17 км<sup>2</sup>; сложена в значительной степени из конгломератов, легко выветривающихся и подверженных обвалам. Известна своими причудливыми фигурами выветривания и наблюдающимся иногда на ней явлением *фата-морганы* (см.).

**ДЕМЕРЦОВ**, Федор Иванович (1753—1823), рус. архитектор (из обрусевших англичан, настоящая фамилия Темере). С 1795—академик, с 1814—профессор. Работал по преимуществу в Петербурге; известен как строитель ряда зданий, из коих лучшими являются Знаменская церковь (1794—1804, против вокзала Октябрьской ж. д.) и т. н. Новый арсенал 1808 (проспект Волгодарского), испорченный впоследствии. Общий

характер построек, с их ясным и четким членением основных масс и ограниченным употреблением лепных украшений выдает увлечение латинизмом, т. е. формами, заимствованными из римских императорских построек, и представляет собой образец одного из двух основных течений стиля александровской монархии.

Лит.: История русского искусства, под ред. И. Грабаря, т. V, М., с. а.

**ДЕМЕСТВЕННОЕ ПЕНИЕ**, система («ропев») одногласного древнерусского церковного пения, относимая памятниками к началу рус. церкви (от слова «демественник» — придворный византийский певчий церкви св. Софии в Константинополе). Безлинейная нотация Д. п. известна только по рукописям с 16 в., расцвет его — в 17 в. Д. п. — наиболее сильная творчески-музыкальная попытка осветить косную застылость греческо-византийской системы ладов («осьмогласие») и их мелодических оборотов («попевок»). Д. п. не подчинено трафаретам *осьмогласия* (см.) и применяет разнообразие неповторных мелодических фраз вместо старого куплетно-строфического построения.

**ДЕ-МЕСТР** (Joseph de Maistre), граф Жозеф Мари (1753—1821), франц. политический мыслитель и пьемонтский гос. деятель, один из наиболее своеобразных представителей политико-философской реакции начала 19 в. Родился в Шамбери, гл. г. Савойи, входившей тогда в состав Сардинского королевства. Семейная традиция служилого дворянства указывала Де-М. судебную карьеру. Он получил юридическое образование в Турине, служил в высшем провинциальном судебном учреждении — сенате, и в 1788 назначен сенатором. Переворот в его жизни наступил в эпоху Франц. революции, когда Де-Местр, в результате оккупации Савойи французскими войсками (1792), принужден был эмигрировать в Швейцарию, где в 1796 напечатал «*Considérations sur la France*», свой первый крупный памфлет против революции. Дальнейшее развитие событий превратило его из философствующего контрреволюцион. публициста в активн. политика. В 1803 Де-М. был назначен посланником сардинск. короля в Петербург, где прожил 14 лет. Здесь были написаны и подготовлены его главные работы. В 1817 Де-М. возвратился в Турин и провел там последние 4 года жизни, занимая посты министра и президента Туринской академии.

Мировоззрение Де-Местра оформилось целиком под влиянием Франц. революции. Она уничтожила неопределенный и бесцветный либерализм его первых сочинений, заставила его осознать свою принципиальную противоположность совершающемуся перевороту и свою кровную связь с гибнущим строем общественных отношений. В своих «*Considérations*» он попытался осмыслить революцию как грандиозную катастрофу, но катастрофу не случайную, а, по выражению Де-Местра, «декретированную». Человеческая воля свободна в пределах установленного как для человека, так и для природы порядка вещей. Посвягнуть на этот порядок можно только ценой колоссальных потрясений, но самые потрясе-

ния обнаруживают неизменность его бытия и означают не разрыв, а возврат на пути, указанные свыше. Развитие этой политической мистики однако приводит Де-М. к неожиданному признанию, что революция, несмотря на ее «сатанизм», является «великой эпохой», что она непобедима и не должна быть побеждена пока сама себя не исчерпает, что требования французских эмигрантов подавить ее оружием противоречат высшей воле, которая карает Францию за уклонение от предназначенной ей миссии духовного руководства европейскими народами, но требует сохранения ее в целостности для будущей исторической роли. Т. о. Де-М. уже в 1796 ждал реставрации и довольно точно определил ее характер. Признав неизбежность и непреложность исторического факта революции, Де-М. сосредоточил всю свою энергию на борьбе с его идейными предпосылками, обратившись к построению теории власти, которое он начал с резкой критики политических учений 18 в., гл. обр. учения Руссо. Де-М. отверг все основные постулаты его доктрины: и утверждение о первоначальной свободе и нынешнем рабстве человека, и понимание происхождения государства из разумной воли, и идею естественного права личности. Отрицание буржуазного индивидуализма, получившего свое наиболее яркое выражение в «Декларации прав человека», привело Де-М. к диаметрально противоположной постановке всей проблемы происхождения и сущности государства. Все его усилия направлены к тому, чтобы окутать происхождение власти непроницаемой тайной, сделать из суверенитета мистическое понятие, совершенно оторвать государство от всякого соприкосновения с анализирующим разумом человека, уничтожить самую мысль о воздействии сознательной воли на общественное устройство и заменить все эти постулаты политического рационализма идеей незаметно совершающегося где-то в глубокой тайне «органического» созревания всех политических и общественных форм. Писаная конституция, «к-рую можно положить в карман», представляется Де-М. не только ересью, но и полным логическим абсурдом, безысходным внутренним противоречием. Всякая конституция только закрепляет нек-рую, уже давно сложившуюся национальную, историческую и правовую ситуацию, но никакой закон ничего не создает вновь, — такова основная мысль Де-М., к-рая делает его предшественником позднейших идей исторической школы права и романтического учения о государстве. Главный порок революционных конституций заключается в том, что они предназначены для «человека вообще», тогда как никакого «человека вообще» не существует. При этом Де-М. забывает, что самое происхождение власти объясняется у него из глубокого и существенного извращения природы человека, так что для обоснования своего политического пессимизма, внутренне связанного с философией реакции, Де-М. приходится обращаться к только-что решительно отвергнутому понятию абстрактного челове-

ка. Однако Де-Местр, этот истый абсолютист, этот «пророк прошлого», вполне понимал всю неосуществимость своего собственного идеала. Реставрация его явно не удовлетворяла. Бурбонская конституционная хартия 1814 казалась ему уродством. Его переписка и трактаты пестрят самыми мрачными характеристиками состояния Европы, в которой враждебные силы ведут беспрестанную войну с самой идеей суверенитета и где всюду прорывается еле сдерживаемая ненавистная демократия. Де-Местр ищет какого-нибудь устойчивого центра власти и находит его только в католической церкви. Все, что не католицизм, то для Де-М. протестантизм, а протестантизм—это «санкюлотизм в религии», индивидуальный разум вместо единого авторитета, а следовательно духовный источник всякой революции. Де-Местр за 50 лет до Ватиканского собора утверждает непогрешимость папы *ex cathedra* и предлагает признать Рим единственной властью, куда подданные могут апеллировать на монарха. Чувствуя однако, что последняя мысль подбывает с другой стороны излюбленное начало авторитета, Де-М. старается аргументировать соображениями целесообразности и удобства своего проекта для самой монархической власти, не низводя свою средневековую теократическую утопию до степени утилитарной политической комбинации. Одно это показывает, что доктрина Де-М. упиралась в тупик. Тем не менее Де-М. как теоретик реакции жил еще долго. Несомненно его влияние на возрождение ультрамонтанства, на весь французский клерикализм, на современную «Action française». Оно сказывается и на политической доктрине нем. романтизма, и на системе «позитивной политики» Огюста Конта, и на взглядах нек-рых русских политических мыслителей (Чаадаев). Что касается учения Де-М. об органичности политического развития и его критики рационалистических конституций, то оно было воспринято напр. Теном, к-рый в своих характеристиках 18 в. во многом только развил идеи, брошенные Де-М. как афоризмы.

Соч. Де-М. издавались много раз. См. *Oeuvres complètes*, 14 vls, Lyon, 1884—86; *Lettres et opuscules inédits*, 2 vls, P., 1851; *Mémoires politiques et correspondance diplomatique...*, P., 1858; *Correspondance diplomatique 1811—17*, 2 vls, P., 1860; *Joseph de Maistre et Blacas. Leur correspondance inédite et l'histoire de leur amitié*, par E. Daudet, P., 1908; *Les carnets du comte Joseph de Maistre*, Lyon, 1923; *La francmaçonnerie. Mémoire inédit au duc de Brunswick*, éd. E. Dermenghem, P., 1925.

*Лит.*: Dessostes F., *Joseph de Maistre avant la Révolution*, 2 vls, Moutiers, 1893; е го же, J. de Maistre pendant la Révolution, Tours, 1895; Sain te - B e u v e C. A., *Portraits littéraires*, v. XI, P., 1862; G o u a u G., *La pensée religieuse de J. de Maistre*, P., 1924; R o h d e n P. R., *Joseph de Maistre als politischer Theoretiker*, München, 1929 (с полной библиографией); С а в и н А. Н., *Жозеф де-Местр, Очерк его политических идей*, «Вестник Европы», Петербург, 1900, т. I; В и п е р Р. Ю., *Общественные учения и исторические теории 18 и 19 веков*, 2 изд., Москва, 1908; Ч и ч е р и н Б. Н., *История политических учений*, ч. 5, Москва, 1902.

*М. Фельдштейн.*

Из сочинений Де-М. к философии в собственном смысле слова имеют отношение только «*Soirées de Saint-Petersbourg*» и «*Examen de la philosophie de Vascon*». Будучи идеологом политической реакции против

Французской революции, Де-М. и в философии выступает как последовательный сторонник реставрации онтологических, гносеологических, этических и психологических, религиозно-философских учений феодализма. Основное положение Де-М. заключается в том, что мир становится понятен для человеческого разума лишь при рассмотрении его с точки зрения конечных целей. Поэтому целью философии является познание бога, благодаря чему достижимо и правильное понимание мира. Выше разума Де-М. ставит здравый смысл, т. к. сам по себе разум приводит к вредным результатам и не способен выяснить конечные причины. В психологии Де-М. признает субстанциальность души и врожденные истины. Англ. эмпиризм глубоко антипатичен Де-М.; он резко полемизирует против Бэкона как вдохновителя энциклопедистов, Локка и Юма. В этике Де-М. исходит из признания первородного греха, наказанием за который является зло. В основе философии истории Де-М. лежит признание божественного провидения, действие к-рого Де-М. усматривает и во Французской революции, в к-рой зло привело к благим последствием. В метафизике Де-М. придерживается Фомы Аквината; на религиозные представления Де-М. большое влияние оказали мистики.

*Лит.*: P a u l h a n F., *Joseph de Maistre et sa philosophie*, P., 1893; R ö c k A., *Die philosophischen Ideen des Grafen Joseph de Maistre*, München, [1912], dissert.; D e r m e n h e m E., *Joseph de Maistre mystique*, P., 1923.

*А. Воден.*

**ДЕ-МЕСТР** (de Maistre), Ксавье (1763—1852), писатель и военный деятель; брат Жозефа. Де-М. эмигрировал из Сардинии в Россию, генерал-майор русской армии. Широко известен своей талантливой повестью «Параша Сибирячка» («*La jeune sibérienne*», П., 1815). Ему же принадлежит ряд остроумных очерков: «*Yoyage autour de ma chambre*» (1794), «*Expédition nocturne autour de ma chambre*» (1825) и др.—Сочинения Де-Местра: *Oeuvres*, 3 volumes, 1825, 2 издание, 1876; *Oeuvres inédites*, 2 volumes, 1877.

**ДЕМЕТРА** (Demeter), древнегреческая богиня (в Риме—Церепа—Ceres), олицетворявшая землю (*ge-meter*—мать-земля) и связанное с землей производством хлебных и др. злаков. Ее культ, центром которого был Элевсин (в Аттике на берегу Саламинской бухты), является очень древним, дающим намеки на связь с земледельческим Египтом. Культ Д., распространившийся по всей территории средиземноморской культуры и просуществовавший вплоть до 4 в. хр. э., окружен был многочисленными мифами, связывающими его с виноградарством и олицетворяющими смену времен года. В Элевсине особое распространение получил миф о похищении у Д. ее дочери Персефоны (в Риме—Прозерпины) богом подземного мира Аидом. Культ Д. отразился на многих памятниках монументального искусства и в произведениях художественной промышленности.

*Лит.*: В о г а е в с к и й Б. П., *Земледельческая религия Афин*, П., 1915; З е л и н с к и й Ф. Ф., *Древнегреческая религия*, Петроград, 1918; D i e t r i c h A., *Mutter Erde*, и друг.

**ДЕМИДОВ**, город, районный центр Зап. обл.; расположен в 50 км к С.-С.-З. от Смоленска, на р. Каспле (приток Зап. Двины);

6.353 жителей (1926). Типография, электростанция местного значения, гончарный и сапожный промыслы. До районирования 1929—уездный центр. В районе—52.712 сельских жителей.

**ДЕМИДОВ**, Александр Алексеевич (р. 1883), крестьянский писатель. Автор рассказов и повестей о крестьянстве и мелкобуржуазной интеллигенции и трилогии (в значительной мере автобиографичной) о жизненном пути крестьянского сына («Жизнь Ивана», «Вихрь», «Село Екатерининское»). Идейный путь Д.—от либерально-демократических настроений к идеологии пролетариата, хотя психологически он еще не свободен от индивидуалистических, мелкобуржуазных пережитков. Наиболее удаются Демидову типы и портреты крестьян. Д.—реалист с сильным преобладанием элементов бытовизма и фотографичности. Для композиции Демидова характерна хроникальность.

Соч. Д.: Жизнь Ивана, роман, изд. 6, Москва, 1929; Вихрь, роман, изд. 5, Москва—Ленинград, 1929; Зеленый луч, Москва, 1928; Село Екатерининское, роман, Москва, 1929.

Лит.: В л а д и с л а в л е в И., Литература великого десятилетия, т. I, М.—Л., 1928; Писатели. Автобиографии современников, под ред. В. л. Л и д и н а, изд. 2, М., 1928.

**ДЕМИДОВИТ**, минерал, по хим. составу—фосфорно-кислая соль меди, тесно смешанная с опалом. Практического значения не имеет.

**ДЕМИДОВЫ**, семья дворян-горнопромышленников в дореволюционной России, ведущая свое происхождение от крестьянина Демида Григорьевича Антуфьева (или Антуфеева), в середине 17 в. поселившегося в Туле и занимавшегося здесь кузнечным ремеслом. Старший сын его Никита получил от Петра I дворянство с фамилией Демидова. В течение 18 в. Д. составили колоссальное состояние путем жесточайшей эксплуатации крепостных рабочих. Д. обладали огромным количеством заводов на Урале, в Сибири, а также в центре Европейской России и являлись крупнейшими горнопромышленниками крепостной эпохи. Являясь типичными крепостниками в промышленности, строя ее гл. обр. на подневольном труде т. н. «приписных крестьян», Д. были настолько известны среди крепостного крестьянства, что одного лишь слуха о приписке к заводам Д. какой-нибудь деревни было достаточно, чтобы в ней вспыхнуло восстание (такие волнения напр. имели место в 1751 и в 1756 в селе Русанове Алексинского у. Тульской губ.). Заводы Д. не раз служили местом ссылки на каторгу нек-рых крепостных. Позднейшие поколения Д. стояли вдали от непосредственного руководства заводами и жили большей частью за границей, получая огромные доходы. Из отдельных представителей семьи Д. наиболее известны следующие: 1) Н и к и т а Д е м и д о в и ч (1656—1725), тульский кузнец, основатель богатства Д., после удачно выполненного заказа ружей получивший в подарок от Петра I несколько десятин земли по реке Тулице, где построил железный завод. В 1701 ему были переданы в собственность стрелецкие земли около Тулы, а в 1702 уступлены казенные Невьянские заводы с правом производить разра-

ботки руд по рекам Нейве и Тагилу и в горе Магнитной; для работ на заводах к ним было приписано несколько волостей крестьян. С этого времени начинается усиленная стройка Д. заводов чугуно- и медноплавильных как на Урале, так и в Сибири, где Д. также выпросил себе земли. Вместе с заводскими операциями Д. брал поставки на армию и флот. Богатства Д. росли со сказочной быстротой, и уже в 1715 бывший кузнец имел возможность поднести «на зубок» новорожденному царскому сыну 100 тыс. руб., не считая других ценных подарков. Ближайшим помощником Никиты был его старший сын 2) А к и н ф и й Н и к и т и ч (1678—1745), еще при жизни отца получивший в свое ведение уральские горные заводы. В поисках новых рудников Д. добрался до Забайкалья, а на Урале построил 17 чугуно- и медноплавильных заводов, на к-рых медь и железо перерабатывались в посуду, инструменты и т. п. или в сыром виде отправлялись на другие заводы для обработки. В 1736 на Алтае в Змеинных горах Д. были найдены богатые по содержанию золотые и серебряные руды, к-рыми он много лет пользовался, не объявляя об этом правительству. В глубоких подземельях, руками крепостных мастеров, никогда не выпускавшихся на дневной свет из опасения огласки тайны, Д. чеканил монеты из добываемого золота и серебра. При первом слухе о появлении правительственных чиновников для ревизии, подземелья эти вместе с крепостными рабочими затоплялись водой. Позже рудники Д. перешли в ведение «Кабинета его величества» за приличное впрочем вознаграждение владельцу. На заводах Д. работали лучшие тогда мастера (гл. обр. из пленных шведов); на одном только Невьянском заводе вырабатывалось до 200 тыс. пуд. полосового железа и работало до 4 тыс. человек рабочих. Общее число крепостных и приписных крестьян Д. считалось в 30 тыс. душ мужского пола. 3) Е в д о к и м Н и к и т и ч (г. рождения не установлен, умер в 1789), владлец заводов в б. Оренбургской (Авзяно-Петровских) и Московской губерниях, один из самых жестоких крепостников эпохи. В 1762 крестьяне села Русанова подали на Евдокима Д. челобу, где сообщали об убийстве им 63 чел. и невероятных истязаниях: «а одного человека, положи на разженную горячую чугунную доску, бил кнутьями и пережег руку». Наряженное правительством следствие не покарало заводчика под тем предлогом, что убийство и мучительство не были произведены Д. лично, а лишь по его приказанию. На заводах Д. часто вспыхивали волнения, принимавшие характер настоящих вооруженных восстаний, для подавления которых приходилось высылать вооруженные отряды. 4) А н а т о л и й Н и к о л а е в и ч (1812—1870), купивший в Италии титул князя Сан-Донато (позже признанный и русским правительством за потомками Д.), был женат на племяннице Наполеона I Матильде, дочери Жерома Бонапарта, умер в Париже. Получая до 2-х млн. чистого дохода ежегодно, Д. удовлетворял свое тщеславие «покровительством наукам и искусствам»,—так, зна-

менитая картина К. П. Брюллова «Последний день Помпеи» была написана по заказу Д., а в 1837 Д. была организована научная экспедиция для изучения естественных богатств южной России и Крыма. 5) Павел Григорьевич (1738—1821), ученый натуралист, основатель Ярославского училища высших наук (впоследствии—«Демидовский» юридический лицей).

Лит.: Головицкий К., Род дворян Демидовых, Ярославль, 1881; Карнович Е. П., Замечательные богатства частных лиц в России, изд. 2, СПб, 1885; Шубинский С. Н., Исторические очерки и рассказы, изд. 6, СПб, 1914; Спасский Г., Жизнеописание Акинфия Демидова, СПб, 1833; Огарков В., Демидовы, основатели горного дела в России, СПб, 1891.

**ДЕМИКОТОН**, хлопчатобумажная ткань атласного переплетения. По ширине товар обычно работается узким. Главное применение Д. имеет как товар для женских платьев и для мужских верхних рубашек; также идет на подкладку. В зависимости от назначения Д. отделка его бывает мягкой или жесткой. Обычно Д. красится в гладкий цвет и мерсеризуется. Демикотон является стандартной тканью. Ширина сурового товара 71 см, готового—61 см.

**ДЕМИМОНД** (франц. *demi-monde*—полусвет), слово, введенное пьесой А. Дюма-сына «Le Demi-Monde» (1855) и получившее широкое распространение во Франции Второй империи; применялось по отношению к деклассированным представителям веселящегося «света», допускавшим в своей среде незамаскированную «свободу нравов». Это обстоятельство сближало с Д. представителей богемы и делало его притягательной темой для писателей-натуралистов (Зола, Мопассан и др.).

**ДЕМИР-КАПУ**, вершина Гурзуфской Яйлы в Крыму, одна из высочайших точек всего Крымского полуострова. Высота 1.540 м. Подъем из Ялты и из Гурзуфа.

**ДЕМИРЧЯН**, Дереник (род. 1876), армянский поэт и драматург. Начало литературной работы относится к 1893. Основные мотивы дореволюционной поэзии Д.—индивидуализм и пессимизм. Октябрьская революция вызвала глубокий перелом в психике Д. и переход его на сторону рабочего класса. Послеоктябрьские рассказы Д. воспроизводят борьбу нового со старым, процесс великой стройки, новую деревню в свете классовой борьбы (сборники «Знакомые», «Их улыбки», «Трое» и особенно повесть «Рашид»). Из драматических произведений Д. самое популярное «Храбрый Назар», комедия-сатира на монархию.

На русский язык переводы из Д. даны в сборнике «Поэзия Армении», под ред. В. Брюсова, М., 1916; в «Сборнике армянской литературы», под ред. М. Горького, П., 1916; в журнале «На рубеже Востока», Тифлис, 1929.

**ДЕМИУРГ** (от греч. *demiurgos*), зодчий, создатель, творец. У Гомера под Д. разумелся класс свободных ремесленников; этим словом обозначались также врачи, герольды, прорицатели и певцы. В древней Аттике термином Д. обозначали торгово-промышленный класс, противопоставившийся эвпатридам (землевладельческая аристократия) и геоморам (крестьяне). В Фессалии Д. назывались нек-рые из высших магистратов. У Платона слово Д. приобретает значение

философского термина, обозначающего в «Тимее» и в нек-рых других диалогах боготворца чувственного мира. Д., созерцая идеи, оформляет сообразно им материю, подобно тому как ремесленник, имея в уме образ стола, делает стол. Большую роль Д. играет у гностиков, в особенности в 1 и 2 ввках, наприм. у Валентина. У гностиков-христиан имеются как бы три сферы: мир света—мир эонов (вечных сущностей), далее следует планетная сфера, где находится Д., создатель материального мира, окруженный семью архонтами, и наконец мир чувственный. Д. у гностиков часто отождествляется с богом-отцом, или с Саваофом, причем он ими рассматривается как злое начало (напр. в секте каинитов). У отцов церкви Д.—логос, слово, устрояющее мир.

**ДЕ МИШЕЛЬ** (De Mi hel), Луи Алексис, барон Д. (1779—1845), франц. генерал. Поступив 15 лет на военную службу, проходил все стадии военной карьеры в армии Наполеона I. В период Реставрации находился в резерве, а после июльской революции был в 1831 назначен командующим войсками в департамент Финистер (Бретань), а с 1833—в Оране (Алжир). Его борьба с Абд-эль-Кадером (см.), провозгласившим священную войну с Францией, закончилась мирным договором 26/II 1834, согласно к-рому Абд-эль-Кадер признавал себя вассалом Франции, но сохранял власть над обширной территорией к З. от р. Шелифа, что создавало угрозу франц. оккупации Алжира. Договор был настолько невыгоден Франции, что Д. не решился даже довести до сведения своего правительства о всех его статьях. Однако, когда их содержание было разглашено самим Абд-эль-Кадером, франц. правительство аннулировало договор, борьба с Абд-эль-Кадером в июле 1834 возобновилась, а Д. был отозван во Францию и вынужден выйти в отставку. В 1835 был назначен генеральным инспектором франц. кавалерии.

**ДЕММИН** (Demmin), гор. в прусской провинции Померании (округ Штеттин), у судоходной р. Пены, при впадении в нее рр. Требель и Толлензе; жел.-дор. узел на линии Берлин—Штральзунд; 12.784 ж. (1925). Сахарные заводы и шерстопрядильные фабрики.

**ДЕМОБИЛИЗАЦИЯ ВООРУЖЕННЫХ СИЛ**, 1) армии, приведение из военного состояния на мирное положение. Демобилизация заключается: в увольнении рядового и начальствующего состава, призванного из запаса; в сокращении конского состава, обоза, числа автомобилей и тракторов—с передачей всего перечисленного в народное хозяйство; в расформировании войсковых частей, соединений, штабов и управлений военного времени. Д. современных массовых армий представляет крайне сложный и длительный процесс. Д. неминуемо соединяется с мероприятиями, усиливающими основные кадры вооруженных сил с тем, чтобы качество не было утеряно при решительном уменьшении количества. Д. империалистических армий после империалистской войны происходила в крайне напряженной политической обстановке и в условиях полного экономического развала Европы.



Октябрьская революция в России, ноябрьская революция в Германии, стачки и забастовки в Италии, Франции, национально-революционное движение в странах Востока, — таков был политический фон демобилизации многомиллионных армий империализма. В Германии Д. армии под руководством Гинденбурга (см.) сопровождалась созданием фашистских и добровольческих частей из остатков старой армии и привела к созданию (в 1920) немногочисленного рейхсвера и значительных сил полиции (см. *Германия*, Вооруженные силы).

Всюду принимались решительные меры, чтобы сохранить основной костяк офицерства, чтобы сокращение армии шло постепенно, чтобы материальная часть, вооружение и огромные массы боеприпасов сохранились на складах, чтобы промышленность и все народное хозяйство, демобилизуясь, сохранили свою способность вновь быстро перестроиться для обслуживания военных потребностей. Попутно в период Д., к-рый продолжается приблизительно до 1923, силами демобилизуемой армии и ее запасами империалисты участвуют в операциях, непосредственно следующих за империалистской войной (Ближний Восток, Венгрия, интервенция в России и т. п.). Современная Д. армии одновременно означает и реконструкцию вооруженных сил во всех основных звеньях. Д. — не простое численное сокращение, а возвращение армии в кадровое состояние с краткими сроками службы, с подготовкой больших резервов и т. д.

Советский Союз пережил две Д.: одна — старой царской армии; она началась стихийно еще до Октябрьских дней и оформлена декретом 4/XII 1917. Для руководства Д. десятиллионной массы (7,1 млн. в армии и 3 млн. едоков в частных организациях) был создан специальный Комиссариат демобилизации, к-рый с величайшим трудом пытался руководить стихийным процессом Д. Особые трудности при демобилизации старой армии испытывались благодаря крайней спешности, самовольным уходам с фронта, недостаткам транспортных средств. Д. осложнялась наступлением австро-германских войск и оккупацией значительной территории.

Вторая Д. произведена после окончания гражданской войны, когда Красная армия, сокращаясь в течение 1921 и 1922, снизила свою численность с 5.500 т. до 1 млн., а затем и до 562 тысяч. Д. Красной армии, сопровождавшаяся ее решительной реорганизацией, затянулась в общей сложности на 3 года и закончилась большой военной реформой весной 1924.

Д. армии в современную эпоху тесно связана с демобилизацией всего народного хозяйства и государственного аппарата и поэтому требует тщательной и заблаговременной подготовки.

2) Д. ф л о т а, заключается в переходе флота из воен. положения на мирное. Она состоит в: а) демобилизации личного состава, призванного во время войны сверх установленного срока службы, б) возвращении судов, призванных для войны из состава торгового флота, в) обычно — в сокращении ко-

рабельного состава боевых кораблей путем зачисления нек-рой части их в резерв, г) формировании боевых организаций сверх положенного по мирному времени, д) свертывании до норм мирного времени снабжающих и обслуживающих органов. Освобождаемые по демобилизации личный состав и судовые средства и ресурсы снабжения остаются на учете на случай новой мобилизации.

Лит.: Россия в мировой войне 1914—1918 года (в цифрах), издание ЦСУ, Москва, 1925; Гражданская война. Материалы по истории Красной армии, том I, Москва, 1923.

**ДЕМОБИЛИЗАЦИЯ НАРОДНОГО ХОЗЯЙСТВА** («экономическая демобилизация»), процесс реорганизации народн. хозяйства страны, наступающий по окончании войны в соответствии с изменившимися условиями хозяйственно-политической обстановки. Д. н. х. представляет т. о. процесс, противоположный мобилизации народного хозяйства (см. *Военное хозяйство*, Мобилизация и перестройка промышленности, Б.С.Э., т. XII, ст. 242). Понятие Д. н. х. в современном его смысле возникло впервые к концу империалистской войны, когда вылилась необходимость организованного перевода всех частей народнохозяйственного организма на «мирные рельсы».

Современная война требует глубокой реорганизации всего производственного аппарата в соответствии со специфическими требованиями, какие предъявляет война к экономике воюющих стран. Поэтому демобилизационные процессы обычно проходят в обстановке восстановления потрясенного войной народного хозяйства. При этом Д. н. х. по необходимости происходит не в виде простого возвращения к существовавшим до войны техническим и организационным формам, а в форме широкой реконструкции в соответствии с изменившимися условиями на мировом рынке. — Д. н. х. после империалистской войны 1914—18 протекала, как правило, неорганизованно. Даже в Германии, где план экономической демобилизации был разработан еще в 1917, намеченные мероприятия не могли быть реализованы, поскольку самый план строился в расчете на победоносное завершение войны. Это обстоятельство, а также революционные события послевоенного периода придали процессу Д. н. х. стихийный характер. В др. капиталистических государствах подготовка к Д. н. х. началась лишь перед самым окончанием военных действий и вся организация Д. н. х. поэтому носила характер импровизации. Для проведения Д. н. х. в Англии и Франции был широко использован аппарат «министерств вооружений», к-рые по окончании войны были преобразованы в «министерства реконструкции» (точнее — «восстановления»). В САСШ руководство Д. н. х. находилось в руках Совета национальной обороны, объединявшего деятельность многочисленных военно-экономических органов: Военно-промышленной коллегии, Администрации продовольствия, Коллегии рабочей силы, Коллегии внешней торговли, Военно-финансовой комиссии, Администрации ж. д. и др. Главное внимание органов, руководивших Д. н. х. в капиталистических государ-

ствах, уделялось вопросу распределения рабочей силы, освобождающейся в огромном количестве при демобилизации вооруженных сил и милитаризованных отраслей хозяйства. В связи с бурным ростом революционных настроений среди пролетариата буржуазия считала обострение социальных конфликтов особенно опасным в период Д. н. х., а потому сильно опасалась увеличения безработицы. Для урегулирования рынка труда была создана система государственных пунктов распределения демобилизованной рабочей силы (при биржах труда и подобных органах). В Соединенных Штатах Северной Америки была предпринята попытка направить поток демобилизованных в сельское хозяйство. Однако эта кампания потерпела полное фиаско. Для искусственного смягчения безработицы широко применялось не обусловленное никакими военными соображениями затягивание демобилизации вооруженных сил. По этой же причине сохранялась прежняя нагрузка мобилизованной промышленности, выполнявшей уже ненужные военные заказы. Даже в 1920 некоторые заводы продолжали исполнять задания, начатые во время войны.

В России период Д. н. х. после империалистской войны совпал с революцией и началом гражданской войны, в виду чего о какой-либо планомерной Д. н. х. говорить здесь не приходится. Все же во время гражданской войны Советское правительство, пользуясь периодами затишья, стремилось организованно переключить военные усилия страны на мирное производство (напр. организация т. н. трудов армий, частичная демобилизация промышленности и транспорта). Демобилизационные мероприятия, которые были проведены по окончании гражданской войны, целиком влились в общую систему экономической политики восстановительного периода. Для руководства демобилизацией промышленности, работавшей непосредственно на нужды фронта, был создан специальный орган—Комитет по де- и мобилизации промышленности, организованный при Высшем совете народного хозяйства. По объективным условиям демобилизационная работа этого Комитета протекала в весьма узких рамках.

В современных условиях задача Д. н. х. значительно усложняется в связи с расширением сферы экономической подготовки к войне и изменением самого характера войны. В современной обстановке мероприятия Д. н. х. тесно увязываются с экономической подготовкой к новым войнам. Во избежание стихийности Д. н. х. план ее должен быть разработан до начала войны вместе с планом мобилизации народного хозяйства. Разумеется план Д. н. х. не может быть столь же детализован, как мобилизационный план, тем не менее он может и должен предусмотреть общий порядок Д. н. х., организацию руководящего аппарата, компетенцию каждого органа, последовательные этапы в период демобилизации и т. п. Так, составляемые в наст. время мобилизационные планы заводов в Соед. Штатах Сев. Америки предусматривают и порядок демобилизации по окончании военных действий;

при разработке же проектов сооружений новых военных заводов (в случае войны) намечается последующее использование их для нужд мирного времени.—Планы Д. н. х. должны периодически освежаться, в особенности в период войны, с тем чтобы к моменту фактического начала демобилизации хозяйства они соответствовали сложившейся обстановке.

*Лит.:* «Бюллетень Чусоснабарма», М., 1920—1921; Sch w a r t e M., Der grosse Krieg, 1914—18, B. VIII (Die Organisationen der Kriegführung), Lpz., 1921; C r o w e l l B., How America Went to War, N. Y., 1921; F o n t a i n e A., L'industrie française pendant la guerre, Paris, s. a. C. Вишнев.

**ДЕМОГЕРОНТЫ**, «народные старейшины» в древней Греции. Впервые упоминаются в поэмах Гомера в качестве членов ближайшего совета царя, который выступает лишь как первый среди равных. Многие исследователи считают гомеровских Д. представителями феодальной аристократии, сближая гомеровское общество с феодальным обществом западноевропейского средневековья. Впоследствии Д. назывались также *архонты* и *эфоры* (см.).

**ДЕМОГРАФИЯ** (от греч. *demos*—народ и *grapho*—пишу), термин, употребляемый для обозначения понятий, глубоко различных по своему содержанию и объему. Формально эти различия идут по линии толкования Д.: одними—как теории *населения* (см.), другими—как статистического метода по изучению населения (его численности, состава, миграций, брачности, рождаемости, смертности). Однако единомышленники в формальном определении демографии часто вкладывают в нее далеко неодинаковое содержание, и, наоборот, очень близкое толкование Д. объединяет авторов, стоящих на разных формальных позициях. Это объясняется тем, что действительные разногласия в понимании Д. имеют источником разную трактовку проблемы *населения* и разное понимание взаимоотношений социальных и биологических процессов, происходящих в населении.

Так как проблема населения представляет историческую категорию, то и демография, отражающая эволюцию взглядов в области теории населения, разделяет ее судьбу. Наиболее реакционную позицию занимает американская статистико-математическая школа (Pearl и др.). Идеологи капиталистической системы стремятся замолчать социальную сторону проблемы населения и рассматривают ее исключительно в плоскости биологического понимания явлений. Ряд острейших для американского капитализма демографических проблем (цветная, миграционная), в биологическом освещении, позволяют маскировать их империалистическую природу. Отсюда Д. в толковании этой школы—наука, изучающая статистическим методом население, рассматриваемое как механическая совокупность биологических организмов. Поэтому все процессы, происходящие в населении, рассматриваются вне какой бы то ни было связи с социальной средой: более низкий *vital index* (соотношение между рождаемостью и смертностью) у негритянского населения, по Перлю (Pearl),—показатель его более низкой биологической цен-

ности, а не результат капиталистической эксплуатации; иммиграционная же политика САСШ продиктована якобы эвгеническими соображениями, а не интересами американского капитализма.

Большая классовая дифференцированность населения другой страны высоко развитого капитализма Англии, большая организованность и активность ее рабочего класса нашли отражение и в постановке проблемы населения и задач его статистического изучения. В понимании английского статистика Боули Д. не может рассматривать социальный коллектив как однородную массу, происходящие в нем биологические и социальные процессы—вне их взаимодействия, а всю сумму вопросов о населении—вне системы народного хозяйства; т. о. понятие Д. перерастает в другое, более широкое по содержанию комплексное понятие *социальной статистики* (см.). к-рым оно д. б. заменено. Этот радикализм понимания задач изучения населения оказывается однако в значительной мере внешним: природа этого понимания остается, как и у Перля, буржуазной, классовой. Для Боули остается недоступным диалектическое единство социальных и биологических моментов в процессе воспроизводства населения, он включает население в народнохозяйственную систему только как элемент производства, он изучает население в стремлении создать оптимум условий для использования его как рабочей силы в интересах наиболее рационального и эффективного ведения капиталистического хозяйства; население же как субъект и как цель народнохозяйств. процесса оказывается вне поля зрения Боули.

В послевоенной Германии с ее глубочайшими изменениями в структуре населения и в балансе его воспроизводства содержание Д. трудно строить без учета кричащей связи биологических процессов с социальными, в особенности—с последствиями войны, Версальского мира и плана Дауеса для широких масс населения. Учитывая, что такая постановка статистического изучения населения неизбежно связана с разоблачением роли капиталистической системы, наиболее реакционные представители немецкой Д. в понимании ее стремительно идут назад от Боули к Перлю. Утверждая тезис Перля о чисто биологической природе процессов, происходящих в населении, Борткевич (Bortkiewicz) и др. обосновывают этим обязательность для Д. изучения населения только как недифференцированной в социально-классовом отношении массы и только в отношении биологическ. признаков составляющих ее индивидуумов. Чтобы не оказаться в очевидном противоречии с действительностью, они вынуждены признать необходимость изучения населения и в некоторой связи с социальными явлениями. Однако необходимость в этом, по их мнению, возникает только в периоды политических и хозяйственных катастроф или в плане предупреждения хозяйственных кризисов; цель такого рода исследований—регулирование количества населения.

Иную позицию в толковании Д. занимают в Германии и Австрии наших дней со-

циал-реформистские исследователи населения. Исходя из тех же побуждений охраны равновесия капиталистической системы, они видят однако наиболее верный путь к этому не в концепциях Перля и Борткевича, а в том понимании задач изучения населения, которое было выдвинуто Боули. Развивая понятие социальной статистики, они—Палла (Palla) и другие—усматривают задачи изучения населения в системе народного хозяйства в том, чтобы спасти капитализм путем дальнейшего повышения эксплуатации рабочего класса («die weitere Belastungsmöglichkeit»), однако в таких формах, к-рые исключали бы усиление классовых столкновений. Здесь так же, как и у Боули, население не фигурирует в качестве субъекта, но с гораздо большей последовательностью, чем у Боули, трактуется как объект капиталистической эксплуатации. Поэтому в отличие от Боули у Палла социальная статистика не поглощает всего содержания Д.: сюда Палла не относит ряда важнейших качественных признаков населения, оставляя их за пределами социальной статистики.

Однако даже Боули и Палла идут значительно дальше того понимания Д., к-рого продолжает придерживаться значительная часть старых демографов в СССР (Новосельский и др.). Население выступает в понимании последних как однородная масса, рассматриваемая изолированно от социальной среды, процесс воспроизводства населения рассматривается как естественно-биологический, изучение населения преследует самостоятельные цели—словом, налицо все элементы концепции Борткевича. Эклектического характера поправкой к ней, отдающей дань времени и обстановке, является готовность включить в содержание Д. изучение нек-рых качественных признаков, в частности и социально-проф. состава, но лишь в «общем и кратком виде». Такое толкование Д. стоит в глубочайшем противоречии с теми изменениями, которые в это понятие вносит социалистическое понимание роли населения в народнохозяйственном и социально-культурном развитии СССР. Поэтому советская статистика в боях с традиционным толкованием демографии, игнорирующим своеобразие социалистическ. строительства, утверждает новое понимание задач изучения населения. В своем построении она исходит из того, что: а) население как понятие статистическое нельзя рассматривать изолированно, вне его взаимодействия с социальной средой; б) в этом взаимодействии население выступает не как единая масса, а в его социально-классовом расчленении; в) каждая группа населения принимает специфическое для нее участие во взаимодействии с социальной средой—и как фактор и как функция народнохозяйственного и социально-культурного развития; г) социальные и биологические элементы в процессе воспроизводства населения увязаны не механически, а диалектически; д) население рассматривается не только под углом интересов народнохозяйственного процесса, но и как субъект и цель его. Изложенные основы разбирают рамки при-

вычного для капиталистических стран содержания демографии; этим принципам в гораздо большей степени отвечает понятие изложенного выше аспекта изучения. Только в порядке условного разделения можно мыслить Д. как раздел социальной статистики, не имеющий однако права на изолированное положение.

Такое понимание Д. ставит ее в СССР на службу планового социалистического строительства, в капиталистических же странах Д. в этом понимании является могучим оружием классовой борьбы пролетариата: она вскрывает роль капитализма как фактора вырождения рабочего класса.

Численность и состав населения изучаются переписями и учетами, а в период между ними путем исчисления населения; частные процессы, из которых складывается процесс воспроизводства населения (рождаемость, смертность, брачность), наблюдаются в порядке текущей регистрации, а миграции изучаются и в порядке текущей регистрации и переписями. Подробнее о методологии и методике изучения населения см. *Социальная статистика* Б. Смилевич и А. Шевелев.

**ДЕМОЙН** (Des Moines) главный гор. штата Айовы в САСШ, у судоходной р. Д. (приток Миссисипи), при впадении в нее р. Ра-кун; речной порт, крупный ж.-д. узел (линии на Чикаго, Канзас-сити, Миннеаполис); 151.900 жит (1928). Торговый и промышленный центр каменноугольного бассейна с добычей ок. 2,5 млн. т в год и мощного махового района. Торговые обороты — свыше 150 млн. долл. в год грузооборот—2,5 млн. т. Мясная промышленность, крупные мельницы, производство сел.-хоз. машин, шерстяных и хлопчатобумажных изделий. Общее число рабочих в 1927—7.253, валовая стоимость продукции—76,1 млн. долл. Крупные страховые общества, 2 ун-та: Демойнский ун-т, находящийся в руках Библейского северо-американского общества (баптисты) и ун-т Дрека (Drake university), осн. в 1881 протестантск. сектой «учеников Христа». — Д. вырос из форта, основанного в 1843. В 1860 имел всего 4 т. ж., в 1890—50 т.

**ДЕМОЙН** (Des Moines), р. в САСШ, правый приток Миссисипи. Начинается в юж. части штата Миннесота на высоте 450 м над ур. моря, протекает в юго-вост. направлении по штату Айове и впадает в Миссисипи на границе штатов Айовы и Миссури. Длина 720 км. Судоходна на 300 км от гора Демойна.

**ДЕМОКРАТИЧЕСКАЯ ЛИГА** (La Lega della Democrazia), группировка итал. радикалов и республиканцев, созданная в апреле 1879 в Риме по инициативе *Гарибальди* (см.). Д. л. ставила целью объединение всех итал. демократических течений ради «действительного осуществления национального суверенитета», «смягчения участи обездоленных», «установления социальной справедливости». Подписанный Гарибальди манифест (26/V 1879), хотя и не содержал прямого требования республики, носил определенно республиканский характер и этим вызвал чрезвычайно резкие протесты со стороны умеренно-либеральной буржуазии. Лига играла нек-рое время роль штаба всех

левых течений; члены ее развили в 1881 энергичную агитацию за отмену папских привилегий. Перестала существовать со смертью Гарибальди (1882).

**ДЕМОКРАТИЧЕСКАЯ ПАРТИЯ ГЕРМАНИИ**, см. *Германия*, Современные буржуазные партии Германии (Б С.Э., т. XVI, ст. 191).

**ДЕМОКРАТИЧЕСКАЯ ПАРТИЯ САСШ**, см. *Соединенные Штаты Северной Америки*, Политические партии.

**ДЕМОКРАТИЧЕСКАЯ ПОЛЬСКАЯ ПАРТИЯ**, б. Австрийской Польши. В продолжение нескольких десятилетий, начиная с 60-х гг., существовала в виде неформенного демократического течения (вожди: Смолька, позже Романович, Рувовский, Щепановский) и именно тогда пользовалась довольно широким влиянием среди мещанства и мелкого дворянства, благодаря гл. образ. тому, что свежие повстанческие традиции питали оппозиционные настроения по отношению к австрийскому правительству. По мере консолидации консервативно-помещичьей реакции начало ослабевать влияние демократов, и их политический радикализм стал умереннее. Слабое мещанство такой аграрной страны, как Галиция, не давало базы для самостоятельной политики. Демократы вели себя крайне оппортунистически, признавая на парламентской арене необходимость единства польского коло, т. е. подчиняя свои парламентские выступления гегемонии консерваторов. Кроме того начата самими же демократами национальная борьба с украинцами способствовала переходу в националистический лагерь мещанства, чиновничества, интеллигенции прежде всего во Львове, этой дивизионной твердыне демократов. Когда в 1900 на Львовском съезде оформилась «демократическая концентрация», силы демократов оказались ограниченными Зап. Галицией, гл. образ. Краковом. Партия прозябала, представляя собой организацию для парламентских выборов, и окончательно развалилась в 1918 после возникновения независимой Польши. Ее ежедневный орган—краковская «Новая реформа»—существует и в настоящее время (1931).

Лит.: Feldmann W., Stronnictwa i programy polityczne w Galicji 1848—1906, Kraków, 1907.

**ДЕМОКРАТИЧЕСКАЯ РЕСПУБЛИКА**, наиболее развернутая форма политического строя буржуазной демократии. Установление формы Д. р. свидетельствует о том, что буржуазия данного государства одержала решительную победу над остатками крепостнического и абсолютистского уклада. В конституционной монархии некоторые элементы этого уклада еще дают о себе знать и не только в форме внешнего церемониала, ведущего свое начало со времени средневековья, но и в том, что конституционные монархии нередко представляют собою политическую форму союза верхушки финансовой и промышленной буржуазии с остатками феодально-помещичьего класса. Буржуазная же республика, как писал Маркс, «означает неограниченную деспотию одного класса над остальными» (Восемнадцатое брошюра Луи Бонапарта, М. — Л., 1926). Развивая и углубляя эту мысль, В. И. Ленин писал: «Цело Дрейфуса в республикан-

ской Франции, кровавые расправы вооруженной капиталистами армии наемников над бастующими рабочими свободной и демократической американской республики—эти и тысячи других подобных фактов раскрывают правду, которую буржуазия напрасно старается скрыть, а именно ту правду, что в самых демократических республиках царят террор и диктатура буржуазии, проявляющиеся открыто каждый раз, когда власть капитала начинается, как будто, терять почву под ногами» (Тезисы и доклад о буржуазной демократии и диктатуре пролетариата на I конгрессе Коминтерна, Собр. соч., т. XVI, 1 изд., М., с. а., стр. 40—41). Д. р. является той формой политического строя господствующей буржуазии, которая наиболее полно отвечает основным принципам, выдвигаемым буржуазией—революционным в свое время классом,—как против основ феодального общества с его формальным, закрепленным в законах, сословным неравенством, с его правами-привилегиями, так и против абсолютистского государства с его идеей о том, что власть монарха дана «божьей милостью», с его привилегиями близких ко двору аристократических кругов и пр.

Революционная буржуазия тогда выдвигала идею народного суверенитета [верховенства «народа», являющегося по теории представителю школы *естественного права* (см.) и договорного происхождения государства источником всех властей], равенства всех перед законом, уничтожения всех сословных привилегий и ограничений, подконтрольности властей «народу» в лице его представителей—депутатов—и утверждала понимание закона как выражения «общей воли», которая стоит выше всех властей в государстве. Эти юридические принципы, нашедшие свое выражение во французской «Декларации прав человека и гражданина» 1789, представляли собой политическое оформление требований общества товаропроизводителей, которое не могло мириться с наличием крепостной зависимости крестьян, лишавшей городскую промышленность свободных рук, не признавало никаких формальных ограничений свободы оборота для его участников и единственное и необходимое качество для участника рыночных отношений усматривало в способности свободно приобретать и отчуждать объекты товарного оборота. Всякий товаровладелец равен другому товаровладельцу в области формального обладания правами. В условиях рыночного производства даже эксплуатируемый класс, пролетариат, превращается в «товаровладельца», поскольку его рабочая сила продается на рынке на тех же началах стоимости, как и всякий другой товар. Но, освобождая себя как «сословие» (третье сословие), буржуазия упраздняет все сословия вообще, тем самым закрепляя и окончательно конституируя свою классовую власть. От взоров широких трудящихся масс убираются наиболее наглядные, а потому и наиболее ненавистные признаки неравенства: упраздняется наследственный монарх «божьей милостью», заменяемый избираемым на определенный срок

президентом, отменяются законодательные закрепления классовых неравенств в виде сословных привилегий и ограничений и пр. Все власти объявляются исходящими от «народа», и всякий член общества провозглашается свободным и равноправным гражданином (упраздняется самый термин «подданный»). Создается довольно густая и трудно проницаемая для глаза пелена для сокрытия от эксплуатируемых масс действительного положения вещей, т. е. диктатуры буржуазии. Правительству, как писали Маркс и Энгельс в «Коммунистическом Манифесте»,—делаются «исполнительным комитетом по делам буржуазии».

Этот последний процесс особенно явно проявляется в отношениях между законодательной и исполнительной властями. Утверждая свое господство, буржуазия стремилась всемерно ограничить компетенцию власти исполнительной и ослабить ее значение. Это вызывалось соображением, что при недостаточной прочности нового буржуазного режима исполнительная власть в лице короля и его министров еще крепко связана с побежденным, но не утратившим окончательно своего влияния классом помещиков. Поэтому мы видим, что например франц. конституция 1791 и в особенности республиканская конституция III года (1795) лишали исполнительную власть права законодательной инициативы. Затем начинается ряд переходов от этого положения к обратному, т. е. к лишению права законодательной инициативы парламента (напр. конституция VIII года, конституционная хартия 1814), и в результате борьбы устанавливается формальное равноправие обеих властей в области законодательного почина (например французский закон «об организации властей» 1875).

Установление такого порядка свидетельствовало об окончательном укреплении единовластия буржуазии и о том, что правительственная власть уже находилась окончательно в ее руках. Вместе с тем установление такого равноправия обозначало фактический переход законодательной инициативы из рук парламента в руки кабинета министров. Это преобладание законодательной инициативы правительства даже закрепляется в парламентских наказах, фактически затрудняющих для членов парламента проявление собственной инициативы и облегчающих ее для кабинета. Уже в конце 19 века констатировалось рядом государствоведов, что министры на деле приносили себе почти монополию права инициативы. Пресловутое «разделение властей», объявлявшееся революционной буржуазией одним из устоев организованного государства (см. например Декларацию прав человека и гражданина, 1789, § 16), таким образом фактически упразднялось сосредоточением в руках кабинета, т. е. исполнительной власти, функций не только правительственных, но и законодательных. Если буржуазии и приходится быть недовольной, то скорее парламентом, чем правительством, ибо парламента, несмотря на все ухищрения избирательных законов и избирательной практики буржуазии, все



же включает в себя нек-рое количество представителей трудящихся классов и разоряемой мелкой буржуазии. Оппозиция рабочих, крестьян, а иногда и мелкой буржуазии представляет собой ту неприятную помеху, которая в кое-когда нарушает единство классовой направленности буржуазного гос. аппарата. С конца 19 в., а в особенности в первое десятилетие 20 в. — все чаще начинают появляться сочинения буржуазных теоретиков, выражающие разочарование вследствие несовершенства «парламентской машины» и предлагающие еще более усилить роль и значение исполнительной власти (см. напр. *Barthélemy J., Le rôle du pouvoir exécutif dans les républiques modernes, P., 1907*). Полное своего развертывания этот процесс изживания начал буржуазной демократии достигает в период господства империалистического финансового капитала, к-рому нужно иметь в лице правительства гибкое, быстрое и решительно действующее, послушное орудие осуществления воли монополистических трестов и банковских концернов. Назревает потребность в таком политическом строе, к-рый, осуществляя хищническую политику диктатора — империалистической буржуазии. — в то же время самым решительным образом подавляет всякие попытки противодействия и революционные устремления угнетенного класса — пролетариата. Период господства империалистического финансового капитала есть одновременно период самого острого нарастания классовых противоречий буржуазного общества, период борьбы пролетариата за свою диктатуру. Политической формой, удовлетворяющей вышеуказанным требованиям буржуазии и приходящей на смену формам буржуазной демократии, является *фашизм* (см.). Его появление и развитие, будучи подготовлено всем ходом развития буржуазной демократии, является ее продолжением, но таким продолжением, к-рое, по словам Муссолини (1924). «преодолевают принципы 1789». «Чтобы обеспечить себе большую устойчивость власти, ее твердость и постоянство, буржуазия все более вынуждается переходить от парламентской системы к независимому от межпартийных отношений и комбинаций фашистскому методу. Этот метод есть метод непосредственной диктатуры. Главной задачей фашизма является разгром революционного рабочего авангарда, т. е. коммунистических слоев пролетариата, его кадрового состава» (из программы Коминтерна, гл. II, § 3). Т. о. мнение Энгельса, что Д. р. является «последней формой господства буржуазии» (в письме к Э. Бернштейну от 1884), представляется в настоящий момент уже устаревшим; в его время не было еще монополистического финансового капитала, связанного с империалистической стадией развития буржуазного государства.

Но Д. р., ныне, в эпоху фашизма, представляющая уже «пройденную» стадию развития буржуазной государственности, в свое время являлась значительным шагом вперед по сравнению с абсолютистским государством. Политические формы Д. р. способствовали окончательно оголению классовых

отношений эксплуататоров и эксплуатируемых; они ставили лицом к лицу враждующие классы без всяких затемняющих побочных средостений; они в то же время предоставляли пролетариату более широкую возможность организации своих сил и окончательного созревания в «класс для себя». Они наконец способствовали полному выявлению хищнической природы буржуазного господства с его дележом правительственных должностей, продажностью парламентариев и членов правительства, беспощадно разоблачая лживость мистифицирующих лозунгов «народного верховенства», всеобщего равенства, народного блага, «народного представительства», закона как выражения «общей воли», и т. д. Поэтом, добываясь в прошлом, в определенных исторических условиях, установления Д. р., пролетариат ныне стремится к тому, чтобы уничтожить «фальшивую урезанную демократию для богатых» (Ленин) и заменить ее диктатурой пролетариата, представляющей собой действительную демократию для подавляющего большинства населения. — демократию для трудящихся в форме советской республики.

*Лит.:* Ленин В. И., Соч., т. XXI, 2 изд., Москва — Ленинград, 1928 (стр. 365—455, Государство и революция); Е л л и н е к Г., Конституции, их изменения и преобразования, СПб., 1907; Маркс К., Критика Готск. программы; Острогорский М., Демократия и политические партии, тт. I—II, Москва, 1927—30. *Н. Челятов.*

**ДЕМОКРАТИЧЕСКАЯ ФЕДЕРАЦИЯ**, первоначальная организация англ. с.-д.тии, основанная *Гайндманом* (см.) в 1881; в основу программы Д. ф. легла написанная незадолго перед тем Гайндманом книга: «*England for All*» (Англия для всех). На Гайндмана оказало сильное влияние знакомство с Марксом; однако Д. ф. не была еще социалистической организацией; требования программы Д. ф. заключали в себе элементы прежней программы чартистского движения и новые лозунги радикалов 80-х гг. Среди требований, выдвинутых Д. ф., мы находим: всеобщее избирательное право, равные избирательные округа, оплату членов парламента, уничтожение палаты лордов, меры для предотвращения взяточничества, административной и парламентской коррупции, перевыборы парламента через три года, самоуправление Ирландии, колоний и протекторатов, национализацию земли. Гайндман как руководитель Д. ф. пытался связать Д. ф. с рабочими клубами и тред-юнионами, однако Д. ф. не стала массовой организацией, и в 1883—84 Д. ф. повернула на более определенные социалистические рельсы, переименовавшись в С.-д. федерацию. В лице «*Justice*» С.-дем. федерация приобрела первый социалистический печатный орган в Англии. К С.-дем. федерации присоединился ряд новых членов, среди них *Вильям Моррис* (см.). Однако внутри С.-д. федерации с самого начала ее организации начались раздоры, т. к. в числе ее членов было немного лиц, принимавших программу и тактику Гайндмана. Несогласные с реформистской политикой тред-юнионов и близкие к социалистическим воззрениям члены С.-д. федерации не были однако согласны в том,

следует ли пытаться изменить характер тред-юнионистского движения или необходимо создать социалистическую парламентскую партию, независимую от тред-юнионистского движения. Поэтому в 1884—85 С.-д. федерация раскалывается; от нее отделяется Социалистическая лига (см. *Великобритания*, Исторический очерк, Б. С. Э., т. IX, ст. 719) во главе с Моррисом и Белфортом Баксом. С.-д. федерация во главе с Гайндманом и Чемпионом принимала участие в парламентских выборах, но безуспешно. Оторванность от масс в атмосфере общего застоя рабочего движения мало способствовала успеху С.-д. федерации. В 1899—1900 С.-дем. федерация приняла участие, вместе с Независимой рабочей партией (см. *Великобритания*, Партии рабочего класса, Б. С. Э., т. IX, ст. 763) и Фабианским обществом (см. *Фабианство*) в создании Комитета рабочего представительства, но не могла добиться того, чтобы цели рабочего представительства в парламенте были сформулированы согласно предложениям С.-д. федерации, требовавшей создания «независимой партии, отличной от капиталистических партий, признающей наличие классовой борьбы и имеющей своей конечной целью социализацию орудий производства, распределения и обмена». В 1901 С.-д. федерация отказалась от участия в Комитете рабочего представительства. Приход к власти при сотрудничестве Рабочей партии либерального правительства и рост социалистических элементов в рабочем движении, разочаровавшихся после *Осборнского дела* (см.) в классовой юстиции и буржуазном правительстве, привели к созданию в 1911 Британской социалистической партии, в которую вместе с другими социалистическими группировками вошла и С.-д. федерация. После изгнания Гайндмана из Британской социалистической партии им была восстановлена С.-д. федерация, являющаяся в наст. время обломком прежнего социалистического движения в Англии; ее сторонники докатились до крайнего реформизма и относятся к числу рьяных противников СССР.

Лит.: Бер М., История социализма в Англии, ч. 2, Л., 1924; Cole G. D. H., A Short History of the British Working Class-Movement, vols II and III, L., 1926—27; Hyndman H., England for All, L., 1881; Gould F. J., Hyndman, Prophet of Socialism, L., 1928.

И. Завич.

**ДЕМОКРАТИЧЕСКИЙ СОВЕТ**, см. *Предпарламент*.

**ДЕМОКРАТИЧЕСКИЙ СОЮЗ** (Alliance démocratique), основанное *Вальдеком-Руссо* (см.) объединение части групп, входящих в состав левого центра франц. Палаты. В наст. время ставит своей главной задачей «устранить нависшую над народным хозяйством смертельную угрозу социально-революционного владычества». Защищает неприкосновенность индивидуальной собственности, борется против 8-часового рабочего дня, требует защиты штрейкбрехеров, сотрудничества рабочих и хозяев, запрета стачек гос. служащих и «энергичного сопротивления интернационализму и советской пропаганде». В отличие от радикальной партии сотрудничает против какого бы то ни было отрочества с социалистами. В финансо-

вой области Д. союз выставил требование абсолютной верности государства всем принятым на себя в отношении держателей займов обязательствам, обложения немощных классов и свободы от обложения для капитала, отмены публичности деклараций о доходах и уничтожения парламентской инициативы в области гос. расходов. Сторонники Д. с. агитируют за уменьшение числа депутатов и сенаторов, за усиление вооружений и за энергичное использование колониальных ресурсов. Энергично стремясь к оттяжке франц. платежей Америке, Д. с. настаивает на уплате их из поступлений от Германии. В палате Д. с. представлен тремя группами: демократической (республиканской) левой, независимой левой и республиканцами левой. В 1928 в его состав входили 85 депутатов и 78 сенаторов. Во главе Д. с. последовательно стояли: Ж. Маньен, Вальдек-Руссо, Де Ланессан, П. Дешанель, Ж. Сигфрид.

**ДЕМОКРАТИЧЕСКИЙ СОЮЗ КОНСТИТУЦИОНАЛИСТОВ** (Д и с к), одна из многочисленных группировок, созданных крупным дворянством, консервативными слоями промышленной буржуазии и высшей бюрократии, возникших сейчас же после октября 1905. В своей работе Д. с. к. безуспешно пытался завербовать основные элементы городского мещанства и кулачества, заявляя, что основное свое внимание Союз уделяет «крестьянскому вопросу». Пытаясь занять позицию правее кадет, Д. с. к. в основных вопросах программы мало чем отличался от программы *Союза 17 октября* (см.). По вопросу о формах правления Д. с. к. признавал «конституционную монархию наиболее соответствующей формой государственного устройства». В аграрном вопросе Д. с. к. выдвигал требование увеличения площади крестьянского землепользования за счет отчуждения за выкуп только тех земель, к-рые не имеют хозяйственного значения для землевладельцев, требование свободного выхода из общины, организации переселенчества и т. д. По рабочему вопросу возмещалось о «постепенном введении 8-часового рабочего дня», о «бесплатной юридической помощи» и т. п. безобидных вещах. Являясь по существу одним из филиалов Союза 17 октября, Д. с. к. уже в конце 1905, наряду с Лигой скорейшего созыва народных представителей, Прогрессивно-экономической партией и т. д., сначала объединился с октябристами на «федеративных» началах, а затем и окончательно слился с ними. Филиалы Д. с. к. существовали помимо Петербурга, где находился комитет Союза, лишь в 1—2 крупных городах.

**ДЕМОКРАТИЧЕСКИЙ ЦЕНТРАЛИЗМ**, руководящий принцип организационного строения Коминтерна и его секций. Он состоит: а) в выборности как низших, так и высших партийных органов на общих собраниях членов партии, конференциях и съездах; б) в периодической отчетности партийных органов перед своими избирателями; в) в обязательности решений высших партийных органов для низших, строгой дисциплине и быстром и точном исполнении постановлений ИККИ и руководящих партийных

центров» (Устав Коммунистического Интернационала).

Принципы Д. ц. были выработаны Лениным еще в условиях борьбы за первый демократический этап революции. Эти принципы являются основой организационного построения партии и в настоящий период.

Необходимость организационного построения пролетарской партии по принципу Д. ц. определяется как общими условиями эпохи империализма, эпохи максимального обострения классовых противоречий, в которой партия развивает свою деятельность, так и теми задачами, которые она себе ставит. Единство боевых действий пролетариата, гибкость и маневренность его авангарда представляют собой коренное условие, обеспечивающее успешность борьбы. «У пролетариата нет иного оружия в борьбе за власть, кроме организации» (Ленин, Собр. соч., т. VI, изд. 2, стр. 328). Наиболее целесообразной формой организационного построения партии является принцип Д. ц. Принцип Д. ц. как основа организационного построения партии отличает революционный марксизм от реформизма, с одной стороны, от синдикализма и анархизма—с другой.—Д. ц. является синтезом централизма и пролетарской демократии. Д. ц. предполагает централизацию деятельности всех партийных организаций на основе выборности, подотчетности и сменяемости всех руководящих органов партии снизу доверху.—Централизм, будучи организационным принципом пролетарской партии, вооруженной революционной марксистской теорией и учитывающей в сложной обстановке классовой борьбы основные закономерности объективного исторического процесса, дает возможность наиболее организованного, планомерного и единого вмешательства субъективного фактора—воли класса—в этот процесс. Централизм же делает партию не просто «суммой» партийных организаций, а «единой системой» этих организаций, их формальным объединением в единое целое с высшими и низшими органами руководства, с подчинением меньшинства большинству, с практическими решениями, обязательными для всех членов партии» (Сталин, Вопросы ленинизма, стр. 156, изд. 3, 1926). Централизм коммунистической партии неразрывно связан с железной дисциплиной, основанной на сознательности пролетарского авангарда, на его умении связаться с широкой массой трудящихся и на правильности политического руководства, осуществляемого этим авангардом. Централизм облегчает задачи постановки общих интересов движения над частными, местными, временными и является организационной формой контроля партии над ее частями. Централизм должен быть демократическим, а не бюрократическим. Демократизм предполагает, во-первых, выборность всех органов, их подотчетность и сменяемость при равном участии в выборах всех членов партии. Демократизм состоит, во-вторых, в праве и обязанности каждого члена партии (самостоятельно и за себя) высказаться по спорному в партии вопросу. И наконец демократизм предполагает предоставление нижней, местной организации прав

самостоятельно вести местную деятельность под руководством партийных центров. В целом демократизм и является средством для решения задач всей массой членов партии, для втягивания и поднятия активности партийных масс и вовлечения их в дело руководства партией.—Д. централизм предполагает слияние централизма с внутрипартийной демократией. Демократизм сам по себе не сможет устранить в организации всякого рода анархический, синдикалистических, федералистических или бюрократических тенденций, если не будет дополнен централизмом. Централизм сам по себе выльется в бюрократический централизм, если не будет обусловлен сохранением и развитием демократических связей внутри партии и партии с классом. Конкретный характер реализации Д. ц. для каждого данного периода определяется конкретной исторической ситуацией. «Партия революционного марксизма в корне отрицает поиски абсолютно правильной, годной для всех ступеней революционного процесса формы партийной организации, а равно и методов ее работы» [X съезд РКП(б). Резолюция о партийном строительстве]. Правильное применение на практике Д. ц. требует объективного и точного учета конкретного своеобразия обстановки (по времени и месту) и в зависимости от этого ударения на одной или другой части двухчленной формулы («демократизм», «централизм»).—На началах Д. ц. построена Всесоюзная коммунистическая партия (большевиков). Именно ВКП(б) под руководством Ленина провела эти начала через огонь исторической проверки и показала пример революционно-целесообразного применения принципа Д. ц. в зависимости от характера конкретно-исторических этапов развития партии.

Перед первой революцией в обстановке подполья партия сознательно шла на сокращение, а порой и на полное уничтожение демократизма, со всей силой делая ударение на строжайшей централизации и дисциплине. При наступлении революции 1905 Ленин, напротив, борется с косностью комитетчиков, борется за смелое расширение демократизма, за вовлечение в партийное руководство сотен и тысяч рабочих с.д. Эпоха реакции снова заставляет свернуть широкий демократизм, выдвинув на первый план централизацию. В послеоктябрьский период истории партии применение Д. ц. попрежнему обуславливалось и определялось конкретными условиями и особенностями различных этапов в развитии революции. Годы гражданской войны, когда основной задачей партии была задача военно-боевого действия, привели к милитаризации партии, характеризовавшейся организационным централизмом и свертыванием коллективных органов партийной организации. После окончания гражданской войны на X съезде партии был провозглашен курс на разрывание внутрипартийной демократии, предполагающий «широкое обсуждение всех важнейших вопросов, дискуссии по ним, с полной свободой внутрипартийной критики, методы коллективной выработки общепартийных решений, пока по этим вопросам не принято общеобязательных партийных решений»

(X съезд). В настоящий период партия всю свою работу строит под знаком самой широкой подлинной рабочей внутрипартийной демократии и самокритики, усиливающей и укрепляющей централизованное партийное руководство.

Большевизм отстоял принцип Д. ц. в борьбе как с внепартийными (меньшевизм), так и с внутрипартийными враждебными большевизму течениями (троцкизм, «левые коммунисты», «рабочая оппозиция», «группа демократического централизма», «оппозиционный блок 1926 года», «правый уклон»). Раскол с меньшевиками на II партийном съезде произошел по вопросу о централизме. Полным непониманием Д. ц. характеризуется на всем своем историческом пути троцкизм, расценивавший его как средство «политического замещения» пролетариата и его партии кучкой диктаторов, как основной источник фракционности, ведущий к расколу, и наконец как источник «перерождения» старой гвардии (см. *Троцкизм*). Даже Роза Люксембург в момент формирования большевизма обвиняла большевиков—«ленинцев» в «ультрацентрализме», в намерении перенести в с.-д.-тию якобинско-бланкистский тип партии. До сих пор эти ошибки Розы Люксембург, покоящиеся на неправильном понимании соотношения «стихийности» и «сознательности», «организации» и «масс», полностью не преодолены рядом зарубежных коммунистических партий (см. *Люксембург*, Роза). Все внутрипартийные оппозиции объективной логикой фракционной борьбы вынуждены были бороться с организационными принципами большевизма, гл. обр. с ленинским пониманием централизма и дисциплины [см. *ВКП(б)*].

**ДЕМОКРАТИЧЕСКИХ РЕФОРМ ПАРТИЯ**, одна из группировок умеренно либеральной буржуазии, буржуазной интеллигенции, организовавшаяся вокруг журнала «Вестник Европы». Партия, основанная в начале 1906, перед самыми выборами в первую Гос. думу, старалась собирать вокруг себя правые земские элементы, недовольные, по их мнению, «революционными» заигрываниями кадетов после октября 1905. Ближайшее участие в руководящей работе партии принимали К. К. Арсеньев, проф. И. И. Иванюков, В. Д. Кузьмин-Караваев, проф. А. С. Посников, проф. М. М. Ковалевский.

Д. р. п. занимала среднюю позицию между *кадетами* (см.) слева и *Союзом 17 октября* (см.) и позже партией мирного обновления (см. *Мирного обновления партия*)—справа. С кадетами партия расходилась по национальному и земельному вопросам, а также по вопросу о партийной дисциплине, допуская в свою среду членов со значительными политическими оттенками во взглядах. Это помогло Д. р. п. организовать в Думе фракцию в 6 депутатов с весьма различными политическими взглядами, от левых октябристов до правых кадетов включительно. Д. р. п. стояла за двухпалатную систему и устраняла женщин от пользования избирательными правами. В отношении окраин, напр. Польши, программа Д. р. п. допускала «законодательные полномочия по вопросам исключительно местно-

го значения, не затрагивающих единства империи». В области аграрного вопроса партия высказывалась за отчуждение земли за выкуп в целях увеличения земельного надела безземельных и малоземельных крестьян до размеров 1861, но при более «точном» определении категории лиц, имеющих право на наделение, и при ограждении неприкосновенности «мелких» земельных владений. По рабочему вопросу партия высказывалась за «облегчение» образования профсоюзов и сокращение «по возможности» (!) рабочего дня.

Не имея под собой прочной базы, Д. р. п. вскоре потеряла всякое влияние. Во 2 Гос. думу ей удалось провести только одного представителя, а к концу 1907 она фактически перестала существовать. Помимо «Вестника Европы» Д. р. п. имела ежедневный орган—газету «Страна». Газета просуществовала под редакцией лидера и руководителя партии проф. М. М. Ковалевского (см.) некоторое время в 1906—07 и затем закрылась.

**«ДЕМОКРАТИЧЕСКОГО ЦЕНТРАЛИЗМА» ГРУППА**, оппозиционная группа в РКП(б), оформилась в 1920—21. Группа «Д. ц.» являлась продолжением идей «левого коммунизма». Основное ядро группы «Д. ц.» составляли бывшие *левые коммунисты* (см.). В группу входили: Осинский В. В., Максимовский В. Н., Рафаил М. А., Богуславский М. С., Смирнов В. М., Сапронов Т. В., Варейкис И. М., Бубнов А. С. и др. Название группы «Д. ц.» объясняется тем, что она выставляла неверно понимаемую идею демократического централизма в качестве главного руководящего принципа всей партийной политики, нередко прикрывая этим флагом идеи, в корне расходившиеся с принципами партии большевиков, как напр. в вопросе о взаимоотношении между партией и органами советской власти. «Демократический централизм,— писал осенью 1920 Осинский в «Правде»,—это принцип, руководящее правило, безусловно действительное для мало-мальски развитой легальной пролетарской организации, правило, никакие ограничения к-рого недопустимы». Фетишизируя «демократический централизм», совершенно игнорируя конкретные социально-экономические условия переживаемого советской властью периода, группа «Д. ц.» проявляла механистический подход к вопросу о борьбе с бюрократизмом, и не понимая действительных причин бюрократических извращений в государственном аппарате, она под видом борьбы с бюрократизмом по существу боролась против основ самой централистской системы в построении партии и органов государственной власти. Еще в 1919 представители группы «Демократического централизма» предлагали провести демократию для мелкобуржуазных партий (не призывающих к свержению Советской власти), предоставление им свободы слова, печати, собраний и пр., а отдельные представители (Н. Осинский) повидимому с ведома других сторонников группы «Д. ц.» весной 1921 вносили в ЦК партии предложение организовать «крестьянские союзы». Главные ошибки группы «Д. ц.» вытекали из мелкобуржуазного оппортунистического понимания вопросов демократии. В конце

1919 на декабрьской партийной конференции будущий вождь группы «Д. ц.», тогда еще «левый коммунист», Т. В. Сапронов при обсуждении вопроса о советском строительстве выступил яростным защитником децентрализации и «власти на местах». В то время, когда партия выдвинула лозунг перехода к единоначалию, 28/III 1920 лидеры группы «Д. ц.»—Н. Осинский, Т. В. Сапронов и В. Максимовский—опубликовали за своей подписью (в «Экономической жизни») «Тезисы о коллегияльности и единоначалии», в к-рых утверждали, что в переживаемый период коллегияльность «составляет необходимую основу системы демократического централизма». Исходя из этого положения, авторы тезисов настаивали на том, чтобы все органы админ. управления, выносящие ответственные принципиальные решения, все органы хозяйственного управления, а также управление фабриками и заводами строились «на основе сокращенной коллегияльности». Единоличное управление тезисы допускали лишь в низших звеньях советского аппарата, несущих простые технические функции, а также в мелких и отдельных милитаризованных предприятиях.

Уничтожающая критика этих тезисов была дана Лениным в заключительном слове по его докладу на IX съезде партии. Квалифицируя тезисы как «сплошное теоретическое искажение», Ленин указывал на небольшевистское толкование авторами тезисов самого понятия «демократического централизма», являющегося по уставу партии всего лишь руководящим принципом организационного строения партии. Ленин обвинял авторов тезисов в непонимании того, что «коллективность в той или иной форме не составляет необходимой основы демократизма», что «демократический централизм значит только то, что представители с мест собираются и выбирают ответственный орган, к-рый и должен управлять», что «демократический централизм заключается в том, что съезд проверяет ЦК, смещает его и назначает новый» (Ленин и др., Соч., том XXV, стр. 111). В этом же выступлении Ленин указывал на несомненную близость взглядов группы «Д. ц.» с махновскими и махаевскими. На IX съезде партии группа «Д. ц.» в лице того же Т. В. Сапронова и др. выступила с резкой критикой внутрипартийного режима, характеризуя его как «диктатуру партийного чиновничества», «главенство партийных верхушек», говорила о «машинном послушании» и т. д.

Весьма благодатную почву нашла агитация сторонников группы «Д. ц.» (в начале 1920) на Украине; под ее влиянием Харьковская губернская партконференция подавляющим большинством голосов приняла резолюцию против единоначалия. На 4-й Всеукраинской партконференции течение «Д. ц.» было представлено значительным количеством делегатов. В прениях по докладу об очередных задачах хоз. строительства против единоначалия и военизации промышленности выступил ряд лидеров группы «Д. ц.»—Сапронов, Рафаил и др. Осенью 1920 группа «Д. ц.» выступила за узаконение внутрипартийных группировок и

течений, считая это самым надежным средством для изживания бюрократических явлений внутри партии и советов. «Без столкновения мнений, без борьбы течений и групп, без оппозиции не может существовать пролетарская демократия», — писал Осинский («Что нужно для осуществления пролетарской демократии», «Правда», № 292, 1920).

Требование легализации внутрипартийных течений у группы «Д. ц.» не было мимолетным, оно вошло прочной составной частью в ее позиции и повторялось с 1920 в каждой дискуссии, на каждом съезде. Мелкобуржуазный характер группы «Д. ц.» в этих фактах нашел свое самое яркое выражение. На сентябрьской партийной конференции 1920 Сапронов выступил с содокладом по вопросу об очередных задачах партийной работы, в к-ром критиковал «систему бюрократического централизма», якобы проводимую в строительстве партии и советск. аппарата, говорил о «разложении» в партии и снова поднял вопрос о единоначалии и коллегияльности, уже решенный IX съездом. На этой же конференции член группы «Д. ц.» Лутовинов заявил, будто «в партии наблюдается сейчас засилие партийных спеццов». На X съезде партии представители группы «Д. ц.» предложили резолюцию, которая обвиняла ЦК в ряде политических ошибок, в бюрократизации и настаивала на проведении принципа «демократического централизма и пролетарской демократии» (см. Стенографический отчет). Наряду с резолюцией группа внесла на X съезд свой «Проект постановления X партсъезда по вопросу о партийном строительстве».

Отстаивая свои ошибочные взгляды, группа «Д. ц.» вела самые яростные нападки на партию и ее ЦК, докатываясь в этой борьбе до крайних ликвидаторских выводов. Группа «Д. ц.» доходила до отрицания руководящей роли партии в системе диктатуры пролетариата и руководящей роли ЦК в политике советских органов. Она отводила партии роль просветительного общества—придатка к советам. Наиболее яростным нападаем группы «Д. ц.» в особенности со стороны Т. Сапронова, подвергалось фактическое руководство со стороны ЦК политикой советских органов. В целях упорядочения взаимоотношений партийных и советских органов, группа «Д. ц.» настаивала на перенесении центра политического руководства советами из ЦК в Совнарком, предлагая превратить его (СНК) в исполнительный орган ВЦИК. На долю ЦК отводились только функции внутрипартийного руководства, организационные и просветительные. Политбюро согласно предложений группы «Д. ц.» должно было занять скромное место технического исполнительного органа ЦК. Политически эти предложения означали разрыв между партией и советами. Постановлением X съезда партии о «немедленном роспуске всех без изъятия образовавшихся на той или иной платформе групп» все фракции внутри партии должны были быть ликвидированы. Но несмотря на это некоторые участники группы «Д. ц.» своих взглядов не пересмотрели. И еще перед XII съездом (весной 1923) в партии циркулировал документ,



«анонимная платформа», исходивший из «децистских» кругов. Хотя представители группы «Д. ц.» заявляли о своем согласии с партией в основных ее решениях, тем не менее Политбюро установило бесспорную близость «анонимной платформы» к кругу идей группы «Д. ц.» (см. «Правда», № 82, за 1923). Содержание этой платформы сводилось к требованиям, осуществление которых должно было привести к ослаблению партийного руководства советами. Под «левым» флагом охраны партии и рабочего класса от соблазна власти как самоцели платформа противопоставляла партию советам.

За крикливость, мелочность и придирчивость группы «Д. ц.» в ее критике партии и ЦК Ленин назвал ее «фракцией громче всех крикунов». В партии представителей группы «Д. централизма» часто называли коммунистическими либералами.

Группа «Д. ц.» не пользовалась в партии большим влиянием и была весьма немногочисленна. Одна часть группы «Д. ц.», как т. Бубнов А. С., т. Варейкис и другие, вернулась на ленинские позиции. Другая же часть, как Сапронов, Богуславский, Рафайл, Смирнов и др., уже не остановилась на начальных ошибках и стала все дальше отходить от партии. Общие политические ошибки группы «Д. ц.» содержали в себе развернутые ошибки троцкизма. Члены группы «Д. ц.» составили ядро оппозиционного блока в дискуссии 1923. Осенью 1925 остатки группы «Д. ц.» нашли свое место в рядах последнего, где, сохраняя свою обособленность, эта группа заняла самый крайний фланг в атаках против партии. Вместе с троцкистами исключенные XV съездом из партии децисты, или «сапроновцы» («группа 15») выродились в чисто меньшевистскую контрреволюционную организацию, прикрывавшую свои контрреволюционные идеи архилевой фразеологией.

*Лит.:* VIII съезд Российской коммунистической партии (большевиков). Стенография. отчет, М., 1919; Десятый съезд..., [М.], 1920; X съезд..., П., 1921; Одиннадцатый съезд..., М., 1922; Двенадцатый съезд..., М., 1923; Тринадцатый съезд..., М., 1924; 7-й Всероссийский съезд Советов раб., крест., красн. и наа. депутатов. Стенографический отчет, М., 1920; VII Всероссийский съезд..., М., 1921; С п р о н о в Т., Статьи и доклады по организационным вопросам партийного и советского строительства, М., 1920; О с и н с к и й Н., Строительство социализма, М., 1918; Всесоюзная коммунистическая партия (б) в революциях ее съездов и конференций (1898—1926 гг.), 3 изд., М.—Л., 1927; Я р о с л а в с к и й Е. м., За последней чертой (Троцкистская оппозиция после XV съезда), Москва—Ленинград, 1930; газ. «Правда» за ноябрь—декабрь 1927, разбор платформы «83», «15» и «буфера» накануне XV партсъезда. *Ф. Шулкевер.*

**ДЕМОКРАТИЧЕСКОЕ ПОЛЬСКОЕ ОБЩЕСТВО** (Towarzystwo Demokratyczne Polskie), самая влиятельная политическая организация среди польской эмиграции 30-х гг. 19 в., группировавшая вокруг себя основные кадры левой, демократической ее части. Д. п. о. было основано 17/III 1832 во Франции, где в это время сосредоточивалось большое число польских эмигрантов. Рекрутировалось оно главным обр. из среднего и низшего командного состава б. армии Царства Польского, преимущественно дворянского происхождения. Что же касается уехавших в эмиграцию рядовых солдат из крестьян, то они недолго пребывали в рядах Д. п. о. и

уже в 1835 образовали свою собственную организацию (близкую по своей идеологии к сен-симонизму) под названием «Люди польский» и повели решительную борьбу против Д. п. о., выдвигая лозунг национализации всей земли.

В новых условиях жизни деклассированные вследствие продолжительной эмиграции либеральные помещики (составлявшие основное ядро Д. п. о.) подверглись наравне с буржуазной интеллигенцией сильному влиянию буржуазно-демократической идеологии и сблизились с западноевропейским революционным движением. «Все для народа—через народ», таков был основной лозунг Д. п. о., причем конечно подразумевалось, что именно они, эмигранты-революционеры, станут во главе освобождающейся нации. Программой общества стал «Манифест Д. п. о.» 1836, в котором формулированы были следующие основные положения: восстановление независимости Польши в границах 1772, гражданское равноправие, отмена сословн. привилегий, «полноевластие народа», отмена барщины и безвозмездное наделение крестьян землей. На практике, поскольку речь шла о пропаганде в Польше, радикализм Д. п. общества оказывался далеко не последовательным и не мог привлечь на сторону Д. п. об-ва массы крестьянства. В эмиграции же польские демократы действительно находились на левом фланге буржуазно-демократического движения. Благодаря выработке определенной политической платформы влияние Д. п. о. среди демократической части эмиграции быстро усилилось (к концу 1832 оно насчитывало всего 94 члена, в следующем году—527 членов, в 1835—уже 1.446 членов и в 1840—1.945 членов). Об-во издавало два журнала: агитационный—«Польский демократ» («Demokrata Polski») и теоретический «Журнал Польского демократического общества» («Pismo Towarzystwa Demokratycznego Polskiego»). В 1835 Об-во создало выборный руководящий центр под названием «Централизации».

В начале 40-х гг. Д. п. о. завязало тесные связи в самой Польше (особенно в Познани), куда с целью захвата идейного и организационного руководства нарождающимся революцион. движением приезжает ряд членов «Централизации» (Гельтман, Альциата, Висниовский, Мерославский). Представители «Централизации» приняли деятельное участие в подготовке Краковского восстания 1846 и сыграли выдающуюся роль в самом восстании.—Несмотря на жестокое поражение восстания 1846 влияние Демократического польского об-ва среди эмигрантов еще более усилилось. В 1848 «Централизация» (находившаяся сперва в Пуатье, а с 1840 в Версале) переехала в Париж. Члены «Централизации» приняли самое активное участие и сыграли выдающуюся роль в революционных боях 1848—1849 не только в самой Польше, но и в других европейских странах (Гельтман в Саксонии, Шнайде в Верхнем Пфальце, Мерославский в Сицилии и Бадене и т. д.). После июньских событий 1849 «Централизация» Д. п. о. наряду с другими демократическими организациями бы-

ла распущена французским правительством и вынуждена была переехать в Лондон. С тех пор влияние Д. п. о. стало быстро падать, за исключением лишь периода войны 1853—56, использованного Д. п. о. для широкой националистической пропаганды. Развитие в начале 60-х гг. массового национально-революционного движения в Царстве Польском окончательно отняло руководящую роль у эмиграции. В 1863 остатки Д. п. о. влились в национальную организацию, подчиненную подпольному национальному правительству в Варшаве (см. *Польша*, Польское восстание 1863). Попытки Меровского восстановить Д. п. о. не имели успеха, и в 1870 Д. п. о. окончательно было ликвидировано. Идея «дворянской демократии», борющейся за «народ» и во главе народа, для этого времени являлась уже отжившей свой век.

*Лит.:* Towarzystwo Demokratyczne Polskie, Paryż, 1832; Manifest Towarzystwa Demokratycznego Polskiego, Poitiers, 1836; Janowski J. N., O początku demokracji polskiej, Paryż, Lipsk, 1862; Stecka M., Pisma polityczne Wielkiej Emigracji, Warszawa, s. a.; Gadoń L., Emigracja polska, Kraków, 1901—02; Limanowski B., Historia demokracji polskiej, tt. I—III, Zurich, 1901, Warszawa, 1922.

#### Ч. Ясинский.

**ДЕМОКРАТИЧЕСКОЕ СОВЕЩАНИЕ**, совещание об «организации власти», происшедшее с 14 (27) сентября по 22 сент. (5 окт.) 1917 в Петрограде (в Александринском театре). Оно было созвано ВЦИК Советов рабочих и солдатских депутатов и ИК Советов крестьянских депутатов после подавления контрреволюционного мятежа Корнилова и распада второй коалиции вследствие выхода из Временного правительства министров к.-д. «Власть, созданная демократией и опирающаяся на ее органы,—говорились в резолюции исполкомов о созыве Д. с.—должна быть свободна от всяких компромиссов с контрреволюционными цензовыми элементами». Отклонение же исполкомами Советов резолюции большевиков о создании власти из представителей революционного пролетариата и крестьянства показывало, что эсеровско-меньшевистское большинство Советов стремится при помощи Д. с. лишь подготовить почву для новой коалиции с буржуазией. Задачей Д. с. было отвлечь внимание рабочих и крестьянских масс от новой надвигающейся революции и противопоставить требованиям пролетариата о переходе власти к Советам решения «тоже демократического» и притом общероссийского Совещания. Уже состав Д. с. обеспечивал продолжение коалиционной политики. Советам на Д. с. отводилось второстепенное место. Кроме представителей ВЦИК и ИК советов крестьянских депутатов на совещание приглашались только областные советы, в к-рых меньшевики и эсеры имели большинство. Представительство местных советов, в т. ч. Петроградского и Московского, исключалось. Главную роль на Д. с. должны были играть города и земства (причем нек-рые из них сохраняли еще свой старый дореволюционный состав), кооперация и целый ряд профессионально-интеллигентских организаций. Это создавало на Д. с. большинство для партий мелкой буржуазии, которое далеко не соответ-

ствовало степени их действительного влияния в стране и, несмотря на официальное устранение от участия в Д. с. организацией крупной буржуазии, обеспечивало последней не только влияние на решения Д. с., но иногда и прямое представительство. Несмотря на явно буржуазно-соглашательский характер Д. с. буржуазия заняла по отношению к нему отрицательную позицию, изображая Д. с. как бесполезную затею. 6 (19) сентября орган к.-д. партии газета «Речь» обращалась к членам партии к.-д. с призывом воздержаться от участия в выборах членов Д. с. Состав Д. с. не мог удовлетворить советы, ряд местных советов прислал во ВЦИК протесты против недемократического подбора участников Д. с. и настаивал на созыве перед Д. с. Съезда советов. Фракция большевиков во ВЦИК 7 (20) сентября потребовала на Бюро ВЦИК расширения состава Д. с. путем увеличения представительства рабочих организаций, армейских комитетов и провинциальных советов. Однако требование это было отвергнуто Бюро ВЦИК.

Обострение классовых противоречий и открытое выступление буржуазии на поддержку Корнилова толкали массы все более влево. Под влиянием большевизации масс в среде меньшевиков и с.-р. по вопросу об организации власти происходил раскол. На заседании ВЦИК 12 (25) сентября левые меньшинства фракций с.-р. (Камков) и меньшевиков (Мартов) высказались против коалиции с буржуазией. Большинство только в 119 голосов против 101 удалось провести резолюцию о коалиции. При этом принята поправка признавала коалицию с партией к.-д. недопустимой.

Всероссийский кооперативный съезд, Московское городское самоуправление и ряд других буржуазно-демократических организаций, приглашенных участвовать на Д. с. и стоявших за коалицию с крупной буржуазией, выступили в свою очередь с требованием увеличения своего представительства в Д. с.; так, Московское городское самоуправление настаивало «на предоставлении на Совещании делегатам городов и земств не менее половины мест». Эсеровско-меньшевистское большинство пошло навстречу этим домогательствам, значительно увеличив количество мест земствам и городам. Правда, пришлось сделать кое-какие уступки и требованиям местных советов; так, напр. Петроградскому совету было предоставлено 5 мест, но это не уменьшало перевеса земств, городов и других буржуазных организаций над советами. Подлинные выразители воли революцион. рабочих, солдат и крестьян топили в массе представителей буржуазной интеллигенции, приходившей в ужас перед надвигающейся социалистической революцией.

Всего на Д. с. присутствовало ок. 1.600 делегатов, в том числе (по газетным данным) прислали: советы рабочих и солдатских депутатов—230 человек, советы крестьянских депутатов—230 чел., профсоюзы—100 чел., города—300 чел., земства—200 чел., армия и флот—125 чел., казаки—35 чел., общая кооперация—120 чел., рабочая кооперация—38 чел., почтово-телеграфный союз—

12 чел., ж.-д. союз—27 чел., учительский союз—15 чел., торгово-промышленные службы—30 чел., экономическая группа (комитеты снабжения, экономические совещания)—33 чел., продовольственные комитеты и организации—17 чел., земельные комитеты—2) чел., крестьянский союз—10 чел., национальные организации и учреждения (Украинская рада, Мусульманский совет, Совет национальных партий и др.)—60 чел. и по 1—2 представителя от целого ряда таких организаций, как инженеры, врачи, журналисты, фельдшера, союз духовенства и т. п.

Точных данных о партийном составе Д. с. нет. Во всяком случае на нем было немало выразителей интересов ценовой буржуазии. К 4 открытым к.-д. сюда нужно присоединить радикал- и национал-демократов, часть делегатов, зарегистрированных как беспартийные, и значительную часть кооперативной делегации. Правых с.-р., трудящихся и плехановцев было 135 ч., к ним можно присоединить и остальную часть кооператоров. Т. о. правое крыло Д. с. насчитывало более 300 делегатов. Центр составляли 427 с.-р. и 172 меньшевика. Левых с.-р. и меньшевиков - интернационалистов было 127. Большевиков зарегистрировано было 134, к ним нужно прибавить половину профсоюзной делегации, т. о. всего у них было 180—200 делегатов.

Д. с. было открыто председателем ВЦИК Чхеидзе. Керенский в приветственной речи старался запугать собрание грозящей стране анархией и тяжелым положением на фронте. Главным вопросом, обсуждавшимся на Д. с., был вопрос об организации власти, причем борьба шла почти исключительно вокруг вопроса о коалиции. Вся правая часть собрания, в т. ч. Церетели, правая часть с.-р. и меньшевиков (меньшинство советской делегации), министры-социалисты (Скобелев, Зарудный, Пешехонов), кооператоры—единодушно отстаивали коалицию с к.-д. (оговорка—«не замешанными в заговоре Корнилова»—не имела конечно существенного значения). Чернов и его группа с.-р. стояли за коалицию, но без к.-д. Против коалиции с буржуазией выступала левая часть с.-р. и меньшевиков, огласившая декларацию от имени большинства советской делегации. Большевики в своих выступлениях беспощадно вскрывали саботаж буржуазии во Временном правительстве, неизбежность контрреволюционных выступлений с ее стороны и использовали Д. с. для окончательного разоблачения соглашательской политики меньшевиков и с.-р. Ленин в своих письмах в ЦК в начале сентября настойчиво напал на Д. с., что решение вопроса о власти лежит вне Д. с., на заводах и в казармах, куда он и предлагал после прочтения декларации двинуть всю большевистскую фракцию Д. с. для прямой подготовки вооруженного восстания. Однако на заседании ЦК 4/X (21/IX) было решено с Д. с. не уходить и лишь отозвать членов партии из президиума. Декларация большевиков, оглашенная в Д. с. 18 сентября (1 октября), требовала передачи всей власти советам, отмены частной собственности на землю и передачи ее крестьянским комитетам, введения

рабочего контроля, национализации важнейших отраслей промышленности, уничтожения тайных договоров и немедленного предложения всем народам воюющих государств всеобщего демократического мира, вооружения рабочих и создания Красной гвардии. Отмечая искусственный состав Д. с., декларация выдвигала как важнейшую задачу созыв Съезда советов для принятия действительных мер к полному прекращению личного режима Керенского и осуществления выдвинутой программы. На голосование был поставлен вопрос о коалиции. За коалицию было подано 766 голосов против 688, воздержалось 38, после чего президиумом были предложены две поправки. Первая: «за пределами коалиции остаются те элементы, как кадетской, так и других партий, к-рые причастны к корниловскому заговору», и вторая—«за пределами остается партия народной свободы». Большинством 798 против 139 при 196 воздержавшихся была принята первая поправка. За вторую поправку голосовало 595 чел., против—493, воздержалось—72. За резолюцию в целом голосовало 183 чел., против нее—813 и воздержалось 80. Т. о. Д. с. отклонило свою собственную резолюцию и показало свою полную беспомощность разрешить вопрос о власти. Оказалось, что, даже искусственно подобранное, оно не в состоянии служить опорой для новой сделки эсеровско-меньшевистской верхушки советов с буржуазией. Для достижения этой цели вождям с.-р. и меньшевиков пришлось пойти на целый ряд подлогов. Решено было устроить совещание президиума Д. с. совместно с представителями всех политических течений Д. с. и центральными комитетами партий, к-рые должны были путем взаимных уступок притти к соглашению по вопросу о власти. Страх перед растущей активностью масс и перспективой новой революции вынуждал верхушку с.-р. и меньшевиков цепляться за соглашение с буржуазией, как за последнее средство спасения. Совещание президиума с партиями решило снять с обсуждения вопрос о коалиции и передать решение вопроса о власти особому представительному органу (Демократическому совету), выделенному из состава Д. с., и установить ответственность перед ним Временного правительства. При этом не исключалась возможность участия ценовой буржуазии в правительстве и в представительном органе.

Демократический совет был составлен пропорционально из всех групп, участвовавших на Д. с. На 90 мест представителей земств и городов и 23 места кооперации все советы имели в нем только 76 мест и профсоюзы—21 место. Это делало Демократический совет копией Д. с., закрепляло в нем преобладание партий мелкой буржуазии и превращало его в удобное средство для проведения политики вождей с.-р. и меньшевиков.

Немедленно по окончании Д. с. выделенная им делегация во главе с Чхеидзе, Церетели, Авксентьевым и Гоцем приступила к переговорам с представителями ценов. буржуазии и Керенским об образовании правительства. Соглашение было достигнуто и утверждено Демократическим советом. Од-

нако это соглашение не имело ничего общего с условиями, принятыми Д. с., и было полной капитуляцией перед буржуазией. Демократический совет не создал правительства, наоборот, Временное правительство организовало *Предпарламент* (см.), Временный совет Российской республики, куда после образования 3-й коалиции (см. *Временное правительство в России 1917 года*) наряду с членами Демократического совета были введены представители ценовой буржуазии. Ответственность Временного правительства перед Предпарламентом и «Декларация революционной демократии» 14 августа (см. *Государственное совещание московское*) как программа его деятельности были отвергнуты. Временное правительство было организовано с участием представителей к.-д.

Д. с. обнаружило полное разложение правительственных партий меньшевиков и эсеров, явную потерю ими большинства среди рабочих, солдатских и крестьянских масс, что заставило эти партии пойти на подлог: отказаться от отчета перед Съездом советов и созвать вместо него подтасованное Д. с. По отношению к массам рабочих и крестьян Д. с. было «обкрадыванием демократизма при лицемерном соблюдении внешности демократизма» (Ленин). Искусственно подобранное мелкобуржуазное большинство Д. с. не только не могло уничтожить стремления к бонапартизму Керенского, но, наоборот, после Д. с. он стал еще откровеннее. «Наша партия,—писал В. И. Ленин,—сделала ошибку; участвуя в Д. с.»; «большевики,—говорит он в другом месте,—должны были уйти в виде протеста и для того, чтобы не поддаваться в ловушку отвлечения Совещанием народного внимания от серьезных вопросов» (Собр. соч., том XXI, 2 изд., стр. 214 и 215). Чтобы исправить эту ошибку, Ленин предлагал немедленно уйти из Предпарламента к массам и звать массы на революционную борьбу против правительства Керенского и буржуазии.

*Лит.*: Стенографические отчеты не изданы, наиболее полные отчеты в «Известиях ЦИУ» и в «Русских ведомостях». Выступления и документы большевиков наиболее полно представлены в «Рабочем пути». См. еще: Ленин В. И., Сочинения, 2 изд., т. XXI, М.—Л., 1928, стр. 193, Большевики должны взять власть; е г о ж е, там же, стр. 195, Марксизм и восстание; е г о ж е, там же, стр. 211, О героях подлога; е г о ж е, там же, стр. 215, Из дневника публициста. Ошибки нашей партии; е г о ж е, там же, стр. 235, Кризис назрел; е г о ж е, там же, стр. 287, Тезисы для доклада на конференции 8 октября петербургской организации...; Революция 1917 года, Хроника событий, т. IV, август—сентябрь, сост. В л а д и м и р о в а В. Л., 1924; та же серия, т. V, октябрь, сост. Р я б и н с к и й К., М.—Л., 1926; История ВКП(б), под ред. Ярославского Ем., т. IV, М.—Л., 1929; С т а л и н И., На пути к Октябрю. Статьи и речи. Март—октябрь 1917, 2 изд., Л., 1925; е г о ж е, Троцкизм или ленинизм?, сб. «За ленинизм», М.—Л., 1925; З и н о в ь е в Г., Год революции, Л., 1925; М и л ь к о в П. Н., История второй русской революции, т. I, вып. 2 и 3, София, 1922—24; Ц е р е т е л и И. Г., Речь, П., 1917; Д а н Ф., К истории последних дней Временного правительства, «Летопись революции», кн. 1, Берлин—П.—М., 1923; С у х а н о в Н., Записки о революции, т. V, Берлин, 1922; Т р о ц к и й Л., Сочинения, т. III, ч. 1 и 2, М., с. а.: Временный совет российской республики. Стенографический отчет, заседание первое. [П., 1918]; Накануне Октябрьского переворота. Отчеты о секретных заседаниях комиссий Временного совета Российской республики, «Былое», Петроград, 1918, книга 6 (№ 12). См. еще воспоминания в журнале «Пролетарская революция», Москва—Петроград, 1922, № 10.

И. П.

**ДЕМОКРАТИЯ** (от греч. *demos*—народ и *kratos*—власть), буквально н а р о д о в л а с т и е. Слово это перешло к нам от *Аристотеля* (см.) как обозначение одной из форм государства. Сущность всякой демократии, по его классификации, заключается в том, что верховная власть в государстве принадлежит не одному лицу (монархия) и не замкнутому кругу лиц (аристократия), а всему народу как совокупности свободных граждан. Но современная Д. резко отличается от первобытных и древних форм Д., где она понималась как непосредственная власть народа. Ныне говоря о Д., иногда и о «чистой» Д. или «Д. вообще», мы имеем в виду форму государства, каким оно вышло в результате буржуазных революций. «Ни в одной цивилизованной капиталистической стране не существует „Д. вообще“, а существует лишь буржуазная Д.» (Ленин). Современная Д.—это государство с представительным правлением и с формальным равенством всего населения перед законом. А население рассматривается буржуазной доктриной как простая совокупность распыленных жителей, индивидов. Т. обр. эта Д. является договорной формой государства, где договор понимается или как мировая сделка с прежней властью (обычная форма конституций) или как договор между самими гражданами в форме голосования (избирательное право). Д. не является чем-то вечным и неизменчивым. Естественно, что понятие Д. формальной или договорной могло возникнуть и развиваться лишь в обществе, в к-ром договор сделался универсальным (всеобщим) отношением. А это возможно было лишь в обществе с развитым товарооборотом. Из товарооборота понятия равенства и договора перешли в государственной обиход. В обществе с товарооборотом и государственную власть стали понимать как конкретно договорную власть (английские сектанты 17 века). Средневековые города по договорам покупали у своих монархов права Д. (Англия, Франция, Германия). В сознании же философов этот договор уже принял отвлеченную форму какого-то воображаемого «общественного договора» (Ж. Ж. Руссо). Между тем в действительности никто при этом не думал об ослаблении власти государства, напротив—заботились об ее усилении. Недаром идея государства заменила буржуазии церковь, идея закона—бога (Ф. Энгельс).

Как и всякому новому государственному строю Д. предшествовала революция. В этой революции Д. является политической формой государства, формой борьбы с феодализмом и абсолютизмом. Крепостничество и абсолютизм не только стали нетерпимым препятствием к развитию производительных сил, они стали и идеологически невыносимыми. Буржуазная революционная идеология задолго до взрыва выдвинула лозунг Д. В этом отношении буржуазная революция имела те громадные преимущества, что она в городах заранее могла выработать готовые формы капиталистических организаций, а равно и готовые формы идеологической надстройки—Д. «Перед буржуазной революцией была только одна задача: смес-

ти, отбросить, разрушить все пути прежнего общества» (Ленин, Собрание сочинений, 2 изд., т. XXII, стр. 315). Поэтому буржуазия в самый день своей победы делается консервативной, контрреволюционной силой. Она не жаждет продолжения революции. Для нее Д. является самоцелью, а не средством дальнейшей борьбы за освобождение и равенство всех людей. Буржуазная Д. уже дала буржуазии все, что ей было нужно. Она отделила политику от хозяйства, она, по словам Маркса, раздвоила человека на гражданина и человека, причем она дала ему формально равные политические права в виде Д., но оставила нетронутым экономическое неравенство, основанное на частной собственности, относя это к области частных дел человека. Демократическое государство стало лучшим средством для охраны «священного» права частной собственности и неприкосновенности свободы договора, направленных против неимущих и трудящихся.

Эта Д. иногда изображается как Д. потребителя. Один из новейших англ. государствоведов, Ласки (член Рабочей партии), отмечает: «Государство имеет дело с людьми в качестве, которое является общим для всех, т. е. в качестве потребителей известных благ». Но вопрос о гос. власти решают производство и средства производства. Поэтому буржуазные государствоведы не говорят о классах, а лишь о населении как о совокупности жителей-потребителей. Благодаря экономическому неравенству Д. на деле превратилась всюду во власть класса имущих, капиталистов. Она оказалась фактически властью ничтожного меньшинства монополистов средств производства над громадным большинством пролетариев и трудящихся вообще.

Буржуазная и формальная Д. является важным этапом развития общества. «Демократический переворот буржуазен... Но мы, марксисты, должны знать, что нет и быть не может другого пути к настоящей свободе пролетариата и крестьянства, как путь буржуазной свободы и буржуазного прогресса... нет и быть не может в настоящее время другого средства приблизить социализм, как полная политическая свобода, как демократическая республика...» — так писал Ленин в 1905 (Ленин, «Две тактики», т. VIII, стр. 103—104). Однако буржуазная Д. является типичной формой владения буржуазии, ибо охраняет право частной собственности на средства производства и формальную свободу договора: сначала весьма суровыми мерами внеэкономического принуждения, со временем — с помощью самодельствующей «хитрой механики», в которую превращается вся эта система и в которой немалую роль играют иллюзии свободы и равенства. Так, Д. на деле превратилась в лицемерно скрытую диктатуру буржуазии.

Но Ленин не так понимал борьбу за Д. Он трезво оценивал уровень сознания широких масс. «...было ошибкой ждать простого, немедленного, верного осуществления этих задач сразу. Нет мы не ждем этого, мы умеем ценить значение упорной, медленной, часто невидимой работы политической

воспитания» (Ленин, т. VII, стр. 384). Понимая лозунг Д. в буржуазной революции как лозунг «вся власть — всему народу», он пишет: «Революционное правительство берет в руки власть от имени всего народа, для обеспечения воли народа, для деятельности посредством народа». Ленин на этом не останавливается. Выставляя свой лозунг Д. в форме диктатуры пролетариата и крестьянства, он и на эту Д. смотрит не как на самоцель, а лишь как на первый этап революции. «Эта буржуазная Д. является — по ее тенденциям, обусловленным тем, что она вынуждена делать, — революционной Д.» (Ленин, т. IX, стр. 295). А «когда фактом будет не только революция, а полная победа революции, — тогда мы подменим... лозунг демократической диктатуры лозунгом социалистической диктатуры пролетариата» (Ленин, «Две тактики», т. VIII, стр. 119).

По мере роста капитализма, а вместе с тем и рабочего класса для буржуазии возникает вопрос: необходима ли вообще для нее во что бы то ни стало Д.? Ленин на этот вопрос отвечает: «Вообще политическая Д. есть лишь одна из возможных (хотя теоретически для «чистого» капитализма и нормальных) форм надстройки над капитализмом. И капитализм и империализм, как показывают факты, развиваются при всяких политич. формах, подчиняя себе все эти формы» (Ленин, т. XIX, стр. 246). Буржуазная Д. все же дает пролетариату известные возможности организоваться и накапливать силы. Но в критические для себя моменты, как только рабочие, используя свободы Д., становятся серьезной угрозой буржуазному режиму, буржуазия отказывается от Д. и бросается в объятия диктатуры. Так не раз бывало в истории буржуазных государств (бонапартизм, реставрация во Франции и т. д.). В современную же эпоху социалистических революций открытая буржуазная диктатура — фашизм — стала закономерным, исторически обусловленным средством обороны гибнущей капиталистической системы. Вожди предателей с.-д. в страхе перед революцией и в интересах своего личного благополучия изменяют своим прежним взглядам оппозиционного демократизма и всеми мерами рвутся в буржуазную коалицию, служащую якобы «переходной ступенью к социализму» (теория ренегата Каутского), а на деле — последней защитой власти буржуазии.

Д. иногда понимают только как известный «каталог» политических свобод, свойственных демократическому строю: свобода личности, совести, печати, собраний, обществ и союзов. Но именно эти свободы представляют собою верх лицемерия формального равенства, не говоря уже о фактическом их несуществовании для рабочих. Их великолепно высмеивает Маркс в своем «18 брюмера», а Ленин дает самую суровую критику этих ничем не обеспеченных свобод, противопоставляя им нашу конституцию: после победы пролетариата «центры тяжести перемещаются от формального признания свобод (как было при буржуазном парламентаризме) к фактическому обеспечению пользования свободами со стороны трудящихся, свержающих эксплуататоров, напр. от приз-



нания свободы собраний—к передаче всех лучших зал и помещений рабочим, от признания свободы слова—к передаче всех лучших типографий в руки рабочих, и т. д. ».

Только пролетарская революция доводит до конца буржуазную революцию, т. е. и Д. Но, достигнув этого, пролетарская революция отбрасывает в сторону буржуазную Д. как пережиток и переходит к высшему и последнему типу Д., диктатуре пролетариата. Ее основная цель—уничтожение экономического неравенства, т. е. ликвидация классов эксплуататоров и классов вообще. Эта цель не может быть достигнута голосованием, как то пытались доказать буржуазные подголоски. Лишь «решение классовой борьбою и гражданской войною против эксплуататоров—пролетарская Д.» (Ленинский сборник, т. III, стр. 496). «Д. для гигантского большинства народа и подавление силою, т. е. исключение из Д. эксплуататоров, угнетателей народа,—вот каково изменение Д. при переходе от капитализма к коммунизму» (Ленин, том XXI, часть 2, стр. 431). Эта Д. впервые появилась на свет в Париже в виде Коммуны, но она просуществовала там только 70 дней. Она в развернутом виде проведена Советской властью, существующей в СССР уже 13 лет. Если буржуазная Д. была Д. эксплуататоров, то «советская демократия есть демократия пролетарская, демократия трудящихся масс, демократия против эксплуататоров» (программа Коминтерна).

Но и этот последний вид Д. является государством, «буржуазным государством без буржуазии» (Ленин, «Государство и революция», т. XXI, стр. 438). Необходимость в нем, с окончательным исчезновением неравенства людей в виде деления на классы, исчезнет. По мере укрепления социализма в виде высшей его ступени, коммунизма,—государство отмирает. Это будет скачок из «царства необходимости в царство свободы» (Энгельс). Но это будет свобода без принуждения, без государства. Понятие Д. станет излишним пережитком и исчезнет.

Лит.: Ленин В. И., Государство и революция, Сочинения, 2 изд., т. XXI, стр. 965, М.—Л., 1928; Александрский В., Демократия, «Энциклопедия государства и права», т. I, стр. 804, Москва, 1925—26; Революционное правительство во Франции в эпоху Конвента (1792—94), под ред. Лукина Н. М., М., 1927; Старосельский Я. В., Проблема якобинской диктатуры, М., 1930; Стучка П., Учение о советском государстве и его конституции, СССР и РСФСР, 6 изд., М.—Л., 1929; Гуревич Г. С., Политический строй современных государств. Англия, М.—Л., 1927; то же, Соединенные Штаты Америки, М.—Л., 1928; то же, Франция, М.—Л., 1929; его же, Основы советской конституции, 7 изд., Москва—Ленинград, 1929. Из буржуазных авторов: Острогорский М., Демократия и политические партии (перев. с франц.), т. I, II, Москва, 1927—30; Вгусе J., Modern Demokrasien, N. Y., 1924; Вильсон Вудро, Государственный строй Соединенных Штатов, СПб., 1909.

П. Стучка.

**ДЕМОКРАТИЯ ХОЗЯЙСТВЕННАЯ**, см. *Хозяйственная демократия*.

**ДЕМОКРИТ** (Demokritos) (460—370 до хр. э.), один из величайших философов древности, основоположник атомистической философии. О жизни Д. до нас дошли отрывочные, больш. част. не заслуживающие доверия сведения. Многочисленные путешествия по странам Востока он использовал для науч-

ных наблюдений. Кроме Аристотеля ни один писатель древности не может похвалиться таким разнообразием исследованных проблем, такую широтой умственного кругозора, как Д. Наряду с сочинениями по проблемам теории познания и логики ему принадлежат исследования по астрономии, геологии, зоологии и ботанике. До нас дошли и заглавия его сочинений по этике, физике, математике, физиологии, медицине и т. д. Д. писал также об искусстве, и уже в древности широкой известностью пользовались его работы по теории музыки и поэзии. Стиль Д. был высоко оценен еще в древности (его сравнивали со стилем Платона, Гомера, Софокла, Демосфена).

Индивидуалистическое миросозерцание, развившееся в Греции на основе роста товарно-денежного хозяйства и нашедшее себе выражение в принципе субъективности познания у *софистов* (см.), отразилось также и на учениях Д.—не только философских и этических, но и политических. Правовые нормы, законы, язык, государственная власть Д. провозглашает свободными установлениями людей, вступивших относительно их в договорное соглашение. «Если бы один не обижал другого,—говорит Д.,—законы не препятствовали бы каждому жить по своему желанию». Договорная теория государства Д. имела в свое время революцион. значение: раз гос. власть существует не по «природе», а по «установлению», то люди могут заключить вновь такой общественный договор, к-рый они считают наиболее разумным. Отдельные черты политического мировоззрения—это демократический строй, демагогическая политика радикально-демократической партии, принцип полного равноправия граждан. Некоторые исследователи (Джемс) находят у Д. даже идеи коммунизма. Д. требовал кроме того по много политического «единомыслия» в государстве и в правящей партии. Притом элемент насилия во всяком государстве он считал неизбежным.

Противопоставив эволюционной точке зрения на государство «договорную» теорию, Д. и в области физико-математических наук выступает самым решительным противником принципа непрерывности. Отрицать принцип непрерывности в физике значило допустить прерывность материи и невозможность бесконечной ее делимости. Из этих двух положений и вытекает атомистическое миропонимание.

Философское учение Д. состоит в последовательном развитии атомистического объяснения мира. Сушностью мира является материя, «все», «вселенная», «всеобъемлющая полнота». В основе природы вещей вселенной лежит материя, состоящая из множества мельчайших частиц, находящихся в вечном движении и разделенных пустыми пространствами. Вследствие их мельчайших размеров эти частицы невидимы и материально неделимы («итом» по-гречески—неделимый). В каждой частице вещества существуют атомы и пустота—материя и есть атомы и пустота. Отсюда то важное значение, которое придавал пустоте Демокрит: пустота является основным условием движения атомов. Следовательно пустота у

Демокрита имеет столь же положительное значение, как и атом: ничто не менее реально, чем нечто; небытие, по Демокриту, также существует, как и бытие. Движение становится возможным благодаря единству бытия и небытия, полного и пустого. Вечно движущаяся материя существовала «всегда», поэтому нельзя спрашивать о «начале» ее движения: движение есть нечто внутренне присущее самой материи. Атомов бесконечное множество, а пустота бесконечна по величине. Атомы движутся в любом направлении, «всячески». Атомы и пустота лишены качеств, «тождественны» и неизменны. Состоящая из них материя т. о. по природе своей обладает лишь количественными, внешними свойствами. Соединение и разъединение атомов лежит в основе видимых нами процессов изменения, возникновения, разрушения, гибели или развития. Ничто не возникает без причины. Все, что происходит в явлениях, в человеческой жизни и истории, в развитии животных, в падении твердых тел—все происходит в силу причинной необходимости. Благодаря своему невежеству люди создают такие понятия, как «провидение», «судьба» и т. д. Над всеми процессами господствует слепая необходимость. Никакой целесообразности, никакого разумного, предначертанного кем-то плана в природе нет. «Вне» нашего мира существует беспредельная пустота, в которой разбросаны бесчисленные миры. Земля имеет форму диска, точнее—таза, т. е. полушария выпуклой стороной вниз и с углублением в виде котловины на внешней плоской стороне. Органический мир возник из воды. Животные прошли длинный путь развития, прежде чем стать такими, какими мы их видим. Одушевленные тела отличаются от неодушевленных тем, что состоят из круглых и тончайших органов. Из всевозможных форм атомов круглые обладают наибольшей подвижностью. Душа и состоит из таких шаровидных атомов и она есть то, что приводит в движение данное тело.

Откуда же берутся наши ощущения и восприятия? С поверхности тел истекает поток атомов—это «наплыв», постоянное «волнообразное движение»; приток атомов проникает в наше тело через поры в органы чувств, «врезается» в них, как бы отпечатлевается в них, «отображается». Процесс зрения напр. состоит в том, что вещи, испуская из себя поток атомов, составляющих их форму, отражаются через их посредство в наших глазах и, отпечатлеваясь в них, создают «образ» видимых вещей (их «эйдос», как говорит Д.). То же самое следует сказать об остальных чувствах—слухе, обонянии, вкусе, запахе. Существование белого и черного, сладкого и горького—условно.

Теория познания Демокрита приобретает следовательно сенсуалистический характер. Но сенсуализмом она далеко не исчерпывается. Мышление и ощущение тождественны. Однако ощущения не истинны, т. е. не заключают в себе того, что находится в самой действительности. Истина—это действительность, а действительность где-то в глубине, куда нашему глазу не проникнуть, он не в состоянии увидеть элементов природы—

атомов и пустоты. «Мы не ощущаем ничего из того, что существует в действительности достоверно, но одни лишь те атомные потоки, которые притекают к нам и втягиваются (в наши органы), т. е. только то, что изменяется в зависимости от устройства нашего тела». Так. обр. Д. отрицает абсолютность и объективность качеств. Возможно ли истинное познание? Д. дает положительный ответ на этот вопрос: он требует принять «размышления» как истинный способ познания. «Размышление» должно основываться на «образах» (атомных потоках), т. е. опыте, но истина познается лишь в понятиях, согласованных с явлениями опыта. Демокрит выступает в данном случае против теории познания элеатов, которые оставляли без внимания показания наших ощущений и здравого смысла и даже вовсе отвергали их на том основании, что по их учению надо следовать только разуму. По Д., наоборот, «надо исходить из того, что в самой природе имеется налично». Но это должно быть именно лишь исходным, начальным пунктом размышления.

Этика Д. дошла до нас в многочисленных фрагментах. Д. основывает этику на знании законов природы—знании, разрушающем суеверия и страх. Думают, говорит Д., о судьбе, о сновидении, о злой роковой воле богов, а на самом деле все это не что иное, как продукт деятельности воображения людей. Незнание природы есть причина всех наших страданий. Границей удовольствия и неудовольствия является полезное и вредное. Человек должен жить всей полнотой удовольствия, стремясь к умеренности и гармоничности своих желаний, и отбросить басни о загробной жизни.

Историческое значение Д. в истории греческой философии состоит преимущественно в систематическом развертывании механического мировоззрения. Демокритовский атомизм послужил научным отправным пунктом для изысканий т. н. неопифагорейцев, живших в Юж. Италии и придавших атомизму Д. абстрактно-математический характер, чем они облегчили Платону дальнейшее идеалистическое истолкование принципа атомизма.

Лит.: Демокрит, Фрагменты (пер. А. О. Мавровельского), в книге Мавровельский А. О., Материализм в древности, Баку, 1929; Деборин А. М., Книга для чтения по истории философии, т. I, М., 1924; Hegel G., Sämtliche Werke, B. XVII—Vorlesungen über die Geschichte der Philosophie, Stuttgart, 1928 (русский пер. подготовлен Ин-том К. Маркса и Ф. Энгельса); Маркс К., Различие между натурфилософией Демокрита и натурфилософией Эпикура, в книге Маркс К. и Энгельс Ф., Сочинения, том I, Москва—Ленинград, 1929; Пикель Р., Великий материалист древности (Демокрит), Москва, 1923.

ДЕМОЛОГИЯ, см. Демография.

ДЕМОЛЬДЕР (Demolder), Эжен (1862—1913), бельгийский писатель. Д. много изучал старинных фламандских художников и шел от них в своем творчестве, лишенном всякого интереса к современной жизни. Д.—колорист и психолог. В романе «La Route d'émégaude» (Изумрудный путь, 1899) изображены быт и нравы голландских художников во главе с Рембрантом. Весьма ярком из средневековой жизни «Les Patins de la reine de Hollande» (Коньки голландской

королевы), P., 1901. В романе «Le Jardinier de la Pompadour», P., 1904, дана картина франц. жизни 18 в. Д. принадлежит ряд монографий художников—Ронса, К. Мённе и др. *Litt.*: Chot J. et Dethier R., Histoire des lettres françaises en Belgique depuis le moyen âge jusqu'à nos jours. Charleroi, 1910; Heumann A., Le mouvement littéraire belge d'expression française depuis 1880, P., 1913.

**ДЕМОН** (от греч. daimon, латинск. daemónium), в укоренившемся от христианского словоупотребления значении—злой дух. Однако указанное значение данный термин получил лишь с наступления хр. э. В греч., а отсюда в значительной степени и римской мифологии под словом Д. понимался ряд анимистических сил, еще не откристиализовавшихся в четкие фигуры офиц. культа, но зато обладавших большей реальностью и аффективностью в народной массе. Сюда следует прежде всего отнести представление об аграрном демоне, т. е. анимистической силе, присутствующей во всевозможной растительности данного земельного участка и обычно олицетворяющейся в териоморфной (животной) или фитоморфной (растительной) форме. Таково древнегреческое представление об agathos daimon (добром Д. или Д., дающем преизбыток), или epiautos daimon (заканчивающем старый и начинающем новый земледельческий год Д.). По своему содержанию представление об аграрном Д. являлось воплощением желаний земледельца, коллектива, направленных к успеху своей хоз. деятельности.

Однако область деятельности различного рода Д. далеко выходила из пределов собственно аграрного культа, т. к. ни одна анимистическая религия никогда не укладывалась в рамки канонизированного пантеона, и наряду с последним в ней всегда существовала целая иерархия анимистических сил, сопровождавших все важнейшие моменты человеческой жизни и имевших обычно функциональное значение. Поэтому борющийся с традиционными формами религиозности Сократ не нашел для обозначения своего внутреннего «я» другого термина, как Д. (daimonion). Христианская церковь низвела всех «языческих» Д. на ступень злых и нечистых, противопоставив им однако своих собственных Д. в виде многочисленной армии ангелов и святых, имеющих по существу то же значение и те же функции и часто сохраняющих в своем культе черты сходства со своими «языческими» предшественниками. **П. Преображенский.**

**ДЕМОНАКС**, один из наиболее видных представителей кинической философии (см. *Киники*) в греко-римском мире. В императорскую эпоху ряд философов, пользуясь иногда живым успехом в широких кругах, возродил в своем учении и личной жизни радикализм раннего кинизма, к-рый утверждал ненужность разработанного теоретического знания и главное значение придавал полной независимости человека—одинаково и от условностей культуры и от ее положительных достижений. В ряду этих философов античный писатель Лукиан выводит Д. как одну из наиболее популярных фигур в Афинах 2 в. хр. э. Д. постоянно подчеркивает ничтожность всех внешних ценностей, есте-

ственность и неотвратимость человеческих бедствий; душа бессмертна не больше, чем все остальное в мире, в конечном счете всех равно ожидает смерть, так что для всех «наступит забвение благ и зол, и большая свобода будет через малый срок общим достоянием». Следуя заветам кинизма, Д. непоколебим в борьбе с народными верованиями, решительно выступая против религиозных предрассудков и суеверий. Свой отказ от посвящения в элевсинские таинства он объясняет тем, что не мог бы в таком случае не разглашать их и неизбежно стал бы побуждать людей участвовать в этих таинствах, если они—благо, и удерживать от такого участия, если это—зло.

**ДЕМОНЕТИЗАЦИЯ**, лишение по распоряжению гос. власти монеты свойств денег (обязательности к приему в качестве платежного средства и средства обращения). Демонетизированная монета расценивается лишь по количеству содержащегося в ней металла. Государство в некоторых случаях организует скупку имеющейся у населения демонетизированной монеты. Иногда эта скупка производится по номинальной цене (напр. при Д. нем. талеров в 1871—1907).

Д. обычно вызывается обесценением металла, из к-рого чеканится монета, и переходом к новому валютному металлу. Так, падение стоимости меди привело к Д. медной монеты в странах с медной валютой. Непрерывное обесценение серебра в 19 в. заставило почти все государства перейти к золотой валюте и произвести Д. серебряной монеты. Д. применяется также в отношении стертой монеты. Современное законодательство определяет ту степень потери металла, при которой монета подлежит Д. К случаям Д. надо также отнести Д., произведенную советской властью в отношении монеты царской чеканки. Декретами от 25/VI 1920 и 22/II 1924 всем лицам, учреждениям и предприятиям было безусловно запрещено производить и принимать платежи царской монетой под угрозой привлечения к уголовной ответственности. Наряду с этим Наркомфином была организована скупка находившейся у населения царской монеты (см. *Валюта, Деньги, Монета*).

**ДЕ-МОНЗИ** (De Monzie), Анатоль (р.1876), французск. политический деятель леворадикального направления; публицист. Получил юридическое образование и с 1898 занимался адвокатской практикой в Париже. Генеральный советник департамента Ло (с 1904) и депутат от него в парламенте (1909—19). Товарищ министра торгового флота в кабинетах Барту (1913), Рибо (1917) и Пенлеве (1917). С 1920—сенатор. В 1923 посетил Москву и написал книгу о своем пребывании в СССР, в к-рой высказывался за сближение с ним («Du Kremlin au Luxembourg»)—От Кремля до Люксембурга, P., 1924). В 1924 активно содействовал официальному признанию СССР франц. правительством и был назначен председателем франко-советской комиссии для урегулирования вопроса о долгах (1925—27). В 1925—министр финансов в кабинете Эррио (от 3 до 16 апреля), а после падения его, с 3 апреля по октябрь,—министр народного образования в кабинете

Пенлеве; выступал в это время в защиту единой гос. школы. С октября 1925 до июня 1926—министр общественных работ в кабинете Бриана. В декабре 1929 вышел в отставку как сенатор, чтобы снова перейти в палату. Весьма даровитый публицист и оратор. Считается специалистом по рус. делам. Одно время Д., пользовавшийся репутацией друга СССР, выступал в печати с заявлением, что европейские державы должны действовать единым фронтом в вопросе о торговых сношениях с СССР.

**ДЕМОНИЗМ**, один из видов литературных сюжетов, приближающий образ героя (т. н. демонической личности) к психологическому комплексу представлений о дьяволе как бунтовщике, борце против установившегося мирового порядка или, в плане социальном, героического поборника свободы, врага тирании. Другое понимание демонической личности выдвигало на первый план иной момент: презрение к норме, к данному и заданному. Д. насквозь идеалистичен и индивидуалистичен, поскольку он представляет собой апофеоз сильной личности, борющейся в одиночку против тех или иных норм, вне всякой связи с теми или иными общественными группировками. Мотивы Д. особенно типичны для литературы романтиков и их эпигонов в 19—20 вв., а в трактовке второго типа—для рус. литературы (Достоевский, Сологуб).

**ДЕМОНОЛОГИЯ**, часть богословия, изучающая природу и проявления злого начала (см. *Дьявол*). Д. широко разрабатывалась в иудействе, в исламе, гностиками, а впоследствии и стцами церкви и каббалистами. Высший расцвет ее в эпоху христианства относится ко времени т. н. процессов введьм, гл. обр. к 15—17 вв., когда появляется множество демонологических трактатов. К демонологической литературе относят также художественные произведения, в которых фигурирует «нечистая сила». См. *Демон*, *Магия*, *Колдовство*.

**ДЕМОНИАЦИЯ**, см. *Колдовство* и *Магия*.

**ДЕМОНСТРАЦИЯ** (французск. démonstration—выражение, проявление), военные действия на второстепенных направлениях, с задачей отвлечь внимание и силы противника от направления главного удара. Различаются: а) стратегическая Д.—на театре войны, т. е. в значительном удалении от того пункта, на к-ром решается судьба операции, и б) тактическая Д., иначе ложная атака,—на самом поле сражения. При стратегической Д. по возможности избегаются боевые столкновения; наоборот, тактическая Д. производится с такой же энергией, как и главная атака, от которой она отличается лишь числом вводимых в дело войск. Как общее правило демонстрирующей части не сообщается о том, что она только демонстрирует, дабы не ослабить энергии ее атаки и тем не лишить демонстрацию ее действенности.

В международных отношениях иногда называют Д. угрозу вооруженными силами с целью заставить иностранное государство уступить требованиям своей политики. К этого рода действиям относятся: сосредоточение сухопутной армии на границе, посылка военного флота в иностранные воды и пр.

**ДЕМОНСТРАЦИЯ**, логический термин в философии, означающий акт *доказательства* (см.).

**ДЕМОНСТРАЦИЯ**, один из важнейших видов классово-борьбы, заключающийся в открытых массовых выступлениях, особенно уличных шествиях, имеющих целью выразить в наиболее отчетливой форме требования того или иного слоя населения. Требования эти могут носить характер экономического, политического, национального, интернационального, религиозного, антирелигиозного, культурного, военного, антивоенного и т. д. В последнем счете эти требования всегда продиктованы классовыми интересами. При определенных обстоятельствах и немногим лицам или даже одному лицу, наиболее ярко воплощающему волю и интересы своего класса, иногда удается сделать выступление аналогичное Д. Таковы Д. на суде (пример—речь Петра *Алексеева*, см.) или же на съезде (пример—речь В. И. Ленина на первом эсеро-меньшевистском съезде советов летом 1917 с заявлением о готовности большевиков одним взять власть) и т. п. В истории революционной борьбы демонстрации часто бывали связаны со стачками и вооруженными восстаниями. Массовыми Д. трудящихся сопровождалось все революционные движения в период новой истории, начиная с крестьянских войн 16 в. и буржуазных революций 17 и 18 вв. и кончая классово-борьбой современного пролетариата. Д. играли большую роль в ходе Великой французской революции—во всех ее стадиях и перипетиях. То же—в событиях 1830 и 1848, в период Франко-прусской войны и Парижской коммуны 1871 и т. д. В буржуазных революциях Д. нередко возникали стихийно; уличные шествия часто начинались в результате зажигательных речей ораторов на собраниях, иногда по инициативе небольших групп или даже по призыву отдельных лиц; такие шествия тем не менее иногда приводили к решающим столкновениям демонстрантов с вооруженными силами господствующих классов, к баррикадным боям, к вооруженным восстаниям народных масс. Д. периода буржуазных революций, особенно в начальных стадиях, носили «общенародный» характер; главную массу участников составляли рабочие, ремесленники, лица интеллигентских профессий, крестьяне и т. д., что не мешало буржуазии затем пожирать плоды победы. В известной мере такой же характер носили и носят демонстрации и в современных буржуазно-национальных движениях в Китае, Индии, Египте, Марокко, отчасти в Юж. Америке и т. п. Демонстрационное движение в городах Индии в 1930 (Пешавер, Бомбей, Калькутта и другие) захватывало почти поголовно все трудящееся население, а руководство тем не менее находилось пока в руках контрреволюционной буржуазии (Ганди), ищущей сделки с англ. империализмом.

Особенно богата массовыми Д. история пролетарской борьбы. Ими сопровождалось стихийное движение британских рабочих в начале 19 в. и позже—борьба за избирательную реформу (1816—1832). Наиболее известна Д., устроенная в

1819 на поле около Питерсфильда (вблизи Манчестера); в ней участвовало ок. 80.000 рабочих; Д. была разогнана войсками, причем убитых было 15 чел., раненых свыше 400. Это событие вошло в историю под названием «битвы при Питерлоо». Особенно широкое развитие Д. в Англии получили в период высшего подъема чартизма; между 1837 и 1890 Д. широкой волной (зачастую в сочетании с петиционным движением) прокатились по всей Великобритании. Многолюдные митинги и Д. являлись ступенями, по которым чартистское движение, начавшись с мирной петиционной кампании, поднималось все выше и впервые в истории привело к идее всеобщей политической забастовки. Пролетарские Д. в тот же период начались и в другой передовой капиталистической стране, во Франции. С торжественно-мрачных массовых професий начались восстания лионских ткачей в 1831 и 1834. По преимуществу пролетарский характер имели также летние Д. в Париже во время революции 1848 (между февралем и июньскими днями). В середине 40-х годов Д. сопровождался также голодные восстания германских рабочих (выступления силевских ткачей). В годы исключительного закона против социалистов в Германии (1878—1890) герм. с.-д-тия стала практиковать Д., пользуясь для этого каждым подходящим поводом. Каждой высылкой видного деятеля партия пользовалась для антиправительственной Д. (на улице, на вокзале и т. п.). Обсуждение в рейхстаге законов о социальном страховании, бойкот пивоваренных заводов, стачка булочников и т. п.—все это служило поводами для Д.—Известный толчок к устройству пролетарских Д. дало постановление первого (Парижского) конгресса 2 Интернационала о праздновании 1 мая (1889). На первых порах первомайские Д. и забастовки в ряде стран носили подлинно революционный характер (в Австро-Венгрии в 1890, в Германии, в Италии, во Франции и т. д.), но позже, под влиянием оппортунистических вождей с.-д-тии, стремившихся избежать обострения классовой борьбы, первомайские Д. во многих случаях были сведены к мирным загородным прогулкам или заменены митингами в закрытых помещениях. То же относится к Д., к-рые связаны были с днем открытия международных социалистических конгрессов 2 Интернационала. Эти Д. также постепенно выродились в социал-пацифистские (разительный пример—Базельский конгресс 1912). Резолюции приняты были революционные, а Д. в день открытия конгресса была ярко социал-пацифистской. Размах демонстрационного движения особенно тесно связан с революциями и войнами. Международное влияние русского 1905 выразилось в широкой волне революционных Д. не только в европейских странах (Австрия, Германия, особенно Пруссия, Швейцария, Италия, Бельгия и др.), но впоследствии и в Турции, Персии, Китае, Индии. Начало Русско-японской войны было ознаменовано попытками к «патриотическим» Д. в России. Зато вскоре, особенно с началом поражений царских армий, антивоенные революционные Д. полу-

чили очень широкое применение, прокатываясь по всей стране. В Японии в течение Русско-японской войны также состоялся ряд антивоенных Д. и митингов. Первая антивоенная Д. произошла в Токио уже в ноябре 1904. Антивоенные Д. 1912 (в связи с Балканской войной и усилением опасности общеевропейской войны) приняли значительные размеры. С большим подъемом проходили Д. против империалистской войны в ряде европейских стран накануне ее, но это широкое массовое движение было круто оборвано с началом военных действий, когда старые вожди с.-д-тии почти во всех странах стали открыто проповедывать «гражданский мир». Во время империалистской войны, особенно в последний период ее, рост революционных настроений в рабочих массах снова привел к крупным Д. (напр. в Германии в 1917 и 1918, а также в Австрии, в Италии, во Франции). Невиданный размах Д. получили в первый период после империалистской войны. Все революционные перевороты 1917—19 в Центральной, Вост. и Юго-вост. Европе начались с Д., в к-рых принимали участие не только рабочие, но и солдатские массы. Связь Д. с вооруженным восстанием особенно ярко выступила в германской революции (восстание «спартаковцев» в январе 1919 и др.). Рабочие капиталистических стран прибегали к устройству Д. также в поддержку Октябрьской революции и Советской власти в СССР; путем Д. они протестовали против интервенции. В эпоху «стабилизации» вместе с временным снижением рабочего движения волна широких Д. спадает, но с началом «третьего периода» Д. наряду с забастовками становятся одной из самых распространенных форм пролетарской борьбы. Особенно большое значение получают Д. 1 мая, антиимпериалистические Д. 1 августа (с 1929), Д. 7 ноября (годовщина Октябрьской революции), 18 марта (годовщина Парижской Коммуны) и др. Организаторами и руководителями революционных пролетарских Д. являются теперь коммунистические партии. В ряде стран, особенно в Германии, колонны демонстрантов охраняются отрядами красных боевиков («Красный фронт»). Все чаще повторяются случаи кровавых столкновений между демонстрантами и вооруженными силами буржуазного государства, а также вооруженными бандами фашистов и социал-фашистов, к-рые тоже широко применяют устройство Д. в борьбе за свои контрреволюционные цели. В Вене в июле 1927 мирная Д. рабочих, к-рую правительство пыталось разогнать при помощи полиции и войска, превратилась в вооруженное восстание. Первомайская Д. берлинских рабочих в 1929 привела к постройке баррикад в пролетарских районах. С.-д. вожди (Цергибель и др.) руководили расстрелом первомайских Д. Участились за последние годы кровавые столкновения демонстрантов с полицией и отрядами солдат во Франции, в Венгрии, в Польше, в Румынии, в САСШ и др. странах. Всемирно революционное значение имели Д. протеста по поводу казни Сакко и Ванцетти (1927). Широкая волна Д. сопровождала за послед-



ние годы также все крупнейшие стачки и революционные выступления рабочих в колониальных и полуколониальных странах. Большое применение нашли себе в 19 и нач. 20 вв. Д. безработных. Классическим лозунгом этих Д. было «хлеба и работы». Выработалась специальная форма Д.—«голодные походы» безработных, особенно привившаяся в Англии (напр. в начале этого столетия, а за последние годы в 1924, 1930). В год всемирного экономического кризиса 1929—30, когда количество безработных в капиталистич. странах превысило 25 млн., Д. безработных под влиянием компартий все более тесно связываются с общими революционными задачами рабочего класса.

Огромную роль Д. играли в революционном движении в России, особенно в революции 1905 и двух революциях 1917. Условно можно сказать, что в то время как Англия как страна буржуазных политических свобод в течение всего 19 века являла классический образец широкого применения легальных Д., устраивавшихся в строгом соответствии с конституцией страны, царская Россия как страна наиболее зрелой объективно-революционной ситуации на рубеже 19 и 20 веков являлась классической ареной «нелегальных» Д., устраивавшихся «явочным», «захватным» порядком. Вся история революционного движения в России может быть представлена как история демонстрационного движения— настолько богат и разнообразен опыт революционных Д. в нашей стране. Д. различной радикальной интеллигенции, в первую очередь студенчества (с 60-х до 90-х гг.: студенческая демонстрация на могиле Добролюбова в 1886, похороны Шелгунова 1891, «Ветровская» Д. в 1897 и пр.; но уже в знаменитой Д. у Казанского собора в 1876, где оратором выступал Плеханов, наряду со студентами принимали участие также рабочие). Мирные рабочие Д. с участием большой прослойки учащейся молодежи. Рабочие Д., переплетающиеся с рабочими забастовками (Морозовская стачка 1885, Ярославская стачка 1895, Обуховская оборона 1901 и пр.). Специально первомайские Д. рабочих (напр. в 1900—10-тысячная Д. в Харькове). Широкая волна Д. с 1901, принимающих все более пролетарский и революционный характер, причем постепенно усиливается элемент вооруженного отпора войскам и полиции. Грандиозные Д. в Баку и Ростове (1903), слившиеся со всеобщей политической стачкой. Д. 9 января 1905 и вызванная расстрелом у Зимнего дворца огромная волна революционных Д. по всей стране. Д. рабочих с участием матросов и солдат («Потемкин», Крошштадт). Демонстрационное движение второй половины 1905, переплетавшееся с массовой политич. стачкой, привело к грандиозным всероссийским политическим забастовкам в октябре и декабре 1905, достигнув кульминационного пункта в декабрьском вооруженном восстании (см.). Д. типа похорон Баумана (Москва, октябрь 1905). Д. с требованием амнистии (1-я Гос. дума). Д. солидарности с осужденными с.-д. депутатами (2-я Гос. дума). Д. безработных. Д. в связи с похоронами Муромцева

(б. председателя 1 гос. думы). Д. в связи с похоронами Л. Н. Толстого (1910). Д. в связи с расстрелом рабочих на Лене (1912). Антиимпериалистические Д. в начале войны 1914. Ряд Д. во время войны в связи с экономическими забастовками (Иваново-Вознесенск, Кострома). Голодные Д. накануне Февральской революции 1917. Вооруженные Д. солдат, перешедших на сторону революции. Мирные Д. первого периода Февральской революции (апрельские Д. кадетов за Временное правительство и большевиков против него, приведшие к отставке Милюкова). Первомайская Д. 1917, к-рой «революционная демократия» пыталась придать характер «общенародной». Запрещение большевистской Д. 10 июня 1917. «Общесоветская» Д. 18 июня 1917—с победой большевистских лозунгов. Д. кадетов и «революционной демократии» за наступление на фронте. Д. 3—5 июля 1917. Контрреволюционные Д. с массовым участием духовенства после подавления июльского движения. Корниловские и антикорниловские Д. (авг. 1917). Контрреволюционная Д. эсеров и меньшевиков в день открытия Учред. собрания (5 янв. 1918). Многочисленные Д. по всей стране под лозунгом: «Вся власть Советам». Наконец после Октябрьской революции эпоха грандиозных советских Д.

В одном из самых замечательных набросков периода 1905 (впервые напечатано в Ленинском сборн., V, 1926) Ленин давал следующий исторический очерк развития демонстрационного движения в России до первой русской революции: «И с какой же поразительной быстротой развивался пролетариат, переходя от экономической борьбы к политическим демонстрациям, от демонстраций к революционному натиску... 1891: участие петербургских рабочих в Д. на похоронах Шелгунова, политические речи на петербургской маевке. Перед нами с.-д. демонстрация передовиков-рабочих, при отсутствии массового движения. В 1896: петербургская стачка нескольких десятков тысяч рабочих. Массовое движение с началом уличной агитации... 1901: рабочий идет на помощь студенту. Начинается демонстрационное движение. Пролетариат выносит на улицу свой клич—долгой самодержавие... Участие организаций революционной с.-д.тии в демонстрациях становится все более широким, активным, прямым. 1902: громадная ростовская стачка превращается в выдающуюся демонстрацию... 1903: опять стачки сливаются с политической демонстрацией, но на еще более широком базисе. Стачки охватывают целый район, в них участвуют более сотни тысяч рабочих, массовые политические собрания повторяются во время стачек в целом ряде городов... Наступал 1905... пролетарское движение сразу поднялось на высшую ступень... Стачка и демонстрация стали на наших глазах превращаться в восстание...

В общем и целом, стачечное и демонстрационное движение, соединяясь одно с другим в различных формах и по различным поводам, росло вширь и вглубь, становясь все революционнее, подходя все ближе и ближе на практике к всенародному воору-

женному восстанию...» (Ленин, т. VII, 2 изд., 105—106).

Еще более сжатая характеристика этапов в другом месте у Ленина: «Развитие массового рабочего движения в России в связи с развитием социал-демократии характеризуется тремя замечательными переходами. Первый переход—от узких пропагандистских кружков к широкой экономической агитации в массе; второй—к политической агитации в крупных размерах и к открытым уличным демонстрациям; третий—к настоящей гражданской войне, к восстанию» (Ленин, т. VII, 2 изд., стр. 142). К этому надо прибавить, что в начале борьбы между большевиками и меньшевиками (1904—1905) вопрос о Д.—их характере, лозунгах и пр.—играл очень значительную роль. В известной статье Ленина «О хороших демонстрациях пролетариев и плохих рассуждениях некоторых интеллигентов» мы находим резкое выступление Ленина против меньшевистского утверждения, будто демонстрациями высшего типа являются Д., устраиваемые с.-д. для воздействия на либералов—с такими лозунгами, к-рые «не отпугивали бы» последних. Обдумывая перспективы развития мировой революции, Ленин в 1916 указывал на то, что «социалистическая революция может разгореться не только из-за крупной стачки или уличной демонстрации, или голодного бунта, или военного восстания, или колониального мятежа, но и из-за любого политич. кризиса» и т. д. (Ленин, т. XIX, стр. 170, 1 изд.).

При прочих равных условиях значение Д. определяется количеством участников ее. Но—только при прочих равных условиях. Первое голосование Карла Либкнехта (декабрь 1914) в герм. рейхстаге против войны—1 из 110 с.-д. депутатов, 1 против всего рейхстага—было Д. и притом очень сильной, произведшей огромное впечатление именно тем, что Либкнехт выступил о д и н п р о т и в в с е х, развернув знамя интернационализма в самом лагере классового врага. Д. в Берлине на Потсдамской площади (1916) в разгар войны под руководством того же К. Либкнехта не была особенно многочисленной. Но ее значение было гигантским в силу всей обстановки. Объективное значение той или иной Д. далеко не всегда отвечает субъективным намерениям ее организаторов. Д. 18 июня 1917 в Петрограде, формально прошедшая под руководством эсеро-меньшевистского ЦИК Советов, получила совсем не то значение, какое хотели придать ей вожди «революционной демократии»: она дала победу лозунгам большевиков—«долой 10 министров-капиталистов» и т. д. По поводу трех политических кризисов—20/21 апр., 10/18 июня и 3/4 июля Ленин писал, что формально это были противоправительственные Д. «Но в том то и суть, что это не обычная Д., это нечто значительно большее, чем Д. и меньшее, чем революция» (Ленин, т. XXI, 2 изд.). Действительное объективное значение той или иной Д. познается только при подходе к ней с диалектическим критерием—с учетом всех конкретных обстоятельств времени и места. Так, напр нарастание Д. в капиталистиче-

ских и колониальных странах в «третий период» (с 1928) несомненно один из вернейших признаков приближения более решительных классовых битв. Чем более близка страна к объективно-революционной ситуации и чем быстрее назревает в ней непосредственно революционная ситуация, тем большую агитационную, организационную и непосредственно боевую роль играют в ней уличные Д. Эти Д., наряду с другими массовыми выступлениями пролетариата, являются подготовкой и преддверием к другим более высоким формам классовой борьбы—вооруженному восстанию и гражданской войне. В период пролетарской диктатуры, как доказала история пролет. революций в СССР, Д. не умирают, а лишь соответств. меняют свой характер, приобретая при этом особенно больших размах. В этих невиданно-грандиозных по размерам Д. трудящиеся массы СССР выражают свою солидарность с политикой большевистской партии и Советского правительства и выявляют свою непоколебимую готовность успешно завершить дело социалистич. строительства в нашей стране, защищая свое социалистич. отечество от всех наскоков мирового империализма и поддерживать революцион. борьбу междунаро. пролетариата. Г. З.

**ДЕМОС**, в древней Греции «народ», т. е. часть населения, первоначально противопоставляемая аристократии (эпатридам), впоследствии—совокупность свободных граждан, наделенных всеми политическими правами. См. *Греция* (древняя), Историч. очерк.

**ДЕМОСФЕН** (Demosthenes) [384(3)—322 до хр. э.], афинский оратор и политический деятель, сын крупного оружейного фабриканта; как глава антимакедонской партии приобрел широкую известность своими «филиппиками», громкими речами против Филиппа Македонского, в которых Д. задолго до роковой битвы при Херонее (338) разоблачил смертельного врага афинской державной демократии и могильщика политической свободы Греции. Политический прогноз Д. был совершенно правилен. Но, предостерегая и вооружая Афины против македонской экспансии, Д. не открывал никаких путей и возможностей к преобразованию Афин в противовес формирующемуся монархическому центру в новый демократический центр, отвечающий социально-экономическим требованиям и условиям эпохи, к тому времени уже переросшим формы замкнутых греческих общин [см. *Греция* (древняя), Историч. очерк, т. XIX, ст. 108—110]. Идеалы Д. лежали в прошлом; Перикл и Фукидид были его вдохновителями, и политика Д., принципиальная по замыслу, на практике оказывалась политикой паллиативов, легко превращаясь силой обстоятельств в такую же компромиссную, оппортунистическую

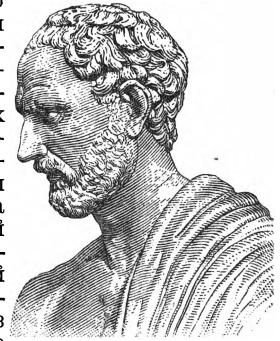

политику, за которую Д. так беспощадно клеймил своих противников. Однако слабость политической позиции Д. маскировалась гипнозом его ораторского искусства. Имея перед собой воспитанную аттическим театром к восприятию драматических перипетий и катастрофических конфликтов публику, Д. поднял до небывалой высоты и силы политическую речь «демогорию», превратив ее в особый высший литературно-мимический жанр, в драматическое действие, а свои выступления, тщательно всякий раз подготовленные, в акты трагедии. Для создания этого нового жанра на место вырождавшейся в риторику и декламацию мифологической трагедии Д. использовал все достижения полувекowego развития аттического речевого искусства. Под видом естественной «аттической» простоты, благодаря к-рой позднейшие критики, вроде Дионисия Галикарнасского, относили стиль Д. к разряду среднего, ровного, общедоступного (койнэ), скрывалась необычайная виртуозность сложной периодизации речи, эластичной расстановки слов, музыкальной звуковой инструментовки и тонко дифференцированной ритмизации, позволявшей быстро варьировать интонации и гармонично сочетать строгий деловой рассудочный тон с патетическим вибрирующим в демосфеновских «дифирамбических» ритмах. Характерные черты Демосфена как политика обнаружались вскоре после первой «филиппики» (351, год фракийской операции Филиппа) и после олинфских выступлений 348: завоевание Олинфа и Халкидики Филиппом (348) заставило Д. пойти на компромисс (участие в заключении Филократова мира с Филиппом в 346), а дальнейшее наступление Филиппа после 345 вынудило Д. вновь занять прежнюю непримиримую антимакедонскую позицию (2 и 3 филиппика, 342, 341). В 340 Д. добился образования коалиции против Филиппа во главе с Афинами, а когда Филипп, возглавив амфикионию, стал хозяином Средней Греции (339) и объявил войну Афинам, Д. была передана вся полнота политической власти для организации борьбы. Трагический исход борьбы и крушение политики Д. еще не развенчали его как трагического героя; напротив, именно как таковой он достиг апогея славы (увенчание золотым венком и изгнание его противников в 330). Затем наступает трагический эпилог. Д. ведет на свой риск и страх какую-то финансируемую им из темных источников политику и дипломатию, к-рой он восстанавливает против себя прежних своих друзей-патриотов. В результате—обвинение в растрате, непосильный штраф, тюрьма и изгнание. Но смерть Александра Македонского (323), поднявшееся в Греции брожение вновь превращает Д. в агитатора и вожака воставших. Их разгром приводит на этот раз к гибели афинск. демократии (вместо к-рой вводится цензовая олигархия под охраной македонского гарнизона), к суровой расправе с Афинами и к самоубийству Д. (322).

Есть русский перевод речей Д. (Мищенко Ф. Г., Речи Демосфена, М., 1903), не передающий силы и тона подлинника, но в общем точный.

Лит.: Schaefer A., Demosthenes und seine Zeit, 3 B-de, 2 Aufl., Lpz., 1885—87; Blass F.,

Die Attische Beredsamkeit, 3 B-de, 2 Aufl., Lpz., 1893—98; Dregur B., Aus einer alten Advokatenrepublik, Paderborn, 1916; его же, Demosthenes im Urteile des Altertums, Würzburg, 1923; Clemens G., Demosthène, P., 1925. Г. Поляков.

**ДЕМОТИЧЕСКОЕ ПИСЬМО** (Demotic), египетская народная письменность, наиболее поздняя и наиболее сокращенная форма курсивной письменности Египта, существовавшей с 7 в. до хр. э. по 5 в. хр. э. Демотический способ письма возник путем дальнейшего процесса сокращения *гирератического письма* (см.) и отличается от него более широким применением лигатур, т. е. сложных знаков, объединяющих в себе несколько простых (см. рис.). Демотические знаки письма, хотя и восходят через гирератику к картинным *гирероглифам* (см.), все же подверглись настолько сильному процессу упрощения, что неопытный глаз никогда не сможет в демотическом знаке обнаружить его гирероглифиче-

Образец демотического текста. Отрывок из романа о Сетоне Хаэмуасте.

ский прототип. Эта чрезвычайная сокращенность Д. п., принципиально роднящая его с современной стенографией, привела к тому, что многие различные по значению демотические знаки настолько похожи друг на друга, что их порой очень трудно отличить один от другого. Демотическ. письмо, окончательно оформленное в эпоху Александра Македонского, можно разделить на 3 хронологич. типа или периода: раннедемотический (саисская и персидская эпоха); среднедемотический (птолеевская эпоха); позднедемотический (римско-византийская эпоха).

Сложная и несколько запутанная демотическая орфография представляет большой научный интерес, ибо она применяет наряду с более древними группами согласных и полугласных знаков новые группы знаков, отражающих гласный остов слова, к-рый иногда бывает легко сопоставить с соответствующим коптским словом. Демотическое письмо, соответствующая поздней форме народного египетского языка, служило гл. образ. для начертания деловых документов, лит. произведений и религиозно-магических текстов. Среди этих демотически написанных произведений следует отметить: «Рассказы о первосвященниках Мемфиса», «Сказание об оке Солнца», «Поучение папируса Инсингер» и целый ряд др. текстов, подробно знакомящих нас с эпохой постепен. упадка и перерождения древнеегипетской культуры.

Лит.: Spiegelberg W., Demotische Grammatik, Heidelberg, 1925; его же, Der Sagenkreis des Königs Petubastis, Lpz., 1910; его же, Der ägyptische Mythos vom Sonnenaug, Strassburg, 1917; Griffith F. L., Stories of the High Priests of Memphis, Oxford, 1900; Sottas H., Papyrus demotiques de Lille, P., 1921. В. Авдиев.

**ДЕМПИНГ**, см. Бросовый экспорт и Валютный демпинг.

**ДЕМПИР** (Dampier), Уильям (1652—1715), известный англ. мореплаватель, то находившийся на службе в англ. флоте то участвовавший в пиратских предприятиях «буканьеров». Последовательность смены профессий Д. характерна для англ. экспансии конца 17 в. Д. был матросом на купеч. корабле, лесорубом в Кампеше, пиратом, купцом и наконец штурманом дальнего плавания в королевском флоте. Именем Д. названы открытые им архипелаг, пролив и п-ов в Западн. Австралии. Открыл Новую Британию и много мелких о-вов. С 1673 по 1675 плывал в водах Вест-Индии. В 1680 участвовал в набеге англо-франц. пиратов на побережье Перу. С 1683 по 1691 объездил на разных судах почти весь Тихий океан, собирая нужные для мореплавателей сведения, описывая и нанося на карту новые о-ва и берега. В 1708—11 участвовал в кругосветном путешествии Буд Роджерса. Ясные и точные гидрографич. описания Д. не только принесли ему мировую известность при жизни, но и долго по его смерти служили источником для изучения преимущественно юж. части Тихого океана. Им же изданы описания нескольких путешествий; из них особенно обстоятельное (3 тома) «New Voyage round the World» (L., 1697—1705); в новое время (1906) «Dampiers Voyages», изд. фирмой Masfield. Следует отметить роль Д. в выработке стиля англ. прозы; он оказал в частности влияние на Дефо, к-рый повидомому нашел у Д. прототипы ряда эпизодов для своих романов, возможно также и для образа Робинзона Крузо (индеец Вимшам в I т. «Нового кругосветного путешествия»).  
Лит.: Russel W., William Dampier, L., 1889; Verbeek P., W. Dampiers Leben und Werke, «Deutsche Geographische Blätter», Bremen, 1900; В e k e and Jeffery, The Naval Pioneers of Australia, L., 1899.

**ДЕМПИРА**, 1) Д. а р х и п е л а г (Dampier Archipelago), группа небольших о-вов, рифов и скал у сев.-зап. берега Австралии, под  $20^{\circ}25'$ — $20^{\circ}35'$  ю. ш. и  $116^{\circ}30'$ — $117^{\circ}$  в. д. 2) Д. з е м л я (Dampier Land), п-ов на сев.-зап. побережья Австралии, между заливами Кинг-сунд и Ребекбей. 3) Д. о-в (Dampier Island) вулканического происхождения у сев.-вост. побережья Новой Гвинеи, под  $4^{\circ}30'$  ю. ш. и  $146^{\circ}$  в. д. 4) Д. п р о л и в (Dampier Strait) в Тихом океане, в архипелаге Бисмарка, под  $5^{\circ}30'$  ю. ш. и  $148^{\circ}30'$  в. д., отделяет о-в Рук от о-ва Новая Британия (иначе—Новая Померания). 5) Д. п р о л и в между сев.-зап. оконечностью Новой Гвинеи и о-вом Вайгеу, под  $0^{\circ}40'$  ю. ш. и  $131^{\circ}$  в. д.

**ДЕМПФЕР** (нем. Dämpfer), глушитель звука на струнно-клавишных инструментах; представляет собой деревянный брусок с подушкой из войлока, поднимающийся при нажатии и опускающийся при опускании клавиши на соответствующую струну (или струны), что приостанавливает звуковые колебания. При нажатии правой педали все Д. поднимаются на особом бруске и дают струнам звучать довольно продолжительное время, смотря по их массе. В верхнем регистре (начиная с трехчетвертного ми) Д. нет, т. к. верхние струны рояля вследствие малой массы затухают быстро и без приглушения.

**ДЕМПФЕР**, успокоитель механических колебаний. При параллельной работе син-

хронных машин наблюдается особое явление—«качание» или колебание роторов, вызываемое внезапными изменениями нагрузки синхронной машины, а также неравномерностью хода первичных двигателей—поршневых паровых машин или газовых двигателей. Успокоителем указанных колебаний иногда является масса ротора и добавочные маховики. В некоторых случаях, когда применение больших маховиков нежелательно или конструктивно невыполнимо, как напр. в турбогенераторах, применяются также т. н. Д., или демпферные устройства.

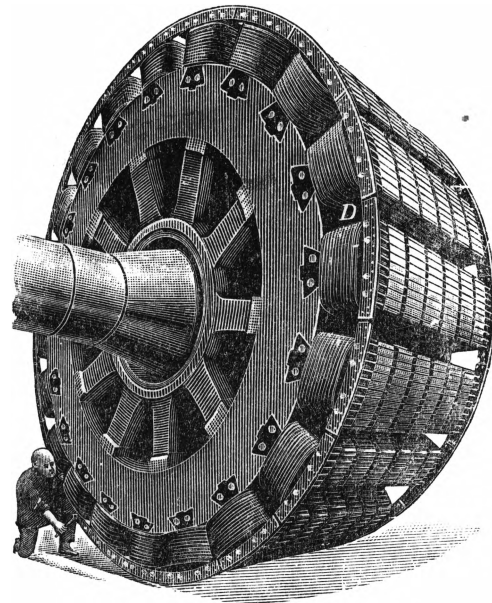

В синхронных машинах с выступающими полюсами Д. выполняются в виде ряда медных стержней, заложённых в пазы на башмаках полюсов и соединённых на обоих концах медными кольцами. Иногда ограничиваются заложением под башмаками полюсов специальных подполюсных колец из бронзы или алюминия. В турбогенераторах демпферная клетка закладывается под клинья пазов ротора и также с обеих сторон замыкается кольцами, расположенными в лобовых частях под колпаками. Роль демпферных клеток сводится к следующему: при качаниях синхронной машины в демпферной клетке наводятся токи, и при взаимодействии их с магнитным потоком машины возникают тормозящие моменты, уменьшающие качания. Т. к. при этом энергия за один размах качания берётся из сети, за другой—отдается в сеть, то при успокоении колебаний синхронной машины с помощью демпферных клеток в сети иногда возникают значительные толчки тока; поэтому применение демпферных клеток в нек-рых случаях становится затруднительным. Демпферные клетки служат также для целей асинхронного пуска в ход синхронных машин. На рис. приведен снимок ротора с демпферной клеткой на полюсах, к-рая обозначена буквой Д. Широкое применение Д. получил в синхронных электрических машинах (об успокоении ко-

дебаний в др. случаях см. *Демпфирование приборов.*)

Лит.: Geiger J., *Mechan. Schwingungen u. ihre Messung*, В., 1927; Arnold E. und La Cour J. L., *Die synchronen Wechselstrommaschinen*, in *Die Wechselstromtechnik*, В. IV, 2 Aufl., В., 1923; Толвицкий В. А., *Электрические машины*, ч. 2. Синхронные машины, П., 1923; Poutman H. V., *Abridgment Starting Performance of Synchronous Motors*, «Journal of the American Institute of Electrical Engineers (A. J. E. E.)», N. Y., 1927; L i w s c h i t z M., *Das Drehmoment und die Gesichtspunkte für den Entwurf der Dämpferwicklung der Mehrphasen-Synchronmaschine im Parallelbetrieb*, «Archiv für Elektrotechnik», В. X, В., 1922, S. 96. *Б. Анаров.*

**ДЕМПФИРОВАНИЕ ПРИБОРОВ**, введение в них особых приспособлений, быстро успокаивающих колебания подвижных частей. Обычно достигается введением в состав прибора приспособления, вызывающего сопротивление движению, пропорциональное скорости (иногда квадрату скорости). Д. п. играет важную роль при конструировании всякого рода измерительных приборов, действие к-рых связано с отклонением какой-либо подвижной системы, могущей колебаться около положения равновесия (например весы, гальванометр и т. п.), так как для быстроты отсчета нужно, чтобы система приходила в свое окончательное положение по возможности без колебаний в ту или другую сторону от него. Наиболее известными видами Д. п. являются: 1) воздушное Д. п., основанное на значительном сопротивлении воздуха, возникающем при движении крыльев или лопастей большой площади в свободном воздухе или плотно входящих поршней, движущихся в замкнутой камере. 2) Д. п. посредством жидкости, основанное на применении таких же поршней, лопастей или крыльев, но движущихся в жидкости; является весьма энергичным, но имеет тот недостаток, что сильно зависит от температуры, меняющей внутреннее трение жидкости. 3) Электромагнитное Д. п., основанное на рассеянии энергии *вихревыми токами* (см.), возникающими при движении металлической массы между полюсами постоянного магнита или электромагнита.

**ДЕМУЛЕН** (Desmoulins), Камил (1760—1794), талантливый журналист эпохи Великой французской революции. Сын гражданского и уголовного судьи округа Гиз (ныне департ. Эн), Д. получил образование в коллеже Людовика Великого, где учился вместе с Робеспьером и откуда вынес характерное для тогдашней революционно-настроенной интеллигенции преклонение перед республиками античного мира. В 1785 Д. сделался адвокатом при Парижском парламенте. Революционный энтузиазм охватил Д. с первых же дней революции. Он присутствовал в Версале на всех заседаниях Генеральн. штатов и вместе с толпой принимал участие в захвате склада оружия в Доме инвалидов и в штурме Бастилии. Вскоре Д. выпустил свой знаменитый памфлет



«La Francelibre», помеченный первым годом свободы и выделяющийся среди тогдашней революционной публицистики определенностью республиканских тенденций. В том же 1789 вышли его «Discours de la lanterne aux Parisiens», где Д. восхвалял фонарь, заменивший парижанам виселицу, и требовал смерти врагам народа. Ободренный выпавшим на его долю шумным успехом, Д. основал газету «Les Révolutions de France et de Brabant» (№ 1 вышел 28/XI 1789), к-рая в сущности представляла собою серию блестящих и остроумных памфлетов, направленных против правительства. Реакция, наступившая после 17 июля 1791, заставила Д. прекратить издание газеты (на № 86) и ограничиться работой в Кордельерском клубе, членом к-рого он был с момента его основания. Весной 1792 Д. вместе с Фрероном пробовал издавать новую газету «La tribune des patriotes» и привлечь к участию в ней Марата, но дело ограничилось изданием 20 номеров. Д. участвовал в демонстрации 4-х июня, в революции 10 авг. и после свержения королевской власти был назначен главным секретарем Дантона в министерстве юстиции; в сент. 1792 Д. был избран членом Конвента. Однако Д. не пользовался влиянием в Конвенте, отчасти из-за своего природного недостатка (слабый голос и заикание), главное же—из-за крайней неопределенности и неустойчивости своих политических взглядов. Действительно, в памфлетах и выступлениях Д. нет ни освещения социально-экономических проблем того времени ни понимания основных тенденций и факторов ожесточенной классовой борьбы, свидетелем и участником которой он был. В 1792—93 Д. энергично поддерживал Робеспьера в борьбе с жирондистами. Однако дальнейшее развитие революции оказалось для Демулена неприемлемым; осенью 1793, в эпоху наивысшего напряжения монганьярской диктатуры, Д. резко изменил свою позицию и выступил против системы террора. Прежний «прокурор фонаря» стал проповедником снисходительности и милосердия. Чтобы проводить эти взгляды, Д. в декабре 1793 стал издавать газету «Vieux Cordelier», яркие и талантливые №№ к-рой расквасились на расхват всеми недовольными террористическим режимом, особенно новой буржуазией. Первые 2 номера, направленные против Парижской Коммуны и гебертистов, были просмотрены и одобрены Робеспьером, но уже начиная с № 3 Д. выступил против системы террора в целом, отстаивая неограниченную свободу печати и требуя учреждения Комитета милосердия для просмотра состава арестованных. Эти выступления Д. подвергались резкому осуждению со стороны Кордельерского и Якобинского клубов, к-рые исключили Д. из своей среды как одного из «снисходительных». Разрыв с Робеспьером был неизбежным следствием позиции Д. в этот период революции. 30 марта 1794 Комитет общественного спасения и Комитет общественной безопасности издали постановление об аресте Д., Дантона, Делакруа и Филиппа и предании их суду Революционного трибунала. 5 апреля Д. был гильотинирован.



Сочинения Демулена изданы Кларетт: *Oeuvres de C. Desmoullins*, 2 vls, P., 1874.

*Лит.*: К у н о в Г., Борьба классов и партий в Великой французской революции 1789—1794 гг., 3 изд., М., 1923; F l e u r y Е., Biographie de Camille Desmoullins, Laon, 1850; *Oeuvres de Camille Desmoullins, recueillies et publiées...* par M. Jules Claretie, 2 vls, P., 1874; R o b i n e t J. F. E., Le Procès des Dantonistes..., P., 1879; A u l a r d F. A., L'Éloquence parlementaire pendant la Révolution française. Les Orateurs de la Législative et de la Convention, 2 vls, P., 1885—1886; русский перевод: О л а р, Ораторы революции, т. II, Законодательное собрание и Конвент, М., 1908. *Н. Фрейберг.*

**ДЕМУЛЬТИПЛИКАТОР**, механизм (обычно система зубчатых колес), передающий вращение с уменьшением числа оборотов. Д. в автомобильном деле называется промежуточный механизм, устанавливаемый между двигателем и коробкою скоростей с целью уменьшения передаточного отношения между двигателем и ведущими колесами. Д. авиационный служит для передачи вращения вала мотора валу воздушного винта с замедленным числом оборотов. Авиационные моторы строятся с большим числом оборотов: 1.800—2.000 и более в мин., т. к. вес мотора на 1 л. с. при этом выходит меньше. С другой стороны, для повышения КПД винта выгодно делать последний с большим диаметром, уменьшая число оборотов (конечно в известных, определяемых конструктивными условиями пределах). Д. оказываются выгодными тогда, когда вес их покрывается прибавкой подъемной силы самолета, полученной за счет увеличения тяги винта вследствие более высокого КПД. В виду целого ряда трудностей в осуществлении надежно работающих Д. их применяют для авиамоторов только нек-рые фирмы (Фарман, Рольс-Ройс и нек-рые другие).

**ДЕМУНИЦИПАЛИЗАЦИЯ**, возврат муниципализированных строений б. собственникам. В РСФСР ни в законодательстве ни в практике Д. строений, муниципализированных в течение 1918—20, не получила широкого распространения. По декрету СНК от 28 дек. 1921, местным советам было предоставлено право демунципализировать мелкие строения с общей полезной площадью до 114 м<sup>2</sup>, поскольку такие строения не заняты гос. учреждениями, коллективами трудящихся и т. д. Возвращение строения б. владельцу во всяком случае налагало на него обязанность произвести в годичный срок полный ремонт дома. Позднейшим декретом ВЦИК от 26 апр. 1926 подчеркнуто, что Д. допускается исключительно в тех случаях, когда она сопряжена с возможностью наилучшего сохранения и восстановления жилой площади. Поэтому демунципализированные дома подлежат передаче тем лицам, в руках к-рых по признанию местных органов власти эти дома будут наилучшим образом сохранены или восстановлены. Такими лицами могут быть не только б. собственники домов и их наследники, но и фактические владельцы домов, проявляющие свое хозяйственное попечение о них. Демунципализирован. дома заносятся в списки, представляемые на утверждение Главного управления коммунальн. хозяйства НКВД. Всякие споры, связанные с вопросом о правильности или неправильности Д., рассматриваются в адм. порядке *Л. Гинзбург.*

**ДЕМУТ-МАЛИНОВСКИЙ**, Василий Иванович (1779—1846), скульптор. В Академии художеств работал в мастерской М. Козловского (до 1802). Первые его известные работы «Ангел, выводящий апостола Петра из темницы» (1799, малая золотая медаль), и бронзовые барельефы для памятника Петру I у Инженерного замка (работы Б. Растрелли). С 1803 по 1807 работал у Кановы в Италии, с 1807—академик, с 1813—проф. скульптуры; с 1836—ректор Академии по отделу скульптуры. Д. является ярким представителем националистических настроений первой половины 19 века, четко отразившихся в его монументальном декоративно-торжественном творчестве. Из его декоративных работ, украшающих архитектуру Ленинграда, следует отметить ряд барельефов на здании Публичной библиотеки, на Михайловском дворце (Русский музей), на арке Главного штаба и др. Среди многочисленных памятников Д. нужно указать монумент Екатерине II в Троицком-Кайнарджки близ Москвы. *Лит.*: К а н д а к о в С., Юбилейный справочник Императорской академии художеств 1764—1914, т. II, [1914]; В р а н г е л ь Н. Н., История скульптуры (Г р а б а р ь И., История русского искусства, т. V, М., с. а.); И с а к о в С., Академия художеств. Русская скульптура, СПб, 1915.

**ДЕМУЦКИЙ** (Д е м у ц ь к и й), Порфирий Данилович (1860—1927), украинский музыкант-этнограф. Наиболее интересной стороной муз.-этнографической работы Д. явилось его стремление зафиксировать стиль массового крестьянского пения в живом исполнении, а не только путем нотной записи. Собранные Д. в большом количестве народные мелодии он пропагандировал через основанный им в с. Охматово крестьянский хор. Главные работы Д.: Народни українські пісні в Київщині, т. I—II, Киев, 1905—07; Ліра і її мотиви, Київ, 1903; Збірник народних українських пісень для народних хорів, 1-й десяток, Київ, 1906.

*Лит.*: К в і т к а К., Порфирий Демущкий, «Этнографічний вісник», Київ, 1928, кн. 6; Б а р и н С., Порфир Данилович Демущкий, «Життя й революція», [Київ], 1927, № 7—8; Г р и н ч е н к о М., П. Д. Демущкий, «Червоний шлях», [Харків], 1927, № 7—8 (52).

**ДЕМЧИНСКИЙ**, Николай Александрович (1851—1915), публицист. Не имея никакой теоретической подготовки в области агрономии и метеорологии, Д. в обеих этих областях пытался создать теории, претендующие на серьезное значение, однако совершенно необоснованные. В 1906 Д. предложил способ поднятия урожая зерновых хлебов при помощи пересадки и окучевания (см. *Грядковая культура*). Этому способу Д. придавал огромное политическое значение, видя в нем путь для разрешения аграрного вопроса. Д. получил сильную поддержку в высших правительственных сферах, готовых в то время ухватиться за любой якорь спасения. В агитации за грядковую систему земледелия значительную помощь Д. оказал его сын, Борис Николаевич (р. 1877), агроном, пытавшийся физиологически обосновать предложенный Д. метод. Широкую известность Д. получил также своими сенсационными метеорологическими предсказаниями, основанными на существующей якобы связи между изменениями погоды и фазами луны; эти публиковавшиеся им ежегодно предсказания погоды были весьма далеки от действительности.

**ДЕМЬЯН БЕДНЫЙ** (р. 1883), современный пролетарский поэт, см. *Бедный, Демьян*.  
**ДЕМЬЯНКА**, прав. приток Иртыша. Начинается в болотах Васюганья в пределах Западно-Сибирского края, протекает в низких лесистых берегах, затем вступает в пределы Тобольского Севера и Уральской области, впадает в Иртыш у села Демьяновского. Дл. ок. 540 км. Население бассейна Д. редкое, в значительной части остяцкое, занято рыболовством и охотой.

**ДЕМЬЯНОВ**, Александр Алексеевич (р. 1866), политический деятель, петербургский присяжный поверенный. Выступал защитником в ряде крупных политических процессов. В 1906 Д. был одним из основателей партии народных социалистов. Был избран членом 2 Гос. думы от Тверской губ. В дни Февральской революции вошел в Совет раб. депутатов Петрограда и был назначен комиссаром Литейной части. Впоследствии, при Временном правительстве, был директором второго департамента министерства юстиции, товарищем министра и управляющим министерством юстиции. После ареста в октябре 1917 Временного правительства из уцелевших товарищей министров возглавлял подпольное Временное правительство, принимавшее активное участие в борьбе с Советской властью. Не добившись успеха в Петрограде, Д. предложил перевести подпольное Временное правительство на Дон под защиту ген. Каледина. Выполнить этот план не удалось вследствие ликвидации мерами Советской власти подпольного Временного правительства. В настоящее время Д. находится в эмиграции.

О своей службе Временному правительству Демьянов написал статью: *Моя служба при Временном правительстве*, «Архив русской революции», том IV, Берлин, 1922.

**ДЕМЬЯНОВ**, Михаил Александрович (1873—1913), художник-пейзажист. Учился в московской Школе живописи, ваяния и зодчества (у Левитана) и в Академии художеств (1903—1910). Работал в Париже, Италии и Голландии. Участник Весенней академической выставки и выставки «Независимых». Следуя реалистическим традициям, Д. вместе с тем использовал, хотя и поверхностно, достижения импрессионизма—широкий мазок и этюдность. Неглубокие по живописным задачам и камерные по форме картины Д. в силу своей «обстановочности» имели успех у буржуазной интеллигенции начала 20 в. Посмертная выставка Д. была устроена в 1914.

**ДЕМЬЯНОВ**, Николай Яковлевич (род. в 1861), крупный химик-органик с агрохимическим уклоном, действительный член Академии наук СССР (с 1929), проф. Моск. ин-та агрохимии и почвоведения (быв. Тимирязевской с.-х. академии), где занимает кафедру органич. и биологич. химии (с 1894), одновременно руководя лабораторией с.-х. анализа. Д. работал гл. обр. в области простейш. полиметиленовых соединений (класса веществ, составляющих основу кавказской нефти), а также эфирных масел и терпенов. При исследовании 3-, 4- и 5-членных циклич. систем Д. впервые получил ряд важнейших представителей этой группы (метилтриметилен, циклобутилметиламин, циклобутанол, циклопропен и др.). Д. описал ряд оригинальн. синтетических методов, установил ряд важных закономерностей изомерных превращений полиметиленовых соединений. Кроме того им описан ряд важных реакций азотистой кислоты с диаминами окислов азота с углеводородами с двойной цепью и мн. др. Ряд работ Д. связан с исследованием различных веществ растительного происхождения; так, за последние годы под его руководством Никитским ботанич. садом совместно с его лабораторией проводится большая работа по изучению эфирносоных растений. Д. принадлежит ок. 100 печатных работ и ряд капитальных учебников по органической химии, с.-х. анализу и химии растений; кроме того свыше 100 работ выполнены его учениками совместно с ним. Член Моссельхоза.

Гл. труды: *О действии азотистой кислоты на три-, тетра- и пентаметиллендиаминами*, М., 1895, [магистерская диссертация]; *О действии азотного ангидрида и азотной окиси на этиленовые углеводороды*, М., 1899, [докторская диссертация]; *Органическая химия*, 2 изд., вып. 1—3, М., 1922—25; *Общие приемы анализа растительных веществ*, М.—П., 1923.

**ДЕМЬЯНСК**, село, районный центр в Ленинградской обл., расположен на р. Явони (приток р. Полы в бассейне Ильменя), в 41 км к Ю. от ст. Лычково Октябрьской ж. д.; 2.472 ж. (1926). Известен с 1441. До районирования был уездным гор. в быв. Новгородской губ. Площадь района 991 км<sup>2</sup>; население 24.407 чел. (1926). С. х-во зерновое с животноводческим уклоном преимущественно мясного направления (крупн. рог. скот, свиньи). В посевах преобладают рожь и овес; заметную роль играют картофель (10%), лен (8,4%) и травы (8,0%). Кустарные промыслы мало развиты; преобладают—портновский, сапожный, шпоровальный и бондарный.

**ДЕН**, Владимир Эдуардович (род. 1867), экономист и эконом-географ. С 1898 состоял приват-доцентом Московского ун-та, с 1902—профессором экономической географии Политехнического ин-та в Ленинграде. В своей первой крупной работе «К учению о ценности» (характеристика теорий ценности А. Смита, Д. Рикардо и К. Родбертуса), представляющей типичный продукт либеральной экономической литературы конца 19 в., Д. вульгарно толкует учение классиков политической экономии. Работы Д. по экономической географии, понимаемой Д. как обзор состояния отдельных отраслей экономики, характеризуются обилием фактического материала, излагаемого однако в сыром виде, без научно-обобщающей обработки. Главные труды Д.: «Население России по пятой ревизии», 2 т., М., 1902 (носят историко-статистическ. характер); «Каменноугольная и железодобывающая промышленность», 1907; «Сельское хозяйство», 1908 (вышло как часть 1-я «Очерков по экономической географии»); «Положение России в мировом хозяйстве», 1922; «Новая Европа», 1922; «Курс экономической географии»—три изд.—1924, 1925 и 1928. Лишь крайним недостатком марксистской литературы по экономической географии объясняется то, что чисто описательный курс Д. долгое время использовался в качестве учебного пособия в советских вузах.

**ДЕН** (Dehn), Зигфрид Вильгельм (1799—1858), известный нем. теоретик музыки;

был библиотекарем музыкальн. отдела Берлинск. королевск. библиотеки. Вводная часть его главного сочинения «Theoretisch-praktische Harmonielehre» (1840) содержит много ценных исторических сведений. Большие заслуги имеет Д. как издатель ряда старинных и классических авторов (Лассо, Буонанчини, Бах и др.). Как педагог Д. был исключительно популярен и авторитетен. К числу его учеников принадлежали многие видные европейские композиторы и среди них М. И. Глинка, А. Г. Рубинштейн и косвенно А. С. Даргомыжский (изучавший теорию композиции по запискам Д., полученным от Глинки).

**ДЕН** (Dane), Клеменс (настоящая фамилия Winifred Ashton), современная англ. писательница. Дебютировала романом «Regiment of Women» (1917), обратившим на себя внимание проникновением во внутренний мир подростка и резко поставившим проблему об ответственности старших перед младшими. В романе «Legend» (1919) Д., мастер композиции, построив всю книгу на диалоге и не показав героини, выявляет ее образ из разговоров о ней других лиц (действие развертывается в одну ночь). В пьесе «Will Shakespeare» автор, свободно пользуясь историко-биографическими данными, создает символическую драму внутреннего роста человека и художника.

Д. принадлежит еще роман «Wandering Stars», 1924, пьесы «A Bill of Divorcement», (1921; имела успех на английской сцене), «Naboth's Vineyard», «Mariners», 1927, и др.

**ДЕН ЯНЬ-ДА** (род. 1891), китайский политический деятель; член ЦК Гоминьдана в 1925—27. В 1916 окончил военную школу в Баодин (провинция Хэбэй, быв. Чжили) по саперному классу. После продолжительного пребывания за границей летом 1925 вернулся в Кантон, участвовал в реорганизации школы *Вампу* (см.). После переформирования ее в единую военно-политическую школу (осень 1925) национально-революционной армии занял пост помощника начальника школы ген. Чан Кай-ши по политической части. С выходом национально-революционной армии в Северный поход (июль 1926) Д. был назначен начальником полит. отдела штаба главнокомандующего. В период Уханьского правительства (см. *Китай*, История) заведывал крестьянским отделом ЦК Гоминьдана. Принимал активное участие в работах аграрной комиссии Уханьского правительства в качестве ее председателя (апрель—май 1927). В период Наньчанского восстания (август 1927) был избран наряду с Сун Цзы-лином, Чжан Факуем и др. в ревком, хотя участия в руководстве восстанием не принимал. Осенью 1927 выехал в Германию. К концу 1929 вернулся в Шанхай, где принимал участие в работе *реорганизационистов* (см.).

За весь период своей политической карьеры, с 1925 по 1927, Д. выявил себя как радикальный на словах, но в действительности трусливый мелкобуржуазный политический деятель. Его политическая физиономия вырисовалась особенно четко во время работ аграрной комиссии Уханьского правительства: Д. был сторонником необходимости

проведения аграрных реформ, расценивая их с точки зрения использования крестьянства в борьбе против империалистов и милитаристов, но в то же время боялся действительного разрешения аграрной проблемы, прикрывая эту боязнь революционной фразеологией.—В партии реорганизационистов Д. занимает позицию на левом крыле, связывая реорганизационистов с так называемой «третьей партией» коммунистического ренегата Тан Пин-сяна.

*И. Мамаев.*

**ДЕНА** (Dana), Джемс (1813—95), америк. геолог, минералог и зоолог. С 1838 по 1842 участвовал в качестве геолога и минералог в знаменитой океанической экспедиции капитана Уилкса и затем в течение 14 лет обрабатывал собранные им огромные материалы, преимущественно по кораллам и ракообразным, выпустив за это время ряд замечательных монографий с прекрасными атласами («Report on Zoophytes», 1846; «Report on the Crustacea», 1852—54; «Corals and Coral Islands», 1853). В последней работе Д. развивает теорию Дарвина о происхождении коралловых островов и рифов, давая богатый фактический материал и более глубокую разработку вопроса. С 1855 по 1892 был проф. естественной истории, геологии и минералогии в Ньюгевене, с 1846 стоял во главе журнала «American Journal of Science». Оказал также крупное влияние на развитие науки своими замечательными курсами минералогии и геологии, выдержавшими большое количество изданий и переиздающимися вплоть до наших дней. Д. отличался удивительной продуктивностью, дав за свою долгую жизнь 214 работ, из к-рых многие представляют капитальные труды, посвященные чрезвычайно разнообразным темам (вулканизм, тектоника и минералогические вопросы, морские течения, коралловые о-ва и т. п.).

Главные труды, кроме упомянутых: Manuel of Mineralogy, 1848 (14 ed., 1929); System of Mineralogy, 1837 (6 ed., 1892); Manuel of Geology, 1863 (4 ed., 1896); Characteristics of Volcanoes, 1890.

*Lum.: G i l m a n D. C., Life of J. D. Dana, New York, 1899.*

**ДЕНА**, Чарлз Андерсон, американский журналист (1819—97), см. *Дана*.

**ДЕНАРИЙ**, серебряная римская монета в 10 (позднее 16) ассов, чеканившаяся с 269 до хр. э. Вес 4,55 г, позднее 3,9 г, со времени Нерона 3,4 г. В качестве монетной единицы перешел в средние века.

**ДЕНАРИЙ СВ. ПЕТРА** (Beati Petri denarius), приношения членов католической церкви папскому престолу. Впервые вошел в практику в Англии (в 8 в.) и представлял собой сбор по денарию с дома, взимавшийся в праздник св. Петра (отсюда и его название). Непосредственно поступал из Англии в пользу папской курии во второй четверти 16 в. Собирался также и в др. странах. С 60-х гг. 19 в. (после потери папой св. владений в результате объединения Италии) стал широко практиковаться повсеместно среди католиков и до наст. времени остается главным источником доходов римской курии.

**ДЕНАТУРАЛИЗАЦИЯ**, утрата гражданства какого-либо государства, приобретенного в порядке *натурализации* (см.). Д., которая может иметь место по постановлению

органов власти, используется часто буржуазными правительствами как средство освободиться от б. неприятельских подданных, бывш. иностранцев, осужденных судом или утеревших связь со страной натурализации, либо «речами или действиями показавших себя неприятельскими или нелюбимыми к его величеству», и т. п. (гл. VII Великобританского закона 7/VIII 1914, измененного 8/VIII 1918 и 4/VIII 1922). Гаагская конференция по кодификации международного права 1930. отнесясь отрицательно к Д., не решилась однако вынести об этом формального постановления. Советскому праву, чуждому национальной исключительности, Д. как таковая неизвестна. От Д. надо отличать утрату гражданства вообще, независимо от способа его приобретения (по закону ли, по натурализации или в порядке «декларативного» вступления; см. *Гражданство*, Б.С.Э., т. XVIII, ст. 752).

*Лит.:* A Collection of Nationality Laws, ed. by R. W. Flournoy and M. O. Hudson, N. Y., 1929; Société des Nations, Conférence pour la codification du droit international (La Haye, mars—avril, 1930), Rapport de la première commission (nationalité) (Série de Publications de la Société des Nations, V—Questions juridiques, 1930, V. VIII), Genève, 1930. См. также литературу к статье *Гражданство*.

**ДЕНАТУРАЦИЯ СПИРТА**, приведение этилового спирта в состояние, негодное для питья, но с сохранением его технических свойств (не быть ядовитым, при горении не давать удушливых газов, не осмоляться, не разъедать металлов и пр.). Спирт кроме изготовления напитков применяется для разнообразных хозяйственных и технических целей: для нагревания, осветнения, химич. производств, для врачебных и научных целей, в качестве моторного топлива и т. д. Спирт для питья во всех странах облагается очень высоким налогом; спирт же для технических целей полностью или частично освобождается от налога; во избежание злоупотреблений его денатурируют, причем прибавленные вещества могут быть удалены из спирта только с большим трудом (ренатурация). Универсального способа Д. с. не существует; различают общую и специальные Д. с. Общей Д. подвергается сырой спирт крепостью в 87°, идущий для нагревания и осветнения. Обычно прибавляют для этого смесь денатурирующих веществ. Нахождение таких веществ—чрезвычайно трудная задача, полностью не разрешенная доньше, несмотря на назначение громадных премий за изобретение. Главнейшие из денатурирующих веществ те, к-рые идут для общей денатурации. Так, древесный спирт, содержащий метиловый спирт и до 30% ацетона и др. примесей; ацетон и примеси портят вкус, метиловый спирт служит индикатором. Древесный спирт прибавляется в количестве до 2% (объемных), в нек-рых странах до 10% и больше. Кетоновые масла (смесь высших кетонов), получаемые путем окисления сивушных масел или путем особого брожения,—один из лучших денатурантов, с отвратительным вкусом, прибавляется в количестве до 1%. Пиридиновые основания, смесь пиридина и его гомологов, получают из костяного масла, из продуктов перегонки каменного угля, из способами; обладают отвратительным вкусом, но

легко отделяются от спирта, прибавляются в количестве ок. 0,5%. Второстепенными денатурирующими веществами являются керосин, бензин, деготь, нек-рые продукты сухой перегонки дерева («кето-аллилы»), сланцевые масла, скипидар, карбинолал и друг. Как правило прибавляется еще в небольшом количестве краска (крист. фиолетовая, фуксин) для резкого отличия денатурированного спирта от обыкновенного. Специальной Д. подвергаются сырой или ректифицированный спирт; она весьма разнообразна в зависимости от назначения спирта. Для врачебных целей применяются тимол, формалин, сулема и др., для моторных целей—эфир, бензин, бензол и т. п. К спирту, идущему для хим. производств, большей частью прибавляются или ингредиенты будущей реакции или ее продукты; так, для парфюмерного дела прибавляют бергамотное или другое масло, для уксусного производства—уксусную кислоту, и т. д. *А. Раковский.*

**ДЕНАУ** (Д и н а у, Д е й н а у), 1) б. бухарский город, ныне селение, районный центр Узбекской ССР; лежит в долине р. Сурхандарьи, у линии железной дороги Сталинабад (б. Дюшамбе)—Термез, в 133 км к С. от последнего; 589 ж. (1926). Район Д.—самый мощный земледельческий массив бассейна р. Сурхандарьи; 51.900 жителей (1926), главным образом узбеки; 30.200 га посевов (1927) под зерновыми культурами, хлопком и льном. 2) Аул, районный центр Туркменской ССР, паромная пристань на левом берегу реки Аму-дарьи, в 56 км ниже г. Нового Чарджуя, с которым Д. связан и автомобильным сообщением. Район Д.—земледельческо-скотоводческий; 39.266 ж. (1926), гл. обр. туркмены.

**ДЕНАЦИОНАЛИЗАЦИЯ**, возврат прежним собственникам имущества, перешедшего или объявленного перешедшим в госуд. собственность. Так как Гражданск. кодекс РСФСР (ст. 52) различает собственность национализированную и муниципализированную, Д. следует отличать от демуниципализации. Политика национализации проводилась в период военного коммунизма. 28 июня 1918 был издан декрет о национализации крупных промышл. предприятий (С. У. 1918, № 47, ст. 539). Средние и мелкие предприятия подвергались национализации в силу постановления ВСНХ от 29 ноября 1920. (В руках частных собственников оставались лишь предприятия с количеством рабочих не свыше 10 без двигателя и 5 при двигателе). Д. связана с переходом к *новой экономической политике* (см.). Д. коснулась только мелких предприятий и имущества, незначительных по ценности. Декрет ВЦИК и СНК от 10 дек. 1921 допустил Д. лишь мелких предприятий с числом рабочих до 20 чел. Д. таких предприятий проводилась не как общая мера, а в каждом отдельном случае по решению ВСНХ и при неиспользовании или недостаточном использовании их соответствующими гос. органами. В самом широком объеме проводилась денационализация предприятий и имущества, принадлежавших до Октябрьской революции кооперации (ст. 59, прим. 3 Гр. код. и приложения к ней). См. *Национализация*. *Л. Гинзбург.*

**ДЕНБИ** (Denbigh), Денбишир, графство в Сев. Уэльсе (Великобритания), площадь 1.724 км<sup>2</sup>; население 154.842 (1921), гор. население 36%, плотность населения 90 чел. на 1 км<sup>2</sup>. Адм. ц. Денби; 6.782 жит. (1921). Примыкает на С. к Ирландскому морю; поверхность гориста, много болот. Свыше половины площади занято пастбищами. Отдельные долины (гл. образ. по рекам Клуид и Конуей) плодородны. Среди полевых культур овес и турнепс преобладают над пшеницей, ячменем и картофелем. Развиты овцеводство и свиноводство. Промышленность сосредоточена в вост. части графства, где добываются каменный уголь и свинец и имеются шерстеобрабатывающие предприятия. Добываются сланец и известняк. Наиболее значительный г.—Рексем; 18.703 жит. (1921). Важнейшая ж.-д. линия (Крю-Голлигед) проходит по побережью Ирландского м. Д. был покорен при Эдуарде III; замок Денби был построен для Генри де-Ласи (при Эдуарде I). В 16 в. Д. было выделено Генрихом VIII в самостоятельное графство.

**ДЕНВЕР** (Denver), столица штата Колорадо в САСШ, единственный крупный город на протяжении от Канзаса до С.-Франциско, торговый, финансовый и промышленный центр для всей группы горных штатов, важный ж.-д. узел, в котором сходятся 7 магистралей. Д. расположен у слияния реки Крик с р. Южной Платтой у подножья Скалистых гор. Основан в 1858 золотоискателями, привлеченными золотыми россыпями, обнаруженными в окрестностях Д. Дальнейшим своим ростом был обязан потоку золотоискателей, направившихся в Калифорнию, для к-рых он служил остановочным пунктом перед переходом через Скалистые горы. Большинство его зданий составляли тогда гостиницы и торговые склады. В дальнейшем стал базой ж.-д. строительства. В 1860 Д. имел всего 1.000 жит., в 1900—133.859, в 1920—256.491 и в 1927—289.800. С проведением ж. д. и развитием с. х-ва в окрестных районах Д. оказался в центре разнородных экономических районов: горного с самыми разнообразными рудами и каменным углем, зерновых, овощных и фруктовых (по горным склонам и долинам) и степного скотоводческого района Великой равнины. С В. к Д. примыкает мощное пятно орошенных земель. Ежегодная выставка скота в Д. по значению следует за Чикаго. Район торгового тяготения Д. охватывает территорию 10 западных штатов САСШ. Наряду с торговлей весьма крупным источником доходов является для Д. в настоящее время обслуживание туристов, привлекаемых живописными окрестностями Д. (вблизи его горные вершины с ледниками). Будучи расположен на высоте 1.579 м над ур. м. и обладая здоровым климатом и рядом разнообразных минеральных источников, Д. является в то же время и крупным курортным центром. Промышленность Д. чрезвычайно разнообразна и приспособлена к обслуживанию многосторонних потребностей Запада, удаленного от промышленных районов САСШ. Промышленному развитию Д. благоприятствует близость каменного угля (на С. и Ю. штата Ко-

лорадо). Стоимость промышленной продукции в 1927—116 млн. долл. Рабочих 19 т. На первом месте—мясная промышленность (бойни и т. д.), на втором—производство машин и оборудования для горнозаводской промышленности Скалистых гор, производство и ремонт перевозочных средств и др. Ун-т, обсерватория, публичная библиотека с 288 т. томов, неск. музеев. В. Каммин.

**ДЕНГЕ ЛИХОРАДКА**, острое эпидемическое лихорадочное заболевание жарких стран, характеризующееся двумя лихорадочными приступами (длительностью по 2—3 дня, с перерывом в 2—3 дня), сильными болями в суставах, костях, глазных яблоках и высыпанием во время второго приступа пятнистой сыпи, особенно обильной на предплечьях, бедрах, спине и груди и напоминающей скарлатинозную и коревую сыпь. После критического падения температуры остаются в течение 3 недель слабость и своеобразная шатающаяся, производящая впечатление манерной, походка, оправдывающая местные народные названия: так, в Америке Д. л. называют Breakbone fever («костоломная» лихорадка), или Pantomime fever, в Испании—La Pantomima и т. п.—Переносчики заразного начала, комары *Culex fatigans* и *Aedes aegypti*, распространены в большинстве тропических стран, а также Сирии, Мал. Азии, на Эгейских о-вах, в Европейской Турции и др. Д. л. поражает обычно большие массы населения; так, в 1889 в Каире и Измаилии было поражено до 90% населения, последняя эпидемия (1928) в Греции дала за время с августа до октября свыше 950 тыс. заболеваний. Обычно эпидемии носят сезонный характер (самые жаркие месяцы года), связанный с развитием вируса в теле комаров. Смертность невысока (до 1%). Лечение симптоматическое—жаропонижающие, болеутоляющие (аспирин, пирамидон и т. п.). Профилактика сводится к уничтожению мест вышлота комаров, выкуриванию их и механическому ограждению от них жилищ.

Лит.: Schielling V., Денге и сходные болезни; Kraus F. und Brugsch T., Инфекционные болезни, т. II, в. 2, П., 1916; Вагн P., Manson's Tropical diseases, L., 1921.

**ДЕНГИЗ** (дениз, тенгиз, тениз, тюрк.—море), географический термин, употребляемый тюркскими народами в соединении с каким-либо собственным именем для обозначения не только морей (Кара-денгиз—Черное море), но и больших озер (Селеты-Д., Чалкар-Д. и т. п.). Составители первых карт и описаний казахских районов иногда принимали слово Д. за имя собственное; до сих пор на некоторых картах Казахстана и в географической литературе несколько озер называются просто Д.

Наиболее значительное из них, за к-рым укрепилось это название, мало исследованное бессточное горькосоленое озеро в центр. части Казахской АССР, наибольшее из озер т. н. Киргизской (Казахской) складчатой страны; расположено в низовьях р. Нуры (см.), на высоте 277,4 м над ур. моря; площадь около 1.486 км<sup>2</sup> (в 2½ раза больше Женевского оз.); глубина до 6,5 м. Берега Д. б. ч. низкие, топкие, с редкой солончаковой растительностью; прибоем волн на них наносится масса водорослей, приносимых в Д. его



притоками; летом, высыхая, водоросли образуют оригинальную твердую кору. Д. лежит ниже ряда проточных озер: соединяется непостоянным безымянным протоком (часто пересыхающим) с лежащим выше к В. от него значительным пресноводным оз. Кур-

гальджин (375 км<sup>2</sup>), в к-рое впадает р. Нура, пройдя предварительно через несколько других, также пресноводных озер. После Нуры наиболее значительной рекой бассейна Денгиза является Кон с горькосолоной водой; он составляется из нескольких рек (важнейшая Кулан-утмес), стекающих с возвышенностей, отделяющих внутренний бессточный бассейн Д. от реки Сары-су, которая принадлежит уже бассейну Аральского моря. В низовьях Кон разветвляется на рукава, частью впадающие в оз. Кургальджин, частью в проток, соединяющий его с Д. В окрестностях Д.—редкие кочевья скотоводов-казаков.

Лит.: Лебедев П. Н., Краткий гидрографический очерк Казахстана, Л., 1928.

**ДЕНГИЗСКИЙ РАЙОН**, в зап. части Казахской АССР; расположен на сев. берегу Каспийского моря, между дельтой Волги и низовьями Урала; важнейший рыболовный район Казахстана и один из наиболее значительных в СССР. По переписи 1926 в Д. р. было 38.532 жит., гл. образом казаки и русские, в т. ч. занятые рыболовством 13.690 чел. Из-за сухого климата, отсутствия пресных проточных вод и засоленности почв земледелие в районе невозможно. Для русского населения рыболовство является единственным источником средств к существованию; у казаков оно соединяется с оседлым скотоводством. Рыбачьи поселки (45) расположены вдоль всего побережья и на островах, к-рыми изобилует сев. побережье Каспия; более значительные поселки—Телячий—1.036 ж. (1926), Большое Ганюшкино (районный центр), Малое Ганюшкино, Сафоновка. Промыслы обследованы очень слабо, общая продукция неизвестна;

учтенная продукция за 1927 ок. 15 тыс. т. Рыба сбывается в Астрахань, с к-рой Д. р. связан во время летней навигации пароходной линией.

**ДЕНГОФ**, село в АССР Немцев Поволжья, называется также *Гололобовка* (см.).

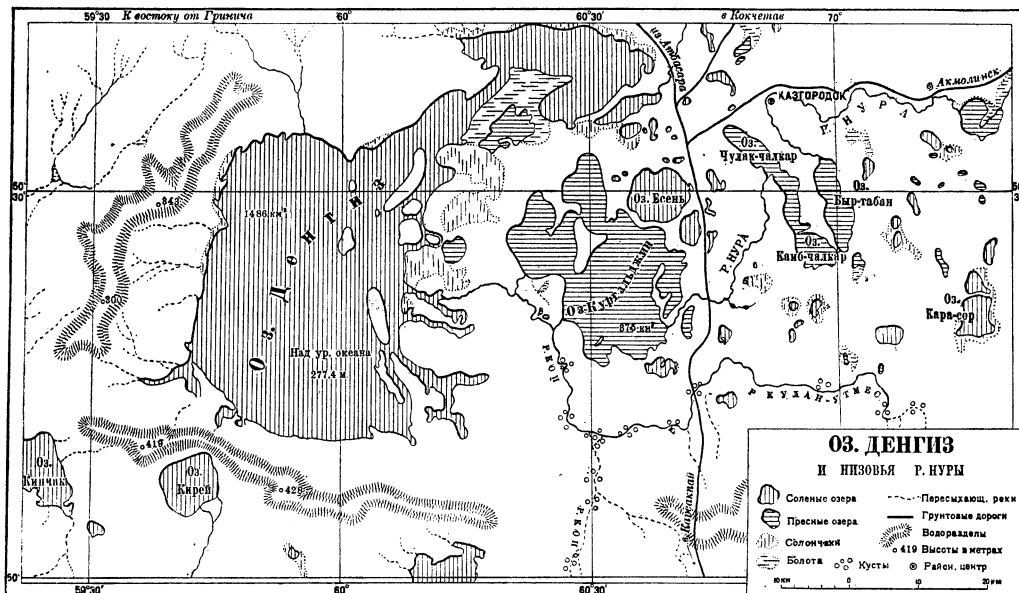

**ДЕНДЕР**, франц. Дандр (Dender, Dendre), прав. приток Шельды в Бельгии (провинция Вост. Фландрия), 117 км длины. Судходна на 65 км от устья. Впадает в Шельду у г. Термонда (иначе Дендермонда).

**ДЕНДЕРА**, соврем. название сел. в Верхнем Египте. В древности—гл. г. шестого верхне-египетского нома (ант. название Те н т и р а). Являлся одним из древних центров культа богини коровы Хатхор, к-рой здесь был посвящен храм, основанный в додинастическую эпоху. Начиная с царя Хеопса и кончая эпохой Птолемея XI храм подвергался различным перестройкам. От портика, построенного римским императором Тиберием, уцелел плафон с египетскими изображениями знаков зодиака.

**ДЕНДЕРМОНД** (Dendermonde), г. в Бельгии, см. *Термонд*.

**ДЕНДИ** (Dundee), правильное Данди, промышленный и портовый город на восточном побережье Шотландии, в графстве Форфар; расположен на северном берегу залива Тей, жел.-дорожн. узел на линиях Эдинбург—Абердин и Д.—Перт (ж.-д. мост через Тей—3.214 м длины); 174.800 жит. (1928). Д.—крупнейший в Великобритании центр джутовой промышленности (работает на индийском сырье), важный центр льняной промышленности. Производство парусины, канатов, мешковины, ковров. Красильные и отбелочные фабрики, машиностроение и судостроение, дубильные и кожевенно-обувные предприятия, лесопильни, производство кондитерских изделий (мармелад) и т. д. Д. связан регулярными пароходными рейсами помимо британских портов с главными портами Северного моря. Судоборот порта в 1928: прибытие судов—677 т. рег. т, от-

бытие—583 т. рег. *т.* Бассейны для стоянки судов покрывают 15 га. В Д.—университетский колледж (медицина, естественно-исторические и прикладные науки).

**ДЕНДИЗМ** (джида), см. *Дэндизм*.

**ДЕНДРИТ** (от греч. dendron—дерево), протоплазматический отросток, отходящий от тела нервной клетки и на нек-ром расстоянии от нее последовательно делящийся лихотомически на множество веточек, т. н. телодендрии. Получающаяся от этого деления картина дерева оправдывает название. Каждая нервная клетка имеет от одного (униполярная) до нескольких (мультиполярная) Д. Строение Д. такое же, как и тела клетки; функция заключается в восприятии возбуждений и проведении их к клетке. См. *Нервные клетки*.

**ДЕНДРИТЫ**, сростки кристалликов, располагающиеся на поверхности камней; имеют вид сложных ветвистых образований, напоминающих растительные формы. Чаще всего образуются на стенках трещин из проникающих в них растворов. Весьма распространены изящные по рисунку черные Д., состоящие из двуокиси марганца (MnO<sub>2</sub>). Благодаря сходству с отпечатками листьев, веточек и др. частей растений их нередко принимают ошибочно за ископаемые растительные формы.

**ДЕНДРОЛОГИЯ** (от греческ. dendron—дерево, logos—наука), учение о древесных видах растений, обычно только о таких древесных видах, которые используются человеком. Но т. к. и таких видов очень много, то Д. практически принимает во внимание только дикорастущие виды какой-либо одной страны, иногда присоединяя сюда и важнейшие разводимые или такие, разведение которых желательно. При этом в описания вводятся чаще всего сведения, необходимые для распознавания деревьев и кустарников, иногда прибавляются сведения об их экологии, географическом распространении, происхождении (например по отношению к плодовым деревьям), а если это иноземные растения (так наз. *экзоты*, см.), то об их свойствах, жизненных требованиях и т. п. Д. СССР еще не разработана.

**ДЕНДРОМЕТР**, лесоводственный инструмент для определения на расстоянии толщины ствола стоящего на корню дерева (на любой точке его высоты).

**ДЕНЕБ**, или α Лебедя, звезда 1-й величины. Параллакс Д. не определен.

**ДЕНЕБ КАЙТОС**, или β Кита, звезда 2-й величины. Параллакс Д.—0,04''.

**ДЕНЕБОЛА**, или β Льва, звезда 2-й величины. Параллакс Д.—0,08''.

**ДЕНЕЖНИЙ КАМЕНЬ**, гора на Сев. Урале, в верховьях р. Сосьвы (Уральская обл.). Поднимается на выс. 1.467 м на выступающем к востоку отроге водораздельного хребта; сложен разновидностями габбровых пород.

**ДЕНЕЖНИК**, копейчик, *Hedysarum*, род растений из сем. бобовых (подсем. мотыльковых). По б. ч. многолетние травы или полукустарники с непарноперистыми листьями и кистями цветов различной окраски. Плоды четковидные, часто сплюснутые, с округлыми или квадратными односеменными чле-

никами; по форме члеников или плоских семян дано название Д. Ок. 100 видов в Сев. полушарии, гл. об. в Средиземноморской области и в Передней Азии. В СССР—ок. 30 видов, гл. обр. в Туркестане; многие медоносны. Нек-рые виды, напр. *H. coronarium*, *H. sibiricum* и др., разводят как декоративные. *H. coronarium* разводят в Италии как кормовое растение.

**ДЕНЕЖНОЕ ДОВОЛЬСТВИЕ ВОЕННОСЛУЖАЩИХ**, см. *Довольствие войск*.

**ДЕНЕЖНОЕ ОБРАЩЕНИЕ СССР**. Советская власть, возникшая из Октябрьской революции 1917, застала валюту страны в состоянии катастрофического падения. Прекращение золотого размена с началом империалистской войны, превращение кредитных билетов Госуд. банка в бумажные деньги, огромные эмиссии бумажных денег для покрытия воен. расходов и прогрессировавший развал всего хозяйства страны превратили русский рубль в быстро падающую валюту. Этот процесс характеризуется следующими цифрами:

Г о д ы	1914	1915	1916	1917	1918
Все обращение по номиналу . . . . .	2.402,2	3.226,6	5.851,8	9.263,5	27.650,2
Стоимость обращения по индексу статистики труда	2.379,0	2.481,9	4.092,2	3.150,9	1.333,9
Степень падения покупатель. способности рубля (1913=1,00; средние годовые) . . .	1,01	1,30	1,96	6,08	72,5

Из таблицы видно, что темп падения валюты отставал от темпа эмиссий. Это объясняется тем, что отрицательное влияние на курс денег огромных эмиссий и сокращение товарооборота страны умерялось сокращением безденежных расчетов, увеличением расчетов за наличные, а главное—огромными размерами бумажноденежного накопления в деревне, еще не потерявшей веру в бумажки. Именно благодаря этому эмиссионный доход царского правительства и Временного правительства был так велик.

Советское правительство, вырвавшее страну из империалистской войны, не вынужденное финансировать гражданскую войну, не могло обойтись без эмиссии бумажных денег, которая составляла, особенно в первые годы Советской власти, важный источник доходов. Обесценивание бумажных денег шло при Советской власти гораздо более быстрым темпом, чем в 1914—17 годах по следующим причинам: 1) увеличился темп эмиссии; 2) с огромной быстротой сокращался товарооборот; 3) прекратилось крестьянское накопление денег; 4) сильно увеличилась быстрота оборота денег; 5) вследствие ликвидации налогов быстро отмирала функция денег в качестве средства платежа; 6) наконец началась замена денежного товарообмена, с одной стороны, плановым гос. распределением продуктов, с другой же—натуральным товарообменом на рынках, поскольку крестьянство начало отказываться

ся принимать за свой товар бумажные деньги. Все это привело к быстрому падению совзнаков. Следующая таблица дает представление о динамике денежного обращения Советской России за три года военного коммунизма (в млн. рублей).

Годы	1918	1919	1920	1921
Денежная масса в обращении по номиналу (на 1-е января)	27.650	61.326	225.015	1.168.596
Стоимость обращения по индексу статистики труда (на 1-е января)	1.333,9	373,9	92,9	69,5
Размеры годовой эмиссии по номиналу	33.700	164.400	943.600	2.328.300
Эмиссионный доход по индексу статистики труда	536,2	224,6	122	14
Падение рубля (число раз) в индексе статистики труда (на 1-е января)	20,7	164	2.420	16.800

Таблица показывает, что 1918 как-будто представляет исключение только потому, что указанный процесс начался во вторую половину этого года. С 1 января 1919 по 1 января 1920 все обращение возросло приблизительно в 3,7 раза, а курс совзнака пал почти в 14,8 раз. С 1-го января 1920 по 1-е января 1921 масса денег возросла в 5 с небольшим раз, а курс пал в 7 раз.

Вместе с тем мы видим из приведенных цифр систематическое сжатие всей стоимости обращения, к-рое (в частности в декабре 1920) пало гораздо ниже, чем средняя годовая за этот год, а к январю 1921 достигло ничтожной цифры в 69,5 млн. Вместе с тем с огромной быстротой сокращался эмиссионный доход государства. Из характерных явлений этого периода надо отметить тезаврирование царских и думских денег и появление на них лажа; громадную в количественном отношении и разнообразную по типам массу бумажных денег и их суррогатов, выпущенных различными белогвардейскими правительствами; сильнейшее обесценение тезаврированного населением золота в сравнении с индексом товарных цен (падение покупательной способности в 4 раза в сравнении с довоенной) и превращение золота в монету в один из товаров; значительно продвинувшуюся натурализацию товарообмена, с частичным переходом функции мерила стоимости и всеобщего эквивалента к хлебу, кое-где к соли и т. д. Несмотря на огромное сжатие рынка и дезорганизацию денежного обмена в течение каждого из 3 лет военного коммунизма можно проследить наблюдавшееся всегда в России как земледельческой стране значительное сезонное расширение товарообмена осенью, сопровождавшееся замедлением падения курса совзнаков, и сжатие товарооборота к концу зимы и весной, ухудшавшее положение валюты.

Первые три месяца 1921 означали простое продолжение тех процессов и тенденций в денежном обращении, которые наметились

за период военного коммунизма. Но с фактического перехода весной 1921 на нэп в условиях денежного обращения наступает лобовитное изменение. Вот данные, характеризующие все процессы этого переломного года:

Месяцы	Выпущенных денег в обращении (в млрд.)	Степень падения рубля (на 1-е число)	Золотая стоим. обмен. ден. масса, деленная на курс рубля в млрд.	Эмиссион. доход государства (по среднему курсу индекса)
Январь	130,3	16.800	69,6	4,7
Февраль	189,3	21.600	60,1	5,4
Март	138,5	27.600	53,0	4,8
Апрель	230,5	35.700	47,3	5,7
Май	205,1	42.700	44,9	4,5
Июнь	224,9	62.000	34,2	3,9
Июль	460,9	80.700	29,1	7,2
Август	702,6	80.300	35,0	11,1
Сентябрь	1.023,7	76.400	46,0	13,9
Октябрь	1.950,3	81.900	55,4	21,0
Ноябрь	3.365,0	95.500	67,9	26,5
Декабрь	7.694,2	138.000	72,1	37,1

Из таблицы мы видим, что перелом в сторону оздоровления валюты начался в то время, когда сезонное снижение рынка весной приводило к обратным результатам. Несмотря на то, что эмиссия денег все время продолжалась, наступившее расширение товарооборота парализовало влияние на валюту продолжающихся эмиссий. После падения валюты летом, она на протяжении июля—октября стабилизировалась, несмотря на исключительно резкое усиление эмиссии. Лишь к зиме огромный рост эмиссии в соединении с сезонным сжатием товарооборота пересиливали факторы, влияющие оздоравливающе на денежное обращение (как расширение сферы денежного хозяйства, сокращение натурального снабжения, введение новых денежных налогов и восстановление платы за муниципальные услуги и услуги государства), и валюта снова натянулась вниз. Особенно острый период продолжается до весны 1922, когда положение несколько улучшается. В 1921 мы видим увеличение реальной стоимости всего обращения и рост эффективности эмиссионного налога, поступление с к-рого поднялось в 8 раз в сравнении с январем. В дальнейшем огромные эмиссии государства все время не давали валюте стабилизироваться, хотя расширение денежного товарооборота из месяца в месяц открывало для этого полную возможность. Государство переводило все свое хозяйство с натуральных отношений на денежные, что требовало огромных денежных расходов. Все аппараты требовали увеличения денежного бюджета, п. ч. они лишались натурального снабжения; пром-сть требовала оборотного капитала не только в натуральной, но в огромной степени в денежной форме; лесозаготовки, к-рые не могли дальше опираться на трудовую и гужевую натуральную повинность населения, сплава и т. д. требовали огромных ассигнований в денежной форме. Переход к золотому исчислению всех доходных расходов также приводил к увеличению денежного бюджета. Между тем денежные налоги только что начали вводиться, и гос. пром-сть первое время поглощала больше денежных средств, чем их возвращала из оборота (с точки зрения коммерческой она была только убыточной). Именно это обстоятельство заставляло государство прибегать к неслыханному напряжению денежной эмиссии и сознательно ухудшать свою валюту, что оказывалось возможным вследствие расширения товарооборота. В 1922 и 1923 совзнак переживал тяжелый кризис, но зато в денежном обращении появилось оздоравливающее начало в виде червонца.

Червонец, эта разновидность неразмеченной банкноты, оказался устойчивой валютой, не столько благодаря своему обеспечению, сколько потому, что он экономически опирался на ту базу, на к-рой вообще возникают кредитные деньги; он выпускался в умеренном количестве и был отделен следовательно от бюджетной эмиссии, которая всей своей сокрушительной силой была

по совзнаку. Это существование двух валют (твердой привилегированной и падающей непривилегированной) привело к тому, что червонец стал постепенно вытеснять совзнак не только в функции средства платежа, но и средства обращения, и в то же время целиком монополизировал себе функции средства накопления. В конце-концов совзнак был оттеснен на функции падающей мелкокупюрной валюты. Тем более сокрушительно действовали на суженном поле его циркуляции все новые и новые эмиссии. В 1924 дальнейшее существование двух валют вследствие начавшейся агонии совзнака оказалось невозможным, и хотя государство еще не ликвидировало полностью бюджетного дефицита, оно оказалось вынужденным провести денежную реформу (см. *Бумажные деньги*). Состояние денежного обращения на протяжении 1924 года—года денежной реформы, отличавшегося крайним разнообразием различных видов денег, характеризуется следующей таблицей:

*Гильдебранда* (см.) различает три таких ступени: под натуральным хозяйством понимается такая система хозяйства, когда обмен происходит без участия денег, путем непосредственной мены продуктами; под денежным—такая система, при которой средством обмена становятся деньги; высшую ступень экономического развития представляет кредитное хозяйство. Выделение кредитного хозяйства в особую ступень не удержалось в историко-экономической литературе (на неправильность противопоставления денежного и кредитного хозяйства указывал и Маркс). Зато чрезвычайной популярностью пользуется противопоставление «натурального» и «денежного» хозяйства. При этом под натуральным хозяйством понимают либо «замкнутое» хозяйство, не знающее обмена [вслед за *Бюхером* (см.)], в схеме которого впрочем отсутствует противоположение натурального и денежного хозяйства], либо (вместе с М. Вебером) «хозяйство без употребления денег», включая

Обращение банкнот, казначейских билетов, серебряной и медной монеты, разменных бон, совзнаков и транспортных сертификатов (в тыс. червонных р.).\*

Виды денег	Месяцы 1923/24											
	Октябрь	Ноябрь	Декабрь	Январь	Февраль	Март	Апрель	Май	Июнь	Июль	Август	Сентябрь
Банкноты Гос. банка . . .	207.360	224.782	226.013	237.159	259.196	286.884	289.668	295.099	283.096	294.576	290.891	312.116
Казначейские билеты . . .	—	—	—	—	—	19.609	54.642	85.229	130.809	147.274	166.665	185.557
Серебряная монета . . . .	—	—	—	—	—	3.812	9.865	12.721	17.556	21.511	35.347	43.003
Медная » . . . . .	—	—	—	—	—	—	—	—	—	—	16	29
Разменные бонны . . . . .	—	—	—	—	—	210	3.143	10.642	16.550	18.821	20.628	23.290
Вся казначейская валюта	—	—	—	—	—	23.631	67.750	108.592	164.915	187.606	222.656	251.879
Совзнаки НКФ (в черв. руб., а не по номиналу)	74.384	98.492	84.427	75.212	54.656	26.987	15.246	14.795	—	—	—	—
Транспортн. сертификаты НКПС	250	4.172	4.999	9.576	12.434	19.213	20.787	21.277	20.705	3.271	—	—
Всего денежных знаков	281.994	327.446	315.439	321.947	328.286	356.715	393.451	439.763	468.716	485.453	513.547	563.995
Обязательства центральных кассы (по номиналу) . . .	38.111	51.263	61.865	67.346	81.402	92.074	85.778	60.347	54.828	51.636	61.344	64.268
Всего денежных знаков и обязательств . . . . .	320.105	378.709	377.304	389.293	407.688	448.789	479.229	500.110	523.544	537.089	574.891	628.262

\* По материалам НКФ, «Статистический ежегодник за 1923—24 гг.», стр. 76—77.

Эта таблица дает представление о переходном периоде перед денежной реформой и о тех видах денежных знаков и денег, к-рые тогда существовали. Из нее мы видим, что с переходом к твердой валюте золотая стоимость обращения, считая и по индексу и в червонном исчислении, резко увеличилась. Это произошло за счет уменьшения скорости оборота денег (которых никто не хотел держать на руках в периоды быстрого падения), за счет восстановления всех функций денег, в том числе функции накопления, и за счет продолжавшегося расширения товарооборота. Введение твердого червонного рубля и укрепление его устойчивости сыграло значительную роль в успешном завершении восстановительного периода и в развитии социалистич. строительства в периоде реконструктивном. *Е. Преображенский.*

*Лит.* см. в статье *Бумажные деньги*.

**ДЕНЕЖНОЕ ХОЗЯЙСТВО** (нем. Geldwirtschaft), распространенный в буржуазной историко-экономической литературе термин для обозначения определенной ступени в хозяйственном развитии человечества или отдельных обществ. Известная схема Бруно

здесь как замкнутое хозяйство, так и хозяйство с непосредственным обменом. Под Д. х. понимают «хозяйство с употреблением денег» (М. Вебер), причем у многих историков-экономистов понятие Д. х. сливается с понятием хозяйства, основанного на обмене. Критику схемы Гильдебранда и в частности понятия Д. х. дал Маркс в IV главе II тома «Капитала». Основной ошибкой схемы Гильдебранда (как и Бюхера и всех подобных схем) является то, что они кладут в основу характеристики ступеней хозяйственного развития не способ производства, а способ обмена «в соответствии с узостью буржуазного кругозора, где все внимание поглощается практическими операциями». Маркс отмечает специфический дефект понятия Д. х. как особой ступени экономического развития: Д. х. вообще всякому товарному производству, а продукт является в виде товара в самых различных общественных организациях; вследствие этого в понятии Д. х. капиталистический способ производства сливается с докапиталистическими видами товарного производства, отличаясь от них лишь количественно. Термин Д. х.

таит в себе и др. опасности, поскольку он отправляется даже не от обмена, а от орудия обмена, имеющего к тому же и др. функции. Понимая под Д. х. «хозяйство с употреблением денег», приходится помнить: 1) что обмен является не единственной функцией денег и что наличие денег как средства собирания сокровищ, как платежного средства и как мерил стоимости может сочетаться со сравнительно слабым развитием товарности хозяйства; 2) что возможен обмен (равно как и накопление и платежи) и помимо денег. Наконец даже наличие денежного обмена и даже самостоятельного денежного капитала в форме купеческого или ростовщического капитала далеко не всегда говорит о степени развития производства, поскольку денежный обмен и денежный капитал могут существовать «в порах» данного общества, эксплуатируя и разлагая данный способ производства. Если говорить о стадиях развития обмена а, то в основу следовало бы положить отношение обмена к производству и противопоставлять натуральное хозяйство, в котором продукт производится гл. обр. для непосредственного потребления, товарному хозяйству, в котором продукт производится в первую очередь как товар. Обмен излишками произведенных продуктов, равно как и продуктами, отчужденными неэкономическим путем (военная добыча, дань и т. д.), наличие известной торговли, пополняющей то, что не может быть произведено в отдельных хозяйствах (соль, металлы, предметы роскоши и т. д.), денег, денежных сокровищ, денежных платежей и ростовщичества еще не являются достаточным показателем того, что данное общество вышло из стадии натурального хозяйства; развитие этих явлений часто позволяет говорить лишь о начавшемся разложении *натурального хозяйства* (см.). Полного развития товарное хозяйство достигает лишь при капитализме, когда и рабочая сила превращается в товар. *Е. К.*

Денежное хозяйство в древности. Неопределенность и малая познавательная ценность термина Д. х. приводит к ряду ошибок у пользующихся им историков. Этим объясняются преувеличения, допущенные при трактовке проблемы товарных отношений в древности крупными учеными, как Ю. Белох, Э. Мейер, Р. Пельман и др. Если отбросить эти преувеличения, то обнаружится, что денежнохозяйственные отношения в разных странах древнего мира в разные эпохи отличались весьма различной степенью интенсивности. Так, в государствах древн. Востока два крайних типа денежно-хозяйственных отношений представлены Египтом и Вавилоном. В Египте — при слабом развитии торговли (внутренней и внешней) и при наличии значительных элементов планового снабжения и распределения — Д. х. не могло получить должного развития. Правда, довольно рано появляется суррогат денег в виде колец из металла; позже проникают элементы денежно-всового обращения; но в общем эти деньги играют главным образом роль мерил стоимости; и частное и гос. хозяйство в основе

своей продолжают строиться на натуральнохозяйственных отношениях. Наоборот, в Месопотамии и в районах экономически от нее зависимых Д. х. в форме всового обращения драгоценного металла, гл. обр. серебра (основн. единица *biltu*, делящаяся на 60 *manu* и 3.600 *siklu*), развивается чрезвычайно рано. Огромное количество деловых документов, сохранившихся от эпохи *Хаммураби* [(см.) конец 3 — начало 2 тысячелетия до хр. э.], позволяет судить, какое крупное значение имело денежное обращение в экономике страны уже в это время. Правда, натуральные платежи не вытесняются окончательно: они в значительной степени сохраняются в области с.-х. отношений, и законы *Хаммураби* предусматривают замену денежных платежей натуральными.

В древней Греции решительный перелом в ликвидации натуральнохозяйственных отношений и примитивных форм денег (рогатый скот как мерило стоимости, металлическая утварь и т. д.) намечается в начале 7 в. до хр. э. К этому времени относится изобретение чеканной монеты, употребление которой из восточногреч. территорий (Иония) быстро проникает в самую Грецию. В 5 и особенно в 4 вв. в связи с крупными успехами торгового капитала Д. х. проникает и в самые отсталые районы Греции. К этому периоду теория *Бюжера* (см.) с ее почти полным отрицанием широкого обмена и Д. х. является совершенно неприложимой. Завоевания *Александра Македонского*, открывшие новые грандиозные торговые перспективы и пустившие в обращение колоссальные запасы драгоценного металла, раньше мертвым кладом хранившиеся в персидских царских сокровищницах, создали благоприятные предпосылки для дальнейших успехов Д. х.

Древняя Италия под влиянием греческой колонизации и усиленного проникновения греч. торговли довольно рано втягивается в сферу денежнохозяйственных отношений. Старинная туземная форма денежного обращения (бронза в кусках, принимаемая по весу, «*aes rude*») уступает место чеканной медной монете, к которой скоро присоединяется и серебряная чеканка (в Риме с 269). Происходит широкое развитие Д. х. (в частности — колоссальный рост кредитных операций), к-рое в эпоху поздней республики и начала империи проникает и в западные римские провинции. В 3 в. хр. э. в результате тяжкого экономического и социального кризиса и в связи с непрерывной порчей монеты, вызвавшей почти полное обесценение денег, происходит глубокий кризис Д. х., и намечается переход к натуральнохозяйственным отношениям, особенно в области госу-д-ств. хозяйства. Хотя денежные реформы конца 3 — начала 4 вв. и создали известную стабилизацию валюты, они не могли однако вернуть Д. х. все утраченные позиции, особенно в зап. половине империи, где процесс разложения старого социально-экономического уклада происходил с особой интенсивностью. *Г. П.*

Денежное хозяйство в средние века. В науке средневековой истории неопределенность термина Д. х. была исполь-



зована *Допшем* (см.) для борьбы с диалектическим пониманием исторического процесса. По мнению Допша, основная ошибка прежних исследователей заключается в том, что они рассматривали натуральное и Д. х. как исключающие друг друга противоположности и полагали, что натуральное хозяйство является более ранней и примитивной формой, а Д. х. развивается лишь впоследствии как признак высокой культуры; а между тем натуральное и Д. х. являются формами, не сменяющими друг друга, а сосуществующими на всех ступенях развития человечества. Наличие в том или ином обществе денег, хотя бы в виде кладов, военной добычи или дани, наличие какой бы то ни было торговли и ростовщичества является для Допша достаточным признаком наличия Д. х. При таких условиях нетрудно найти Д. х. у самых примитивных народов; с другой стороны, так же нетрудно доказать, что и в самых экономически развитых обществах нередко имеют место платежи натурой и безденежный обмен, что позволяет Допшу сделать заключение о всегдашнем сосуществовании обеих систем хозяйства. Допш применяет свой метод к доказательству наличия развитого Д. х. в раннем западноевропейском средневековьи, которое обычно считается наиболее ярко выраженной эпохой натурального хозяйства (Инама-Штернер, Лампрехт, Зомбарт, Л. Гартман, М. Вебер и др.). Приведа для огромного периода (более 400 лет) сравнительно небольшое количество фактов относительно торговли, денег, ростовщичества, уплаты даней и штрафов, накопления сокровищ, жадности к их приобретению и истолковывая их в желательном для себя смысле, Допш отводит упрек в скудости доказательств ссылкой на то, что именно торговля и Д. х. должны были оставить мало следов в сохранившихся от данной эпохи преимущественно церковных источниках. Наличие развитого Д. х. в эпоху раннего средневековья старается доказать и *Пирен* (см.); с его точки зрения, раннее средневековье представляет собою продолжение средиземноморской эпохи, связанной с широким развитием торговли и Д. х. (золотая валюта); по его мнению, натуральное хозяйство устанавливается в Зап. Европе лишь в Каролингскую эпоху, когда арабы завладели Средиземным морем, в то время как Допш особенно подчеркивал денежнохозяйственный характер Каролингской эпохи.

В условиях господства натурального хозяйства в раннее средневековье деньги лишь отчасти являются орудием обмена, главным же образом выступают в качестве средства накопления сокровищ (часто в виде даней, выкупов, военной добычи, оброков и т. д.), платежного средства и мерила стоимости. В связи с последней функцией денег мы не должны каждое сообщение источников об уплате той или иной суммы расценивать как уплату, произведенную действительными деньгами. При этом деньги приобретают нередко влияние, совершенно не соответствующее их роли в производстве и в обмене благодаря скудости имеющихся в обращении и запасе денежных средств. Торговля и ростовщичество долго

пребывают в «порах» феодального общества. Лишь в позднее средневековье они начинают играть определяющую роль в экономической жизни Европы. Крупную роль в развитии Д. х. играют государственные финансы, принимающие денежную форму и тем самым заставляющие плательщиков втягиваться в рыночные отношения или должать ростовщикам. Такую же роль по отношению к крестьянскому хозяйству играет переход на деньги сенсериальных повинностей. Развитие товарного производства, принимающего отчетливую форму сначала в городе, постепенно захватывает и с. х-во, долго сохраняющее однако натуральнохозяйственную основу. Развитие товарно-денежных отношений либо разлагает старые феодальные порядки либо влечет за собой их временное приспособление к новым требованиям в виде усиления барской запашки и барщинного хозяйства, рассчитанного на рынок. О денежном хозяйстве в эпоху зарождающегося капитализма см. *Капитализм*.

*Лит.*: Маркс К., Капитал, т. I, гл. III, т. II, гл. IV, т. III, гл. XX, XXXVI и XLVII; Бюхер К., Возникновение народного хозяйства, СПб, 1907; Вебер М., История хозяйства, П., 1923; Люксембург Р., Введение в политическую экономию, М.—Л., 1926; Петрушевский Д., Очерки из экономической истории средневековой Европы, М.—Л., 1928; Sombart W., Der moderne Kapitalismus, 4 Aufl., B. I, München—Lpz., 1921; Hildebrand W., Naturalwirtschaft, Geldwirtschaft und Kreditwirtschaft, «Jahrbuch für Nationalökonomie», II, 1864; Dopsch A., Wirtschaftliche und soziale Grundlagen der europäischen Kulturentwicklung, 2 Aufl., B. II (гл. VI и VII), W., 1923; ег о же, Die Wirtschaftsentwicklung der Karolingerzeit, 2 Aufl., B. II (гл. XI, XII, XIII), Weimar, 1921; ег о же, Verfassungsgeschichte und Wirtschaftsgeschichte des Mittelalters, Wien, 1928; ег о же, Naturalwirtschaft und Geldwirtschaft in der Weltgeschichte, W., 1930; Pirenne H., Les villes au moyen âge, Bruxelles, 1927; Halphen L., Études critiques sur l'histoire de Charlemagne, Paris, 1921. *Е. Косминский.*

**ДЕНЕЖНЫЕ ЗНАКИ**, печатные свидетельства, к-рые выпускаются взамен настоящих денег и являются их представителями в обращении или в качестве средства платежа. Самым распространенным видом Д. з. являются государственные бумажные деньги. Но сюда же относится и целый ряд других категорий Д. з. Таковы депозитные свидетельства, если они имеют обращение, разменные банкноты, выпускаемые вместо металлических денег, Д. з., заменяющие разменную монету, и различные суррогаты денег. Условно можно считать Д. з. неразменными банкноты, поскольку они являются знаками настоящих кредитных денег, т. е. разменных банкнот.

**ДЕНЕЖНЫЕ КРИЗИСЫ**, такое состояние капиталистического хозяйства, когда—или на почве общепромышленного кризиса или же на почве кредитного кризиса—количество денег в качестве средств платежа и покупательных средств оказывается в резком несоответствии с потребностью в них. Перепроизводство и затруднение со сбытом товаров делает невозможным своевременную оплату по векселям. Кризис вексельного обращения затрудняет превращение векселей в банкноты, т. е. в общепризнанное средство платежа. Если банки, увязавшие много средств в финансирование предприятий, к-рые оказываются теперь неплатежеспособными, сами теряют доверие вкладчи-

ков, и без того склонных к изъятию вкладов в момент кризиса, то начинается массовый напор на банки со стороны вкладчиков, требующих свои вклады обратно. Если банки выдерживают этот натиск и удовлетворяют требования, они тем более должны сжать кредитование, а это означает уменьшение выпуска кредитных денег и резкое сужение всей финансовой базы их деятельности; кроме того по ряду причин происходит утечка золотых резервов за границу. Если же банки не в состоянии выдержать всех последствий паники, то одни из них банкротятся, а другие приостанавливают платежи, как это было во время почти всех довоенных кризисов в Америке. Здесь мы имеем наиболее яркие образцы не только денежного, но и кредитного и банковского кризисов. Д. к. обостряется (а иногда прямо вызывается) банковским законодательством, как банковским актом Пиля в Англии (1844) и законом в САСШ; эти законы ограничивают эмиссионные банки в выпуске банкнот как-раз в то время, когда такой выпуск, опирающийся разумеется на материально обеспеченную эмиссию, больше всего необходим для увеличения средств платежа и смягчения Д. к.

Д. к. представляют из себя тот иррациональный и бурный по форме способ, к-рым стихийно развернувшееся в период подъема капиталистическое производство столь же стихийно и насильственно вгоняется в рамки платежеспособного общественного спроса.

*Лит. см. в ст. Денежный рынок.*

**ДЕНЕЖНЫЕ РЕФОРМЫ**, реформы в денежном обращении какой-нибудь страны, к-рые могут быть разделены на четыре основные группы: 1) реформы, к-рые осуществляются при сохранении того же самого денежного товара; 2) реформы, которые состоят либо в переходе от одной металлической валюты к другой, т. е. связаны с изменением официального мерила стоимости, либо в закреплении биметаллизма; 3) реформы, состоящие в переходе от падающих бумажных валют к твердым бумажным валютам; 4) реформы, сводящиеся к переходу от падающих или твердых бумажных валют к металлическому обращению или по крайней мере к восстановлению размена.

Реформы первого рода состояли преимущественно во введении новой денежной единицы путем перечеканки монеты, потерявшей свой нормальный вид вследствие порчи, скобления и др. способов уменьшения металлического содержания монетной единицы. К этому типу реформ можно отнести известную реформу Лоундса в Англии по перечеканке английской серебряной монеты, ставшей в большинстве неполновесной. В результате этой Д. р. с 1696 по 1699 было перечеканено монеты на 6.882 тыс. фун. ст. с убытком для государства в 2.700 тыс. фунтов. Сюда же надо отнести попытки унификации серебряного талера и гульдена в Германии и ряд аналогичных реформ с серебряной валютой в других странах.

К реформам второго рода надо отнести введение биметаллизма в странах монетного союза (Франции, Италии, Бельгии, Швейцарии) в 1865 (см. *Монетные союзы, Биметаллизм*), переход к золотому монометал-

лизму в Германии в 1873, Д. р. Витте в той ее части, в какой она означала узаконение в качестве мерила стоимости и денежной единицы золотого рубля; наконец сюда же отчасти относится недавняя валютная реформа во Франции (1928), поскольку она в качестве денежной единицы установила золотой франк с содержанием золота в 5 раз меньшим, чем до империалистской войны. К этому же разряду относятся Д. р. во множестве стран, к-рые перешли от серебряного обращения к золотому.

Реформы третьего вида, т. е. переход от падающих бумажных валют к твердым бумажным валютам, особенно многочисленны были после империалистской войны, которая привела в ряде стран к замене металлического обращения падающей валютой. Эта реформа в зависимости от степени падения валюты либо проводилась в форме полной ликвидации старой валюты и замены ее новой, как это имело место в Германии, Польше, Австрии, СССР, Латвии и пр., либо путем стабилизации на определенном уровне старой валюты, как это было во Франции, Италии, Бельгии, Чехо-Словакии, с официальным признанием фактического происшедшего обесценения. В нек-рых странах одновременно была произведена и смена денежной единицы; например в Польше был принят золотый, в Австрии крона была заменена шиллингом и т. д.

Д. р. четвертой группы весьма разнообразны по методам проведения и имеют очень длительную историю. Первой такой реформой в Европе была ликвидация последствий эксперимента Джона Ло во Франции. Курс выпущенных им билетов банка (на 2,4 млрд. ливров) и акций «Западной компании» (на 5 миллиардов ливров) был сначала уменьшен вдвое, а затем (в октябре 1720) был издан декрет о циркуляции билетов, и долг государства населению билетами, равный 1,5 млрд. ливров, был погашен обменом билетов на 2% вечную и 4% пожизненную ренту. Вторая Д. р. во Франции состояла в ликвидации ассигнационного обращения Великой французской революции. После замены ассигнатов территориальными мандатами и краха мандатов в 1797 был ликвидирован принудительный курс мандатов, они были обменены на квитанции казначейства, а в 1803 была ликвидирована денежная единица—ливр и заменена франком, содержащим то же количество серебра, что и дореволюционный ливр. В России реформой этого типа была ликвидация ассигнационного обращения, проведенная в 1839 Канкринным, и замена его обращением разменных на металл государственных кредитных билетов. Другой мерой аналогичного характера была денежная реформа Витте 1897. Министры финансов Бунге и Вышнеградский на протяжении довольно долгого срока копили резервы золота (в 1897 имелось 1.315 млн. руб. золотом). Витте стабилизировал курс бумажного рубля на близком к рыночному уровню, т. е. исходя из падения курса на одну треть в сравнении с прежним металлическим содержанием монеты. Наконец была проведена девальвация рубля путем уменьшения содержания золотого рубля на одну треть и вы-

пуска разменных на золото кредитных билетов. Еще до реформы Витте в 1892 была проведена Д. р. в Австро-Венгрии. Она состояла, во-первых, в переходе от серебряного обращения к золотому, во-вторых, в том, что правительство выкупило на серебро  $\frac{1}{3}$  имевшихся в обращении бумажных денег, а остальные были обменены на банкноты Австро-Венгерского банка, получившего на соответствующую сумму золото от правительства. В 1899 была проведена стабилизация аргентинской валюты. Законом от 4 ноября 1899 курс бумажного пезо был закреплен на уровне 1 зол. пезо = 2,27 бумажного пезо. Реформа удалась без наличия золотых резервов: наличие бумажных пезо не превышало потребностей обращения, и даже приходилось защищать валюту от подъема курса бумажных денег. В 90-х же гг. была проведена стабилизация индийской серебряной рупии, к-рая падала вследствие падения стоимости серебра и наплыва его в Индию. *Е. Преображенский.*

**ДЕНЕЖНЫЕ СИСТЕМЫ.** Д. с. какой-либо страны называется денежное обращение, регулируемое на основании определенных узаконений, так или иначе связанных между собою и вносящих известное единство в область валютных отношений. Денежное обращение, не регулируемое центральною властью, а стихийно складывающееся на основе торговых связей данной страны или территории с другими странами, не составляет Д. с. в собственном смысле.

Д. с. имеют два основных подразделения: 1) системы, имеющие в основе деньги с внутренней (субстанциональной) стоимостью, и 2) системы, построенные на репрезентативном принципе, т. е. на принципе представительства настоящих денег с внутренней стоимостью знаками, вроде бумажных денег и т. д. В свою очередь Д. с. первого типа по характеру денежного материала распадаются на два основных типа, представляющих собою две исторические ступени в развитии самой категории денег: на металлические Д. с. и на системы, имеющие в основе какой-либо другой денежный товар или несколько денежных товаров (если название Д. с. вообще применимо к этому периоду истории денег). Металлические Д. с. различаются в зависимости от денежного материала валюты: история знает железную валюту, свинцовую, медную, серебряную, золотую. Когда валюта основывается не на одном, а на двух или более металлах, то это создает предпосылки для деления Д. с. по этому признаку. Когда валюта основывается на одном только металле, например только на золоте или только на серебре, а другой металл или металлы служат только вспомогательным денежным материалом, причем всеобщим узаконенным средством платежа без ограничения суммы являются лишь деньги в основной валюте, то такая Д. с. система называется монометаллической. При монометаллизме не существует узаконенного и постоянного соотношения между основной валютой и деньгами из других металлов. Здесь ценностные отношения складываются на рыночной основе, и никто не обязан принимать иную валюту, помимо основной.

Правда, государство при существовании серебряного монометаллизма выпускает монету и из других металлов, напр. разменную монету или золотую монету. В этом случае ценность разменной монеты произвольно определяется государством и может далеко расходиться со стоимостью металлического содержания разменной монеты, определяясь теми же законами, которые лежат в основе бумажного обращения. Золотые же деньги расцениваются в основной серебряной валюте, и стоимость их определяется на основании рыночной котировки. Д. с., в основе к-рой лежат два металла, существующих на равных основаниях, т. е. обязательных к приему в платежи с установленной законом пропорцией ценности между ними (напр.: одна весовая единица золота = 15 единицам серебра), называется двуметаллической системой, или биметаллизмом. Промежуточной Д. с. между монометаллизмом и биметаллизмом является так наз. хромающая валюта, при к-рой законным средством платежа служат деньги из обоих металлов, но свобода чеканки одного из металлов прекращена. Это прекращение свободы чеканки называется блокировкой.

Наконец может существовать Д. с. на основе параллельного обращения, т. е. когда напр. в обращении находятся и золотые и серебряные деньги и существует свобода чеканки, и каждый металл имеет свою денежную единицу. В середине века как-раз господствовала система параллельного обращения, хотя мерилom стоимости было серебро. Мерилom стоимости вообще может быть только один металл, причем не всегда тот, на к-ром основана валюта данной страны. В свое время европейские страны в большинстве перешли или приблизились к серебряному монометаллизму. Затем серебро стало вытесняться золотом. Англия первая перешла к золотому монометаллизму, за ней последовал ряд других стран, в то время как в остальных странах в виде переходного положения временно утвердился биметаллизм, систематически отступавший перед единодержавием золота, одержавшего в конце концов победу и в странах биметаллизма.

Что касается репрезентативных Д. с., то самой типичной в этом роде является система, при к-рой существуют исключительно только государственные бумажные деньги с принудительным курсом. В этом случае бумажные деньги замещают золото в его функции средства обращения (но не для международных расчетов). Когда в стране существуют разменные банкноты, то, хотя банкноты и являются бумажными документами, Д. с. продолжает оставаться металлической. С другой стороны, если при бумажной валюте существует в большом количестве разменная металлическая монета, и имеют место сделки на золото и на валюту в определенной части денежных отношений, то валюта остается репрезентативной. В свою очередь репрезентативные валюты делятся на твердые, или стабильные, и на падающие валюты. В истории Д. с. существовали и существуют многочисленные случаи смешанных Д. с. и даже примыры валюты, как индийская, где мерилom стоимости является золото,

а средством обращения—серебро, стоимость которого определяется в этом случае не содержанием металла, а таким же образом, как стоимость бумажных денег или разменных денег при основной валюте. Здесь существует так сказать бумажное обращение из серебра.

*Е. Преображенский.*

*Лит. см. в ст. Деньги.*

**ДЕНЕЖНЫЙ ГОЛОД**, состояние хозяйства, когда наличное денежное обращение страны ниже того минимума обращения, который необходим для обслуживания денежн. товарооборота и выполнения всех вообще функций денег. Необходимо различать Д. г. при металлическом обращении и при падающей валюте. Наиболее яркий пример Д. г. при металлическом обращении дает период в истории Европы, предшествовавший открытию Америки и усилен. разработке серебряных месторождений Германии. Систематический недостаток денежного материала для обслуживания непрерывно возрастающего денежного товарооборота—как между различными странами, так и внутреннего—был обусловлен в этот период сравнительной незначительностью природных запасов благородных металлов в Европе, особенно золота, а также пассивным балансом Европы в ее торговле с Востоком (импорт с Востока не покрывался соответственным вывозом на Восток европейских товаров). Возраставшая потребность в средствах обращения, платежа и накопления наталкивалась на недостаточное производство благородных металлов, вследствие чего задерживался процесс развития товарного хозяйства.

Иного характера Д. г., имеющий место во всех странах с падающей бумажной валютой. В первой стадии обесценения бумажного обращения Д. г. происходит вследствие того, что приостановка размена бумажных денег на металл ведет к утечке из обращения металлических денег, к-рые отчасти оказываются запертыми в кладовых центральных банков, отчасти уходят за границу, отчасти теснятся населением. Отлив металлических денег резко уменьшает общую стоимость циркулирующих средств обращения, вследствие этого товарооборот оказывается недостаточно обслуженным, и появляются всеобщие жалобы на недостаток денег, тем более, что в начальный период существования падающей валюты бумажноденежные эмиссии государства бываюи обычно сравнительно скромными. Такой Д. г. при переходе к бумажному обращению наблюдался в начале Великой французской революции, в России в 1916—17 и т. д. Второй приступ Д. г. при падающей валюте начинается тогда, когда обесценение всего обращения под действием ряда факторов, прежде всего—резкого увеличения быстроты оборота денег, идет таким катастрофическим темпом, что золотая стоимость всего бумажного обращения, равная сумме обращающихся бумажных денег, деленной на их курс, в каждый данный момент оказывается ниже теоретического золотого минимума обращения, т. е. того количества бумажных денег в золотом исчислении, к-рое необходимо для обслуживания наличного денежного товарооборота страны. Д. г. возникает при этом несмотря на то, что

минимум обращения во много раз ниже по сравнению с обращением устойчивой валюты. Частным случаем Д. г. является р а з м е н н ы й к р и з и с — недостаток мелких разменных денежных знаков, имеющий место вследствие исчезновения из обращения разменной монеты или вследствие несоответствия между распределением выпускаемых или обращающихся знаков на различные купюры в соответствии с потребностями оборота.

Иногда Д. г. называют и иные явления: 1) состояние капиталистического хозяйства в кризисный период, когда испытывается недостаток в металлических деньгах и банкнотах как средствах платежа, 2) экономическое положение феодальной земельной аристократии в период развития торгового капитала, когда потребительские расходы этого класса превосходят его денежные доходы (см. *Деньги*).

*Е. Преображенский.*

**ДЕНЕЖНЫЙ КАПИТАЛ**, представляет собой одну из форм капитала, исторически наиболее раннюю. Необходимо однако строго различать эту раннюю форму от Д. капитала периода пром. капитализма. Д. к. докапиталистического периода существовал в двух видах: в виде торгового и ростовщического капитала. И тот и другой предполагали уже некое развитие товарного обмена, по крайней мере такую ступень его, при к-рой возможно появление денег и их основных функций. Ростовщический Д. к. предполагал наличие функций денег как сокровища и как всеобщего покупательного средства и существование рынка, на к-ром берущий денежную ссуду может превратить ссуженные деньги в предметы потребления или средства производства.

Д. к. в его торговой и ростовщической форме знает два этапа развития. Первый этап характеризуется тем, что торгово-ростовщический капитал не преобразует мелкого производства, а лишь эксплуатирует его либо непосредственно либо разоряя эксплуататоров мелкого производства в лице помещичьего класса. На втором этапе, характерном для более высокой ступени развития товарного производства, торгово-ростовщический капитал обуславливает более высокую форму эксплуатации, приводя к организации домашней пром-сти, работающей на широкий рынок, и к мануфактуре.

Денежная форма торгового капитала совершенно неизбежна по самой сути экономической роли последнего. Однако в отличие от ростовщического капитала, к-рый всегда остается Д. к., за исключением превращения иногда ссуды в недвижимость или в иной вид материального обеспечения, под которое выдавалась ссуда, торговый капитал не может не превращать регулярно денежной формы капитала в товарную. Если капитал торговца застывает в форме денежного сокровища, то это означает прекращение торговли. Правда, и ростовщический капитал внутренне связан с товарным обменом, но он не сам превращает деньги в товары, это делают должники. Наоборот, торговец сам должен превращать свой капитал в товарную форму, и это превращение составляет важную часть его функции как торговца. Начальный и конечный пункты всего процесса

оборота у торгового капитала и капитала промышлен. одинаковы, хотя промышленный капитал проходит через совсем другие фазы оборота. Но и в том и в другом случае денежная форма капитала является отправным пунктом всего процесса оборота капитала и его заключительной фазой. При обороте пром. капитала вновь созданные товарные стоимости снова должны превратиться в денежную форму, чтобы капиталист мог, с одной стороны, снова начать производство, а с другой стороны—превратить в средства потребления ту часть прибавочной стоимости, к-рая не присоединяется к капиталу, а потребляется как доход. Эта часть вновь созданной стоимости, хотя нек-рое время она имеет одинаковую денежную форму и существует слитно с капиталом, не является однако Д. к., а составляет фонд потребления.

Момент превращения товарного капитала в Д. к. имеет исключительно важное значение для капиталистического класса, п. ч. именно в этот момент происходит на опыте проверка того, сохраняется ли еще пропорциональность во всей системе общественного производства или она уже нарушена. Капиталистическое производство ведется при огромных товарных резервах, но при постоянной тенденции к превышению размаха производства в сравнении с ограниченными размерами платежеспособного потребительского спроса. При таких условиях превращение денежной формы капитала в товарную является гораздо более легким делом, чем превращение товарной в денежную. Предприниматели превращают обратно в средства производства после каждого своего оборота не весь свой Д. к. Та часть превращенного в деньги капитала, к-рая соответствует амортизируемой доле основного капитала, превращается в товарную форму лишь через большие промежутки времени. Высвобождаемая доля основного капитала временно отлагается в денежной форме. Это систематическое высвобождение основного капитала в денежной форме служит одним из важнейших источников капиталистического кредита. Д. к. может существовать в различных видах, начиная с денег в собственном смысле и кончая самыми различными титулами и свидетельствами на деньги, если только это документы, легко реализуемые в деньги в любой момент—даже в периоды промышленной депрессии. В этом важная функция как *денежного рынка* (см.), так и фондовой биржи. В то время как Д. к. в его самой древней и самой патриархальной форме ростовщического капитала представляет собою определенную историческую ступень общественного производства и распределения, в эпоху развитого капитализма Д. к. представляет собой лишь определенную ступень в ходе производственного процесса и процессообращения.

**Е. Преображенский.**  
**ДЕНЕЖНЫЙ РЫНОК.** При капиталистическом хозяйстве наряду с товарным рынком, где сталкиваются продавцы и покупатели товаров как предметов потребления или средств производства, наряду в частности с рынком труда, где сталкиваются продавцы рабочей силы как товара и ее покупатели, существует также Д. р.,

где сталкиваются продавцы денег и денежного капитала как товара с покупателями денег как товара. Эта своеобразная «купля-продажа» называется ссудной операцией. Продавцами денег и денежного капитала являются капиталисты, дающие ссуду под определенный процент. «Покупателями» являются заемщики, которые обязываются вернуть ссуду в положенный срок с прибавлением к ней определенного процента. При продаже каждого товара продавец отчуждает потребительную стоимость своего товара, к-рая исчезает вместе с актом потребления. При продаже денег как капитала капиталист отчуждает способность денег превратиться в капитал и приносит прибавочную стоимость, продавая тем самым заемщику на время ссуды возможность эксплуатации чужого труда. Разницу между товаром-капиталом и остальными товарами Маркс формулировал так: «Потребительная стоимость других товаров в конце-концов потребляется, и вместе с тем исчезает субстанция товара, а с нею и его стоимость. Товар-капитал, напротив, обладает тою особенностью, что потребление его потребительной стоимости, его стоимости и потребительная стоимость не только сохраняется, но еще увеличивается» (Капитал, т. III, ч. 1, ГИЗ, 1923, стр. 336). И еще: «При простом обмене товаров деньги всегда находятся на стороне покупателя; при ссуде же деньги находятся на стороне продавца» (там же, стр. 338). «Пока капитал находится в руках денежного капиталиста, он не приносит процентов и не действует как капитал, а пока он приносит проценты и действует как капитал, он находится не в его руках» (там же, стр. 356). В движении ссудного капитала совершенно сглаживается весь тот реальный процесс производства и эксплуатации, в результате к-рого отданный в ссуду капитал возвращается к моменту окончания срока ссуды с процентами. Кажется, как будто здесь деньги делают деньги, и все отношения разворачиваются не между людьми в процессе производства и обращения, а между вещами: на одном исходном полюсе Д, на другом—Д+д. Фактически же денежный капитал, ссуженный предпринимателем, превращается в средства производства и купленную как товар рабочую силу. Рабочий производит прибавочную стоимость, и часть этой прибавочной стоимости промышленные капиталисты выплачивают денежным капиталистам в качестве процента; если в качестве заемщика выступает торговец, то он выплачивает этот процент из той же прибавочной стоимости, переуступленной ему промышленником.

Как правило в капиталистическом обществе ссудные операции совершаются не в результате индивидуальных личных сделок между владельцами денежных капиталов и заемщиками, а между заемщиками и банками, к-рые являются организующими центрами всех этих операций, сосредоточивающими в своих руках распоряжение свободным денежным капиталом буржуазного общества.—С точки зрения своей цели, т. е. получения процента, денежному капиталу безразлично, каким образом используется



ссуда. С точки же зрения экономической этот вопрос имеет огромное значение. Если оставить в стороне использование кредита для потребительских нужд или же для бюджетно-государственных целей, то ссудные операции развертываются по двум основным направлениям: они либо обслуживают все виды производства и обращение новыми капиталами либо обслуживают процесс обращения деньгами как платежным средством, т. е. обслуживают превращение капитала из товарной формы в денежную. Сообразно этому и Д. р., к-рый в исходном пункте своего движения представляет собой формально единый рынок ссудного капитала, распадается в дальнейшем на рынок капиталов и на Д. р. в узком смысле, т. е. на рынок, где торгуют деньгами как платежным и покупательным средством.

*Рынок капиталов* (см.) имеет исключительно важное значение для всей системы капиталистического воспроизводства. Здесь, как во всей проблеме Д. рынка, чрезвычайно важно отличать материально-производственное и социально-экономическое существо процесса от капиталистической формы, в к-рой он находит свое выражение. Капиталистическое хозяйство, находящееся в состоянии расширенного воспроизводства, нуждается в том, чтобы мобилизовать вновь создаваемые и имеющиеся налицо элементы воспроизводства. Но эта мобилизация для производства связана с мобилизацией чрезвычайно распыленной частной собственности многих лиц на эти элементы производства. Вследствие этого решение производственной задачи сростается здесь с решением задачи перераспределения элементов производства, находящихся в разных руках. Мобилизация или перераспределение новых капиталов как элементов производства и как собственности на ссудный капитал, ищущий помещения на рынке капиталов, происходит через выпуск облигаций, через выпуск новых акций старыми предприятиями, через создание новых акционерных об-в, через различные каналы долгосрочного банковского кредитования и т. д.

Общий стихийный закон, регулирующий процесс распределения и перераспределения капитала, равно как и прочие хозяйственные процессы в капит. об-ве, есть закон стоимости. Через Д. р., а в частности через фондовую биржу, этот закон проявляет свое действие т. обр., что движение фиктивного капитала становится важным инструментом в перераспределении натуральных фондов между отраслями хозяйства. Если в какой-либо отрасли спрос не удовлетворяет предложения, цены растут, уровень прибыли поднимается, то наряду с перераспределением общественных средств через механизм движения цен перераспределение начинается благодаря подъему курсов бумаг тех или иных отраслей и путем прилива капитала в отрасли, обеспечивающие по долгосрочным ссудным операциям доходы выше средних. Тогда рыночные цены ценных бумаг данных отраслей могут далеко перешагнуть за уровень капитализованного дохода от них; результатом этого является передвижка капитала в эти отрасли.

Вторым подразделением Д. р. является рынок денег как средства платежа, или Д. р. в узком смысле слова. И здесь важно различать экономическое существо процессов и операций, происходящих в народном хозяйстве, от их мистифицирующего и иррационального отображения на поверхности явлений в области кредита и банковской деятельности. Когда купец продал товар и получил с покупателя вексель, то учет этого векселя в банке разрешает вопрос о превращении капитала, находящегося в товарной форме, в капитал в денежной форме. Здесь дело идет не о мобилизации нового капитала, созданного в обществе, в данном случае не об увеличении капитала купца, учитывающего свой вексель в банке, а о превращении капитала-товара в капитал-деньги. Такова же роль других краткосрочных банковских операций, при помощи которых осуществляется превращение товарного капитала в денежный.

Д. р. и рынок капиталов являются довольно чувствительным барометром для отражения хозяйственной конъюнктуры. Обыкновенно все серьезные колебания и изменения хозяйственной конъюнктуры отражаются и здесь, но в весьма своеобразной форме. Замедление со сбытом товаров, накопление товарных запасов на складах, уменьшение прибыли в результате слишком широко развернувшегося производства, а еще больше ожидание ухудшения дел бросают обыкновенно резко вниз ценные бумаги при первых симптомах наступающего кризиса. Что касается кредита деньгами как средством платежа, то пром. подъем, сопровождающийся развертыванием всех кредитных операций и увеличением взаимнопогашающихся обязательств, характеризуется сравнительно низким ссудным процентом. Период кризиса, означающий задержку превращения товаров в наличные деньги, создает огромный спрос на деньги как средство платежа, а следовательно вызывает быстрый рост процента, необходимый также для предотвращения отлива золота за границу (см. *Кредит, Конъюнктура, Процент*).

Несмотря на огромную буржуазную литературу, посвященную теоретическим вопросам Д. р., эта литература в подавляющем большинстве не имеет научной ценности, так как рассматривает явление Д. р. изолированно от всего процесса капиталистического воспроизводства. Благодаря такому разрыву единого производственно-распределительного процесса, явления Д. р., и без того внешне сильно обособленные для поверхностного взгляда от остальных хозяйственных явлений, начинают изучаться как область, имеющая собственные закономерности. Это ведет в буржуазной науке либо к накоплению статистических данных и фактов, теоретически необработанных, либо к установлению совершенно фантастических закономерностей. Необходимо однако заметить, что и марксистские экономические науки после Маркса почти не подвинулись вперед в деле изучения кредита и денежного рынка.

*Е. Преображенский.*

*Лит.:* Трахтенберг И. А., Современный кредит и его организация, М., 1929; А т л а с 3, Де-

нежный рынок и противоречия банковского кредита, «Вестник Коммунистической академии, М., 1929, кн. 35—36; Гильерди и Р., Финансовый капитал, 4 изд., М., 1924. См. также литературу к статьям *Вырока и Кредит*.

**ДЕНЕЖНЫЙ СУРРОГАТ**, документы на деньги, к-рые выдаются или частными лицами или общественными организациями при невозможности осуществлять расчеты в обычных деньгах вследствие временного недостатка узаконенных в данном государстве средств платежа. Эти документы в отличие от др. денежных обязательств подобно деньгам приобретают обращение, хотя и на ограниченной территории и в течение ограниченного промежутка времени. В качестве примеров таких денежных суррогатов можно указать на различного рода боны, к-рые выпускали во время Великой французской революции муниципалитеты, частные банки и организации торговцев вместо нехватавшей мелкой монеты государства, поскольку металлическая монета уплывала из обращения, а выпускавшиеся правительством бумажные ассигнаты были в начале революции только больших купюр. Такой же кризис мелкой разменной монеты наблюдался в России во время империалистской войны и после Февральской революции. Он побудил некоторые городские муниципалитеты к выпуску бумажных Д. с. Д. с. выпускали и органы рев. пролетарск. власти в провинции, напр. Совет Уральской обл., туркестанские органы Сов. власти и т. д. Бесчисленное колич. денежных суррогатов было выпущено различными белогвардейскими «правительствами» и организациями. Иногда роль Д. с. играют реквизиционные свидетельства армий или даже расписки частных лиц.

От Д. с., к-рые с самого начала создаются как таковые, надо отличать денежные знаки либо депозитные свидетельства, которые превращаются в Д. с., поскольку форма денег не есть нечто застывшее, и одна форма переходит часто в другую. Так, например депозитные свидетельства на медь при Екатерине Второй превратились в суррогаты бумажных денег, а затем стали бумажными деньгами.

*Е. Преображенский.*

**ДЕНЕЖНЫЙ ЯЩИК.** В Красной армии, в каждой отдельной части войск (с самостоятельным управлением и отдельным хозяйством) по положению имеется Д. я. для хранения казенных сумм и денежных документов. Д. я. всегда находится под охраной часового. Начальник караула, выставляющий пост у Д. я., приказывает допускать к последнему и открывает его только по личному или письменному приказанию командира части или по личному приказанию дежурного по части.

*Лит.: Врем. устав внутр. службы РККА, М., 1929.*

**ДЕНЕН** (Denain), гор. в Северном департаменте Франции, у р. Шельды, узловая ст. Северной ж. д. (линия Валансьен—Камбре); 26.868 ж. (1926). Каменноугольные копи, заводы—железодельный, машиностроительный, стекольные, сахарорафинадные.

**ДЕНЕНСКАЯ ОПЕРАЦИЯ**, разыгралась в Испанских Нидерландах, в 1712, во время войны за испанское наследство (см.). Франц. армией (100 т.) командовал маршал Виллар; армией коалиции (122 т.)—принц Евгений

Савойский. Операция является типичной для стратегии 18 в., когда главное внимание даже выдающихся полководцев обращалось на взятие крепостей и на действия против сообщений неприятеля, а не на живую силу противника. Осаждая крепость Ландреси, Евгений Савойский имел чрезвычайно опасную коммуникационную линию, отходившую от фланга его армии и притом даже выдвинутую вперед. Вследствие сопротивления голландского правительства, руководившего главн. обр. экономическими соображениями, он не мог переменить этой линии и вынужден был принять меры к обеспечению ее посредством укреплений и войск. Несмотря на это его противнику, маршалу Биллару, удалось прорвать ее у Денена и захватить ближайшую базу Маршиенн. После этого Евгений Савойский отказался от осады Ландреси и отступил окружным путем через Монс к Турне.

**ДЕНИ** (Денисов), Виктор Николаевич (род. 1892), рисовальщик, график. Сотрудничал в сатирических («Бич», «Сатирикон») и театральных журналах, где дал ряд шаржей артистов и театральных деятелей. После окт. 1917 решительно примкнул к революции и, обслуживая своим острым карандашом все боевые политические ее задания, выпустил ряд блестящих, выполненных в реалистической «глубочной» манере плакатов на разнообразных темы (см. *Агитационный плакат*, т. I). Из них некоторые, напр. «Селянская богородица», или «Панская

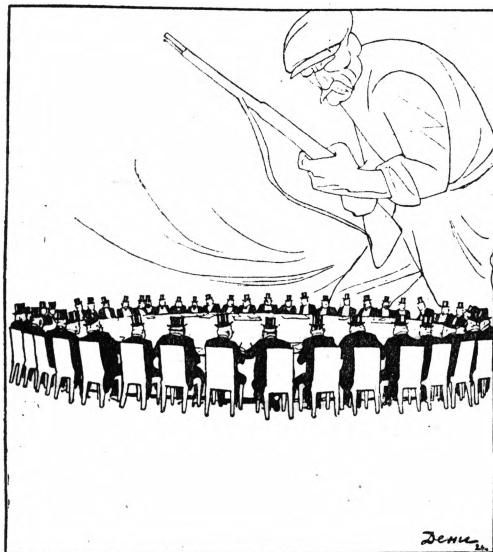

Дени. Призрак бродит по Европе.

Польша», пользовались особенной популярностью. Следует отметить серию антирелигиозных.

озных плакатов: «Паук и мухи», «Все люди братья, люблю с них братья я» и др. Но особенную известность Дени получил как карикатурист. С 1922 регулярно появляются в «Правде» и других советских изданиях

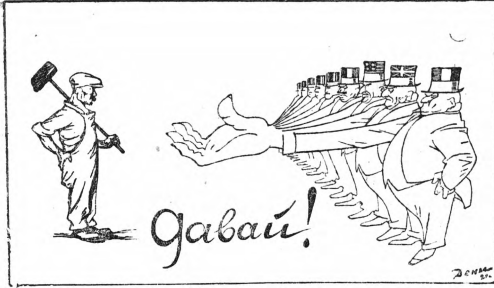

Дени. По плану Дауеса.

его выразительные рисунки, в которых Дени дает политически заостренную, революционно-классовую характеристику событий,



Дени. «Марксизм» Карла Каутского.

чрезвычайно умело передавая в шаржах психологическое сходство с оригиналом, не утрачиваемое даже при самых смелых и не-



Дени. Рисунок.

ожиданных перевоплощениях. Ценность творчества Д. еще в том, что его графичные рисунки, подчеркивая плоскость бумажной поверхности, отвечают специфическим особенностям газетного листа и не нарушают его архитектоники, что вместе с лаконизмом рисунка и композиционной простотой позволяет отнести Дени к числу наиболее крупных и талантливых советских графиков. Несомненно Дени оказал большое влияние на школу молодых советских карикатуристов.

Альбомы Д.: Политические рисунки, 1922, вып. 1 (со ст. А. В. Луначарского о Дени), М.—П., 1923; Политические рисунки Дени с предисл. Л. Сосновского, М.—Л., 1926; Мы, наши друзья и враги в рисунках Дени, с предисловием А. В. Луначарского, Москва—Ленинград, 1930.

Лит.: Полонский В., Русский революционный плакат, М., 1925; Варшавский Л., Наша политическая карикатура, М., 1930. Е. К.

**ДЕНИ** (Deny), Жан, крупный франц. тюрколог, проф. Парижской школы живых восточных языков и библиотекарь королевской библиотеки в Каире. Владеет кроме восточных русским и польским языками (родился на Украине). Из трудов Д. наибольшее значение имеет грамматика азиатско-тюркского языка с приложением богатой библиографии («Grammaire de la langue turque», Р., 1920).

**ДЕНИ** (Denis), Морис (род. 1870), франц. живописец и теоретик искусства. Художественное образование получил в Академии Жюльен в Париже, где сблизился с Бонаром, Вюйаром, Рансоном и Серюзье. Д. стал теоретиком этой группы, находившейся под сильным влиянием Гогена (см.) и прозванной «неотрадиционалистами». Впервые выставлялся в 1890 в Салоне (с 1891—в Салоне независимых и с 1895—в «Национальном обществе»). Помимо станковых картин (из к-рых 7 в московском Музее нового западного искусства) Д. создает ряд монументально-декоративных ансамблей (напр. «Историю Психеи», 1908—09, тоже в Музее нового западного искусства).

Стиль Д. страдает эклектизмом и рассудочностью. Его характеризует уравновешенная, лишенная напряжения композиция, сокращенное глубинное пространство, схематизированность форм при контурной их обводке, условная палитра, построенная на сочетании светлых славящих тонов, однотипность образов, манерность поз. В линейном стиле Д. имеется определенное родство с так называемым стилем *модерн* (см.); интерес Дени к декоративному искусству не менее характерен для этого родства. Дени занимался кроме того росписью ваз, живописью на стекле, театральными постановками, книжными украшениями, эскизами gobelенов и т. п. Тематически искусство Дени вращается в круге религиозных и мифологических сюжетов. Теоретически воззрения Дени развиты в его книгах «Theories» (Paris, 1912, et 1920) и «Nouvelles theories» (Paris, 1922).

Лит.: F o s c a F., M. Denis, Paris, 1924; Brillant M., M. Denis, Paris, 1929.

**ДЕНИ** (Denis), Пьер (1847—?), франц. журналист, типичный представитель литературной богемы Парижа последних лет 2-й Империи, полный революционного пыла и инстинктивной ненависти к буржуазному обществу. Выступил на литературное поприще в середине 60-х гг. 19 в. под знаменем парнасцев «искусство для искусства» со сборником стихотворений. Однако скоро отрешился от своих «парнасских» настроений и стал типичным бунтарем-анархистом, грезившим о новом мире безвластия и самоуправляющихся автономных общин. В своих статьях Д. призывал рабочих к социальной революции, к установлению настоящей республики, которая не будет ни конституционной ни

парламентарной, а позитивно-научной, демократической и социальной. Буржуазный парламентарный режим, по мнению Дени, представляет собою новый вид экономического и политического порабощения народа богачами, худший вид деспотии, напоминающий кровавый деспотизм римских императоров эпохи упадка. В 1870—71 гг. Д. стал сотрудником «Крика народа» («Le cri du peuple»), а в эпоху Парижской Коммуны был ближайшим помощником Ж. Валлеса, по поручению к-рого составил проект воззвания к народу, легший почти без изменений в основу известной декларации Коммуны—«К французскому народу».

Лит.: Delion P., Les membres de la Commune et du Comité central, P., 1871; Вильямс, В дни Коммуны, Л., 1925.

**ДЕНИЯ** (Denia), портовый город в испан. провинции Аликанте, у побережья Средиземного моря, на прибрежной ж.д. Каркахенте—Аликанте; 12.612 ж. (1920). Вывоз винограда и фруктов; небольшая промышленность.

**ДЕНИЗЛИ**, гор. в Турции, в Зап. Анатолии, на Айдинской ж. д. (к В. от г. Айдин), центр одноименного вилайета; 15.700 жит. (1927); сахарный завод, электростанция; развитая мелкая промышленность (переработка с.-х. продуктов); значительная торговля. В и л а й е т Д. земледельческо-скотоводческий, площадь 11.150 км<sup>2</sup>; 245.050 жит., гл. обр. турки. Обрабатываемая площадь—55.765 га (1927), преимущественно под зерновыми, отчасти бобовыми и техническими культурами (хлопок, кунжут, табак). Скота—528.600 голов (козы, овцы, крупный рогатый скот и ослы). Крупных промышленных заведений только 4; мелких—1.577 (переработка с.-х. продуктов, текстильная промышленность, обработка металлов). Богатые месторождения хромовых руд и наждака. Наиболее значительные пункты кроме Денизли—Тавас (7.186 жит.) и Болдан (6.283 жит.).

**ДЕНИКЕ**, Борис Петрович (р. 1885), историк восточного искусства. Окончил Казанский ун-т, с 1925—профессор МГУ. Ему принадлежат работы: «Искусство Востока» (Казань, 1923), первый большой объединяющий труд по искусству ислама, «Искусство средней Азии» (М., 1927), где впервые дан обзор искусства советского Туркестана. Кроме того им написан ряд статей, среди к-рых следует отметить: Китайская статуэтка война эпохи Тан, «Труды отделения искусствознания» (РАНИОН), I, М., 1926; Экспедиция музея вост. культур в Термез, в кн.: Культура Востока, Москва, 1927; Резная штучковая стенная декорация в Термезе, «Труды секции искусствознания» (РАНИОН), III, Москва, 1928.

**ДЕНИКЕР**, Иосиф (Жозеф) Георгиевич (1852—1918), известный антрополог. Род. в Астрахани, окончил Технологический ин-т в Петербурге. С 1877 жил в Париже, где под влиянием П. Брока занялся антропологией. В 1886 защитил в Сорбонне диссертацию «Анатомические и эмбриологические исследования антропоморфных обезьян». В дальнейшем продолжал свои исследования по анатомии вышших обезьян и вместе с тем собирал материалы и производил исследова-

ния по расам земного шара (калмыки, чилийцы, огнеземельцы и др.). Огромный фактический материал, собранный Д., позволил ему предложить новую классификацию человеческих рас (см. *Расы*), не потерявшую своей ценности до наст. времени.

Г л . т р у д ы : Recherches anatomiques et embryologiques sur les singes anthropoïdes, «Archives de zoologie expérimentale et générale», v. III-bis, 2 série, P., 1886; Mission scientifique au cap Horn, v. VII (Anthropologie, ethnographie par le D-r H u a d e s et J. D e n i k e r), P., 1891; Recherches sur différents points de l'anatomie de l'orangoutang (collaborateur B o u l a r j, «Nouvelles archives du Museum d'histoire naturelle», 3 série, v. VII, P., 1895. Les races et les peuples de la terre, P., 1900 (рус. перев.: Человеческие расы, СПб., 1902).

**ДЕНИКИН**, Антон Иванович, генерал-лейтенант (р. 1872), один из наиболее видных вождей белогвардейского движения в период гражданской войны. Получил образование в Ловичском реальном училище и на военно-училищных курсах при Киевском пехотном юнкерском училище и начал службу во 2-й артиллерийской бригаде. В 1899 Д. окончил Академию Генерального штаба, после чего служил в Варшавском военном округе. Во время Русско-японской войны, в чине подполковника служил на должности шт.-офицера для поручений при штабе VIII корпуса. Во время империалистской войны командовал 4-й стрелковой, так называемой «железной» дивизией. В 1916 командовал 8-м корпусом. По своим политическим взглядам Д. был близок к правым октябристам. Честолюбивый, типичный представитель служилой военной касты, Д. упорно и настойчиво стремился к чинам и власти. Но, служа на окраинах, будучи далек от политической жизни, Д. не был известен в общественных кругах и выдвинулся уже только после революции. После Февральской революции—помощник начальника штаба при Верховном главнокомандующем, затем—главнокомандующий Западным, а позднее и Ю.-з. фронтом. В 1917 при верховном главнокомандующем, ген. М. В. Алексееве, Д. резко выступал против реформы в армии и против института комиссаров и комитетов и требовал введения смертной казни не только на фронте, но и в тылу. Деникин принял участие в организации и сплочении реакционных групп офицерства, оказал решительную поддержку корниловскому мятежу (см. *Корниловщина*), за что был арестован вместе с рядом других активных участников мятежа и посажен в Быховскую тюрьму. Отсюда после октябрьского переворота (19/XI) вместе с другими корниловскими генералами бежал на Дон, где вместе с Корниловым и Алексеевым участвовал в формировании Добровольческой армии. В качестве помощника командующего Добровольческой армией участвовал в т. н. «Кубанском походе», во время к-рого Корнилов был убит под Екатеринодаром (13/IV 1918). После смерти ген. Корнилова занял пост главнокомандующего вооруженными силами Юга России. Д. решительно проводил принцип «военного возглавления» во всей системе возглавляемой им помещичье-буржуазной диктатуры и ревнито отстаивал личный режим. Провал *деникинщины* (см.) и разгром Добровольческой армии привели к тому, что

Д. оказался совершенно изолированным в белогвардейской верхушке и вынужден был подать в отставку, передав главное командование ген. *Врингелю* (см.).—В наст. время (1930) Д. находится во Франции, не играя особой роли в рядах белой эмиграции.

Деникину принадлежит ряд книг по истории гражданской войны.

Гл. труды: Очерки русской смуты, тт. I (ч. 1 и 2) и II—Париж, 1920—22, тт. III и IV—Берлин, 1924—25; Старая армия, Париж, 1929; Офицеры (Очерки), Париж, 1928.

Д. *Кни.*

**ДЕНИКИНЩИНА.** Под этим именем известно контрреволюционное белогвардейское движение на Юге России и пр-во генерала А. И. *Деникина* (см.) в период *гранданской войны в России* (см.) 1918—1920. Весной 1918, после смерти под Екатеринодаром генерала *Корнилова* (см.), командовавшего *добровольческой армией* (см.), во главе южной белогвардейщины стал генерал Деникин. Однако вплоть до начала зимы его армия и образованное им правительство (так наз. Особое совещание при главнокомандующем вооруженными силами Юга России) не представляли собой особо значительной величины вследствие неустойчивости и колебаний поддерживавших их казацких правительств и отсутствия достаточно серьезной поддержки со стороны антантовской буржуазии. Но после ноябрьской революции в Германии и капитуляции германской коалиции державы Согласия в виду предстоящего ухода австро-германских оккупацион. войск с Дона и Украины постановили начать *интервенцию* (см.). Совещание представителей русских буржуазных и мелкобуржуазных контрреволюционных политических групп в Яссах (см. *Ясское совещание*) в ноябре 1918 также высказалось за интервенцию и вызов антантовских войск. После этого державы Согласия опубликовали 23/XI 1918 декларацию, в к-рой заявляли о «своей непреклонной воле поддерживать порядок в областях юж. России».

Действительно в порты Черного моря вскоре начали прибывать англ. и франц. военные суда, и в ряде пунктов были высажены десанты. В частности, как свидетельствует один из виднейших организаторов интервенции Черчил, англ. военный кабинет еще 14 XI вынес решение об оказании помощи Деникину оружием и боевыми припасами. После того как весной 1919 на Вост. фронте наступление армии «Верховного правителя России», адмирала А. В. Колчака, потерпело поражение, интервентам приходится опираться главным образом на Деникина, который до того времени играл подчиненную роль. В течение января—февраля Добармия получила от союзников, главным обр. англичан, 250 тыс. пар комплектов обмундирования и 100 тыс. пар сапог. В результате того, что главные военные силы Советской власти были направлены против Колчака, в результате также ряда контрреволюционных восстаний буржуазного казачества на Дону и Кубани и развития Махновско-Григорьевского кулацкого движения на Украине (см. *Григорьевщина* и *Махновщина*), Д. значительно укрепились. С лета 1919 в связи с решением военных штабов Антанты

о преимущественной поддержке Деникина последнему удалось подготовиться к походу на Москву. По словам Черчила («The World Crisis. The Aftermath», p. 250) в согласии с решением Генерального штаба главная британская помощь, с июня месяца была сконцентрирована на Деникине: 200 тыс. ружей, 2 тыс. пушек, 30 танков, огромные массы амуниции и военных припасов были посланы через Дарданеллы и Черное море в Новороссийский порт, и несколько сот английских офицеров в качестве советников, инструкторов, снабженцев и даже авиаторов продолжали организацию его армии.

Большую поддержку Деникину оказывали нелегальные кадетско-монархические и эсеровско-меньшевистские контрреволюционные организации, саботажники и вредители, действовавшие в тылу и передко в штабах Красной армии и советских органах. Серьезную контрреволюционную работу проводил кадетский *Национальный центр* (см.) в Москве, подготовлявший выступление к моменту приближения Деникина к Москве. В деникинском правительстве кадеты играли очень крупную роль, вдохновляя в основном всю политику. Наряду с ними большую роль играли октябристы и махровые монархисты. Если не всегда прямую, то косвенную, но очень важную и реальную поддержку Д. оказывали также меньшевики и эсеры, пытавшиеся примирить рабочих и крестьян с режимом Д. и сеявшие легенды о возможности внутренней демократизации господства Добармии, популяризовавшие идею свержения Советов при помощи интервентов. Они же активно помогали Д. и своей контрреволюционной деятельностью на территории Советской России. В июле 1919 Деникин издал знаменитую директиву о концентрическом наступлении на Москву. В сентябре в руках Деникина уже находились левобережная и немалая часть правобережной Украины, города: Одесса, Киев, Харьков и Екатеринослав, а также Крым, Дон и Кубань, города Царицын, Курск. В октябре Деникин занял Воронеж, Орел. То были наиболее грозные дни для Республики советов. Однако на этом успехи Деникина закончились. На Юж. фронте наступил решительный перелом. Мощное контрнаступление Красной армии скоро привело к разгрому сил противника. Ядро вооруженных сил Д.—Добармия—было разбито. Режим военной буржуазно-помещичьей диктатуры Деникина разложился чрезвычайно быстро, и в конце 1919 началась агония Д.

По своей социальной сущности Д. была союзом следующих сил: англо-франц. империализма, до революции тесно связанного с финансовым капиталом в России, русской буржуазии и полукрепостников-помещиков, игравших роль гегемона всей контрреволюции. Кроме того Д. опиралась на поддержку кулачества преимущественно в лице богатого казачества. Д. открыто выступала в качестве режима «военно-феодальной» реставрации и великодержавного империализма. И если колебания широких мелкособственнических слоев крестьянства способствовали первоначальному успехам Д., то после обнаружения классово-экономической сущности



Д. и проведения политики земельной реставрации, крестьянство, нередко вплоть до зажиточных его слоев, очень скоро начало почти сплошь восставать против Д. Руководящую роль в движении против Д. сыграли пролетарские и полупролетарские элементы деревни под руководством большевистских подпольных организаций. Реставраторская политика Д. также привела к конфликту и разрыву с федералистически и сепаратистски настроенным казачеством, не заинтересованным в походе на Москву и не желавшим идти далеко за пределы своих районов. Политика великодержавного «военно-феодалного империализма», направленная к восстановлению «единой и неделимой» России, — один из главных лозунгов Д., — далее привела к тому, что буржуазные гос. образования, создавшиеся после Октябрьской революции в Прибалтике, а также Грузия и Польша не оказали поддержки Д., несмотря на то, что правительства этих стран были глубоко ненавистны режим пролетарской диктатуры. Наконец Д. восстановила против себя национальные меньшинства, особенно на Кавказе, и привела к ряду восстаний. — Но и в своих собственных рядах белогвардейские вожди не сумели добиться единства действий, постоянно находились в состоянии дикой склоки и групповой борьбы, отражавшей борьбу полукрепостнических и буржуазных элементов среди правящих кругов Д. Попытка Д. организовать «государственный порядок» на захваченной территории обнаружила банкротство интервенционистских попыток господствующих классов России и их зап.-европ. союзников. При помощи беспощадного белого террора Д. восстанавливала право собственности капиталистов на национализированные Советами предприятия. Рабочие организации, не говоря уже о подпольных коммунистических комитетах, подвергались свирепым преследованиям. Вообще же путь Д. был отмечен виселицами и зверскими еврейскими погромами. Само собой разумеется, что завоевания в области рабочего вопроса были упразднены. Попытки обманом и насилием насадить среди рабочих черносотенные зубатовско-фашистского типа организации (инициатором их был некий инженер Кирста) были безрезультатны. Земельное ведомство денкинского правительства, во главе которого вначале стоял б. гетманский министр Колокольцев и затем реакционный проф. *Билмович* (см.), прежде всего обеспечило право бывших землевладельцев на  $\frac{1}{3}$  урожая («третий сноп»). Декларация Деникина по земельному вопросу говорила о восстановлении права собственности целиком на те земли, где велось «культурное» крупное хозяйство, на земли казачества и собственников-крестьян. В отношении всех помещичьих и владельческих земель в каждой местности должен был быть установлен определенный размер земельной площади (по проекту от 300 до 500 десятин), сверх которой земля должна была поступать в отчуждаемый на условиях выкупа фонд. Дворянско-помещичьи элементы Добармии, офицерские отряды белых путем карательных экспедиций восстанавливали дореволюционные от-

ношения в деревне и проводили политику классовой мести и террора. В результате начались массовые рабочие и крестьянские выступления в тылу Д. Украина запылала огнем крестьянских восстаний. Для их подавления денкинскому командованию пришлось снимать с фронта значительные силы. Деникин почти целиком восстановил дореволюционный аппарат управления. В лице главноначальствующих 4 областями (Харьковской, Киевской, Новороссийской и Северо-кавказской), губернаторов и начальников уездов был восстановлен полицейский аппарат старого режима. Аппарат управления и военного командования, в котором по признанию самих белых засели наихудшие элементы старой военной иерархии и царского чиновничества, всякого рода авантюристы и проходимцы, представлял собой яркий образец коррупции, своекорыстия и крепостнического произвола. Добармия вполне оправдала свое прозвище «Греть-армия». Особенно отличалось т. н. «Осведомительное агентство» (Осваг), созданное для пропаганды против большевиков и для контрразведки.

Роковым для Д. явился, как предсказывал Ленин, переход ко всеобщей мобилизации. До тех пор пока силы белых состояли гл. образ. из офицерства и буржуазно-помещичьих и крупнокулацких элементов, армия была еще боеспособной, но переход к всеобщей мобилизации неминуемо привел к разложению военных сил. Офицерское ядро армии было перебито и разложилось вконец. Неумение буржуазно-помещичьей реставрации договориться с казачеством, с Польшей, Финляндией и Прибалтийскими государствами, военные действия против Грузии и Азербайджана вызвали охлаждение к Д. у Англии, стремившейся к установлению своего влияния главным образом в Закавказье. Противоречия между самими интервентами привели к тому, что достаточно решительной поддержки белым союзники оказать не смогли.

Огромную роль в борьбе пролетарской диктатуры против Д. и всей контрреволюции сыграл зап.-европ. пролетариат, энергично противодействовавший интервенционистской политике своих правителей. Под ударами Красной армии извне, под напором крестьянского и национально-повстанческого и казачье-федералистического движения изнутри, при враждебно-нейтральном отношении лимитрофных государств и охлаждении Антанты и белогвардейщины, в результате неслыханного внутреннего разложения и гниения, режим Д. пал. Основной военный удар Д. был нанесен Красной армией в октябре—ноябре 1919. С Д. было покончено в первые месяцы 1920, но она еще не явилась последней страницей великодержавной буржуазно-крепостнической российской контрреволюции. *Врангелевщине* (см.), сменившей Д., не суждено было сыграть той значительной роли, какую сыграла Д. В конце 1920 врангелевщина была ликвидирована; потерпела крах и союзническая интервенция.

Лит.: Ленин Н. (В. Ульянов), Собрание сочинений, том XVI, 1 изд., М., 1925; Покровский

М. Н., Октябрьская революция (сб. статей 1917—27), М., 1929; К и н Д., Деникинщина, Л., [1927]; С и м о н о в Б., Разгром деникинщины, М.—Л., 1928; очень важным, хотя и весьма субъективным по своему характеру источником по истории Д. является работа самого ген. Деникина: Д е н и к и н А. И., Очерки русской смуты, 5 тт., Париж, 1921—26; Л у к о м с к и й А. С., Воспоминания, т. II, Берлин, 1922; С о к о л о в К. Н., Правление ген. Деникина, София, 1921; П о к р о в с к и й Г., Деникинщина, [Харьков], 1926; Р а к о в с к и й Г., В стане белых, Константинополь, 1920; его же, Конец белых, Прага, 1921; Ш у л ь г и н В., 1920 год, Л., [1927]; М а л ь т М., Деникинщина и крестьянство, «Пролетарская революция», М., 1927, №№ 1, 4; его же, Деникинщина и рабочие, «Пролетарская революция», 1924, № 5; А л е к с е е в С. А., Деникин, Юденич, Врангель (Мемуары), М.—Л., 1927; Демократическое правительство Грузии и английское командование, «Красный архив», т. XXI, М., 1927; К о л е с н и к о в Б., Профессиональное движение и контрреволюция, Харьков, 1923; П р о н т о в с к и й С. А., Гражданская война в России, М., 1925; C h u r c h i l l W., The World crisis. The Aftermath, L., 1929; M i l l i u k o w P., Russlands Zusammenbruch, В. II, В., 1926. Д. Кин.

**ДЕ НИКОЛА** (De Nicola), Энрико (р. 1878), итал. политический деятель; адвокат. Впервые избран депутатом в 1909. В 1911 занимал пост помощника статс-секретаря по колониальным делам в кабинете *Джолитти* (см.). После отставки Джолитти в 1921 Д. получил от короля предложение сконструировать кабинет, но отказался от этого предложения. Будучи в 1922—23 председателем палаты депутатов, выступил в качестве вождя демократически-социалистической коалиции против фашизма. Но на выборах 1924 Д. согласился на включение своего имени в список кандидатов фашистского правительства, хотя, будучи избран депутатом, никогда не посещал заседаний палаты. В дальнейшем Де Никола окончательно примирился с фашистами и в 1929 был назначен сенатором.

**ДЕНИСОВ**, Александр Гаврилович (1811—1834), живописец, один из наиболее талантливых и последовательных учеников школы Венецианова, у которого он занимался в 1827 перед поступлением в Академию художеств. В 1828 написал картину «Вид из Георгиевского зала» (по поводу которой художнику последовало указание Николая I—прибавить на картине «одну фигуру из дворцовых гренадер в шюртуке»). С 1833—свободный художник по бытовой живописи и военным сценам. Значительного успеха Д. достиг в картине «Матросы в сапожной мастерской» (1832; Русский музей в Ленинграде); за эту картину он после долгих хлопот получил заграничную командировку в 1833 в Берлин, где вскоре и умер.

**ДЕНИСОВ**, Василий Иванович (1861—1921), художник; заниматься живописью начал только в 33 года, будучи до этого музыкантом. Непродолжительное время работал у К. Коровина. Писал театральные декорации (гл. обр. для Коммиссаржевской), но известен больше как автор ряда декоративных панно и пейзажей. Выставлялся в Салоне Маковского, Московском салоне, на выставках «Мира искусства», трех персональных выставках и др. По сюжетике и формальным приемам близок к группе художников «Голубая роза» (связанной с журналом «Золотое руно»). Произведения Д. отмечены мистико-символистскими настроениями, характерными для эпохи общественной реакции. Большинство картин Д. находится в провин-

ции. В Третьяковской галерее имеется лишь один пейзаж «Дубки».

Лит.: Ш е м ш у р и н А., В. И. Денисов, М., 1907; Каталог выставки картин В. И. Денисова, Москва, 1916.

**ДЕНИСОВЫ**, братья, Андрей (1674—1730) и Семен (1682—1740), выдающиеся вожди рус. раскола 18 в., потомки князей Мышечских, поселившихся в Олонецком крае в эпоху Смутного времени. Старший из братьев А н д р е й Д., обладавший выдающимися организаторскими способностями и редкою начитанностью, в 1695 основал на р. Выг обитель (см. *Выговская пустынь*), много способствовал ее материальному процветанию путем организации хлебной торговли с Поволжьем, привлечения пожертвований и развития промыслов; ему удалось добиться от правительства значительных податных льгот для выговцев и создать в Выговской пустыни идеологический центр раскола 18 в. Им же в значительной степени составлены в защиту раскола т. н. «Поморские ответы». Многочисленные сочинения А. Д. до сих пор не напечатаны. Младший брат Семен Д. был ревностным помощником Андрея Д., а после его смерти—руководителем Выговской пустыни. После Семена Д. также осталось много сочинений, преимущественно полемических, к-рые до сих пор не изданы.

Лит.: Б а р с о в Н. И., Братья Андрей и Семен Денисовы, «Православное обозрение», 1865; Б а р с о в Е. В., Семен Денисов Воротуши, предводитель русского раскола 18 в., «Труды Киевской духовной академии», 1866; его же, Андрей Денисов, там же, 1867; У с о в П. С., Помор-философ, «Исторический вестник», 1886, № 4.

**ДЕНИСОН** (Denison), гор. в штате Техас (САСШ), в 6 км к Ю. от Ред-ривера (пограничной реки между Техасом и Оклагомой), ж.-д. узел; 20 т. жит. (1928). Значительный рынок сельскохозяйственных продуктов (хлопок, фрукты, пшеница, земляной орех). Ж.-д. мастерские, вагоностроение, хлопко-маслобойни.

**ДЕ НИТИС** (De Nittis), Джузеппе (1846—1884), итал. живописец, учился в Школе изящных искусств в Неаполе; с 1868 поселился в Париже, где сначала подпал под влияние Мейсонье, Жерома и Фортюни, а в дальнейшем сблизился с импрессионистами. Трактует сцены городской жизни и городские пейзажи, Д. Н. ближе всего подходит к Мане и Дега; однако его элегантичная, выдержанная в тонкой серой гамме живопись лишена остроты и выразительности этих художников; нет у него и последовательного применения колористических принципов импрессионизма.

Лит.: P i c a V. G., De Nittis, Milano, 1914; B é n é d i t e L., De Nittis, P., 1926. Б. Т.

**ДЕНИТРАЦИЯ**, д е н и т р и р о в а н и е, омыление эфиров азотной кислоты. Д. м. б. осуществлена кипячением эфиров азотной кислоты с щелочами или кислотами, если последние не действуют на продукт омыления. В технике Д. широко применяется в производстве нитроцеллюлозного шелка для превращения огнеопасной нитроцеллюлозки в гидратцеллюлозу. Первоначально для Д. применялась азотная кислота, но при этом процесс без особенного вреда для волокна удавалось провести только наполовину. В наст. время для Д. применяется почти исключительно раствор сульфгидрата натрия.

Сущность процесса состоит в том, что нитроцеллюлоза омыляется в гидратцеллюлозу и одновременно образующаяся азотная кислота восстанавливается до низших окислов азота, к-рые дают с сульфгидратом натрия азотисто-кислый натрий, едкий натр и свободную серу, растворяющуюся в избытке сульфгидрата, с образованием полисульфидов. Впрочем реакции, идущие при Д., до сих пор не вполне изучены. Кроме сульфгидрата натрия для Д. предложены сульфгидраты аммония, кальция, магния, хлористое железо, соли закиси меди и др., но все эти продукты не имеют почти никаких преимуществ и к тому же стоят дороже. Практически процесс Д., требующий для удачного проведения большого опыта и внимания, сводится к следующему: после соединения элементарных коллоидных нитей в одну нить и промывки, шелк в мотках погружают в 5%-ный раствор сульфгидрата натрия и время от времени переворачивают: Реакция идет быстро и с выделением тепла. Очень важно во время окорочить Д., т. к. иначе сильно уменьшается прочность волокна. После правильно проведенной Д. шелк содержит не больше 0,1% азота. Особенно важна равномерность Д., т. к. гидратцеллюлоза и нитроцеллюлоза неодинаково воспринимают окрасивание. Причиной неравномерной Д. часто бывает выделение на волокнах серы и гидратов окисей магния или кальция при применении соответствующих сульфгидратов. После Д. шелк тщательно промывается водой, слабой соляной кислотой для удаления сернистого железа, опять водой, если это нужно, отбеливается, сушится и т. д. (подробнее см. *Искусственный шелк*).

**ДЕНИТРИФИКАЦИЯ**, в широком смысле слова—общее название всех протекающих под влиянием микроорганизмов процессов восстановления *нитратов* (см.). В такого рода превращениях нитратов могут принимать участие многие бактерии и грибы. В тесном смысле Д. называют процессы восстановления нитратов, сопровождающиеся образованием свободного азота и закиси азота как промежуточной ступени. Такой процесс стимулируется лишь некоторыми специфическими бактериями (*Bacillus denitrificans*, *V. ruosuaueus*, *V. fluorescens liquefacius* и др.), широко распространенными в почве, навозе, загрязненной воде, морской воде и т. п. Условия, благоприятствующие такой Д.,—обилие доступных для микроорганизмов органических веществ (особенно нек-рые кислоты) и недостаточный доступ кислорода. Наличие этих условий в местах, где имеются нитраты, может т. о. приводить к потерям нитратного азота, необходимого для питания растений. Лучшая аэрация почвы, достигаемая частым перепахиванием ее, уменьшает денитрификацию.

Наряду с обычными денитрификаторами, развивающимися в присутствии органических веществ, известны также прототрофные микроорганизмы, восстанавливающие нитраты до азота в присутствии серы, к-рая окисляется при этом в серную кислоту. Помимо прямой Д., являющейся биохимическим процессом, возможна также т. н. косвенная Д., при которой образование из нитратов

свободного азота является результатом химического взаимодействия между образующимися при участии микроорганизмов нитратами и амиаком или amino- и амидосоединениями. Реакция осуществляется лишь в присутствии свободной азотистой кислоты, и такая Д. возможна лишь в кислой среде,—условие, существенно ограничивающее роль этого процесса в природе.

**ДЕНК** (Denk), Иоган (1495—1527), проповедник анабаптизма эпохи Реформации. Сначала лютеранин (ректор лютеранской школы в Нюрнберге), с 1524 разошелся с Лютером во взглядах на оправдание верой и на таинства. Изгнанный из Нюрнберга, подвергался преследованиям со стороны лютеран и цвинглианцев. Прямкнув к анабаптистам, пытался с *Губмайером* (см.) создать «общину святых» в Аугсбурге. Был идейным руководителем мирных анабаптистов, отвергая вооруженное восстание и др. насильственные меры. Умер в Базеле в 1527, оставив ряд богословских трактатов и перевод ветхозаветных пророков.

*Лит.*: Keller L., Ein Apostel der Wiedertäufer, Leipzig, 1882.

**ДЕНКЕРК** (Dunkerque), также Дюнкерхен, большой укрепленный порт на берегу Па де Кале, в Сев. депарг. (Nord) Франции, в 12—14 км от бельгийской границы; 30.597 жит. (1926). Лучшая гавань в этой части моря. В порту 7 бассейнов (площадь 46 га), доступных для больших судов, 4 сухих дока; длина причальной линии 8 км. Постоянные сношения с Англией (200 км от Лондона), с портами Средиземного м., с Аргентиной, Бразилией, Дальним Востоком. Судоборот порта в 1929: вошло 2.672 судна с 4.130 т. рег. т, вышло 2.398 судов с 4.060 тыс. рег. т. Ввоз шерсти, джута, хлопка, льна, нефти, каменного угля, железной руды, леса. Значительная пром-сть: текстильная, металлообрабатывающая, судостроительная, нефтеочистительная; изготовление парусов и рыболовных сетей. Развито рыболовство (сельдь). Вывоз сахара, хлеба, цемента, фосфатов, текстиля, железных и стальных изделий. В Д.—торговая палата. Д. соединен каналами с Бельгией и смежными пром. районами Сев. Франции. Узел ж.-д. линий на Кале и Лилль.

Исторический очерк. До 10 в. на месте Д. был рыбацкий поселок, получивший название от часовни на дюнах, построенной по преданию в 646 св. Элигием. С 10 в. до 1384 Д. находился в обладании графов Фландрских, получив с первой половины 13 в. ряд хартий на самоуправление. Затем городом владели последовательно герцоги бургундские, затем австрийские и испанские Габсбурги и наконец англичане. В 1662 он был продан за 5 млн. ливров Франции. Вобан произвел большие работы по укреплению города и расширению его гавани. Еще в эпоху религиозных войн и нидерландской революции жители Д., занимавшиеся торговлей, боролись с морским могуществом Испании, производя постоянные пиратские набеги. В эпоху Старого порядка во Франции дюнкирхенские торговцы и пираты (из них самый известный—Жан Барт) наносили огромный ущерб торговле

англичан и голландцев. При Наполеоне III и Третьей республике торговля значительно возросла.

Во время войны 1914—18 Д. (вместе с Кале) был для англичан промежуточной базой и главным портом, почему неоднократно подвергался нападениям германского воздушного флота из Остенде. Сухопутные силы немцев не могли проникнуть к Д., т. к. он лежал в 60 км позади укрепленного фронта Антапты, к-рый немцам несмотря на все усилия прорвать не удалось (см. *Империалистская война*).

**ДЕНН** (Dunne William), Уильям (р. 1890), член политбюро коммунистической партии САСШ и исполбюро Профинтерна (1930). По профессии электротехник. Участие в профдвижении стал принимать еще в юношеские годы. В 1918—20 активно работал в союзе электромехаников в штате Монтана и редактировал печатный орган Западной федерации шахтеров. В 1923 вступил в американскую компартию, за что был исключен из Американской федерации труда.



**ДЕННАТ** (Dannat), Уильям (род. 1853), американ. художник, большую часть жизни проведший во Франции. Учился живописи в Мюнхенской академии, в Италии и в Париже (у Дюрана и Мункачи). Первые произведения, доставившие ему всеобщее признание—«Арагонский контрабандист» (1882), «Квартет» (1885) и ряд жанровых картин из испанской жизни, отличаются меткой характеристикой народных типов и сдержанным колоритом. Картины второго периода носят декоративный характер, светлы и ярки по краскам («Испанские танцовщицы», «Женщина в красном», «Портрет танцовщицы Отеро» и др.). В последние годы выставляет преимущественно портреты.

Лит.: I s h a m S., History of American Painting, N. Y., 1905.

**ДЕННЕР** (Denner), Бальтазар (1685—1749), крупный нем. художник первой половины 18 в., придворный портретист (Германия, Дания, Англия) и видный миниатюрист. Прославился гл. обр. своими реалистически трактованными головами стариков и старух, отличающимися крайне тщательной и мелочью выпискою деталей. Писал кроме того цветы и фрукты и картины т. н. исторического жанра. Характерные работы Д. имеются в гос. Эрмитаже.

**ДЕННИГЕС** (Dönniges), Вильгельм, фон (1814—72), нем. историк и дипломат, ученик Ранке (см.). Отыскал в Турине интересные документы из канцелярии императора Генриха VII и опубликовал их под названием «Acta Henrici VII»; оставил несколько работ по истории средневековой Германии, из к-рых однако почти все не окончены. С переходом (в 40-х гг.) из Берлина в Мюнхен на службу к баварскому королю всецело посвятил себя политической деятельности. За-

нимал пост посланника в Швейцарии, Испании и Италии. Его дочь, Е л е н а Д., сыграла роковую роль в жизни Лассалля (см.), убитого из-за нее на дуэли.

**ДЕННИНГ** (Denning), Томас Джон (1799—1873), один из реакционнейших теоретиков английского профдвижения периода «старого» *тред-юнионизма* (см.). Рабочий-переплетчик, Д. с 1843 состоял бессменно до самой смерти секретарем «Объединенного об-ва переплетчиков». С 1850 Д. издает ежемесячный профессиональный журнал своего союза «Циркуляр союза переплетчиков», где им помещались статьи по вопросам зарплаты, тактики профдвижения и др. Главный литературный труд Д. «Тред-юнионы и стачки», изданный союзом переплетчиков в 1860 («Trade-Unions and Strikes; their Philosophy and Intention»), является типичным образчиком идей буржуазной политики рабочего класса, сделавшейся основным направлением в английском рабочем движении в 50—70-х гг. 19 в. По Д., рабочие не могут получать зарплату выше той, которую может дать промышленность в данный момент. Поэтому оказывать влияние на повышение зарплаты могут только союзы из рабочих, находящихся в удачном положении в отношении спроса и предложения труда и объединяющихся в пределах одной профессии, с одними и теми же условиями труда и уровнем заработной платы.

Лит.: В а б б С. и Б., История тред-юнионизма, выпуск 2, 3 издание, Москва, 1925; Ч е к и н А. (Яроцкий В. Я.), История рабочего движения, выпуск 2, Москва, 1927.

**ДЕННИНГ** (Denning), Уильям Фредерик (р. 1848), англ. астроном. Известен гл. обр. подробными исследованиями потоков падающих звезд; кроме того он производил наблюдения поверхности планет (в частности Марса). В 1881 и 1894 открыл две небольшие периодические кометы (1881 V и 1894 I).

**ДЕНОМИНАЦИЯ**, второстепенная по своему значению и чисто счетно-техническая операция с бумажноденежной валютой, при которой обесценившиеся бумажные деньги заменяются бумажными деньгами того же или др. вида, но с приближением номинала денежной единицы к ее металлическому основанию. Напр., если какая-либо валюта пала в 10 раз, то Д. может состоять в том, что путем издания соответствующего закона 10 денежных единиц обесценившейся валюты приравниваются к одной единице новой. В данном случае происходит т. о. простое засеркивание нуля, причем старые деньги обмениваются на новые, с аннулированием необмененных, либо постепенно заменяются в обращении новыми путем их систематического изъятия из обращения казначейством или эмиссионным банком. В качестве примеров Д. можно привести обмен в 1811 австр. правительством 1 млрд. с лишним гульденов обесценившихся бумажных ассигнаций на 200 с лишним млн. гульденов т. н. выкупных ассигнаций; затем три деноминации, произведенные Советской властью. Первая из этих деноминаций была произведена в Туркестане с местными деньгами, две следующих—в центре в 1921 и в 1922 (см. *Бумажные деньги*, Б.С.Э., том VIII, ст. 93). Д. лишь условно может быть названа денежной

реформой, п. ч. она сводится лишь к изменению номинала валюты, без изменения финансово-экономическ. условий эмиссии (см. *Денежные реформы*). *Е. Преображенский*.

**ДЕНОН** (Denon), Доминик Виван (1747—1825), барон; франц. художник, музейный деятель и коллекционер, член Академии живописи. Выдвинулся как рисовальщик и грав. р. Д. играл крупную роль в художественной жизни Франции при Наполеоне в качестве генерального директора музеев и Монетного двора, руководителя реквизиций художественных произведений в завоеванных странах и устройства Музея Наполеона. Как художник известен гл. обр. своими многочисленными офортами и рисунками для медалей и монет; одним из первых во Франции занимался литографией. Автор ряда научных трудов, из к-рых важнейшим является описание экспедиции в Египет (*Voyage dans la Haute et Basse Egypte*, P., 1802).

*Лит.*: La Fizelière A. de, *L'œuvre originale de Vivant Denon*, P., 1872.

**ДЕНОНСИРОВАНИЕ** международных договоров, является одним из принятых в международной практике способов прекращения их действия. Международный договор прекращается либо в силу истечения срока, на к-рый он был заключен, либо в силу отказа одной из сторон от продолжения его. В международных договорах обычно отмечается право каждой из сторон денонсировать (расторгнуть) договор за определенный срок до истечения его действия. Помимо указанного случая одностороннее требование Д. договора вызывается обычно какими-либо чрезвычайными обстоятельствами, к которым международная практика относит изменения в форме гос. правления, существенные территориальные изменения в государстве, войну и т. п.

Д. договоров в силу так наз. «*Clausula rebus sic stantibus*» (изменившиеся обстоятельства) вызывает в международной юридической литературе и по сие время наиболее острые споры. Значительное число буржуазных международников (Блунчли, Аншюп, Функ-Брентано, Ульман, Оппенгейм и др.) придерживаются того мнения, что договор заключается сторонами в молчаливом предположении, что существенные изменения в положении сторон дают право каждой из них денонсировать договор.

Наиболее яркой иллюстрацией применения оговорки относительно «изменившихся обстоятельств» могут служить случаи расторжения договоров при переходе власти от одного класса к другому. Не может быть никакого сомнения в том, что переход власти от буржуазии к пролетариату дает право правительству трудящихся отменить те договоры, к-рые были заключены свергнутым правительством в интересах поработавших трудящихся. На Генуэзской конференции в 1922 Советское правительство, обосновывая свое право на отказ от принятия на себя обязательств дореволюционных правительств, мотивировало это тем, что революция, «заменившая старое общество новым, передав в силу суверенитета восставшего народа государственную власть в России новому обще-

ственному классу, тем самым прервала преемственность гражданских обязательств, являющихся составной частью экономических отношений исчезнувшего общества и отпавших вместе с ним».

Д. международных договоров производится обычно теми же верховными госуд. органами, которые утверждают (ратифицируют) заключенные правительствами международные договоры. Постановлением ЦИК и СНК СССР от 15 июня 1927 международных договоров и соглашения, ратифицированные ЦИК СССР, или ратифицированные до образования Союза ЦИК Союзных республик, денонсируются Центральным Исполнительным Комитетом Союза ССР. Международные договоры и соглашения, утвержденные до образования Союза СНК союзных республик, денонсируются СНК Союза (Собрание зак. и распор. Раб.-кр. прав. Союза ССР за 1927, № 40, ст. 398).

*Лит.*: Olof Hoijer, *Les traités internationaux*, t. II, P., 1928; Fiore P., *Il diritto internazionale codificato*, 2 ediz., 2 vli, Torino, 1907—08; Heilbronn P., *Völkerrecht*, в книге *Enzyklopädie der Rechtswissenschaft* (begründet von F. Holtzendorf, hrsg. von J. Köhler), Band V, Lpz., 1914, Seite 484; Anschütz G., *Deutsches Staatsrecht*, там же, Band IV, S. 1; Bluntschli M., *Le droit international codifié*, P., 1874; Ullman E., *Völkerrecht*, Tübingen, 1908; Oppenheim M., *International Law*, L., 1926; Лист Ф., *Международное право*, Л., 1926; Fauchille P., *Traité de droit international public*, 8 éd., 3 vls, P., 1925; Lawrenson T., *Principles of International Law*, L., 1910; Пашуканис Е., *Договор международный*, Энциклопедия государства и права, т. I, М., 1929, стр. 698; Корон Е., *Оговорка rebus sic stantibus в международной практике РСФСР*, «Советское право», М., 1923, № 3/6, стр. 53.

*М. Плотикин.*

**ДЕНСЕНИ** (Dunsany), Эдуард (род. 1878), ирландский драматург, см. *Ирландская литература*.

**ДЕНСИМЕТРЫ** (лат. densus — плотный), малоупотребительное название приборов для измерения плотности жидкости. См. *Ареометры*.

**ДЕНСИТ**, применяемое в горном деле безопасное взрывчатое вещество, посредственно взрывающее; состоит из 49,8% аммиачной селитры, 33,7% стронциевой селитры и 16,5% тринитроглицерола.

**ДЕНСИТОМЕТРИЯ**, измерение почернения фотографического негатива, или его т. н. оптической плотности. Имеет очень важное значение при изучении чувствительности фотографических материалов и во всех вопросах, связанных с фотографическими методами *фотометрии* (см.). Мерой оптической плотности негативов (и вообще всех изображений на прозрачных слоях) служит логарифм отношения яркости света, падающего на негатив и прошедшего через него. В случае бумаги мерой плотности служит логарифм отношения падающей и отраженной яркости. Точная Д. возможна только в применении к серым объектам, одинаково поглощающим (или отражающим) лучи всех спектральных участков. При этом вследствие мутности фотографич. слоев для плотности получаются различные значения в зависимости от того, освещается негатив прямым или рассеянным светом. Для измерения плотности применяются различные приборы, называемые денситометрами. По существу это фотометры, в которых яркость



луча, прошедшего через слой, сравнивается с яркостью начального пучка, к-рый для этого ослабляется в необходимое число раз. В последнее время начинает применяться денсограф Гольдберга, который одновременно с измерением вычерчивает кривую распределения плотности по изучаемой поверхности.

**ДЕНСТЕПЛЬ** (Dunstable), Джон, англ. контрапунктист 15 в., см. *Данстепль*.

**ДЕНТАЛЬНЫЕ ЗВУКИ**, см. *Зубные звуки*.

**ДЕНТИН**, вещество, составляющее главную массу зуба и обуславливающее его форму. Снаружи дентин покрыт в области коронки эмалью, а в области корня зуба—зубным цементом; изнутри Д. граничит с мягкой зубя, т. н. пульпой. Представляя собой по хим. строению и структуре разновидность костной ткани (см. *Кости*), Д. подобно кости, состоит из основного вещества, пронизанного каналами (дентинными) с находящимися в них отростками одонтобластов—клеток, примыкающих к нему с внутренней стороны. Дентин является наиболее твердой (после эмали) тканью организма, характеризующейся малым содержанием воды (10%) и органич. веществ (26—28%); органическая основа Д. пропитана неорганическими солями, преимущественно фосфорнокислым кальцием. См. *Зубы*.

**ДЕНУДАЦИОННЫЕ ПРОЦЕССЫ**, совокупность геологических явлений, обусловленных деятельностью воздуха, воды в разных ее состояниях и организмов, т. е. агентов, внешних по отношению к внутренним частям земного шара; поэтому часто эти же явления называются экзогенными процессами. Изучение Д. п. вместе с эндогенными (внутренними) процессами составляет задачу *динамической геологии* (см.).

**ДЕНУДАЦИЯ**, процесс удаления рыхлых пород суши совместным воздействием различных *денудационных процессов* (см.). Д. вызывает выравнивание местности; особенно быстро этот процесс идет на высоких вершинах: поэтому все горы со сколько-нибудь выдающимися вершинами геологически сравнительно молодого происхождения. Старые горы, примером к-рых является например Урал, все сильно сглажены. Быстрота Д. различна в зависимости от абсолютной высоты местности. По вычислениям Пенка, среднеевропейские реки Д.-ей снижают мощность в пределах своего бассейна на 1 м примерно в 164 тыс. лет, тогда как реки Индостана, стекающие с Гималаев, такую же работу проделывают за 5.200 лет. Д. нередко приводит к полному возвращению первоначальных форм рельефа. Примером этому служит Донбасс, где наибольшие возвышенности приурочены к синклиналям, а понижения—к антиклиналям. В результате долго идущих процессов Д. даже и на месте прежних гор образуется относительно ровная местность, невысоко приподнимающаяся над уровнем моря. Для такой формы рельефа Девисом введено название *пеннелена* (см.).

**ДЕНШО** (Хо-Денсу), прозвище М и н х о, или М е й х о (1351—1427 или 1342—1431), знаменитого японского буддийского художника. Темы этого живописца—изображения

святых, портреты и пейзажи. В Британском музее находится его «Святый со львом», в котором обнаруживается некоторая зависимость Д. от китайской религиозной живописи. Хранящееся в Киото какемоно с изображением учеников Будды характеризует Д. как мастера глубоко индивидуального, блестящего, умеющего придать характерные черты каждому из изображаемых им лиц. Значительнейшее его произведение, портрет Сёйци Кокуси (хранится в Кофокудзи близ Киото), соперничает с лучшими образцами китайской портретной живописи.

**ДЕНЩИКИ**, в большинстве буржуазных армий и особенно в странах с крепостническими традициями, пинжне чины, исполняющие обязанности прислуги при офицерах. В России Д. в указанном смысле появились впервые при Петре I, причем было установлено число их сообразно чинам; напр. фельдмаршалу полагалось 16, полковнику—6, субалтерн-офицеру—1. Впрочем Д. назначались только тем начальствующим лицам, к-рые имели менее 100 душ крестьян, остальным же отпускался лишь провиант на положенное число. Д. самого Петра были в сущности его флигель-агьютантами, исполнявшими иногда весьма важные поручения.—Правила назначения казенной прислуги офицерам в последующее время несколько раз менялись. В 1908 объявлено новое «Положение о денщиках», просуществовавшее до конца империи. Д. полагались всем генералам, штаб- и обер-офицерам строевых частей войск и их управлений (до штаба корпуса включительно), каждому лицу по 1 человеку. Кроме того отпускались деньги на наем прислуги; генералам—на 2 чел., а штаб-офицерам—на 1 чел., считая по 10 руб. в месяц. В Д. назначались рядовые, отбывшие первый лагерный сбор, слабые по строю и преимущественно из числа желающих. Фактически в нарушение закона в Д. иногда зачислялись и вполне пригодные к строевой службе солдаты,—такие, к-рые раньше были поварами или лакеями. В мирное время общее число Д. в армии доходило до 50 тыс. Кроме того к старшим войсковым начальникам по желанию их назначались при суточном наряде вестовые для посылок. В Красной армии использование начальствующим составом красноармейцев для личных услуг рассматривается как преступление.

**«ДЕНЬ»**, ежедневная газета, орган левого крыла либеральной буржуазии. Газета начала издаваться с 1912 в Петербурге Сытиным. В 1914 издание «Д.» перешло к владельцу банкирской конторы Г. Лесину. В газете сотрудничала пестрая смесь из радикальных буржуазных публицистов (Бикерман, Ашешов), соц.-революц. и народников (Мстиславский, Иванов-Разумник, Богучарский), меньшевиков-ликвидаторов (С. Загорский, Ст. Иванович, Д. Заславский, Э. Гуревич-Смирнов и др.) и т. д. Редактировал газету до 1917 И. Р. Кугель. Во время империалистской войны «Д.» занимал оборонческую позицию. После Февральской революции газета перешла целиком в руки ликвидаторов. В ее редакционную коллегия вошли: А. Потресов, Ст. Иванович, Д. За-

славский, С. Загорский, С. Кливанский, И. Кугель, В. Канторович, П. П. Маслов. С 30 мая 1917 (№ 71) газета приняла подзаголовок «Орган социалистической мысли» и определила свою политич. позицию как меньшевистскую. После Октябрьской революции «Д.» вел ожесточенную борьбу против Советской власти и в 1918 был закрыт.

«ДЕНЬ», еженедельная газета, издавалась в Москве в 1861—65 гг. известным славянофилом И. С. Аксаковым (см.). «День» отражал настроения среднего дворянства, главн. обр. его провинциальных кругов. В связи с дворянской фрондой, разыгравшейся вокруг реформы 1861, газета «Д.» встретила недоброжелательное отношение к себе со стороны правительства. При самом разрешении на издание И. С. Аксакову было запрещено иметь в газете политический отдел, а в 1862 на несколько месяцев Аксаков был устранен от редактирования газеты за отказ выдать автора одной корреспонденции о неурядицах в Остзейском крае. Вначале газета пользовалась довольно большой популярностью, число ее подписчиков доходило до 4.000. Много внимания уделяла газета крестьянской «реформе» 1861. К польскому восстанию 1863 газета заняла резко отрицательную позицию и мало чем отличалась в этом отношении от «Московских ведомостей» Каткова. В 1865 Аксаков сам прекратил издание «Д.», но в 1867 стал издавать вместо него другую газету («Москва»).

**ДЕНЬ ЛЕСА**, название одного из весенних культурных праздников СССР, созданного с целью привлечения общественного внимания к лесу и лесному хозяйству Союза. Д. л. сопровождается внедрением в широкие народные массы путем брошюр, листовок, однодневной газеты правильных представлений о значении леса в народнохозяйственной жизни и сущности самого лесного хозяйства. В Д. л. молодежь, возглавляемая ВЛКСМ, пионерорганизациями и союзом работников земли и леса, под руководством специалистов выходит в леса и здесь производит посадку леса, обучается уходу за ним и т. п. Эти же дни служат для отчета лесохозяйственных учреждений перед широкими народными массами.

**ДЕНЬ МЕЖДУНАРОДНОЙ КООПЕРАЦИИ**, введен впервые в 1923 *Международным объединением потребительской кооперации—Альянсом* (см.); празднуется в первую субботу июля. Д. м. к., по определению реформистских учредителей, «должен демонстрировать перед всем миром международную солидарность кооператоров и мощь кооперативных организаций, как средства экономического освобождения и раскрепощения всего мира». На деле Д. м. к. используется реформистскими вождями кооперации для пропаганды идей о мирном преобразовании капиталистического об-ва без классовой борьбы—одними средствами кооперации. Соответственно этому в капиталистических странах реформисты стараются придать Д. м. к. характер лихенного политического содержания «семейного празднества» с прогулками за город, вечерами и утренниками для детей и жен пайщиков—нередко с богослужениями и т. д. Но совершенно другое

значение имеет празднование Д. м. к. в СССР. Здесь оно выливается в подлинно массовую кампанию проверки выполнения кооперативного плана Ленина, вербовки новых пайщиков и т. п. К этому дню приурочено открытие культурно-просветительных и бытовых учреждений—кооперативов, курсов, школ, столовых, детских учреждений.

**ДЕНЬ МЕЖДУНАРОДНЫЙ ЖЕНСКИЙ** (8 марта), был установлен на 2-й конференции социалисток в Копенгагене в 1910 (Дания) по инициативе Клары Цеткин как день «мобилизации широких женских масс против буржуазн. господства», «революционной мобилизации женского пролетариата», «совершенно обособляющий его от буржуазного движения». Особенно важное значение имело установление этого революционного праздника в связи с тем, что установленный 2 Интернационалом праздник 1 Мая начинал к этому времени во многих странах терять свое революционное содержание, превращаясь почти в обычный праздничный день под влиянием все возрастающего реформизма руководящей верхушки с.-д. партий различных стран. 8 марта было выбрано как праздник работниц, потому что в 1909 как-раз в этот день американскими социалистами были устроены митинги и демонстрации с требованием избирательных прав для женщин. Соответственно этому центральный вопросом, к-рый занимал Международн. конференцию социалисток в 1910, был вопрос о борьбе за женское избирательное право. В резолюции, принятой по вопросу об организации Д. м. ж., говорилось: «Предлагается женщинам-социалисткам всех стран—организовывать вместе с политическими рабочими партиями и профессиональными союзами специальный женский день, целью к-рого прежде всего является агитация в пользу женского избирательного права. Это требование должно вытекать из общих оснований социалистической программы. Женский день должен носить интернациональный характер и тщательно подготовляться».

В 1911 Д. м. ж. был проведен в Германии, Австрии, Дании и Швейцарии. В Германии тысячи работниц участвовали в демонстрациях под социалистическими знаменами и вошли в рабочие организации. Но уже в 1912 празднование Д. м. ж. переносится германской с.-д-тией на 12 мая. Этим был нанесен определенный ущерб международному характеру праздника точно так же, как это было сделано по отношению к 1 Мая, празднование к-рого было перенесено с.-д-тией на первое воскресенье после 1 Мая или на какой-либо другой официальный праздник. В 1913 на с.-д. партийном съезде возникает даже вопрос, следует ли вообще праздновать Д. м. ж., в частности следует ли его праздновать в 1914. После оживленных прений все же было решено сохранить ежегодно празднование Д. м. ж., но самый день празднования должен каждый раз назначаться ЦК с.-д. партии. То же самое наблюдалось и в других странах. Содержание Д. м. ж. у с.-д. партий также постепенно теряло свое революционное значение. Требование избирательных прав для работниц из революционного лозунга, каким оно

являлось в момент организации праздника, превращается в чисто реформистский лозунг женского политического равноправия.

В 1913 Д. м. ж. впервые празднуется во Франции. В 1914 в Германии была арестована Роза Люксембург, которая открыто боролась против неслыханных вооружений империалистов. В этом году Д. м. ж. превратился не только в Германии, но и во Франции в демонстрацию протеста против ареста Р. Люксембург. Во время империалистской войны международные связи между пролетариатом различных стран были порваны. В 1915 не отмечается ни международный пролетарский праздник 1 Мая ни Д. м. ж. Только в нек-рых нейтральных странах, в Норвегии и Швейцарии, в международный женский день были организованы демонстрации. Празднование международного женского дня в Норвегии проходит под лозунгом «война войне» при участии представительниц Швеции и России.

С тех пор как с.-д. партии окончательно переродились в социал-фашистские организации и перешли на сторону классовых врагов пролетариата, они стремятся в своих соглашательских целях использовать и Д. м. ж., стараясь своими лозунгами отвлечь работниц капиталистических стран от их основной задачи— вместе с рабочими бороться за свержение буржуазного строя, за диктатуру пролетариата. Коммунистические партии, наоборот, в этот день противопоставляют разлагающему влиянию соглашателей свой революционный призыв к работницам стать под знамена компартии и демонстрировать свою солидарность с рабочими и работницами СССР и свою готовность последовать их примеру. В этот день, который коммунисты в отличие от с.-д. называют «международный коммунистический женский день», выдвигаются требования, мобилизующие широкие массы трудящихся на борьбу с капитализмом, за диктатуру пролетариата. В последние годы 8 марта празднуют и труженицы Востока, разбуженные Октябрьской революцией. Они выдвигают требование освобождения женщины от капиталистического гнета и пережитков феодального строя. В Китае и Японии первый раз Д. м. ж. праздновался в 1923.

В России Д. м. ж. впервые был отмечен в 1913. В большевистском органе «Правда» в конце января этого года был открыт отдел «Женский день и работница». Рабочие и работницы призывались к устройству в Д. м. ж. рефератов, докладов, лекций по вопросу о положении работниц в России и др. странах. Почти весь номер «Правды» в Д. м. ж. 1913 был посвящен женскому международному дню. С.-д. фракция Гос. думы приветствовала в этот день работниц в органах печати. В огромном зале Калашниковской биржи в Петербурге был устроен митинг работниц под видом легального «научного утра по женскому вопросу». На митинге присутствовало более 3.000 работниц. Выступали большевики, к-рые призывали работниц к борьбе с царским самодержавием, разъясняя им их задачи в общем рабочем движении страны. Организаторы утра были арестованы полицией. В 1914 большевики решили

более широко отпраздновать этот день. В этом году Д. м. ж. был отмечен пролетариатом не только в Петербурге, но также в Самаре, Саратове, Иваново-Вознесенске, Киеве. В Петербурге был выпущен 1-й номер намеченного к изданию В. И. Лениным женского журнала «Работница». Он вышел благодаря энергии единственного оставшегося на свободе члена редакции А. И. Елизаровой, сестры В. И. Ленина, несмотря на арест остальных членов редакции (К. Самойловой, П. Куделли, Е. Розмирович, Л. Менжинской). Тогдашний большевистский орган «Путь правды» провел широкую агитацию за празднование женского дня, полемизируя с меньшевиками, которые на страницах «Северной рабочей газеты» предлагали праздновать Д. м. ж. не как общий пролетарский праздник, а как исключительно женский. В Петербурге Д. м. ж. превратился в революционное выступление рабочих и работниц. Было много арестованных. В Москве состоялись летучие митинги, к-рые разгонялись полицией. В 1917 правительство помешало работницам Петрограда праздновать Д. м. ж. Это повело к столкновению с полицией на Путиловском заводе, которое перешло в демонстрацию. Работницы вышли на улицу с требованием возвращения мужей с фронта. Это выступление совпало с началом Февральской революции.

После Октябрьской революции, которая уравнила трудящуюся женщину в правах с мужчиной, Д. м. ж. в СССР проводится как общепролетарский праздник, к-рый ставит своей целью мобилизовать трудящихся женщин под знаменем ВКП(б), вовлечь их в социалистич. строительство. Лучшие работницы и крестьянки-колхозницы и беднячки передаются в этот день в партию. К этому дню приурочивается открытие учреждений, раскрепощающих трудящуюся женщину, и перед лицом всего мира учитываются ее достижения на фронте социалистического строительства, проводятся торжественные конференции работниц, заседания, устраиваются художественные постановки, спектакли. На торжественных заседаниях делаются различными советскими органами отчеты о достижениях в области фактического уравнивания женщин в правах с мужчинами, об организации учреждений, раскрепощающих женщин,—детских домов, яслей, садов, площадок, общественных столовых, прачечных и т. п. На Советском Востоке в этот день обычно проводится ряд практических мероприятий Советской власти по улучшению положения восточных тружениц. В Средней Азии устраиваются демонстрации широких масс трудящихся женщин. На площадях сжигаются паранджи и др. орудия закрепощения восточной женщины.

В 1930, спустя ровно 20 лет со времени Копенгагенской конференции, Д. м. ж. прошел под лозунгом массового вовлечения трудящихся женщин в социалистическое соревнование, в ряды ударниц, в борьбу за большевистские темпы индустриализации, за выполнение и перевыполнение промфинплана, за пятилетку в четыре года, за перделку с. х-ва, ликвидацию кулачества как класса в районах сплошной коллективиза-

ции, за культурную революцию, за новый быт и за заключение социалистических революц. договоров с пролетарками Запада.

Лит.: 8-е марта, Материалы для проведения междунаро. женского комун. дня в 1926. Отдел работниц и крестьянок ЦК ВКП(б), М., 1926, и за след. гг.; журн. «Коммунистка», М., 1929, №№ 2 и 3; Милова и др. в а Э., Женский вопрос и женское движение (хрестоматия), М.—Л., 1929; Благоева С., Двадцать лет 8 марта, М.—Л., 1930.

**ДЕНЬ ПЕЧАТИ**, впервые был организован в России 5/V (22/IV) 1914 по инициативе «Правды», органа большевиков.—В связи с гонением на печать в 1914 различные общественно-политические группировки (в том числе и ликвидаторы-меньшевики) проектировали организацию общего выступления всей прессы против подготавливавшегося царским правительством нового реакционного законопроекта о печати. Соответствующее предложение ликвидаторы внесли на заседании Петербургского литературного об-ва 30 (17) января—1 февр. (19 янв.). Большевики выступили против этого предложения, заявив о необходимости организации самостоятельного «дня рабочей печати», т. е. законопроект направлен главн. обр. против рабочей печати. Общее выступление всей печати не состоялось. Большевики решили приурочить день печати к двухлетнему юбилею «Правды» и провести его под знаком мобилизации широких масс трудящихся вокруг рабочей газеты, укрепления денежного фонда газеты и расширения связей «Правды» с рабочими массами. Д. п. в 1914 прошел с огромным успехом. В этот день «Путь правды» (№ 67) разошелся в 150 тыс. экз. Дню печати был целиком посвящен № 1 большевистск. газеты «Рабочий», вышедший 22/IV (ст. ст.) 1914 со ст. Ленина «Из прошлого рабочей печати в России». Юбилею «Правды» были посвящены очередные номера легальных рабочих журналов. В фонд «Правды» в «день рабочей печати» (сборы поступали до половины июня) было собрано 18.101 рубль.

Ликвидаторы-меньшевики использовали инициативу «Правды» и, тоже обьявив этот день «днем рабочей печати», начали сбор в фонд своей газеты и предложили «Правде» разделить сборы пополам. «Правда» отвергла предложение ликвидаторов. Сборы в Д. п. обнаружили, что  $\frac{4}{5}$  организованных рабочих поддерживают «Правду» и партию большевиков, что влияние ликвидаторов в рабочем классе ничтожно и что сборы на их газету в значительной части поступают от их буржуазных друзей.

Празднование Д. п. возобновлено в 1922 постановлением ЦК РКП (б), одобренным XI съездом партии в связи с десятилетием «Правды». С этого времени Д. п. отмечается ежегодно не только как юбилей «Правды», но и как праздник всей рабочей печати. Задачей Д. п. является выяснение широкого рабоче-крестьянским массам исторической роли рабочей печати в революционной борьбе про етарията, значения печати как орудия мобилизации и организации вокруг коммунистической партии не только пролетариата, но и многомиллионного бедняцкого и середняцкого крестьянства, и роли ее в деле привлечения масс к социали-

стическому строительству. Особенно широкого размаха достигло празднование дня печати в 1927 в связи с пятнадцатилетним юбилеем «Правды». Празднование охватило буквально весь СССР. Во многих городах были организованы карнавалы и шествия, посвященные рабочей печати. Проведение Д. п. способствует росту и укреплению всей системы советской прессы, включая фабрично-заводские и сельские газеты. Этот праздник превратился в смотр работы всей партийной печати, каждый год отмечающей стремительный рост тиражей наших газет, которые только за последние два года выросли больше чем втрое и к 5/V 1930 достигли 22 $\frac{1}{2}$  млн. экз. (разовый тираж). Д. п. как праздник рабочей коммунистической печати отмечается не только в СССР, но и заграничными коммунистич. партиями.

**ДЕНЬ ПТИЦ**, устраивается пионерорганизациями, с целью пропаганды идеи защиты полезных в с. х-ве птиц, ранней весной (до прилета птиц). К этому времени приурочивается вывешивание на соответствующих местах различных гнезд и дуплянок для кладки яиц прилетающими из теплых стран птицами и для вывода ими птенцов. Для привлечения внимания населения к работе по защите полезных птиц устраиваются в Д. п. открытые общие собрания с докладами о проведенной за истекший год работе, а также читаются лекции о видах птиц, встречающихся в данной местности, об их образе жизни, привычках и об уходе за ними.

**ДЕНЬ РАБОЧИЙ**, см. *Рабочее время, Восемичасовой рабочий день.*

**ДЕНЬ УРОЖАЯ И КОЛЛЕКТИВИЗАЦИИ**, приурочен декретом ЦИК СССР (от 11 сент. 1929) к 14 окт. и проводится повсеместно в СССР как широкий общественный смотр производственных достижений в области с. х-ва и как массовый смотр работы коллективных хозяйств. Празднование «урожая» знакомо многим народам и связано у них с теми или другими религиозными верованиями. У нас Д. у. и к. имеет другой, именно социально-политический характер, и проведение этого дня связано с борьбой за повышение урожайности и за внедрение коллективных форм с. х-ва. Ко Д. у. и к. приурочивается проверка договоров по социалистическому соревнованию в деле повышения урожайности, расширения посевой площади, развития животноводства, совхозного и колхозного строительства, а также заключение новых договоров по соревнованию.

**ДЕНЬ ЮНОШЕСКИЙ, МЕЖДУНАРОДНЫЙ**, см. *Мюд.*

**ДЕНЬГА**, серебряная монета в древней Руси, появляющаяся в значении определенной денежной ценности со второй половины 14 в. в Москве и в Новгороде. Д. имела овальную форму с изображением на одной стороне всадника (с поднятым мечом или копьем, отсюда Д. «мечевые» и «копейные») и титулом великого князя на обороте. С возвышением Москвы московская Д. начинает цениться вдвое дороже новгородской. Алтын содержал шесть Д., гривна—двадцать Д. Вес Д. колебался: в 15 в. фунт серебра пенился в 520 Д. В 17 веке Д. весила от 8 до 16 долей.

**ДЕНЬГА ПЯТАЯ, ДЕСЯТАЯ И ПЯТНАДЦАТАЯ**, в Московском государстве 17 века чрезвычайные военные сборы. Пятая Д. (или «пятина») впервые была установлена Земским собором 1614 и представляла собою 20%-ный сбор с «прибытков и промыслов», т. е. имела характер полоходный. Особые выборные окладчики от ределяли доходы каждого плательщика и размеры платежа. Т. к. установить доход того или иного плательщика было весьма трудно, то окладчики раскладывали налог по «разрубным спискам», по которым платился прямая подать. От пятой Д. были освобождены имевшие доход менее 10 рублей. Соборное постановление часто понималось сборщиками как требование 20% имущества, вследствие чего возникали постоянные недоразумения, часто переходившие в вооруженное сопротивление. Пятая деньга собиралась в 1614—15, 1632—33 (поход под Смоленск), в 1662—63. Десятая деньга (10% ный сбор) собиралась в 1654, 1658, 1678 и 1680. Пятнадцатая деньга (6,7%) — в 1671.

*Лит.:* М и л ю к о в П. Н., Государственное хозяйство России в первой четверти 18 в. и реформа Петра В., издание 2, Петербург, 1905; В е с е л о в с к и й С. Б., Семь сборов запросных и пятинных денег в первые годы царствования Михаила Феодоровича, Москва, 1909.

**ДЕНЬГИ**, товар, который выделяется из остального товарного мира и выполняет функции мерилла стоимости, средства платежа, средства обращения и средства накопления. Такое определение понятия денег вытекает из марксовой теории денег, которая обыкновенно причисляется к так наз. товарной теории денег. В буржуазной экономической науке существует ряд других теорий Д., согласно которым понятие Д. определяются иначе; но все буржуазные теории не в состоянии дать ни правильного анализа феномена Д. ни объяснения всех фактов из истории Д. и денежного обращения.

**Преобразование товара в Д.** Теория Д. Маркса составляет неразрывную часть его теории стоимости (см.). Связующим звеном между теорией стоимости и теорией Д. является анализ стоимости от ее простейших форм «и вплоть до ослепительной денежной формы». В ходе анализа стоимости товара Маркс устанавливает, что скрытое в товаре внутреннее противоречие между потребительной стоимостью и стоимостью выражается при помощи внешнего противоречия между т. н. относительной и эквивалентной формами стоимости. Для начала анализа Маркс берет единичный случай обмена, выраженный формулой  $x$  товара А =  $y$  товара В. или 10 метров холста = 1 сюртуку. Первая часть уравнения, т. е.  $x$  товара А, или 10 метров холста, играет активную роль и выступает как потребительная стоимость, выражающая свою стоимость относительно определенного количества другого товара; поэтому она называется *относительной* формой стоимости. Вторая часть уравнения, т. е.  $y$  товара В, или 1 сюртук, играет пассивную роль, выступает как меновая стоимость первого товара и служит лишь средством для выражения его стоимости; поэтому она называется *эквивалентной* формой. Ка-

кой бы товар ни выступал в роли эквивалента, особенность его будет состоять в том, что потребительная стоимость становится формой проявления своей противоположности, стоимости. Эта полярная противоположность относительной и эквивалентной форм стоимости и есть внешнее выражение скрытого в товаре противоречия между потребительной стоимостью и стоимостью. В простейшем виде это противоречие выступает в случайном акте обмена двух единичных товаров и называется Марксом *простой формой* стоимости. «На практике эта форма встречается лишь при первых зачатках обмена, когда продукты труда превращаются в товары лишь в исключительных и случайных актах обмена» (К. Маркс, Капитал, т. I). Однако т. к. товарный мир представляет огромное разнообразие отдельных видов товаров, то простая форма стоимости превращается в ряд простых форм стоимости:  $x$  товара А =  $y$  товара В =  $z$  товара С =  $u$  товара D = и т. д.

Так получается *поява* или *развернутая* форма стоимости, которая отличается от простой формы тем, что в ней отпадает момент кажущейся случайности в количественной определенности менового отношения, и данный товар вступает в общественное отношение уже не с отдельным другим видом товара, а со всем товарным миром. Вместо единичного эквивалента в простой форме стоимости мы в развернутой форме видим ряд *особенных эквивалентов*. «Развернутая форма стоимости впервые осуществляется фактически тогда, когда один какой-нибудь продукт труда, например скот, уже не в виде исключения, а как общее правило обменивается на многие другие товары» (Маркс, Капитал, том I). Если развернутая форма означает, что данный товар А может выразить свою стоимость в ряде других товаров, то это значит и обратное, что ряд других товаров выражает свою стоимость в данном товаре А. Уравнение принимает следующий вид:

$$\left. \begin{array}{l} y \text{ товара В} \\ z \text{ " } \text{С} \\ u \text{ " } \text{D} \\ \text{и т. д.} \end{array} \right\} = x \text{ товара А}$$

В этом случае все товары выражают свою стоимость непосредственно и единообразно в одном товаре. Такая форма стоимости называется *всеобщей*. От развернутой формы она отличается тем, что вместо ряда особенных эквивалентов теперь выступает *всеобщий эквивалент*, т. е. потребительная стоимость данного товара А становится монополющей формой проявления стоимости всего товарного мира. Специфическая общественная функция всеобщего эквивалента, его способность непосредственно обмениваться на все остальные товары превращает данный товар, выступающий в этой роли, в денежный товар.

Так получается *денежная* форма стоимости, которая отличается от всеобщей только тем, что «форма непосредственной обмениваемости или всеобщего эквивалента теперь окончательно срослась в силу общественного обычая с натуральной специфической формой товара-золота» (Маркс, Капитал, т. I). Натуральные качества товара-золота—



его делимость, однородность его частей, пропорциональность их по стоимости, портативность, способность сохраняться—полностью отвечают требованиям, предъявляемым к общественным функциям всеобщего эквивалента. Поэтому «ослепительная» форма товара-золота скрывает от поверхностного взгляда общественный характер Д. как воплощения общественных отношений, принявших вещный характер и форму товаров.

Возникновение денежной формы стоимости, выведенное Марксом путем логического анализа стоимости, в общем находится в соответствии с историей происхождения и развития Д. и денежного обращения. Исторический процесс расширения и углубления обмена развивается дремлющее в товарной природе противоречие между потребительной стоимостью и стоимостью. Потребность дать для оборота внешнее выражение этому противоречию заставляет искать самостоятельной формы и не дает покоя до тех пор, пока задача эта не решается окончательно путем раздвоения товара на товар и деньги. Следовательно в той же мере, в какой осуществляется превращение продуктов труда в товары, осуществляется превращение товара в деньги» (Капитал, т. I). Определение функций денег см. *Бумажные деньги*. Н. П.

Возникновение Д. Деньги, взятые не со стороны их физических, а со стороны социальных свойств, есть общественное отношение обмена и разделения труда между людьми. Их история есть история общественных отношений производства и распределения через обмен. С этой точки зрения основная задача при изучении истории Д. должна заключаться в изучении экономической природы Д. того или иного периода, и лишь во вторую очередь история Д. может заниматься другими вопросами, в том числе и всей той суммой вопросов, к-рыми занимается *нумизматика* (см.). Вопрос о происхождении Д. очень мало разработан. Основным является вопрос о том, какая из функций Д. появляется раньше других. Согласно марксовской точке зрения на историю развития категории Д., феномен Д. может появляться уже на довольно ранней ступени развития обмена, когда товарный обмен приводит в движение лишь небольшую часть создаваемых в обществе продуктов. По Марксу, уже в этот ранний период могут проявиться все функции Д., хотя и в недоразвитом, эмбриональном состоянии. Правильность этого положения доказывается всей историей возникновения Д., а также и внутренней связанностью всех функций Д. друг с другом.— Но если с появлением Д. могут проявиться одновременно все их функции, хотя и в зародышевом состоянии, это не мешает тому, что на той или другой стадии экономического развития наибольшую роль играет то та или другая их функция.

Наиболее важным моментом в истории развития Д. является выяснение того, каким образом вообще начинается складываться стоимостное измерение в самых его грубых чертах. Начало стоимостного измерения предполагает уже знание счета, т. е. умение абстрагировать от непосредственно данного в опыте

индивидуального качества вещей, что в свою очередь означает довольно высокую ступень экономического и культурного развития. Предистория Д. захватывает уже период, когда обмен сделался регулярным явлением. Первым существенным моментом в развитии стоимостного обмена нужно считать натуральный обмен в пропорциях, к-рые фиксированы обычаями. Сюда же относятся попытки приравнивания совершенно различных вещей по их физическому объему. Следующей стадией можно считать выделение нескольких единиц для установления обменных пропорций между товарами. Такими измерителями служат сначала 3—4 и более товаров. Наконец следующая ступень—это выделение из предметов обмена одного какого-либо товара в качестве денежного товара. Впрочем необходимо заметить, что такая периодизация ступеней развития является теоретической и не всегда полностью совпадает с конкретным историческим процессом развития. *Е. Преображенский*.

Предистория Д. Хозяйство на различных ступенях своего развития лишь в исключительных случаях является совершенно замкнутым. Исторически отсутствие всякого обмена ограничивается повидимому палеолитом и некоторыми специфическими формами античного и средневекового хозяйства, да и то редко в чистом виде. Даже у туземцев Австралии, стоящих на грани между палеолитом и неолитом, существуют своеобразно урегулированные формы междуплеменного обмена. Как было указано Марксом, первоначально обмен возникает не внутри общин, а на границах между ними, причем потребительные стоимости, становящиеся товарами в междуплеменном обмене, по большей части образуют первые деньги внутри самой общины. Действительно с наступлением неолита и появлением скотоводства и земледелия процессы обмена становятся довольно обычными в человеческом обществе. Так как большинство народов мира ко времени их этнографического изучения было уже близко к этому рубежу или перешло его, то современная этнография почти не знает народов, живущих в условиях безобменного замкнутого хозяйства. Первоначально обмен носил прямой характер: один продукт непосредственно обменивался на другой, но возникавшие отсюда для отдельных производителей неудобства повели к образованию более или менее общих эквивалентов для обмениваемых продуктов—первобытных денег, в качестве к-рых выступили различного рода потребительные стоимости, как-то: пища, одежда, украшения и т. д. Существует целый ряд попыток классификации первобытных Д. Из них следует отметить классификацию Шурца, делившего первобытные Д., с одной стороны, на «внешние» (*Aussengeld*), применявшиеся для междуплеменного обмена, и «внутренние» (*Binnengeld*), употреблявшиеся внутри самой общины, а с другой стороны—на Д.-«средства потребления» (*Nutzgeld*) и Д.-«украшения» (*Schmuckgeld*). Если первое деление Шурца имеет за собой ряд оснований, то второе сомнительно, т. к. украшение также является средством потребления в данном обществе.

Тилениус подводит под понятие первобытн. Д. «природные» (Naturgeld), делящиеся в свою очередь на Д. «средства потребления» и Д. «знаки» (Zeichengeld), а Д. «монеты» (поскольку нек-рые виды чеканных монет употребляются примитивными народами) относит к категории культурных Д. (Kulturgeld). В «классификации» Тилениуса неприемлемо деление Д. вообще на «природные» и «культурные», соответствующее принятому герм. этнологией делению народов на «природные» и «культурные» и проистекающее из неправильного взгляда, в силу к-рого примитивные народы якобы не имеют никакой истории, а следовательно и «культуры». Из первобытных Д. «средств потребления» следует особо отметить: Д. «пищу», как кирпичный чай у монгольских народов или бобы какао

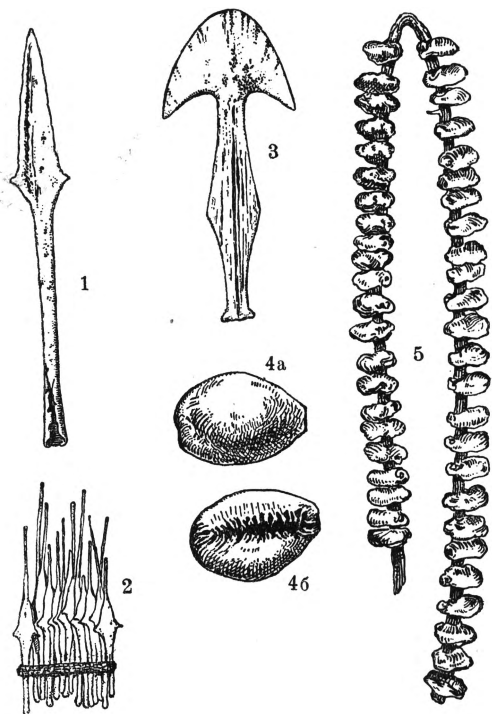

Разные формы денег у малокультурных народов: 1—наконечники копий, 2—пучок из наконечников стрел, 3—мотага, 4а и 4б—раковина, 5—цепочка из раковин.

у мексиканских аптеков; Д. «скот»—так, латинское pecunia—«деньги»—происходит от pecus—«скот», индийское «рупия» от «гура»—стадо, по всей Африке скот—легальное платежное средство при уплате калыма за женщину; Д. «платье», как древнерусские «куньи» и хлопчатобумажные материи европейского производства у нек-рых африканских народов; Д. «орудия»—каменные, а позднее металлургические наконечники копий и стрел у различных народов; большой интерес представляют Д. «украшения», из к-рых наибольшую важность имеют раковинные Д., как-то; знаменитые «каури»—раковина улитки, Surchaea moneta L., водящаяся гл. обр. на Маледивских о-вах и встречающаяся в качестве Д. в Персии, Индии, Китае и всей Аф-

рике, и наконец просто металл в различного вида слитках. Иногда в качестве Д. фигурируют совершенно непригодные для какого-либо потребления предметы: лоскуты хлопчатобумажной материи в З. Африке, деградировавшие формы железных орудий по всей Африке, как напр.: негодные практически наконечники копий и метательных ножей. Под эту категорию денежных «знаков» или символических Д. по своему значению подходит употребление примитивными народами монет европейской чеканки, всегда какого-либо определенного типа. В этом отношении особенно известен талер Марии Терезии, получивший широкое распространение во всей Северной Африке и Абиссинии. Нужда в нем была так велика, что австрийский монетный двор принужден был чеканить его по заказу других европейских государств еще в 19 веке. При переходе к более высоким социально-экономическим формациям чеканная монета заменяла различные формы первобытных денег, хотя последние еще долго удерживались наряду с монетой—обычно как мелкое платежное средство: бобы какао в Никарагуа до 1875, рыба в Исландии в 15 веке, табак и маис в некоторых англ. колониях Северной Америки даже еще в первой половине 18 века.

#### II. Преображенский.

Металлы в роли Д. Т. к. в результате многовекового развития самыми совершенными Д. оказались Д. из благородных металлов, а среди благородных металлов—из золота, то создалось представление, что драгоценные металлы всегда были самым совершенным денежным товаром. В действительности это не совсем так. На ранних ступенях развития денежного товарного обмена, когда еще не существовало систематической разработки залежей благородных металлов, и когда эти металлы переносились из страны в страну, в большей степени путем войны и грабежа, чем путем регулярного товарного обмена,—в эти эпохи металлы не могли быть более совершенным мериллом стоимости, чем напр. скот, хлеб и др. продукты массового производства и массового потребления. И даже в тех случаях, когда добыча драгоценных металлов принимала значительные размеры, но основывалась на рабском труде, эти металлы не могли быть совершенным мериллом стоимости, потому что сам рабский труд, сами рабы также были в большинстве случаев продуктом грабежа. Благородные металлы делают совершенным мериллом стоимости только тогда, когда они начинают добываться на основе свободного труда, и стоимость производства их подвергается систематическому сравнению с размерами трудовых затрат, употребляемых на производство других товаров.

Предмонетный период Д. Благородные металлы употреблялись в качестве денежного товара по весу задолго до того, как возникли первые монеты (см.). Мы знаем напр., что в Месопотамии за 4.000 лет до хр. э. серебро фигурировало в обмене и было, если не единственным, то по крайней мере одним из мерилл стоимости. У египтян основным денежным материалом в самые древние времена была медь. В отношении Индии археолог Джон Маршал сообщает (Illustra-

ted London News, September, 20-th, 1924), что при раскопках в этой стране было найдено несколько продолговатых полос меди, к-рые можно по нек-рым основаниям считать древнейшими прамонетами или предмонетами. Если это предположение верно, то здесь перед нами самый древний из известных нам видов монет. Проф. А. Н. Соусе полагает, что найденные одновременно с этими предмонетами клейма относятся к третьему тысячелетию до хр. э. Что касается Китая, то есть предположение, что в Китае уже в 2250 до хр. э. существовала бронзовая или золотая монета «ну» или «таго». Первая была подобием колокольчика, к-рый привязывался обычно на шею животного, вторая— подобием ножа. В дальнейшем лезвие ножа сокращалось и осталась лишь круглая рукоятка. Нек-рые исследователи думают, что вообще круглая монета ведет свое происхождение из Китая (Леббок, Риджвей). Исторически более достоверные сведения в отношении Д. Китая имеются с седьмого столет. до хр. э., т. е. с периода, к-рый является уже периодом монетным.

Ассирийские и каппадокийские письменные памятники указывают, что золото, серебро, медь и свинец, снабженные клеймами, были в употреблении между 2250 и 1200 до христианской эры. В Каппадокии были найдены образцы клейменого свинца, относящиеся к 1400—1200 до хр. э.; т. е. археологические данные подтверждают письменные свидетельства. Если соответствующие письменные свидетельства расшифрованы верно, то этот клейменный свинец можно считать переходной стадией к монете; от него, с точки зрения технической, до монеты оставался только один шаг. Совершенно другое дело, насколько длинен этот переходный период с экономической точки зрения.

Что касается экономического анализа Д. этого периода, то надо сказать, что драгоценные металлы не могли тогда стать мерилом стоимости в нашем смысле, так как металлы не подвергались систематической разработке, а с другой стороны, и разделение труда в древних государствах еще не носило характера общественного разделения труда.

Монетный период Д. Монетный период Д. обыкновенно датируется с 8—7 в. до хр. эры. Происхождение первых монет связывается с различными пунктами древней Греции и побережьем Малой Азии. В качестве места возникновения первых Д. различные исследователи называют Аргос, Фокею, Лидийское царство с его монетами из т. н. «электрона» (смесь  $\frac{4}{5}$  долей золота с  $\frac{1}{5}$  доли серебра). Впрочем есть исследователи, как напр. Дель-Мар, которые полагают, что монета гораздо более древнего происхождения, что она даже старше письменности, потому что наиболее древние письменные памятники Китая и Египта уже упоминают о существовании Д., в то время как на древнейших из найденных монет нет письмен.

Для исследования Д., существовавших в районе Средиземного моря, очень много сделал талантливый англ. исследователь Риджвей (Ridgeway W., The Origin of metal-

lic Currency and Weight Standards, 1892). Риджвей полагает, что мерилом стоимости в бассейне Средиземного м. был бык или корова, и на этой основе как ее эквивалент возникла золотая единица стоимости— талант. Изображение на монетах головы быка означало равноценность данной монеты быку. У Гомера стоимость быка равна таланту.

Деньги античного мира. Денежные отношения проникли довольно глубоко в отношения между свободными гражданами Греции. Денежное обращение демократизовалось по крайней мере среди населения прибрежных торговых городов, но слабое развитие ремесла среди свободных граждан, т. е. демократизованного слоя эксплуататоров и рабовладельцев, и рабский труд как основа всей системы и всей античной цивилизации— даже при очень большом развитии внешней и внутренней торговли— ставили весьма узкие пределы возможности подхода к оценке производимых и обмениваемых благ с точки зрения трудовых затрат. Монеты из драгоценных металлов, в каком бы большом количестве они ни находились уже в обращении, были только своего рода золотыми и серебряными талонами для распределения добычи и среди класса победителей, т. к. сама структура рабовладельческих обществ была преградой к развитию трудового мерила стоимости. Это надо сказать обо всех восточных деспотиях. В этом же по существу коренилась причина неспособности даже наиболее проникательных философов и политиков античности подняться на теоретическую высоту и осознать идею трудовой стоимости товаров.

Когда мы говорим о развитии денежной формы и денежных отношений в античном мире, о мере стоимости в товарообороте древних стран и т. д., мы всегда должны иметь в виду, что дело идет о Д. далеко не в нашем смысле, т. е. не о развернутой форме Д., предполагающей развернутое товарное производство и развернутое разделение труда— не о Д., проникших до отдельных клеточек хозяйственного организма общества,— а о Д. в их недоразвитой форме, хотя бы монеты в Риме чеканились и не хуже, чем на монетных дворах Европы до введения механической чеканки, и чеканились из тех же самых драгоценных металлов. В рассматриваемый период, т. е. от начала распространения монеты в античном мире и до прекращения чекана в последние времена императорского периода в Риме, добыча благородных металлов, преимущественно серебра, начала уже принимать систематический характер, что имеет решающее значение для закрепления благородных металлов в роли денежного товара. В качестве доказательства очень большого несовершенства благородных металлов как мерила стоимости в древние времена могут служить резкие колебания пропорции обмена золотом и серебром в разных странах. Напр. по показанию греческого географа Агатинихадеса (185—145 до хр. э.), в Аравии серебро стоило в десять раз дороже золота, в то время как в соседней Месопотамии отношение золота к серебру давно установилось в пропорции 1 к 13. Впрочем в Греции и в Риме отношение

было более постоянным и колебалось от 1:14 до 1:10. К разработке серебра очень рано начал применяться рабский труд в массовых размерах, и рабовладельцы уже могли делать наблюдения над тем, что является более выгодным: употреблять рабский труд на этих разработках или в других отраслях производства—для продажи.

Что касается экономической природы римских Д., то здесь надо иметь в виду следующее: золото было для Рима ненадежным мерилем стоимости, потому что оно в огромном большинстве поступало в Рим в результате военного грабежа и получения дани. Но и колебания в области производства золота приводили к очень сильным изменениям в его стоимости. Напр. историк Плиний рассказывает, что в Аквилее было найдено богатое месторождение золота. В результате быстрой эксплуатации этого месторождения «золото во всей Италии понизилось в своей ценности на одну треть». Между тем ограбление сокровищ Карфагена и грабежи на Востоке давали Риму количество золота, во много раз превышавшее его добычу. А такой прилив золота не мог конечно способствовать стабилизации его стоимости. В истории Рима много раз прилив золота из покоренных стран приводил к резкому повышению цен или, как мы говорим теперь, к золотой инфляции (так было после побед Павла Эмилия, Цезаря и т. д.). С серебром дело обстояло лучше; связь его стоимости с условиями производства была более тесной. В знаменитых рудниках Испании карфагеняне добывали этот металл на основах крупного производства. По рассказу Полибия, над добычей серебра работало недалеко от Нового Карфагена 40.000 чел., добывавших ежедневно 25.000 драхм серебра. Один только рудник Ганибала давал 2.500 пудов серебра в год. Римляне после захвата Испании продолжали эксплуатацию испанских серебряных рудников и тем связывали свое серебряное обращение с крупнейшим центром производства серебра.

Д. и денежное обращение в средние века. Падение Римской империи и организация на ее территории ряда варварских королевств в области денежного обращения характеризуются усилением элементов натурального хозяйства. Это находило свое отражение в частности и на совокупных размерах денежного обращения на территории Римской империи.

Еще до возникновения на территории павшей империи варварских королевств римские монеты были широко распространены среди варваров на границах империи. Они продолжали циркулировать среди них и после ликвидации Римского государства на всей бывшей территории Рима в Европе. И первые зачатки собств. чеканки в варварских королевствах представляют собой подражание римской монете. Это относится и к весовому содержанию монеты и к ее внешней форме кроме конечно изображения.

В отличие от древнего Рима денежное обращение в средние века имело под собой гораздо более широкую базу. Средневековая торговля, опираясь на растущее раз-

деление труда между различными районами Европы и Азии, стимулирует разделение труда и внутри самих торговых городов. Все это, вместе с ростом денежного хозяйства в окружающей зоне средневековых городов, расширяет основу для денежного хозяйства. Торговый капитал средних веков, начиная с капитала итальянских республик, стал все более и более опираться на разделение труда между районами Европы и на развитие самостоятельного свободного ремесла. С другой стороны, в средние века расширяется производство серебра, хотя ограниченность месторождений серебра и отсталость техники производства были естественным препятствием к расширению добычи этого металла. Серебро добывалось в рудниках Венгрии, Трансильвании, Саксонии, Богемии, Силезии в недостаточном количестве. Знаменитые серебряные рудники Испании не могли в это время эксплуатироваться. Торговый баланс средневековой Европы с Востоком был пассивным. Он не увеличивал, а уменьшал запасы благородных металлов в Европе. Но и в средние века стоимость благородных металлов подвергалась очень большим колебаниям. В качестве примера можно привести изменение пропорции между золотом и серебром во Франции за одно только десятилетие:

Отношение золота к серебру

1303	10,26
1305	15,90
1303	14,46
1310	15,64
1311	19,55
1313	14,97

Только в средние века начинает исторически складываться категория Д. в том смысле, в каком мы преимущественно имеем дело с ней в политической экономии. Однако неразвитость товарного хозяйства, существование крепостного труда, в том числе несвободного труда в ряде районов разработки благородных металлов, делают базу под денежным обращением еще крайне узкой, хотя более прочной и широкой, чем в древнем Риме (см. *Денежное хозяйство*).

Новое время. Открытие Америки оказало огромное влияние на историю Д. и денежного обращения в Европе в том смысле, что оно в огромной степени расширило базу товарного хозяйства, а, с другой стороны, благодаря притоку серебра из-за океана не только уничтожило дефицит в благородных металлах, но и вызвало в дальнейшем серебряную инфляцию. В первые годы после открытия Америки товарные цены в Европе и общая стоимость жизни не испытали заметных изменений. Но два десятилетия спустя началось обесценение Д., к-рое продолжалось вплоть до 18 в. Добыча серебра в Америке и транспорт его в Европу стоили гораздо меньше труда на единицу металла, чем добыча серебра в рудниках Европы. Ограбление туземцев и получение от них накопленного ими металла вообще почти ничего не стоило, разработка богатых рудников Америки требовала меньших затрат, чем в Европе на единицу металла. Когда началась разработка серебряных рудников в Мексике и Перу, в особен-

ности же разработка знаменитых рудников Потози в Боливии, несравненно более богатых, чем рудники Европы, то средняя мировая затрата труда на единицу добываемого металла сразу резко снизилась, что неизбежно должно было вызвать падение покупательной способности серебра на европейских рынках, а кроме того прекращение добычи серебра в Европе как невыгодной. А т. к. серебро лежало в основе всех монетных систем и было основным мерилем стоимости, то это привело к изменению всего индекса цен.

Проявление закона стоимости передавалось через существовавший тогда механизм международного обмена следующим образом. Испания и Португалия были странами, к-рые гл. обр. привозили драгоценные металлы в Европу. Наличие драгоценных металлов, полученных без эквивалентных издержек производства, создавало со стороны этих стран искусственно раздутый спрос на рынках Европы, гл. обр. в Голландии. Этот дополнительный спрос, при отсутствии пропорционально быстрого расширения производства в Европе, создавал превышение платежеспособного спроса над предложением и особенно проявлялся в области производства предметов роскоши. С этого конца начиналось повышение цен, которое из стран, торговавших с Испанией и Португалией, распространялось на все прочие страны и от предметов заводской промышленности перебрасывалось на с.-х. продукты. Количественная теория Д. дает другое грубо механическое объяснение описываемого факта, выводя явление дороговизны из количественного роста металлических Д. в сравнении с общетоварной массой. Несостоятельность количественной теории с теоретической точки зрения совершенно очевидна. Явления дороговизны наступили, правда, в данном случае после увеличения количества Д. в обращении. Но увеличение количества Д. и вообще количества благородных металлов произошло в мировом хозяйстве вследствие того, что они стали добываться с затратами меньшего количества труда на единицу продукта и потому прилив труда и средств производства к этой области оказался особенно выгодным. Если бы на единицу золота и серебра в Америке тратилось столько же труда, сколько в рудниках Европы 15 в., то никогда добыча благородных металлов не могла бы подняться так, как она поднялась после открытия рудников Потози в Боливии, а если бы и поднялась, то никогда драгоценные металлы, кристаллизовавшие в себе столько же человеческого труда, как и раньше, не могли бы резко обесцениться. Дело не в том, что количество золота и серебра увеличилось, а в том, что количество затрачиваемого на их производство труда уменьшилось. Рост количества есть лишь сопутствующее явление роста производительности труда при добыче благородных металлов. Мы не говорим уже о том, что и чисто количественные расчеты на основе более или менее известных цифровых данных не подтверждают количественной теории. Это не мешает тому, что эта теория является и очень древней и край-

не живучей. Она ведет свое происхождение как-раз с этого периода дороговизны, поскольку и знаменитый франц. экономист Боден и итальянец Даванцатти впервые выдвинули основные положения количественной теории, опираясь на данные не только серебряной инфляции их времени, но и на явления металлической инфляции в древнем Риме.

Некоторые явления дороговизны были кроме того связаны с порчей монеты. Порча монеты, широко практиковавшаяся в средние века, продолжала практиковаться и в новое время. Порча монеты была официальной и узаконенной, а также нелегальной и частной. Легальная порча монеты состояла прежде всего в уменьшении количества чистого металла в монете с сохранением старого номинала. Легальная порча монеты покоилась на монетной монополии государей, которые использовали ее в данном случае для пополнения своих доходов так же, как правительства в позднейшее время использовали бумажноденежную эмиссию.

Здесь практиковался, во-первых, принудительный обмен старой монеты на новую, с меньшим содержанием металла. В этом случае правительство использовало ценностную разницу между старой и новой валютой в течение того времени, пока валютный рынок не реагировал еще на ухудшение монеты понижением товарных цен. Во-вторых, уменьшение веса монеты практиковалось, когда королю предстояли большие платежи (и увеличение веса, когда предстояло больше получений, чем платежей). В тех случаях, когда рынок не реагировал на порчу монеты увеличением товарных цен, это означало фактически понижение цен. История хозяйства знает несколько фактов такого рода. Всплани порча национальной монеты правительством есть наиболее грубый вид налогового обложения оборота и держателей и задает самые различные круги населения. Эта политика правительств вызывает потону жалоб со всех сторон и делается особенно невыносимой для стран, находящихся в оживленных торговых связях с другими государствами. Порча монеты в стране с хозяйственной автаркией означает обложение внутреннего торгового оборота. Связанное с этим изменение в распределении народного дохода, несколько напоминающее тот же процесс при эмиссии бумажных денег государством, не сразу дает себя знать. Наоборот, танал порча монеты в торговой стране немедленно отражается на расчетах торговцев данной страны с купцами и фирмами других стран, поскольку иностранцы принимают монету по реальному весу металла. Эта порча следовательно немедленно отражается на балансе торговых домов и фирм и заставляет их тотчас же приступать к повышению цен на все импортные товары пропорционально ухудшению качества монеты. Наоборот, наличие в данной стране полноценной золотой и серебряной монеты, при искусственном уменьшении веса монеты в других странах, с к-рыми первал страна находилась в постоянных торговых сношениях, неизбежно приводило к тому, что купцам страны с неполноценной монетой был выгоден экспорт в страну с полноценной монетой и перечеканка этой монеты на собственную, а купцам с полноценной монетой, при прочих равных условиях, был более выгоден импорт, чем экспорт.

Чтобы высвободить оборот и международные расчеты из-под вредного действия и убытков монетной порчи, купцы, занимавшиеся внешней торговлей, ориентировались в своих расчетах на золотое и серебряное содержание монет по весу и заключали между собой договоры о таких расчетах. Но это было чрезвычайно невыгодно правительствам князей и королей, к-рые видели в этом обход их монетной монополии и уменьшение доходов от порчи монеты. Поэтому они энергично противились такой практике и настаивали на том, чтобы все расчеты велись в монете их страны по номиналу.



Специфические финансовые мотивы правительства приводят и к специфическому денежному законодательству этого периода. Стремление торговых кругов к расчетам на металлы по весу вызывает контрмеры правительства, которые в данном случае препятствуют превращению золота и серебра в орудие международных расчетов, в мировые Д. Т. к. прилив иностранной монеты в страну суживал ту базу собственного национального обращения, которую фикс эксплоатировал для порчи монеты и получения отсюда добавочного дохода, то в ряде стран мы видим поток законодательных мер, направленных к запрещению хождения в стране иноземных денег. И в этом случае борьба шла в конечном счете против превращения чистого золота и серебра в мерило стоимости либо была попыткой затормозить увеличение общего объема средств обращения, к-рый неизбежно должен был расти в связи с ростом размеров торгового оборота внутри стран и между странами.

Второй важный факт из истории денежного обращения этого периода заключается в особенности ценностных отношений между серебром и золотом. Основным мерилом стоимости в средн. века и долгое время спустя после открытия Америки было серебро. Когда идет речь о ценах этого периода, нужно всегда иметь в виду, что это именно серебряные цены, потому что только серебро добывалось в сколько-нибудь значительных размерах в Европе и только трудовые затраты при производстве серебра систематически проверялись путем сравнения их с трудовыми затратами при производстве остальной товарной массы. Когда эта проверка стала более массовой и следовательно более совершенной, то именно стоимость серебра резко снизилась. Наоборот, соотношение между стоимостью серебра и золота хотя и изменилось, но совсем не в той пропорции, в какой пали общетоварные серебряные цены. Если большинство исследователей принимает, что товарные цены на протяжении полутора столетий после открытия Америки упали в  $2\frac{1}{2}$  раза (меньшинство исследователей принимает гораздо больший коэффициент), то повышение стоимости золота или, иначе выражаясь, падение стоимости серебра в золоте было значительно меньше, как видно из следующей таблицы:

Отношение золота к серебру	
1545—60 . . . . .	11,30
1561—80 . . . . .	11,50
1581—1600 . . . . .	11,80
1601—20 . . . . .	12,25
1621—40 . . . . .	14,00
1641—60 . . . . .	14,50
1661 . . . . .	15,00

Из этого вытекает, во-первых, лишнее подтверждение того факта, что не золото, а серебро было тогда основным мерилом стоимости. Но отсюда вытекает и другое обстоятельство. Так как золото повысилось в серебряном измерении значительно меньше, чем общетоварные цены, то это означает, что оно было в рассматриваемый период уже не просто товаром, а в известной степени денежным товаром, игравшим отчасти

вспомогательную роль при основном мериле стоимости и основным средстве обращения, т. е. серебре (в это время большая часть золота находилась в форме изделий и значительно меньшая—в монетной форме).

Что касается статистики производства благородных металлов в период открытия Америки и двумя столетиями позже, то мы не располагаем точными данными на этот счет. У различных исследователей этого вопроса цифры сильно варьируют, хотя и не в такой степени, как по отношению к наличию благородных металлов в Европе в начале 16 в., когда напр. Лексис определяет количество наличного золота в Европе в 1.800—1.900 млн. марок, а Шевалье—только в 300 млн., т. е. в шесть раз меньше. Трудность вычислений соответствующих цифр связана с отсутствием данных за весь период о притоке драгоценных металлов через Испанию из Америки.

Приведем данные различных исследователей: проф. Лексис дает следующие цифры для производства золота и серебра в Европе и Америке (в его работах «Gold u. Goldwährung», «Silber u. Silbergeld», в тт. IV и VII «Handwörterbuch der Staatswissenschaften»):

Производство золота	
1501—20 . . . . .	210 млн. мар.
1521—50 . . . . .	330 » »
1551—1600 . . . . .	670 » »
1601—1700 . . . . .	1.520 » »

Производство серебра	
1501—20 . . . . .	165 млн. мар.
1521—44 . . . . .	295 » »
1545—60 . . . . .	740 » »
1561—80 . . . . .	940 » »
1581—1600 . . . . .	1.220 » »
1601—10 . . . . .	1.160 » »
1621—40 . . . . .	1.150 » »
1641—60 . . . . .	1.030 » »
1661—80 . . . . .	1.020 » »
1681—1700 . . . . .	1.045 » »

Согласно вычислениям Зетбера (A. Soetbeer, Literaturnachweis über Geld- und Münzwesen, Berlin, 1892, S. 2) производство золота и серебра развивалось след. обр.:

Средняя годовая продукция золота и серебра.

Годы	Золото по весу (в кг)	Золото по ценности (в марках)	Серебро по весу (в кг)	Серебро по ценности (в марках)
1432—1520	5.800	16.200.000	47.000	12.200.000
1521—45	7.160	20.000.000	30.000	23.000.000
1546—60	8.510	24.000.000	311.800	77.000.000
1561—80	6.840	19.100.000	299.500	72.800.000
1581—1600	7.380	20.600.000	419.000	38.900.000
1601—20	8.520	23.800.000	423.000	96.400.000
1621—40	8.300	23.100.000	333.600	78.300.000
1641—60	8.770	24.400.000	366.300	70.300.000
1661—80	3.260	25.800.000	337.000	62.600.000
1681—1700	10.765	30.000.000	341.000	63.500.000

Из табл. мы видим, что наиболее резкий скачок дает производство серебра во второй половине 16 в. Основным проходным двором для всех этих возросших масс серебра, устремившегося в Европу, была Испания. Испания же была страной, от к-рой шла первая волна повышения цен и дороговизны. Это видно из следующих данных:

Доля Испании в мировой продукции золота и серебра.

Годы	Золото (в кг)	Серебро (в кг)	Доля в золоте	Доля в серебре
1493—1520	800	—	13%	9%
1521—41	2.910	30.700	41%	38%
1545—80	5.480	246.200	64%	77%
1581—80	3.790	218.000	55%	76%
1581—1600	4.330	874.600	59%	83%

Рост цен на пшеницу и ячмень в Испании (принимая цены 1503 за 100).

Годы	Пшеница	Ячмень
1503	100	100
1539	218	200
1556(7)	281	312
1558	281	233
1571	340	312
1582	433	340
1598	433	337
1600	556	510

• Все это означало огромный рост покупательной способности Испании во внешней торговле, рост роскоши и непроизводительного потребления.

Что касается революции в ценах, к-рая произошла в 16 и 17 вв., то над выяснением этого вопроса работал ряд исследователей, как Роджерс, Мотельс, Авенель, Гельферих, Зетбер и т. д. Размеры роста цен не могли быть разумеется установлены сколько-нибудь точно. Средний рост цен за столетие принимается в 2—2½ раза. Наиболее резкий скачок в размерах добычи серебра имел место во второй половине 16 в. Если ежегодная средняя добыча серебра на промежутке с 1493 по 1520 равнялась 1.511 тыс. унций, а с 1521 по 1544—2.900 тыс. унций, то с 1545 по 1560 производство поднялось до 10.017 тыс. унций. Это привело к резкому изменению удельного веса добываемого серебра в сравнении с добычей золота. Если в первое столетие после открытия Америки средняя ежегодная добыча золота равнялась в долларах приблизительно 4,6 млн., а серебра—8,7 млн., то в следующие сто лет среднее годовое производство серебра возросло почти вдвое, до 15,5 млн. долл., в то время как производство золота возросло лишь до 6 с небольшим млн. долл. С 1493 по 1520 в общей стоимости производимых благородных металлов золото дает 57%, серебро—43%. Столетие спустя, с 1581 по 1600, золото дает лишь 17,2%, тогда как серебро—82,8% из всей стоимости благородных металлов.

Конец 17 и начало 18 вв. в истории денежного обращения представляют важную дату в том отношении, что к концу 17 в. создаются условия для появления бумажно-денежного обращения. Отнюдь не является случайным то обстоятельство, что практика бумажноденежного обращения в массовом масштабе начинается в конце 17 и в начале 18 вв. По теории Маркса, бумажные Д. являются внутри страны представителями металлических денег в их функции средства обращения. Совершенно очевидно, что это представительство золотых Д. бумажными могло осуществляться только в той стадии развития товарного обращения, когда оно создало б. или м. широкий внутренний ры-

нок в ряде стран. Бумажные Д. не могли заменять металлические деньги во внешней торговле. Между тем вся средневековая торговля, если не считать базарного торга городских ремесленников с окружающим населением, была преимущественно торговлей внешней. А для внешней торговли средством платежа могли служить лишь Д. из благородных металлов, имевшие внутреннюю стоимость, т. е. фактически золото и серебро в натуре. И только тогда, когда в важнейших странах развился достаточно емкий внутренний рынок, появилась достаточно обширная внутренняя торговля, в том числе и розничная; когда функция Д. как внутреннего средства обращения получила под собой экономическую базу, появилась экономическая почва для возникновения бумажных денег.

В 19 в. в судьбе денежного товара наступает очень важное общее изменение. Постепенно основным денежным товаром и основным мерилom стоимости делается золото. Как было доказано Марксом—двух мерил стоимости существовать не может. При параллельном обращении и даже биметаллизме мерилom стоимости фактически делается только один денежный товар, а второй превращается во вспомогательную валюту. Так обстояло дело в весь период средних вв., а также и в те столетия нового времени, когда основным мерилom стоимости и основным средством обращения было серебро, а золото играло лишь вспомогательную роль параллельной валюты, причем золотые монеты являлись крупными купюрами при серебряном обращении. Теперь же положение в корне изменилось. Золото начало постепенно превращаться в основную валюту, а серебро оттеснялось на роль вспомогательной валюты, употреблявшейся гл. обр. в розничной торговле и при мелких платежах. Раньше всего этот процесс начался в Англии. Здесь он получил свое полное развитие уже к концу 18 в.—В основе всего этого процесса смены мерилa стоимости и основного средства обращения лежали два наиболее важных экономических факта: 1) резкие колебания в стоимости серебра, т. е. во внутренней стоимости самого денежного товара и мерилa стоимости других товаров, при большей устойчивости в стоимости золота; 2) резкое увеличение добычи золота с 40-х гг. 19 в., умножившее мировые запасы золота и давшее возможность золоту заменить серебро не только экономически, но так сказать и физически.

Первое резкое колебание стоимости серебра произошло в 16 в. Неустойчивость стоимости самого мерилa стоимости, обнаружившаяся во время революции цен, начавшейся после открытия Америки, служила одним из важных аргументов у сторонников бумажных Д. против металлических Д. и против меркантилизма. Падение стоимости серебра произошло вследствие резкого уменьшения стоимости производства этого металла, в свою очередь обусловленной, с одной стороны, открытием более богатых (в сравнении с Европой) месторождений серебра, а с другой стороны—рядом технических усовершенствований в добыче белого металла,

из к-рых наиболее важным было применение амальгамирования. Второе, менее заметное и постепенное падение стоимости серебра началось с конца 60-х гг. 19 в. и с небольшими колебаниями продолжалось вплоть до 1891. С этого года начинается катастрофически быстрое падение стоимости серебра. Серебро за одно только десятилетие с 1890 по 1900 падает в стоимости почти на 70%. Во время империалистской войны произошло резкое падение покупательной способности обоих металлов, причем серебро обесценивалось по его связи с золотом. И наконец в период мирового кризиса 1929/1930 обнаружилось резкое падение цены серебра при общем падении всего мирового индекса цен, т. е. при увеличении покупательной способности золота. Помещенные ниже таблицы дают представление о размерах мирового производства обоих металлов в ценностном выражении, о размерах производства золота по стоимости в процентах (вычитанием из 100 получается доля серебра), о стоимости серебра по сравнению с золотом и о мировом индексе цен до момента империал. войны.

Г о д ы	Ср. год. произв. (ф. ст.)		Про- цент золота	Отношен. золота к серебру
	золота	серебра		
1701—20	1.788.400	3.253.750	29,2	15,2
1721—40	2.661.650	3.988.600	40,0	15,1
1741—60	3.433.100	5.038.200	40,5	14,8
1761—80	2.888.350	6.201.550	31,8	14,8
1781—1800	2.481.700	8.131.300	23,4	15,1
1801—10	2.480.100	8.002.650	23,7	15,6
1811—20	1.676.100	4.966.950	24,7	15,5
1821—30	1.983.150	4.075.950	32,4	15,8
1831—40	2.830.300	5.278.600	34,5	15,7
1841—50	7.638.800	6.887.650	52,1	15,4
1851—60	23.149.950	8.236.950	47,4	15,3
1861—65	25.816.300	9.965.400	72,1	15,4
1866—70	27.256.950	11.984.860	69,4	15,6
1871—75	24.250.000	17.750.000	58,5	16,0
1876	23.150.000	18.250.000	55,9	17,7
1877	25.050.000	19.350.000	56,4	17,2
1878	25.950.000	19.750.000	56,8	17,9
1879	23.350.000	19.050.000	55,1	18,4
1880	22.800.000	19.100.000	54,4	18,0
1881	22.450.000	19.800.000	53,1	18,2
1882	21.450.000	20.900.000	50,7	18,2
1883	20.750.000	20.800.000	49,9	18,6
1884	21.750.000	21.850.000	50,1	18,6
1885	21.750.000	21.850.000	50,1	19,4
1886	22.450.000	20.300.000	52,5	20,7
1887	22.050.000	21.950.000	50,1	21,1
1888	22.950.000	23.850.000	49,0	21,9
1889	24.600.000	26.750.000	47,9	22,0
1890	24.360.000	26.620.000	47,8	19,1
1891	29.000.000	36.587.629	42,4	20,9
1892	30.164.536	40.668.247	42,5	23,7
1893	32.066.591	42.963.027	42,7	26,5
1894	37.312.000	20.317.400	64,7	32,6
1895	41.468.000	21.587.300	67,4	31,6
1896	41.677.000	21.785.700	65,7	30,7
1897	48.214.300	19.806.000	70,8	34,0
1898	58.968.200	21.031.700	73,7	35,2
1899	63.085.200	20.635.000	75,7	33,9
1900	52.679.000	21.825.400	70,7	33,4

Мировой индекс золотых цен  
(за 100 средняя 1901—10).

Г о д ы	Индекс	Г о д ы	Индекс
1820—24 . . .	144	1870—74 . . .	141
1825—29 . . .	138	1875—79 . . .	124
1830—34 . . .	124	1880—84 . . .	113
1835—39 . . .	134	1885—89 . . .	96
1840—44 . . .	128	1890—94 . . .	94
1845—49 . . .	116	1895—99 . . .	87
1850—54 . . .	117	1900—04 . . .	96
1855—59 . . .	134	1905—09 . . .	102
1860—64 . . .	138	1910—14 . . .	113
1865—69 . . .	137		

Эти таблицы, вместе с данными о технических улучшениях производства серебра и о размерах его добычи по весу, объясняют все то, что произошло с этим денежным товаром, получившим отставку. Стоимость серебра начинает систематически полтачиваться. Золото по объему его производства может уже заменить серебро, имея преимущество большей устойчивости в стоимостном отношении и гораздо большей стоимости на единицу веса. Последнее обстоятельство имеет огромное значение в виду быстрого роста тех сумм, которые начали фигурировать в международных расчетах. Колебание стоимости серебра подтачивает серебряное обращение и там, где существовал серебряный монометаллизм, оттесняет ряд стран на позиции *биметаллизма* (см.) в качестве переходного состояния к будущему единодержавию золота, а в самой передовой стране капиталистического развития, в Англии, уже в конце 18 в. приводит к фактической победе золота над серебром. Сокращение спроса на серебро в ряде стран, где оно превратилось в денежный товар лишь для разменной монеты, является добавочным ударом по этому металлу. Катастрофическое падение стоимости серебра в 90-е гг. окончательно решает его судьбу как денежного товара. Серебряное обращение остается лишь в отсталых странах мирового хозяйства, причем и здесь оно постепенно оттесняется на роль внутреннего средства обращения, т. е. в сущности на функции бумажных Д. После Англии к золотому монометаллизму переходит Германия и Скандинавские страны; в 1892 к нему переходит Австро-Венгрия, в 1897—Россия.

Что касается Франции, Италии, Швейцарии и Бельгии, то они образовали т. наз. латинский монетный союз (к к-рому в 1867 присоединились Греция и Румыния). Монетный союз узаконил в этих странах систему биметаллизма, исходя из пропорции серебра к золоту 1:15<sup>1</sup>/<sub>2</sub>. В САСШ биметаллизм был установлен в 1877, с пропорцией 1:15,988. Эта система могла продержаться, если бы эта пропорция, приближавшаяся к рыночной расценке серебра, опиралась на неизменную стоимость серебра и в дальнейшем. А т. к. стоимость серебра в этот период стала неуклонно падать, то создавалось положение, когда в страну биметаллизма делалось выгодным импортировать серебро и платить серебром по пропорции 1:15<sup>1</sup>/<sub>2</sub>, а золото экспортировать из этих стран. Это и есть та форма, в к-рой происходит подтачивание систем, основанных на биметаллизме, давлением мирового рынка.

Наплыв серебра, своего рода серебряная монетная инфляция, принудил страны монетного союза ограничить чеканку крупных серебряных монет, вследствие чего эти страны перешли в сущности от биметаллизма к т. наз. *тромающей валюте* (см.). Фактически золотое обращение стихийно пробило себе путь и в этих странах уже в 80—90-х гг., хотя формально золотой монометаллизм был установлен во Франции и в Италии лишь после империалистской войны.

Но если серебро не раз подвергалось и длительному и катастрофически быстрому

обесценению, то и стоимость золота также не оставалась неизменной. В самом факте изменения стоимости мерила стоимости не только нет ничего ненормального с точки зрения структуры механизма стоимостного регулирования, но, наоборот: неизменного мерила стоимости вообще быть не может. Так как условия производства каждого товара со стороны затрат труда не могут не подвергаться изменениям, то по самой природе денежного товара как товара изменение его стоимости в какой-то мере, вообще говоря, является неизбежным. Все дело лишь в размерах колебаний в этой области. Наиболее идеальным является разумеется такой денежный товар, который при прочих нужных качествах подвергается наименьшим изменениям в своей внутренней стоимости. К концу 19 в. начала испытывать колебания и стоимость самого золота. Непосредственным внешним показателем этого было увеличение общего индекса мировых цен, хотя вообще говоря увеличение или уменьшение цен может иметь свою причину не только на стороне золота, но и на стороне товаров. Со второй половины 90-х гг. 19 в. начинается рост мировых цен и новая эра дороговизны, как это мы уже видели из вышеприведенной табл. Т. к. весь период 90-х гг. до империалистской войны был периодом быстрого технического прогресса, особенно в области транспорта, и удорожание товаров в связи с условиями их производства затрагивало лишь часть продуктов питания сельско-хозяйств. производства, то можно считать установленным, что увеличение мирового индекса цен обуславливалось уменьшением стоимости золота, хотя равновесие здесь достигалось лишь весьма постепенно. Как-раз в это время произошло введение в эксплуатацию богатейших золотых россыпей Юж. Африки, что должно было снизить мировую себестоимость производства золота даже при прежней технике. А с другой стороны, в этот же период был введен в технику добычи золота цианистый процесс. В целом это привело к росту добычи золота в количественном отношении и к уменьшению средних мировых издержек производства на единицу добываемого металла.

Что касается вопроса о приспособлении индекса мировых цен к стоимости золота, то это автоматически достигается постепенно благодаря тому, что золотопромышленность, переживающая наиболее благоприятную конъюнктуру в периоды, противоположные со всеми остальными отраслями производства, производит обновление своего основного капитала как-раз в моменты кризисов и падения цен. Она производит этим перелом конъюнктуры, задерживает дальнейшее падение цен, и тем самым мировое хозяйство в периоды, когда стоимость золота падает ниже товарного индекса, выходит из каждого кризиса при более высоком общем уровне цен. И, наоборот, когда мировой индекс товарных цен отрывается от стоимости золота в обратном направлении, то тот же механизм при сокращении общего производства золота действует в противоположном направлении. Но это происходит в рамках циклических колебаний, которые

сами по себе не зависят от условий производства золота. Империалистская война ускорила процесс повышения товарных цен, начавшийся в 90-х гг., но теперь главной причиной повышения цен были общие условия военной обстановки: 1) уменьшение квалифицированных рабочих на производстве, мобилизованных на фронт или для военной пром-сти; 2) увеличение себестоимости производства вследствие ухудшения качества сырья, недостатка его, замены суррогатом, вследствие ухудшения оборудования, вследствие огромного удорожания коммерческого транспорта и т. д.; 3) длительный перевес спроса над предложением, каковой не мог быть быстро выправлен обычным рыночным путем. В итоге золотые цены в САСШ и в Англии возросли к 1920 более, чем в два раза по сравнению с довоенными (см. табл. в ст. *Валютный хаос*). Когда кончилась империалистская война и в условиях мира стоимостные отношения начали приходить в норму, индекс цен хотя и резко снизился по сравнению с 1920, но остался на более высоком уровне, чем до войны. Кризис 1920—21 сбросил цены на уровень, близкий к 150, и на этом уровне цены держались с небольшими колебаниями вниз вплоть до кризиса 1929—30. Это явление казалось непонятным многим экономистам. Однако надо иметь в виду, что такое обесценение золота в товарном индексе отвечало той общей тенденции, к-рая намечалась еще в 90-е гг. прошлого века. Империалистская война лишь бурно ускорила этот процесс и по специфическим причинам военного времени взогнала цены гораздо выше уровня стоимостного равновесия между золотом и всеми остальными товарами. Франц. экономист Шалон сделал расчет, что если отвлечься от факта империалистской войны и продолжить кривую роста цен на период с 1914 по 1921 с тем нарастанием кривой, к-рое намечилось до войны, то индекс цен в 1921 и без империалистской войны должен был бы равняться 139. О размерах производства золота с начала войны и о движении индекса цен по трем важнейшим странам мирового хозяйства можно судить по след. таблице («The Statist», October 18, 1930):

Г о д ы	Производство золота в млн. ф. ст.	Индекс оптовых ц е н		
		Англия	САСШ	Германия
1913	—	100,0	100,0	—
1914	90,4	100,0	96,7	100,0
1915	96,6	—	—	—
1916	93,5	—	—	—
1917	86,3	—	—	—
1918	79,0	—	—	—
1919	75,0	—	—	—
1920	69,0	295,0	197,2	—
1921	68,0	182,0	192,3	—
1922	65,5	154,0	133,7	—
1923	75,5	152,0	145,2	—
1924	81,0	164,0	140,3	138,4
1925	81,0	160,0	151,5	143,2
1926	82,0	148,0	140,3	136,8
1927	82,5	144,0	139,4	137,8
1928	83,5	141,2	143,6	138,4
1929	88,5	135,3	136,4	137,2
1930:				
январь	—	125,4	125,0	132,5
август	—	108,5	113,2	124,7
сентябрь	—	106,8	111,8	—

1915 дает максимальную цифру продукции золота не только за период после этого года, но и за все время до войны. С 1916 начинается снижение добычи, и добыча во всех странах мирового хозяйства неуклонно падает до 1921, за исключением Юж. Африки, где вследствие стачки на приисках добыча продолжала падать и в 1922. Особенно выразительны данные в отношении Америки, где производство золота с 4.888 тыс. унций в 1915 упало до 2.197 тыс. унций в 1927. Объяснение этой динамики размеров добычи заключается в табл. индекса цен. Годы максимального роста товарных цен совпадают с годами максимального сжатия золотопромышленности, с поправкой на естественное замедление этого процесса во времени. Приведенные цифры доказывают, что общий индекс мировых товарных цен, каким он складывался после 1921, не был индексом стоимостного равновесия между золотом и товарами. Сокращение золотопромышленности было слишком велико, и размеры добычи начиная с 1924 почти не росли, а рост гл. обр. был связан с увеличением производства золота в СССР.

Что касается сильного падения цены серебра в 1929—30, то этот факт, при одновременном росте покупательной способности золота, лишний раз подчеркивает, что серебро уже перестало быть в общем денежным товаром, и цена на него падает на общих основаниях вместе с падением всего товарного индекса. Увеличение покупательной способности золота—то же, что падение цен серебра.

Империалистская война привела к ликвидации во всех странах кроме САСШ золотого обращения и золотого размена. Стабилизация валют и возвращение к паритетам большинства стран сопровождалось в дальнейшем возвращением ряда стран к золотому размену. В настоящее время во многих странах с твердой валютой, как Франция, Германия и др., валюта не соприкасается непосредственно с золотом внутри страны через размен, а соприкасается с мировым золотом через торговый обмен (и др. формы экономической связи) со странами, имеющими золотой размен и играющими в мировом хозяйстве преобладающую роль, как САСШ и Англия. С другой стороны, и в самих этих странах получала еще большее развитие наметившаяся задолго до войны тенденция к оттеснению золота на роль металлического резерва эмиссионных банков, при огромном росте в обращении роли банкнот и чеков. Это увеличение роли символов Д. вместо Д. с внутренней стоимостью, наряду с нек-рыми второстепенными причинами, привело к новому развенчанию золота в буржуазно-экономической науке и к усилению влияния сторонников количественной теории, к-рые особенно подняли голову в период инфляции.—В действительности связь банкнотного обращения с золотом необходима капиталистическому хозяйству по самой его внутренней конструкции. Связь валюты с золотом позволяет стихийно вгонять размеры капиталистического производства в рамки платежеспособного спроса, как стихийно это производство выходит

из рамок в период подъема. Капиталистическое хозяйство, стихийно регулируемое законом стоимости во всех основных проявлениях хозяйственной жизни, не допускает исключения и на участке денежного и кредитного обращения. Отнюдь не случайным является тот факт, что ряд капиталистических стран, прекративших размен во время войны, постепенно переходит к золотому размену, хотя этот размен часто дорого стоит и при неблагоприятном платежном балансе угрожает утечкой золота из страны. К золотому размену после Англии перешел ряд стран, как Швеция, Дания, Швейцария, Аргентина и др.

Буржуазное общество не может обойтись без Д. с внутренней стоимостью. Иначе его денежная единица потеряла бы связь с миром товарных ценностей и повисла бы в воздухе. Индексы цен помогают ориентироваться в хозяйственной конъюнктуре, в том числе и в конъюнктуре денежного обращения; но они не могут заменить регулирующей связи производства денежного товара с производством всех остальных товаров, потому что индекс цен есть взвешенное суммирование средних цен отдельных товаров за определенные сроки, а цена в свою очередь есть денежное выражение стоимости, т. е. выражение стоимости товаров в определенных весовых количествах денежного материала, производство к-рого требует определенного количества труда.

Теории Д. Меркантилисты. Меркантилистские теории Д. являлись идеологией торгового капитала. Как все без исключения буржуазные теории Д., и меркантилистская теория сосредоточивает свое внимание на одних функциях денег, игнорируя или недооценивая другие. Эта тенденциозность и односторонность имеет под собою глубокие социально-экономические корни, к-рые заключаются в том, что предшественники торгового капитала были вынуждены сосредоточивать внимание на функциях Д. как сокровища и мирового средства платежа. В меркантилистский период сама категория Д. была еще недостаточно развитой, а экономическое развитие шло, как мы уже видели, путем выпячивания то одной то другой денежной функции. В этом смысле ограниченность, односторонность и неверность меркантилистского понимания Д. носили так сказать объективный характер. Меркантилисты не создали какой-либо законченной теории Д., и даже в одном из центральных пунктов их воззрений, в признании истинными Д. только золота и серебра, они исходили не из какой-либо общей теории Д., а просто брали за Д. конкретный исторический факт, именно тот факт, что золото и серебро уже выделились после долгого опыта с разными другими товарами как наиболее удобный и общепризнанный денежный товар. Ранние меркантилисты, как Грэхем или автор знаменитого памфлета, приписываемого Стаффорду, стоят за такую валютную и торговую политику, к-рая ведет к уменьшению отлива Д. из страны. Не расширение экспорта, а сокращение импорта (т. е. для Англии 16 в.—сокращение импорта предметов роскоши для



крупной земельной аристократии), вот что стоит в центре внимания ранних меркантилистов. Наоборот, теоретический глава более поздних меркантилистов Том Мэн стоит за увеличение и экспорта и импорта, но в таких пропорциях, чтобы сумма экспорта каждый год превышала на некоторую величину сумму импорта, и в стране все время откладывалось золото.

Период 15—17 вв. был периодом быстрого развития торгового капитала и классической эпохой первоначального капиталистического накопления (хронология варьирует в различных странах). Развитие торговли, вовлечение в торговый оборот новых стран, увеличение стоимости обмениваемой товарной массы, начало перехода мелкого товарного производства от работы на заказ к работе на рынок—требовали увеличения денежной массы в обороте. Между тем разработки золота на территории Европы были ничтожны, серебра—недостаточны, а баланс торговли с Востоком был для Европы пассивным. Недостаток Д. был узким местом в экономическом развитии Европы, и естественно вся теоретическая мысль находилась под влиянием этого факта. Но нужда была не в денежных знаках, а в полноценных металлических Д., п. ч. основой торговли был не внутренний товарооборот, а развертывание внешней международной торговли. Наконец самый процесс первоначального накопления, поскольку дело шло о концентрации денежных масс как покупательной силы для организации более крупных, чем ремесленные, предприятий, выпячивал роль Д. как средства накопления, как сокровища. В то же время продолжала играть огромную роль тенденция к накоплению и укрупнению купеческих капиталов как таковых, т. е. капиталов обращения. Отсюда совершенно очевидны все исходные социально-экономические пункты меркантилистских теорий, меркантилистской валютной политики: 1) настоящими, истинными Д. являются лишь золото и серебро; 2) лишь Д. являются, если не единственным истинным, то самым желательным видом богатства нации; 3) лишь политика, к-рая способствует денежному накоплению, есть правильная политика; 4) государство не должно портить монету, этим оно портит торговлю и грабит всех держателей валюты государства. Теории меркантилистов имели наибольший успех в Италии, затем в Англии; меньше во Франции, к-рая в своем капиталистическом развитии в тот период больше опиралась на внутренний рынок. Политика меркантилизма носила ярко выраженный классовый характер. Расточительству земельной аристократии, для к-рой Д. были лишь средством для приобретения предметов потребления и роскоши, она противопоставила политику накопления в денежной форме.

Противники меркантилизма в 18 в. Если для торгового капитала рассматриваемой эпохи центр тяжести переносился в процессе Д—Т—Д на заключительный акт, а товарная форма капитала выступала как нечто подсобное,—то соответственно этому и его теоретик-меркантилист выпячивал на первый план функцию Д. как междуна-

родного средства платежа и сокровища. Вследствие этого и реакция против меркантилизма, исходившая из сферы товарного производства, естественно должна была привести к преуменьшению роли Д и к преувеличению оценки роли Т. Социально-экономические корни антимеркантилистской реакции были следующие: когда торговый капитал переходил в промышленный, когда купец превращался в мануфактуриста, то для него Т приобретало совершенно исключительное значение. Во-первых, само превращение Д в средства производства заставляет придавать исключительное значение натуральным средствам производства, с к-рыми потом все время приходится иметь дело промышленнику. Во-вторых, часть денежного капитала превращается в такую часть Т, которая именуется рабочей силой и от к-рой в конце-концов зависит, как закончится весь производственный цикл для промышленника, а следовательно, как будет выглядеть конечное Д. Отсюда естественно перенесение центра тяжести с Д как с мимолетной формы капитала на Т как на его основную, длительную форму, из к-рой появляется сначала в натуральной товарной форме и прибавочная стоимость. Этот процесс распространяет свое трансформирующее влияние на всю экономику. Это относится к ремесленнику, к-рый работает теперь больше на рынок и на сырье, купленное на рынке. Появление капиталистического фермера на помещичьей земле либо внедрение капиталистических методов обработки земли другими путями также заставляет видеть в Д лишь превращенную форму товарного капитала. После продажи продуктов Д. снова должны превращаться в зарплату и средства производства. Центр же внимания переносили на товарную форму капитала, на постройки, скот, качество мелиорированной земли, на инвентарь, пути сообщения и т. д. Наконец и сам торговый капитал переживал трансформацию. С развитием внутреннего рынка и быстрым увеличением его емкости—и для торгового капитала товарная форма делалась гораздо более длительной и приобретала гораздо большее значение, чем двумя столетиями раньше. Такой переворот в хозяйственной области выдвигал теперь функцию Д. как средства обращения. Развитие внутреннего рынка, развертывание товарного производства как в городе, так и в деревне, роль внутреннего товарооборота в целом—выдвигали именно функцию Д. как внутреннего средства обращения. Но это как-раз и есть та функция, где металлические Д. могут быть заменены бумажными Д.

Критика меркантилизма шла в четырех основных направлениях. Во-первых, преуменьшалась роль денег вообще во всей системе товарного хозяйства. Во-вторых, объявлялась несущественной либо сводилась почти к нулю роль Д. как товара, имеющего собственную внутреннюю стоимость (следовательно—различие в самой природе металлических Д. в сравнении с денежными знаками и суррогатами Д., лишенными внутренней стоимости). В-третьих, преувеличивались либо доводились до абсурда воз-

возможности государства в области регулирования денежного обращения, в частности в области замены металлических Д. гос. бумажными Д. В-четвертых, отрицалась правильность экономической политики, направленной к отложению в стране во что бы то ни стало металлических денежных резервов вместо увеличения капитала страны в виде средств производства, транспорта, запасов сырья и т. д. С точки зрения противников меркантилизма часть капитала страны, к-рая все время существует в денежно-металлической форме, сокращает большую и важнейшую часть капитала, находящегося в форме средств производства. Отсюда знаменитое, сделанное А. Смитом сравнение Д. с той площадью земельного, к-рая занята дорогами и к-рая тем самым уменьшает размеры культивируемой полезной площади. Отсюда и практический вывод: чем больше металлических Д. страны может быть заменено бумажными знаками, тем более денежного капитала может быть переведено в форму производительного капитала, т. е. в средства производства и фонд заработной платы рабочих. Крайние выводы из этого положения делал Джон Ло, к-рому суждено было на практике проверить приемлемость его теории для товарного хозяйства. Грандиозное банкротство его банка во Франции лучше всего показало, что этот вопрос имеет для буржуазного общества и др. сторону.

Однако реакция буржуазной экономической мысли против меркантилизма носила не всегда столь односторонний характер и не всегда лишь замечала одну ошибку другой. Во-первых, сам меркантилизм оказался способным к развитию, что видно хотя бы на примере Джемса Стюарта. Среди же противников меркантилизма отчетливо можно различить две струи: во-первых, течение, к-рое не только отрицает экономическую политику меркантилизма, но и самую необходимость для Д. внутренней стоимости, и, во-вторых, течение, к-рое отрицает экономическую практику меркантилизма и переоценку роли Д. как богатства и цели всей торгово-промышленной деятельности, но не отвергает внутренней стоимости металлических Д. и необходимости их, по крайней мере в размерах потребности для внешнего товарооборота. Этот водораздел можно проследить также и в теориях денежного обращения. Наличие этих двух течений буржуазной экономической мысли делается понятным, если вспомнить, что переход торгового капитала в промышленный и быстрое развитие внутреннего рынка и внутреннего денежного товарооборота не ликвидировали связи передовых экономических стран с мировой торговлей, а, наоборот, усиливали эту связь. Наряду со все возрастающим количеством промышленников и торговцев, к-рые производили и размещали продукцию на внутреннем рынке, определенная часть работала на внешний рынок и участвовала в мировой торговле: посреднической, импортной, экспортной. Для этой части буржуазии меркантилизм был уже непригоден, но для них также были неприемлемы теории, сводившие роль денег к символу средства обращения.

Если не проводить оценку истории буржуазной мысли по этому принципу, то можно совершенно запутаться в куче самых разнообразных учений по капитальнейшим вопросам теории денег и денежного обращения, и нельзя будет объяснить, в частности—на примере Франции, тот факт, что противники меркантилистов, выступавшие до физиократов, оказываются более последовательными в этой реакции, чем такие столпы физиократизма, как Тюрго. В Англии мы имеем ту же картину с той однако существенной разницей, что здесь и элементы прогрессивной эволюции самого меркантилизма (Петти, позже Джемс Стюарт) и элементы, так сказать, умеренной реакции против меркантилизма, реакции, не выбрасывающей из ванны с водой ребенка (каковым являются металлические Д. как мерило стоимости и международное средство платежа), представлены и более рано и более солидно. Достаточно указать на то, что Уильям Петти, хотя и был меркантилистом, однако является ярким примером начавшегося перерастания меркантилизма в классическую политическую экономию. Он очень рано ощущал правильные решение проблемы о количестве Д., необходимых для обращения в стране в каждый данный момент. Еще более интересную фигуру представляет поздний меркантилист Джемс Стюарт, значение которого со всей силой подчеркнул Маркс в «Критике политической экономии». Джемс Стюарт с полной отчетливостью указывал, что бумажные денежные знаки могут заменить металлические лишь во внутреннем обращении, тогда как золото и серебро являются мировыми деньгами.

К л а с с и к и. Адам Смит, сыгравший столь огромную роль в борьбе с ошибками меркантилистской школы, тоже находился в вопросе теории Д. под влиянием Джемса Стюарта и не впадал в крайности Монтескье, Юма и др. крайних антимеркантилистов. Это объяснялось не столько свойствами ему в ряде вопросов эклектизмом и половинчатостью, сколько ролью Англии в мировой торговле того времени и удельным весом той части буржуазии, которая была связана с мореплаванием, внешней торговлей и экспортными индустриями. Что касается Рикардо, то его теоретические взгляды складывались в совершенно исключительный период истории англ. денежного обращения, а именно во время прекращения размена банкнот Английским банкнотом, резкого увеличения количества выпущенных неразменных банкнот, превратившихся временно в бумажные Д., и значительного падения их курса. Все это, как известно, в значительной степени было связано с последствиями Наполеоновских войн и континентальной блокады. Цена товаров не является функцией такого тяжеловесного фактора, как их стоимость, а функцией количества Д. в обращении, безразлично металлических или бумажных. Рикардо это положение эклектически соединяет со своей теорией стоимости, хотя они взаимно исключают друг друга. Смешение законов металлического обращения с законами бумажноденежного обращения, а затем соединение этой

«смеси» с теорией трудовой стоимости особенно отчетливо сказывается в работе Рикардо «О высокой цене слитков». Совершенно очевидно, что смешивая законы бумажно-денежного обращения с законами металлического обращения, делая стоимость металлических Д. функцией их количества и оставляя в силе для Д. закон стоимости лишь в условиях равновесия количества Д. и товаров, Рикардо порывает со своей же собственной теорией стоимости. А в целом для утверждения и того и другого характера он остается на эклектической позиции в теории Д. и денежного обращения.

Товарная теория Д. Признание за Д. субстанциональной стоимости, присущей каждому товару, поскольку в нем воплощено определенное количество общественного труда,—это понимание, к-рое Рикардо защищает в одной связи и от к-рого отходит в своей теории денежного обращения, является исходным пунктом т. н. товарной теор и и Д., представителями к-рой были Тук, Фулартон, Вильсон и др.—в Англии; А. Вагнер—в Германии; Чупров и Мануилов—в России.

Количественная теория Д. Второе крыло буржуазной экономической мысли развивало как-раз ту сторону учения Рикардо, в которой он отходил от собственной теории стоимости. По отношению к Рикардо можно утверждать и можно доказать, что противоречия его теории наиболее ярко выступают как противоречие между теорией Д. как товара и его теорией денежного обращения. Из его теории обращения, воспроизводившей ошибки теории денежного обращения Юма, развились впоследствии все разновидности количественной теории нового издания. Защита количественной теории была представлена в Англии т. н. школой ситгенсу: лордом Оверстоном, Торренсом, Норманом и др. Блестящую критику этой школы и практического банковского законодательства в Англии, находившегося под ее влиянием, Маркс дал в «Критике политической экономии» и в той части III т. «Капитала», к-рая посвящена теории кредита. Дальнейшее развитие того же направления в области денежного обращения мы видим в школе неоклассиков и пропорционалистов, представленных очень богато на обоих полушариях и во всех странах. Сюда надо отнести таких экономистов, как Робертсон, Баумсторк, Гильдебранд, Христен, Вольф, Шумпетер и многие другие. Количественная теория встретила энергичные возражения не только со стороны марксистов, но и со стороны тех буржуазных экономистов, которые представляют остатки влияния классическ. экономии на современную буржуазную экономию или со стороны тех экономистов, к-рые руководствуются в своих выводах непосредственными наблюдениями над фактами и статистическими данными. А эти данные, как известно, совершенно не согласуются с формулами количественников, какие бы уточнения они ни вносили в свои формулировки в сравнении с положениями Юма и Монтеस्कье. Но в буржуазном обществе нет ни одной теории, к-рая не соединялась бы эклектически с какой-либо

другой. Такой эклектической теорией, пытающейся соединить рассуждения количественников с положениями сторонников субстанциональной стоимости метафизических Д., является т. н. функциональная теория Д., к наиболее видным представителям которой принадлежит Карл Гельферих. В истории теорий денежного обращения были опыты даже такого рода эклектизма, как соединение марксовой теории Д. со взглядами количественников, примером чего может служить напр. теория бумажно-денежного обращения Рудольфа Гильфердинга.

Субъективная и государственная теория Д. Знаменитая теория «предельной полезности» Бем-Баверка и Менгера получила весьма широкое распространение в среде буржуазн. экономистов, приняв форму т. н. субъективной теории Д. Визер формулировал это так: «Меновая ценность Д. есть антиципация потребительной ценности тех благ, к-рые можно купить за эти деньги». Сюда же надо отнести Джевонса, Маршала и др. сторонников субъективной школы.—Довольно много шума наделала и еще одна школа в вопросе о теории Д., а именно государственная, или т. н. хартальная теория Д. Кнаппа (см. *Государственная теория денег*).

Основные положения этой теории сводятся к следующему: 1) металлические Д., как и вообще Д., обладающие т. н. внутренней ценностью, являются пережитком прошлых ступеней хозяйственного развития. 2) Если в основу денежной единицы бралось раньше определенное количество того или иного металла, то эта операция совсем не обязательна для государства на более высокой ступени развития Д. 3) Денежная единица определяется государством. Идеальными являются Д., освобожденные от их материальной формы проявления в металлических Д. 4) Но т. к. в международном обороте Д. рассматриваются только как товар, то металлические валютные Д. еще сохраняют свое значение, поскольку при их помощи достигается устойчивость в межвалютных отношениях (т. н. политика экзодромии по терминологии Кнаппа). 5) Для внутреннего обращения вполне достаточно денежных знаков различных видов, т. н. ротальных Д. по терминологии Кнаппа. Но и роль наличных Д. для международных расчетов неуклонно сокращается. Политика золотого размена все больше и больше заменяется соответствующей валютной политикой центральных банков. 6) Вопрос о стоимости самой денежной единицы не интересует государственную теорию Д. Мы теперь равнодушны к стоимости серебра, впоследствии будем равнодушны и к стоимости золота. Для государства не существует никакой изменчивости в стоимости Д. Оно устанавливает определенную денежную единицу как узаконенное средство платежа и равнодушно к тому, как называется отношение этой единицы к товарному миру. Тем более, что падение стоимости Д. или ее увеличение наблюдалось и при металлических Д. Теория Кнаппа характеризуется искусственной концентрацией внимания лишь на одной из функций Д., а

именно на функции Д. как средства обращения и внутреннего средства платежа,—попыткой именно на этой функции построить теорию Д. вообще и с этой односторонней точки зрения рационалистически пересмотреть всю историю Д. Кнапп возводит в принцип ту исторически преходящую полосу в существовании герман. капитализма, когда последний путем грабежа овладел в результате Франко-прусской войны огромными золотыми резервами Франции, положил их в основу золотого обращения и в дальнейшем не имел крупных потрясений в области международных расчетов вследствие б. или м. устойчивого платежного баланса Германии с другими странами мирового хозяйства.

Государственная теория Д. является, если говорить о логической стороне дела, лишь доведением до крайнего абсурда количественной теории в том ее пункте, где последняя старалась всячески обойтись в построении теории денежного обращения без понятия стоимости, что напр. Кассель прямо объявляет основной своей теоретической задачей. И наиболее многочисленная и популярная школа количественников и пропорционалистов, и психологическая школа, и (с небольшими оговорками) школа «функционалистов» — возникли на той же общей почве, на которой возникла вся вульгарная политическая экономия, поскольку основной научной или вернее антинаучной теоретической задачей ее являлось обосновать разрыв в политической экономии с теорией стоимости классиков либо молчаливо исходить из игнорирования всей этой проблемы. В этом коренном вопросе нет никакой принципиальной разницы между хартальной, или государственной теорией Д. и количественной теорией, к-рая после Рикардо исходила не из его «дуализма», а из Рикардо, «исправленного» и освобожденного от теории стоимости, хотя бы отдельные представители школы, как напр. Кейнс, и не отрицали внутренней стоимости Д. И только после того, как понята основная социально-экономическая база всех этих теорий, можно дифференцировать их по отдельным течениям, устанавливать между ними второстепенные различия и искать дополнительные мотивы их отрицательного отношения к товарно-металлической теории Д., в том числе и в противоречии буржуазных стран, не производящих золота, со странами, производящими или контролирующими его производство.

Теория денег Маркса. Исходя из совершенно других классовых позиций, теория Д. Маркса внесла последовательность в теорию Рикардо в совершенно противоположном смысле. В начале своей научно-литературной деятельности Маркс стоял еще на точке зрения теории Д. Рикардо, как это видно напр. из его работы «Нищета философии». Он принимал взгляды Рикардо из-за общей теории стоимости Рикардо, т. е. как раз из-за того, что в этой теории было самым неприемлемым и пахнущим «коммунизмом» для всей последующей вульгарной экономии. Но в последующих работах Маркс развивает и создает законченное целое из последовательной и половинчатой теории стоимости классической экономии и последова-

тельно применяет теорию стоимости к пониманию категории Д. и всех явлений денежного обращения.

Лит.: Происхождение мерил стоимости и Д. в античном мире. Schurtz H., Grundriss einer Entstehungsgeschichte des Geldes, Weimar, 1898; его же, Urgeschichte der Kultur, Lpz., 1900; Зиббер Н. И., Очерки первобытной экономической культуры, 2 изд., СПб, 1899; Wertheim M., Über das Denken der Naturvölker, I, Zahlen und Zahlgebilde, «Zeitschrift für Psychologie», Lpz., 1919, S. 60; Hayt E. R., Primitive Trade, its Psychology and Economics, L., 1926; Косвен М., Происхождение обмена и меры ценности, М.—И., 1927; Luschin von Ebengreuth A., Allgemeine Münzkunde und Geldgeschichte, München, 1904; Kerner F., Die Anfänge des Geldes im Altertum, W., 1864; Andree R., Ethnographische Parallelen u. Vergleiche, Stuttgart, 1878; Schurtz H., Grundriss einer Entstehungsgeschichte des Geldes, Weimar, 1898; Thilenius G., Primitives Geld, «Archiv für Anthropologie», Braunschweig, 1920, В. XVIII, Heft 1—2; Regling K., Geld, статья, помещенная в «Reallexikon der Vorgeschichte», В. IV, Berlin, 1926. Nieblack A., The Coast Indians of Southern Alaska and Northern British Columbia, в кн. Annual Report of the Board of Regents of the Smithsonian Institution, Washington, 1890, p. 225—386; Святловский В. В., Происхождение денег и денежных знаков, П., 1923; Maunier R., Recherches sur les échanges rituels en Afrique du Nord, «Année sociologique», P., 1927, nouvelle série, v. II, p. 11; Cunow H., Allgemeine Wirtschaftsgeschichte, В. I, В., 1926; Garnier G., Histoire de la monnaie depuis le temps de la plus haute antiquité..., P., 1819; Delmar A., History of Money in Various Countries, L., 1885; его же, History of Precious Metals..., L., 1880; его же, Money and Civilization, L., 1886; Lemonant F., La monnaie de l'antiquité, vis I—III, P., 1875—77; Ridgeway W., The Origin of Metallic Currency and Weight Standards, Cambridge, 1892; Noël O., Histoire du commerce du monde depuis les temps les plus reculés, 2 vls, P., 1891—94; Ouelipovosquez, Essai sur les systèmes métriques et monétaires des anciens peuples, v. II, P., 1859; Babelon E., Les origines de la monnaie, Paris, 1896; Burns A. R., Money and Monetary Policy in Early Times, N. Y., 1927; Weber M., Wirtschaft und Gesellschaft, Tübingen, 1921—22, S. 38—Tauschmittel, Zahlungsmittel, Geld, S. 97—Die Geldverfassung; Wisser F. F., Theorie der gesellschaftlichen Wirtschaft, Tübingen, 1924, S. 121—Die Bildungen des Tauschverkehrs; Regling K., Die antiken Münzen, Berlin, 1922; Луцицкий И., Возникновение денежных металлических знаков..., «Мир Божий», СПб, 1894, № 12, стр. 142; Babelon E., Traité des monnaies grecques et romaines, Paris, 1901; Schwänzler, Altbabylonische Wirtschaft, «Mitteilungen der Vorderasiatischen Gesellschaft», 1914, XIX, H. 3; Delitzsch F., Handel und Wandel in Altbabylonien, Stuttgart, 1910; Laum B., Heiliges Geld (eine historische Untersuchung über den sakralen Ursprung des Geldes), Tübingen, 1924; Brandis J., Das Münz-, Mass- und Gewichtswesen in Vorderasien bis auf Alexander den Grossen, В., 1866; Laum B., Die Banken im Altertum, «Handwörterbuch der Staatswissenschaften», В. II, 4 Aufl., Jena, 1924, S. 165; Volz, Geschichte des Muschelgeldes, «Zeitschrift der gesamten Staatswissenschaft», Tübingen, 1854, В. X, S. 82; Carnap, Zur Geschichte der Münzwissenschaft und der Wertzeichen, там же, 1860, В. XVI, S. 348; Mommsen T., Geschichte des römischen Münzwesens, В., 1860; Macdonald G., The Evolution of the Coinage, Cambridge, 1916; Veloch K. J., Griechische Geschichte, В. II, Abt. 1—2, Strassburg, 1914—16.

История русских денег. Мрочек Дроздовский П. Н., Опыт исследования источников по вопросу о деньгах Русской правды, «Ученые записки Московского ун-та», отдел юридический, вып. 2, М., 1881; Каченовский М. Г., Два рассуждения о кожаных деньгах..., М., 1849; Солнцев Д., Деньги и пулы древней Руси, великокняжеские и удельные, М., 1860; Костомаров Н., Очерк торговли Московского государства..., 2 изд., СПб, 1889; Подуар С., Обзорные русских денег, СПб, 1837.

История денег в средние века и новое время. Haupt O., L'Histoire monétaire de notre temps, P., 1886; Nolan P., A Monetary History of Ireland, p. 1—Ancient Ireland, L., 1927; Monnaie, «La grande encyclopédie», v. XXIV, P., s. a., p. 99; Schlumberger G. L., Des bractéates de l'Allemagne, P., 1874; Shaw W. A., The History of Currency from 1252 to 1894, L., 1895; Avénel G.,

Histoire économique de la propriété, des salaires, des denrées... 6 vis, P., 1913; Helfferich K., Von den periodischen Schwankungen im Wert der edlen Metalle... Nürnberg, 1843; Rogers J., A History of Agriculture and Prices in England from 1259—1793, Oxford, 1866; Montellier, Mémoire sur la valeur des principales denrées et marchandises, v. V (Mémoires de la Société archéologique d'Orléans); Newmarch W., History of Prices, N. Y., s. a.; Bonn M. J., Spaniens Niedergang während der Preisrevolution des XVI Jahrhunderts, Stuttgart, 1896; Lexis W., Gold und Geldwährung, «Handwörterbuch der Staatswissenschaften», B. IV, 4 Aufl., Jena, 1927, S. 1167; ег о же, Silber und Silbergeld, там же, B. VII, 1926, S. 469; Nasse K. und Lexis W., Das Geld und Münzwesen, «Handbuch der Volkswirtschaftslehre», B. I, 4 Aufl., Tübingen, 1896, S. 327—412; Soetbeer A., Zur Kritik der bisherigen Schätzungen der Edelmetallproduktion, B., 1877; ег о же, Edelmetallproduktion und Wertverhältnis zwischen Gold und Silber seit der Entdeckung Amerikas, Gotha, 1879; ег о же, Literaturnachweis über Geld und Münzwesen, Berlin, 1892; Chevallier M., La monnaie et les métaux précieux, «Journal des économistes», P., 1866, v. II, p. 321; ег о же, De la baisse probable de l'or, P., 1859; Ми л а ш е в с к и й А. Н., Деньги, «Ученые записки Московского ун-та», отд. юридический, вып. 9, Москва, 1895; Kautsky K., Die Wandlungen der Goldproduktion und der wechselnde Charakter der Teuerung, Stuttgart, 1913; Bauer O., Goldproduktion und Teuerung, «Neue Zeit», Stuttgart, 1912, XXX, B. II, S. 4, 49; Karski J., Teuerung, Waarenpreise und Goldproduktion, Dresden, 1913; Kautsky K., Gold, Papier und Waare, «Neue Zeit», Stuttgart, 1912, XXX, Band I, S. 886; Hillerding R., Finanzkapital, 2 Aufl., W., 1920; Varga E., Goldproduktion und Teuerung, «Neue Zeit», Stuttgart, 1912, XXX, B. I, S. 212, XXXI, B. I, S. 557; Прео б р а ж е н с к и й Е., Изменение стоимости золота и товарные цены, «Проблемы экономики», М., 1930, № 1—2; ег о же, О двух спорных вопросах марксовой теории денег, «Архив Маркса и Энгельса», М.—Л., 1930, № 5, стр. 132; Chaion J., La hausse des prix et la production de l'or entre 1914 et 1924, P., 1924; Aftalion A., Monnaie et industrie, P., 1928; Kusnetz S., Secular Movements in Production and Prices, N. Y., 1930; Strakosch H., Gold and the Price Level (A Memorandum on the Economic Consequences of Changes), L., 1930.

Кроме того см. по теории денег, теории и истории бумажных денег библиографию к статье *Бумажные деньги*.

Е. Преображенский.

**ДЕНЬГИ ОБРОЧНЫЕ** (или о б р о ч), группа гос. окладных доходов в Московском государстве 16—17 вв. В состав Д. о. прежде всего входила условная плата за пользование землей и угодьями; всякий раз она устанавливалась особым правительственным распоряжением по челобитью того или иного лица. В тех случаях, когда это было выгодно для казны, правительство заменяло тягло оброком, напр., когда земля выходила из тягла (вследствие смерти или бегства тяглеца) или еще не была в тягле, правительство отдавало запустевшую или порожнюю землю на оброк до того времени, когда она поступала к настоящим тяглецам; иногда такая замена делалась поневоле, для облегчения тяглецов, когда одна или несколько податей (или все подати и даже повинности) заменялись оброком; так, оброк платили неполные тяглецы, напр. бобыли. Иногда на оброк переходила целая община; тогда оброк раскладывался на доли сошного письма как тягло и, принимая характер раскладочного платежа, становился настоящим тяглом.

В состав Д. о., с другой стороны, входили доходы с городских торговых мест и лавок, харчевен, бань, мельниц и др. пром. заведений, а также доходы от эксплуатации угодий (рыбных ловель, сенных покосов, бортовых ухожьев, оборовых и звериных гонов и т. д.). С развитием денежного хозяйства

Д. о. становятся все большей тяжестью для населения, т. к. увеличивается их размер.

Лит.: Милюков П. Н., Государственное хозяйство России в первой четверти 18 века и реформа Петра В., 2 изд., Петербург, 1908; Липецкий А. С., Организация прямого обложения в Московском государстве, Петербург, 1893.

**ДЕНЬГИ ПОЛОНЯНИЧНЫЕ**, в Московском государстве 16—17 вв. окладной налог, предназначавшийся на выкуп пленных. Первоначально Д. п. были налогом временным, но по решению Стоглава превратились в регулярную подать, к-рая раскладывалась на сохи (до конца первой четверти 17 в.) или на дворы. Размер Д. п. не был постоянным в зависимости от действительно произведенного расхода. По сообщению Котошихина общая сумма Д. п. достигала 150 т. р. Д. п. поступали в приказ Большого прихода, со второй половины 17 в. — в четверти, передавшие их в Посольский приказ. После 1679 полоняничные деньги были соединены с деньгами ямскими.

**ДЕНЬГИ ЯМСКИЕ**, окладной налог в Московском государстве, появившийся на рубеже 15—16 веков наряду с натуральной *ямской повинностью* (см.); первоначально Д. я. не имели определенного оклада и распределялись по особому расчету на каждый год; Д. я. собирались с *живущей четверти* (см.), позднее с дворового числа (по переписным книгам). В 1679 Д. я. были соединены с деньгами полоняничными.

**ДЕНЬЕ** (denier, сокращенно d, den, drs), 1) первоначально старинная французск. мера веса, равная  $\frac{1}{364}$  франц. фунта (489,5 г). Впоследствии в шелковом производстве для определения титра шелка Д. принят  $=\frac{1}{21}$  старинной меры Д. = 0,0531 г. После международного конгресса в Вене (1873) Д. установлен = 0,05 г. Д. также употребляется в переносном смысле, обозначая титр шелка, характеризующий тонину нити, т. е. вместо выражения «шелк такого-то титра» говорят — «шелк такого-то Д.». Д. представляет здесь вес мотка шелка определенной длины (450 м), выраженный в Д. (0,05 г), т. е. тонину нити. Чем толще шелковая нить, тем выше Д. шелка. По союзному стандарту шелк вырабатывается 14, 17, 19 Д. (титров), т. е. моток шелка длиной 450 м весит соответственно 14, 17, 19 Д. За границей наибольшее распространение имеет шелк Д. 9/11, 11/13, 13/15. 2) Франц. монета (римск. denarius, итал. denaro); см. «d».

**ДЕОДЕНН** (Déhodenn), Альфред (1822—1882), французск. живописец, ориенталист, ученик Конье. Дебютировал (1844, Салон) религиозными композициями. Ряд лет провёл в Испании и Марокко. В творчестве Д. доминирует восточн. тематика. Являясь эпигоном романтического ориентализма, Д. передает экзотический быт марокканцев, таджерских и испанских евреев и цыган в сложных композициях, где ясно чувствуется влияние *Делакруа* (см.); однако Д. о д н к а отличается большая точность этнографических моментов. Известны также портреты и исторические композиции Д. Его работы имеются в Лувре и в некоторых провинциальных французских музеях.

Лит.: Séailles G., A. Déhodenn. L'homme et l'artiste, P., 1910.



**ДЕОННА** (Deonna), Вольдемар (р. 1880), женеvский ученый, обративший на себя внимание обширным трудом по методологии искусствоведения (*L'archéologie, sa valeur, ses méthodes*, 3 vls, P., 1911—12). Будучи собственнo специалистом в области античной скульптуры, Д. сделал первую во франц. научной литературе попытку, исходя гл. обр. из опыта археологической дисциплины, дать методический обзор основных проблем истории искусства древнего мира, как напр. понятий архаики и классики. Отметая ряд традиционных характеристик (напр. понятие «упадка»), Д. пытается установить закономерность в стилистическом развитии античности и позднейшего европейского искусства (напр. повторная смена полярно-противоположных стилей).

На рус. яз. переведены «Вопросы археологического метода», журн. «София», М., 1914, № 5, и отдельной брошюрой издана «Сущность археологии», М., 1916.

**ДЕОНТОЛОГИЯ** (от греч. deon—должное и logos—учение), этика, рассматриваемая как учение о наилучших средствах к достижению благополучия. Термин «Д.» (Deontology) введен И. Бентамом, назвавшим так книгу, излагающую его учение о нравственности как о наибольшем количестве счастья для наибольшего количества людей (максимация счастья). Типичный буржуа, Бентам рассматривает этику как своего рода бухгалтерию, в которой количество счастья, отождествляемого с пользой, является высшим идеалом. В балансе нравственности (*hedonic calculus*) должны быть учтены полезные и вредные следствия действий и приняты во внимание сила, продолжительность, близость удовольствия и количество участников последнего. Д. отождествляется с утилитаризмом. Сущность этого учения неоригинальна; идеи, близкие Д., высказывались еще мыслителями 17 и 18 вв. (Спиноза, Гельвеций; в Англии—Гоббс, Гетчисон, Пристли); но в то время как у этих писателей утилитаризм имеет прогрессивное значение и предполагает познание соотношений между практикой и теорией, у Бентама он становится выражением самодовольства собственника, возводящего свой гробух в этический принцип. Д. нашла в Англии последователей, из к-рых наиболее известен Дж. С. Милль (см. *Утилитаризм*).

**ДЕП**, р. бассейна Амура в Дальневосточном крае, лев. приток р. Зеи; длина 369 км; судоходна на 70 км от устья, сплав леса на протяжении 150 км. В бассейне Д. находятся значительные месторождения россыпного золота (см. *Зейский золотопромышленный район*); встречается и каменный уголь, но разведанные запасы его невелики (ок. 400 т. т), отстоят далеко от ж. д. и не имеют поэтому промышленного значения.

**ДЕПАЛАТАЛИЗАЦИЯ** (от лат. palatum—поднёбье, нёбо), утрата палатализованным звуком своей палатализации (мягкости). Пример Д.—т. н. «отвердение» шипящих и свистящей аффрикаты «ц» в русском языке. Часто Д. объясняется влиянием соседнего палатального, т. е. является частным случаем *диссимилляции* (см.). Пример подобной Д. Havet видит в лагинском «sego» (сею) вместо предполагаемого «siso». В других случаях депалатализация может быть объ-

яснена как частный случай *ассимиляции* (см.). См. *Палатализация звуков*.

Лит.: Havet L., Mélanges latins, «Mémoires de la Société de Linguistique de Paris», t. VI. 1885.

**ДЕПАРТАМЕНТ**, 1) во Франции Д. (département)—самая крупная административно-территориальная единица, делящаяся на округа (*arrondissements*). Установление в 1789 Учредительным собранием деления на Д., взамен прежних провинций с их привилегиями и неравенством, являлось одним из мероприятий по ликвидации остатков феодального строя. Конвент в целях борьбы с *федерализмом* (см.) поставил управление Д. в большую зависимость от своих комиссаров. В эпоху Консульства во главе Д. были поставлены префекты по назначению правительства, а роль вновь установленных выборных органов (совета префектуры и генерального совета) была ослаблена. Управление Д. в настоящее время сохранило черты наполеоновской централизованной организации; во главе Д. стоит назначенный префект, являющийся по преимуществу агентом министерства внутренних дел. Орган местного самоуправления, *генеральный совет* (см.), подчинен префекту. В среднем на каждый Д. приходится ок. 400 тыс. жит.; обычные размеры территории—5.000—7.000 км<sup>2</sup>. Всего во Франции насчитывается 89 департаментов и 1 территория (Бельфор); из них резко выделяется по высокой населенности и малой площади департамент Сены (площадь 480 км<sup>2</sup>; 4.629 тыс. жит. в 1926), включающий Париж с пригородами. Кроме того Сев. Алжир делится на три Д. 2) В нек-рых буржуазных государствах Д. соответствует министерству. В САСШ во главе «административных» Д. стоят статс-секретари. В Англии ряд ведомств носит название Д. (department), и во главе их также стоят статс-секретари (Secretaries of State), обычно называемые министрами. В Швейцарии члены Союзного совета стоят во главе Д. 3) В царской России Д. являлся подразделением министерства. Во главе Д. стоял директор (иногда в то же время товарищ министра). Кроме того Д. существовали как особые части в составе Гос. совета, правительствующего сената, судебных палат и императорского финляндского сената.

**ДЕПАРТАМЕНТ ПОЛИЦИИ**, один из департаментов министерства внутренних дел; руководил в царской России деятельностью *полиции* (см.), стоял во главе политического розыска, ведя ожесточенную борьбу за сохранение самодержавия против всяких проявлений революционного и общественного движения, являясь одним из гнуснейших учреждений всего царского режима. В целях более широкой постановки борьбы с революционным движением 6 авг. 1880 3-е отделение «собственной Е. И. В. канцелярии» было упразднено, и все его дела были переданы в министерство внутренних дел, во вновь учрежденный департамент государственной полиции. 5 ноября 1880, после его слияния с департаментом полиции исполнительной и подчинения ему в июле 1881 судебного отдела министерства внутренних дел, департамент государственной полиции был переименован в Д. п. Во главе Д. п. стоял директор, общее же руководство им

лежало на одном из товарищей министра внутренних дел, к-рый одновременно был и командиром отдельного корпуса жандармов (см. *Жандармерия*).

Д. п. в своей внутренней структуре состоял из 6 делопроизводств, из к-рых наиболее важным было 3-е с выделенным из него в 1898 в самостоятельное учреждение Особым отделом. Компетенция 3-го делопроизводства была чрезвычайно широка. Вся общественная жизнь страны находилась под его наблюдением. Оно ведало организацией негласного надзора, отпуском средств на агентурные, розыскные и проч. секретные наблюдения в России и за границей, давало справки о политической благонадежности, заключение по уставам различных обществ и клубов и т. д., а также ведало охраной во время «высочайших путешествий». Особый отдел ведал внутренней и заграничной агентурой, вел негласное наблюдение за корреспондентией частных лиц и за политическими настроениями во всех слоях общества, за деятельностью политических партий и всевозможных организаций; вел регистрацию произведений нелегальной печати, ведал политическим розыском и т. д. Особый отдел вел перлюстрацию писем и наблюдение не только за лицами, подозревавшимися в антиправительственной деятельности, но даже за членами «царствующего дома» и отдельными министрами и сановниками, а также лицами, близкими ко двору, подозреваемыми в тех или иных нежелательных связях. Кроме того 4-е делопроизводство (бывший судебный отдел министерства внутренних дел) наблюдало за ходом дознаний по политическим делам, руководя жандармскими управлениями, производившими дознания. 5-е делопроизводство ведало гласным надзором полиции. На 6-м делопроизводстве лежал надзор за предприятиями фабрично-заводской промышленности (т. е. за фабричными рабочими), за торговлей и пр. В непосредственном подчинении Д. полиции находилась полиция и ее органы на местах, а также охранные отделения, ведавшие предварительным розыском, и розыскные жандармские управления. Из огромных средств, отпускаемых Д. п. на содержание секретных сотрудников, был выделен особый секретный фонд; он был изъят из ведения государственного контроля, и расходы из него просто утверждались министром внутренних дел как расходы на «известные Е. И. В.» или министру цели. Из него оплачивались секретные сотрудники, а впоследствии отпускались субсидии правым организациям, напр. «Союзу русского народа», субсидии на поддержку правых газет, черносотенных организаций и просто нужным правительству лицам.

Под влиянием роста революционного движения организация, как и функции Департамента полиции—непрерывно расширяются. В 1881, после убийства Александра II, было создано Петербургское охранное отделение. Одновременно создается охранное отделение в Москве и Варшаве. Утвержденное 14 августа 1881 Положением об усиленной охране дало (ст. 21) охранникам право ареста всех лиц, возбуждающих «основа-

тельные подозрения» в «прикосновенности к государственному преступлению» и в принадлежности к «противозаконным обществам».

В 90-х гг. с выстулением на политическую арену пролетариата Д. п. и охранные отделения создали целую систему шпионства и провокации, доведенную до виртуозности начальником Московского охранного отделения С. В. *Зубатовым* (см.). В 1902 Д. п. утверждает положение о начальниках розыскных отделений и формирует особые розыскные—охранные—отделения исключительно для политического розыска; главное внимание в них было обращено на постановку внутренней агентуры. Такие отделения были открыты в Вильно, Екатеринославе, Казани, Киеве, Одессе, Саратове, Тифлисе и Харькове. В это время заведующим Особым отделом Д. п. был назначен приглашенный туда Плевэ *Зубатов*, к-рый привел с собою в Д. п. целую группу охранников, прошедших его школу в Москве. Из них особенно выделялся ведавший «летучим филерским отрядом» *Медников* и знаменитый деятель Д. п. *Меньшиков* (в 1909 уехал за границу и сделал ряд разоблачений о работе Д. п.). Во вновь организованные охранные отделения был послан целый ряд молодых жандармских офицеров, выделявшихся своими полицейскими способностями (*Спиридович*, *Герасимов*, *Заварзин*, *Мартышов* и др.). После разгрома революции 1905 деятельность Д. п. особенно усиливается. Вся Россия покрывается сетью районных охранных отделений. Привлечение секретных сотрудников, бывшее и раньше одним из главных методов работы Д. п., после 1905 стало ее основой. С 1908 секретная агентура вводится как система. Ряд циркуляров Д. п. предписывает таковую завести «в деревнях, в жандармских полицейских управлениях ж. д., воинских частях, в военно-учебных заведениях» и т. д. Из достояния этих секретных сотрудников составлялись «агентурные записки», к-рые представляют материал, имеющий известную историческую ценность. В целях уловления и муштры секретных сотрудников Д. п. был издан целый ряд циркулярных наставлений и наконец в 1907 была издана «Инструкция по ведению внутреннего наблюдения». Хотя эта инструкция специально оговаривала, что секретный сотрудник, «находясь в революционной среде для преследования ее по закону, сам не может совершать преступлений и подстрекать к таковым окружающих его лиц», тем не менее вся работа секретных сотрудников была основана именно на провокации. Это наиболее отчетливо выявилося на примере с *Азербом* (см.). Секретные сотрудники имелись во всех революционных и общественных организациях, в студенческих обществах, в организациях либеральной буржуазии, в армии, среди сектантов и даже учащихся средних учебных заведений. Секретные сотрудники были строго законспирированы. Многие из них не раскрыты и до сих пор, так как личные дела их были сожжены ими же самими в 1917. Даже филеры не должны были знать лиц, состоявших секретными сотрудниками; их знало только лицо, ведавшее

розыском. Строжайшая конспирация, полная безответственность и не связанный никакими рамками простор деятельности приводили к тому, что секретные сотрудники и руководившие ими жандармские офицеры с благословения Д. п. совершали поступки, уголовно наказуемые даже по царским законам. Жандармские офицеры снабжали сотрудников подложными документами, освобождали их из тюрьмы, распространяли при их помощи нелегальную литературу, ставили нелегальные типографии, а потом все это арестовывали и получали за это чины, знаки отличия и делали карьеру.

Наряду с внутренней агентурой другим источником осведомления Д. п., а также подведомственных ему охранных отделений и жандармских управлений было наружное наблюдение, тщательная разработка всех сведений прессы, и наконец одним из важнейших источников сведений, получаемых Д. п., была перлюстрация писем членов революционных организаций, результатом которой являлась так назыв. «разработка» (см. *Перлюстрация*). Работа местных охранных отделений сводилась в особые доклады и донесения.

Провокаторская деятельность Д. п. выразилась в 1905 и после в открытом содействии черной сотне, в организации черносотенных погромов, в печатании черносотенных прокламаций (по распоряжению вице-дир. Д. п. Рачковского, под прямым руководством ротм. Комиссарова).

Д. п. просуществовал вплоть до революции 1917. В первые дни Февральской революции фонды полицейских учреждений, в т. ч. и Д. п., значительно пострадали. Перед зданием Д. п. день и ночь горели костры из документов, дел, фотографических карточек, выброшенных несомненно секретными сотрудниками. В самом помещении Д. п. большинство шкафов было взломано. Некоторые отделы (напр. 8-е делопроизводство, ведавшее делами по борьбе с преступностью) были уничтожены полностью, другие значительно пострадали. К счастью почти целиком сохранились наиболее ценные в историческом отношении материалы Особого отдела. Временное правительство отдало распоряжение об охране полицейских архивов только тогда, когда масса документов была уже расхищена и уничтожена. Только Советская власть спасла гибнущие архивы и дала средства для приведения их в порядок и изучения. Архивы Д. п. дают исключительный по своей ценности материал по истории революционного движения в России. История революции зарегистрирована в документах Д. п. злейшими врагами революции, на всех документах лежит налет полицейской безграмотности, а нередко имеются и попытки сознательного искажения действительности. В настоящее время фонды Д. п. хранятся в Архиве революции и внешней политики в Москве. *Ред. В. Невский.*

*Лит.:* Рукопись К. И. Воиновой. Путеводитель по Архиву революции и внешней политики, подг. в 1925, хранится в Централхиве; Максакоб В., Архив революции и внешней политики XIX и XX вв., «Архивное дело», Москва, 1927, вып. 13, стр. 27—41; Ольбинский М., Из прошлого, Москва, 1922, ст.: Происхождение жандармов; Щеголев П., Охранники и авантюристы,

М., 1930, ст.: Жандармские откровения; Падение царского режима (Стенографические отчеты допросов и показаний...), ред. П. Е. Щеголева, т. 1, 2 изд., М.—Л., 1926, т. IV, Л., 1925; Волков А., Петроградское охранное отделение, П., 1917; Жилинский В. Б., Организация и жизнь охранного отделения во времена царской власти, «Голос минувшего», М., 1917, № 9—10; Лопухин А. А., Отрывки из воспоминаний (По поводу «Воспоминаний» гр. С. Ю. Витте), М.—П., 1923; его же, Из итогов служебного опыта (Настоящее и будущее русской полиции), М., 1907; Витте С. Ю., Воспоминания, т. I—II, Берлин, 1922; А. П., Департамент полиции в 1892—1908 гг. (Из воспоминаний чиновника), «Былое», П., 1917, № 5—6; Спиридович А., Записки жандарма, 2 изд., Харьков, 1928; Меньшиков Л. П., Охрана и революция (К истории тайных политических организаций...), ч. 1 (Годы реакции, 1885—1888), М., 1925, ч. 2 (1898—1903), М., 1929.

**ДЕПАРТАМЕНТСКАЯ ГВАРДИЯ**, особый отряд, который должен был быть набран по департ. для охраны Конвента в эпоху Великой французск. революции. Постановление о создании Д. г. было вынесено Конвентом в конце сентября 1792 по настоянию жирондистов, которые хотели противопоставить Д. г., набранную под контролем жирондистской настроенных департаментских властей, влиянию Парижской коммуны и секций, служивших опорой монтаньярам. Однако Д. г. так и не была создана, а отдельные ее части, организованные в некоторых департаментах под влиянием жирондистов, были распущены Конвентом после падения этих последних в августе 1793.

**ДЕПЕРЕ** (Depéret), Шарль (1854—1929), выдающийся французск. палеонтолог, профессор (позднее декан) естественно-научного факультета ун-та в Лионе, Д.—автор ряда крупных монографий по филогении, гл. обр. млекопитающих (в частности копытных), а также по плиоценовой фауне млекопитающих. В своем известном труде «Превращение животного мира» (рус. перев., П., 1915) Д. дал ценную сводку состояния эволюционной теории в палеонтологическом разрезе, в общем и д. я наст. времени превосходно отражающую мнение большинства палеонтологов по главным вопросам трансформизма. Особо крупное значение в эволюционном процессе имеет по Д. миграция организмов. В вопросах эволюционной теории Д., подобно большинству палеонтологов, является эклектиком, сочетающим элементы дарвинизма, ламаркизма и ортогенеза.

Гл. работы: *Les transformations du monde animal*, P., 1907; *Considérations générales sur les vertébrés pliocènes de l'Europe*, «Annales de science géologique», 1885; *L'histoire géologique et la phylogénie des anthracothéridés*, «Comptes rendus de l'Académie des sciences», v. CXLVI, P., 1908, p. 158.

**ДЕПЕРСОНАЛИЗАЦИЯ**, болезненное состояние психики, характеризующееся потерей ощущения собственной личности; слагается Д. из отсутствия сознания собственной психической активности и чувства отчужденности от своих же восприятий. Мысли и поступки возникают как бы по инерции, не сопровождаясь переживанием непосредственной, интимной связи с личностью; отсюда сравнение себя с автоматом, марионеткой и т. д. Больной смотрит на себя безучастно, как бы со стороны; черты собственного лица в зеркале и звук собственного голоса кажутся ему чуждыми и незнакомыми, а ощущения, возникающие в теле,—лишенными того интимного оттенка, к-рый придает им личный характер. В более тяжелых слу-

чаях больные жалуются на полную потерю своего «я», на чувство абсолютной утраты жизнеощущения и на неспособность удерживать следы восприятий. Д. представляет собой симптом психической слабости, возникающий у нек-рых психопатов при состояниях угнетения, вызванного утомлением или неприятными переживаниями, а также сопровождающий иногда эндогенные депрессии (см.) и начало *шизофрении* (см.).

**ДЕПЕРЬЕ** (Despériers), Бонавантур (1498—прибл. 1546), французский гуманист, видный ученый, поэт, сатирик и новеллист. Участвовал в больших коллективных ученых трудах своего века, м. пр. в переводе на франц. язык Библии (1535). В связи с этим переводом и гонениями на его друзей-протестантов, Маро, Доле и друг., Д. выпустил сатиру на суеверное почитание Библии—этой «книги судеб» Юпитера. Свою трилогию сатирических диалогов на эту тему Д. озаглавил «Благовест или трезвон на весь мир» (*Cymbalum mundi*) (1537), где под прозрачными анаграммами (Лютер-Ретелиус и т. п.) были выведены видные деятели обоих враждующих станов—протестантства и католицизма. Фанатики того и другого ополчились на Д. как на атеиста. Тщетно он искал защиты и покровительства при дворе либеральной Маргариты Наваррской. Перемена политической обстановки, давление королевского и папского двора заставили Маргариту, к-рая раньше покровительствовала Д., всячески открещиваться от своего бывшего либерализма. Изгнание Маро, казнь Доле, отказ прежних покровителей в помощи поставили Д. в безвыходное положение и привели его к самоубийству. В его лирике, составляющей звено и переходный этап от лирики Маро к поэзии Ронсара, отразилась светская жизнь королевского и наваррского двора на заре франц. ренессанса, а в его новеллах и прозе нашла свое отражение жизнь поднимающейся французской буржуазии.

Г. П.

**ДЕПИГМЕНТАЦИЯ** (от лат. de—от и pigmentum—краска), временная или постоянная утрата кожей своей нормальной окраски, носящая очаговый характер. Д. может быть вторичной, развивающейся на месте бывших воспалительн. процессов кожи или при вторичном сифилисе,—это так называемая *лейкодерма* (см.)—и первичной, связанной с отсутствием пигмента в клетках эпидермиса, т. н. *витилиго* (см.).

**ДЕПИЛЯЦИЯ** (от лат. de—от и pilus—волос), удаление волос; применяется как с лечебными, так и с косметическими целями. Д. с лечебными целями достигается освещением рентгеновскими лучами, выдергиванием волос ручным пинцетом (при грибковых болезнях волос—стригущем лишае и парше), а также приемом внутрь солей талия (способ небезопасный и ныне мало применяемый). Для удаления волос с косметическими целями употребляются средства,—т. н. депиляторы и и,—содержащие обычно мышьяковые соединения, аурипигмент с едкой известью или сульфогидраты натрия, кальция, бария и стронция. Депиляторы вызывают разбухание и разрушение луковиц волос и полное их уничтожение; однако через нек-рое время

снова появляется рост новых волос. Повторная рентгенизация для косметического удаления волос не должна применяться в виду опасного влияния рентген. лучей на кожу.

**ДЕПО** (ж.-д.), см. *Железнодорожное депо*.  
**ДЕПО** (в страховом деле), удержанные резервы, образующиеся при перестраховании. Страховщик обычно передает перестраховщику следующую последнему страховую премию не сразу. Часть таких премий задерживается в целях обеспечения исправного несения принятой на себя перестраховщиком обязанности по оплате убытков. Это отчисление имеет место по таким видам страхования, где срок сравнительно продолжителен, напр. по страхованию от огня, корпусов морских судов и т. п. Размер таких отчислений в Д. определяется договорами перестрахования; обычно он колеблется от  $\frac{1}{3}$  до  $\frac{2}{5}$  суммы, передаваемой в перестрахование годовой премии, или же устанавливается в размере, равном 5 месячным взносам. За эти суммы перестраховщик получает проценты, Депо включает в себя сумму резервов-премий по рискам, переданным в перестрахование. Согласно требованиям закона ответственность за помешание этих средств лежит на обязанности страховщика.

**ДЕПОЗИТ** (лат. depositum), договор поклада или хранения. Сущность его в римском праве заключается в том, что одним лицом (депонентом) вверяется другому лицу (депозитарию) какая-либо вещь для бесплатного хранения, с обязательством вернуть ее по первому требованию. Характерным для этого договора является то, что в отличие от других смежных договоров (скупа, заем) вещь передается депозитарию не в собственность и не в пользование, а исключительно для целей хранения. Институт Д. в порядке рецепции римского права попал в гражданские уложения современных капиталистических государств и дореволюционной России. Признак «бесплатности» однако большинством этих кодексов был отброшен, поскольку Д. как гражданско-правовой институт стал опосредствовать не быт, а развитие торговый оборот капиталистического хозяйства. В гражданский кодекс РСФСР (как и других союзных республик) Д. как специальный договор не попал вовсе. Правоотношения, возникающие на его почве, почти полностью охватываются и регулируются договором имущественного найма. Д. однако сохранился у нас в другом качестве как судебный или нотариальный институт. В этом значении Д. означает взнос должником в суд предмета обязательства при невозможности непосредственного исполнения его по отношению к кредитору. Судебный Д. имеет целью облегчить положение добросовестного должника и оградить его от всяких невыгодных последствий несвоевременного исполнения (неустойка, убыток) в тех случаях, когда кредитор уклоняется почему-либо от принятия исполнения, либо когда он отсутствует или вообще не дееспособен (к депозиту часто прибегают при жилищных спорах, когда домовладелец отказывается принимать квартирную плату от «неудобного» ему жильца, пытаясь тем самым искусственно создать версию о непла-

теже). В Гражданском процессуальном кодексе РСФСР 1923 регулированию судебного Д. как особого производства, подлежащего единоличному рассмотрению народного судьи, был посвящен специальный раздел (ст. ст. 204—209). Согласно изложенным в нем правилам, предметом Д. могли быть деньги, ценные бумаги и драгоценности, причем они подлежали внесению непосредственно в финотдел с зачислением в Д. народного суда по месту исполнения обязательства. Функция нар. судьи сводилась в таких случаях исключительно к тому, чтобы известить о состоявшемся взносе кредитора и выдать ему при отсутствии возражений внесенный предмет обязательства. Однако судья не вправе был заниматься проверкой оснований взноса по существу; при наличии спорных моментов дело может быть разрешено лишь в порядке нормального искового производства. Смысл Д. сводился таким образом не к тому, чтобы подтвердить правильность расчетов должника, а к констатированию самого факта своевременного взноса предмета обязательства. В Гражданском процессуальном кодексе предусматривался ряд случаев использования депозита как формы обеспечения интересов должника (ст. ст. 89, 234-в).

В связи с последовавшей разгрузкой суда от ряда «*Особых производств*» (см.), ведение Д. было передано в 1928 (С. У. 1928, № 14, ст. 111) нотариату. Среди новых правил, регулирующих Д. (ст. ст. 89—93 Положения о гос. нотариате РСФСР) и воспроизводящих в основном соответствующие ст. ст. Гражданского процессуального кодекса, обращает на себя внимание дополнительный пункт, в силу которого Д. может быть возвращен внесшему его лицу лишь с согласия кредитора или по определению суда. О Д. как банковской операции см. *Вклады*. *Б. Борисов*.

**ДЕПОЗИТНОЕ СЧЕТОВОДСТВО**, учитывает ценности, которые находятся в хозяйстве, но этому хозяйству не принадлежат. К такому относятся ценности, полученные на комиссию, залоги и собственно депозиты (см. *Вклады*). Учет ведется по номинальной или условной оценке на специальных парных счетах, помещаемых в баланс за итогом последнего и составляющих отдельный баланс. При получении залогов или депозитов наличными деньгами в баланс депозитов должен быть включен в соответствующей части счет кассы или счет банка, где депонированные суммы хранятся.

**ДЕПОЗИТНЫЕ КАССЫ**, отделения депозитных банков, специально предназначенные для приема вкладов. На практике Д. к. там, где они существуют (напр. в Германии), ничем кроме своих размеров не отличаются от остальных отделений и производят у себя все банковские операции.

**ДЕПОЗИТНЫЙ БАНК**. В широком смысле Д. б-ми являются все банки, принимающие вклады и открывающие текущие счета своим клиентам. В более специальном обозначении Д. б. именуются такие банки, к-рые не участвуют в грондерских операциях и воздерживаются от долгосрочного финансирования пром-сти, хотя бы и в скрытой форме. В наиболее чистом виде Д. б. возникли в

Англии. Однако процесс концентрации английских банков, к-рый привел к сосредоточению почти 80% депозитов в руках 5 крупнейших банков, ослабил разделение труда между различными кредитными учреждениями, и банки т. н. «большой пятерки» («баг-файв») стали приближаться к смешанному типу. К этому типу с самого начала принадлежали германские банки, к-рые в форме краткосрочного кредита финансируют капитальное строительство пром-сти, а также принимают деятельное участие в выпуске акций и облигаций. Противоположными Д. б. являются (по терминологии Адольфа Вебера) «спекулятивные» банки, к-рым относятся напр. французские «Banques d'affaires» и другие банки, специально занимающиеся финансированием торгового пром. предприятий. Т. н. текущие банковские операции (учет, ссуды) играют у этих кредитных учреждений лишь второстепенную роль. В течение истории Д. б. постепенно выделялись из банков, совершавших разнообразные операции таким образом, что сначала банки принимали деньги на хранение с обязательством возврата именно тех самых монет, которые им были переданы для сбережения; затем вкладчики стали поручать банку из принадлежащих им сумм производить расчеты с другими лицами, с к-рыми они состояли в тех или иных деловых отношениях. Этот вид депозита сохраняет свое значение и по настоящее время в отношении ценных бумаг и т. п. Однако, вообще говоря, все вклады впоследствии стали составлять единую общую сумму, принадлежащую всем вкладчикам, каждый из к-рых владеет соответствующей частью. Д. б. приобретают характер самостоятельных учреждений с конца 19 века (в Америке и Англии). Современные депозитные банки главным образом тесно связаны со сбережениями широких масс, причем банк обладает правом пускать вклады в оборот в целях извлечения прибылей.

*Лит.*: Weber A., Die Depositenbanken und Spekulationsbanken, München, 1922.

**ДЕПОЛЯРИЗАТОРЫ**, вещества, применяемые в *гальванических элементах* (см.) для связывания выделяющегося на аноде водорода и устранения явления поляризации элемента. В качестве Д. применяются азотная кислота, медный купорос, перекись марганца и т. п.

**ДЕПОРТ**, пролонгация биржевой сделки на срок, предпринимаемая на фондовой бирже спекулянтами, играющими на понижение. Противоположностью Д. является *репорт* (см.).

**ДЕПОРТ** (Desportes), Александр Франсуа (1661—1743), французск. художник, родоначальник франц. буржуазной живописи 18 в. По условиям времени Д. мог найти применение для своего ярко реалистического дарования лишь в качестве живописца охотничьих собак при дворе Людовика XIV. Несмотря на всю узость этого ранее чисто ремесленного жанра, Д. сумел придать ему значительность полноценного художественного явления и занять положение мастера, пользующегося всеобщим признанием и вполне независимого от других художест-



венных течений своего времени. Его работы замечательны не только исключительной наблюдательностью в передаче движений животных, но и пейзажным фоном. Еще более значительны чисто пейзажные этюды Д., исполненные непосредственно с натуры. Очень редки, но столь же реалистичны портреты Д.; значит. слабее его натюрморты. Картины Д. имеются в Эрмитаже и в Моск. Музее изящных искусств.

**ДЕПОРТ** (Desportes), Филипп (1546—1606), один из поэтов младшего поколения *Плеяды* (см.), исключительный мастер формы и наиболее типичный представитель застывшего канона этой школы. С его именем связывается однако отклонение франц. лирики от классических образцов античности в сторону подражания поэтам александрийской эпохи (Анакреон) и итальянцам. Д.—конец франц. литературного ренессанса. Его «новшества» вызвали резкую реакцию со стороны *Малерба* (см.), вернувшего франц. поэзию и язык в русло национальных традиций. Лучшее изд. Д.—Париж, 1858.

Лит.: Flamini, *Studi d'istoria letteraria*, Livorno, 1895.

**ДЕПОРТАЦИЯ**, система судебных и административных мер, состоящая в удалении лица, признанного социально опасным, из места его постоянного жительства в отдаленную местность и в принудительном поселении его в новом месте жительства с ограничением свободы передвижения. Д. осуществляется на основании судебного приговора или административного акта (см. *Ссылка*).

**ДЕПРЕ** (Despres, Degrés Josquin), Жоскен, композитор нидерландской школы на рубеже 15—16 вв. См. *Жоскин Дебре*.

**ДЕПРЕССИЯ** барометрическая, то же, что область пониженного атмосферного давления (см. *Барические системы*). Районы, занимаемые Д. б., в умеренных широтах достигают иногда громадных размеров, покрывая сев. часть Атлантического океана и всю Зап. Европу, но в вертикальном направлении Д. б. захватывает слой не выше 10 км, являясь т. о. образованием, ничтожным по высоте, но сильно растянутым по горизонтали.

Лит.: Оболенский В. Н., *Метеорология*, М., 1927; Angot A., *Traité élémentaire de météorologie*, 4 éd., P., 1928; Hann J. und Süring R., *Lehrbuch der Meteorologie*, 4 Aufl., Lpz., 1926.

**ДЕПРЕССИЯ** горная, разница между давлением воздуха внутри рудника и на поверхности. При проветривании рудников вентиляторами в подземных выработках имеет место разрежение воздуха; Д. зависит от длины выработки площади ее поперечного сечения и скорости движения воздушной струи. Эта зависимость выражается формулой, выведенной на основании многочисленных наблюдений:

$$h = \frac{PLv^2}{S},$$

где  $h$ —депрессия,  $P$ —периметр выработки,  $L$ —длина выработки,  $v$ —скорость движения воздуха,  $S$ —площадь поперечного сечения выработки.

Д. дается в мм водяного столба, причем давление столба воды в 1 мм высотой соответствует давлению 1 кг/м<sup>2</sup>.

**ДЕПРЕССИЯ** (от лат. deprimerе—давить), психическое угнетение, состояние, характе-

ризующееся явлениями общего психо-моторного тормажения, подавленным, тоскливым настроением, замедлением движений и затруднением мышления, наблюдающееся после психических травм и при многих психических болезнях. Отчетливее всего картина Д. бывает выражена в депрессивных приступах (фазах) *маниакально-депрессивного психоза* (см.). Подобная Д., часто возникающая без всякой внешней причины (эндогенная Д.), может достигать различной глубины, от легкого понижения работоспособности и от изменения настроения до тяжелых форм с бредом самообвинения, стремлением к самоубийству, иногда спутанностью сознания и пр. Психические явления эндогенной Д. стоят в тесной связи с расстройством обмена веществ, возникающим в результате периодического нарушения функции центров вегетативной нервной системы, регулирующих обмен веществ, и выражающимся в области физических отклонений падением веса, исчезновением аппетита, запорами, нарушениями кровообращения и пр. В виду опасности самоубийства лечение в тяжелых случаях должно обязательно производиться в закрытых психиатрических лечебных учреждениях. Реактивные Д., возникающие в результате психических травм (тяжелых утрат, любовных неудач и пр.) как правило дают значительно менее глубокую картину и более быстрое выздоровление, чем эндогенные, однако нередко с чрезвычайно острыми начальными явлениями (попытки к самоубийству, ступор, отказ от пищи и пр.).

**ДЕПРЕССИЯ**, в политической экономии, временное угнетенное состояние всего народного хозяйства или отдельных его отраслей. Д. называется фаза промышленного цикла, наступающая после кризиса и характеризующаяся пониженным уровнем промышленного производства, сокращением деятельности значительной части промышленных предприятий, упадком *грюндерства* (см.), сокращением товарооборота, пониженными ценами на большинство товаров, низкими прибылями или даже убыточностью предприятий, низким курсом акций торговых промышленных предприятий и, напротив, сравнительно высоким курсом твердoproцентных бумаг, низким уровнем учетного процента, слабым спросом на ссудный капитал, высокими требованиями, предъявляемыми к кредито- и платежеспособности заемщиков, низким уровнем заработной платы, высоким проц. безработицы и рядом др. второстепенных признаков. Особенно резко проявляются эти признаки, если кризису и Д. предшествовал период бурного оживления всех отраслей народного хозяйства («бум»); слабее—если предшествующий подъем не был бурным. Период Д. отражается на всех сторонах общественной жизни. Должны быть особо отмечены: рост политической активности пролетариата и др. угнетенных классов, уменьшение числа экономических забастовок, растущая агрессивность политики империалистических государств и обострение империалистических противоречий. В последнее время в связи с появлением в буржуазной экономии имеющего апологети-

ческий характер учения о больших циклах некоторые буржуазные экономисты говорят о длительно-депрессивных периодах хозяйственной жизни, противопоставляемых ими длительным периодам сравнительного подъема.

**ДЕПРЕССИЯ ПРОСТЕЙШИХ**, периодически наступающее понижение интенсивности жизненных функций у простейших (у корненожек и особенно у инфузорий). Д. п. связана с нарушениями обмена веществ и выражается в удлинении промежутков между двумя соседними делениями в несколько раз, в появлении мелких и уродливых форм и в нарушении нормальных объемных отношений между ядром и протоплазмой. У инфузорий депрессия может прекратиться после *конъюгации* или *эндомикисиса* (см.), восстанавливающих нормальные размеры ядра.

**ДЕПРЕТИС** (Depretis), Агостино (1813—1887), итал. политический деятель, адвокат. Принадлежал к «Молодой Италии», был депутатом Пьемонтского парламента (в 1848), принимал участие в революционном движении в Милане (1853). В 1860 был назначен Гарибальди протодиктатором Сицилии, но, потерпев неудачу в попытке заключить компромисс с Кавуром, вышел в отставку. В 1862 Д., будучи членом кабинета Ратацци, организовал вместе с Гарибальди экспедицию, окончившуюся неудачей при Аспромонте. С этого времени Д. 12 раз занимал министерские посты и 7 раз стоял во главе кабинета. Политика его характеризуется постоянными колебаниями и скачками, компромиссами с реакционными элементами и непрерывной эволюцией вправо. В первое свое министерство (1876—1878) Д. провел законы о всеобщем обязательном обучении и об исключении из палаты духовенства и чиновников, в третьем (с 1881), открыто перейдя на сторону крупной буржуазии, вел непримиримую борьбу с радикалами и жестоко подавлял рабочее движение и террор со стороны анархистов. Во внешней политике отличался крайним сервиллизмом в отношении к Австрии; содействовал организации Тройственного союза; положил начало империалистической экспансии Италии захватом Массовы (1885) в Абиссинии. Д. был ярким выразителем того разложения политических партий и избирательного корпуса, которое получило в Италии название политики «трансформизма».

**DE PROFUNDIS** (лат.), начальные слова 130-го (129-го) псалма «Из глубины взываю к тебе», одного из семи покаянных псалмов, употребляемых в католической заупокойной мессе. Слова Д. р. много раз перелagались на музыку крупнейшими композиторами культуровой музыки; классические De profundis—у Орландо Лассо (1584), Люли (1683), Лаланда (1690) и др. Название Д. р. носит также ряд известных литературных произведений (Шарля Бодлера, Оскара Уайльда Станислава Пшибышевского и др.).

**ДЕПУЛА** (от греч. *deras*—чаша), стадия зародышевого развития животных, промежуточная между стадиями *бластулы* и *гастрюлы* (см.). Инвагинация при Д. еще не вполне закончена (см. *Гастрюла*, рис. 1), вследствие чего в зародыше на этой стадии

сосуществуют две полости: регрессирующий бластоцель и прогрессирующая полость первой кишки.

**ДЕ-ПУЛЕ**, Михаил Федорович (1822—85), писатель; служил в провинции как педагог-администратор. Де-Пуле напечатал множество критических, историко-литературных, историч., биографических, публицистических и педагогических работ. Помещая статьи сначала в журналах и газетах либерального направления, Д. в 1870—80 гг. стал деятельным сотрудником издававшегося М. Н. Катковым «Русского вестника», боевого органа реакционного дворянства. Здесь Д. выступил против общественного движения 1860-х гг. Из работ Д. до сих пор сохранили ценность благодаря богатству фактического материала большие биографии поэтов Никитина (соч. Никитина, Воронеж, 1869) и Кольцова («Древняя и новая Россия», 1878; отдельно—СПБ, 1878).

*Лит.*: Венгеров С., Источники словаря русских писателей, т. II, СПб, 1910; Языков Д., Обзор жизни и трудов покойных русских писателей, вып. 5, СПб, 1889; Пиксанов Н. К., Областные культурные гнезда, М., 1928.

**ДЕПУТАТ**, уполномоченный какого-либо коллектива, защищающий его права и интересы и выражающий его волю в каком-либо учреждении или представительном органе. Обычно Д. называются члены представительных учреждений—парламентов, к-рые рассматриваются теоретиками буржуазии как выразители интересов «нации» в целом, а не отдельной группы или сословия. Жизнь этого основного положения буржуазной демократии, стремящейся скрыть классовое содержание т. н. «народного представительства», была разоблачена Марксом, указавшим, что народ «один раз в три или шесть лет решает, какой член господствующего класса должен представлять и подавлять народ в парламенте» («Гражданская война во Франции»). Термин Д. применяется и в СССР, где депутат по конституции может избираться исключительно на собраниях трудящихся. Помимо классового состава имеются и другие принципиальные различия в положении Д. буржуазного парламента и выборного советского органа: 1) Д. буржуазного парламента ограничивается одними выступлениями и участием в парламентских комиссиях, в то время как каждый советский Д. несет определенную гос. работу и лично участвует в реализации принимаемых постановлений; 2) Д. буржуазного парламента совершенно оторван от своих избирателей и не подлежит никакому контролю. Член Совета непосредственно связан с избирателями и им подотчетен; 3) Д. парламента не сменяем до истечения срока его полномочий. Д. Совета может быть во всякое время отозван своими избирателями и заменен другим; 4) Д. Совета в отличие от буржуазных Д. не получает за свою выборную работу никакого вознаграждения.

**ДЕРА-ГАЗИ-ХАН** (Dera-Ghasi-Khan), г. в Британской Индии, пров. Пенджаб, центр одноименного округа; расположен на прав. бер. р. Инда; к лев. бер. против Д. подходит ветка ж. д.; 20.370 ж. (1921); шелковая фабрика, хлопкоочистительный завод, мельницы и маслобойки. Округ Д.-Г.-Х. лежит

на равнине в ю.-з. ч. Пенджаба, между р. Индом и Сулеймановыми горами; пл. 13.845 км<sup>2</sup>; 469.050 жителей (1921); посевы пшеницы, проса, индиго—на землях, искусственно орошаемых каналами, выведенными на З. из Инда, на В. из горных речек.

**ДЕРА-ДУН** (Dehra-Dun), г. в Британской Индии, на крайнем С.-З. Соединенных провинций, конечный пункт ж.-д. ветки, идущей через г. Хардавар; центр одноименного округа; 47.300 ж., в т. ч. 13.800 в военном поселении (кантонменте) *гурков* (см.). Округ Д.-Д. расположен на юж. склонах Гималаев, между рр. Джамной и Гангом; площадь 3.090 км<sup>2</sup>; 212.250 ж. (1921).

**ДЕРАЖНЯ**, поселок гор. типа, районный центр в УССР, ст. Юго-Зап. ж. д. на линии Проскуров—Жмеринка; 5.659 ж. (1926); св. 41% самостоятельного населения занято в с. х-ве. Грузооборот ст. Д.: 45 т. т по отпавлению (преимущественно хлебы) грузы и скот), 14,7 т. т по прибытию (1927/28).

**ДЕРА-ИСМАИЛ-ХАН** (Dera-Ismail-Khan), гор. в Британской Индии, в Сев.-зап. Пограничной пров., центр одноименного округа; лежит на прав. бер. р. Инда; 39.340 ж. (1921); важный транзитный пункт, через который идут товары из Афганистана и вост. Персии. Округ Д.-И.-Х. граничит на З. с Вазиристаном, лежит между рекой Индом и Сулеймановыми горами к С. от *Дера-Гази-Хан* (см.); большая ч. занята глинистой или песчаной полупустышей; площадь 9.050 км<sup>2</sup>; 260.800 жит. (1921); посевы пшеницы и др. зерновых на поливных землях.

**ДЕРАТИЗАЦИЯ** (лат.), к р ы с о и с т р е л е и е. В наст. время термин Д. обозначает уничтожение не только крыс, но и др. грызунов (мышей, сусликов, хомяков, тарабаганов и пр.), являющихся вредителями с.-х. культур и хозяйств и играющих роль в распространении ряда инфекционных болезней—чумы, острой инфекционной желтухи, туляремии, бешенства, ящура и др. (о методах борьбы с грызунами см. *Вредители*, гл. II).—В борьбе с крысами и мышами как вредителями жилищ и хозяйственных построек особое внимание следует уделять охранительным (профилактическим) мерам, ставящим себе задачей лишение крыс корма и убежища; это достигается устройством непроницаемых для грызунов построек (полы из твердых материалов, фундамент глубоко заземленный, окружение зданий внутри цементированной канавой и проч.), рациональным устройством технических проводов (вентиляцион. отверстий, водопроводных, газовых, канализационных труб), недопускающим проникновения и поселения в них крыс, и соблюдением ряда хозяйственных и санитарных правил (хранение от крыс пищевых продуктов и остатков пищи, устройство непроницаемых и плотно закрывающихся мусорных ям, периодически дезинфицируемых и не переполняемых, и т. п.). Из истребительных мер в борьбе с крысами и мышами как жилищными вредителями широко применяются механические меры (всевозможные ловушки, не имеющие распространения в сел.-хоз. практике), химические в виде всевозможных отравленных приманок и бактериальные. Надо иметь в виду, что ус-

пех в борьбе с крысами и мышами зависит прежде всего от правильной организации дела, причем не в пределах отдельных индивидуальных хозяйств (квартир, домов, усадеб), а в широком масштабе. Целый ряд стран регламентирует борьбу с грызунами особыми законоположениями и проводит ее специальными учреждениями (государственными или общественными). Так, в Англии закон предоставляет администрации особые полномочия по съезательной Д.; наряду с го ударством борьбу с грызунами ведут так назыв. «крысиные клубы»—в порядке соревнования друг с другом. В Германии с 1920 введены общественные «крысиные» дни. Во Франции, Италии и некоторых др. странах Д. регламентируется только в портовых городах. В СССР до наст. времени (1930) Д. не регламентирована. На международной конференции по борьбе с крысами в Париже и Гавре, бывшей в мае 1928, намечена организация Международной лиги по борьбе с крысами.

**ДЕРБЕК** (Dörbeck), первоначальная фамилия Б у р х а р д, Франц (1799—1835), выдающийся нем. гравер и литограф, уроженец рус. Прибалтики. Первоначально работал гравером при Гос. банке в Петербурге; с 1823 поселился в Берлине, где и приобрел широкую известность своими юмористическими жанровыми литографиями. Типичный представитель вкусов средней буржуазии, Д. рисовал сцены из мешанской и уличной жизни, сочетая грубоватый юмор с тонкой наблюдательностью и метким рисунком. Особенно интересны его «Берлинские шутки» (1832), исполненные в обычной для Дербека технике литографии пером с краской от руки.

**ДЕРБЕННИК**, *Lythrum*, космополитный род растений из сем. дербенниковых. Около 25 видов одно- или многолетних трав. В СССР очень обычна по влажным местам *L. salicaria*—п л а к у н - т р а в а, растущая во всех частях света. Пурпуровые цветы ее, собран. в узкие густые метелки, интересны так назыв. триморфной *гетеростилией* (см.): у одних экземпляров столбик длинный, у других—короткий, у третьих—средний по длине; тычинки (12), расположенные в два круга, находятся на одном уровне с рыльцами других цветов, но не своего собственного. Наилучшие результаты оплодотворения получаются при перекрестном опылении, когда пыльца попадает на рыльце, находящееся на том же уровне, что и тычинки. Молодые стебли плакун-травы съедобны. Цветы медоносны. Трава применяется в народной медицине как вяжущее. Плакун-трава, равно



*Lythrum salicaria*. 1—верхушка растения; 2—цветок; 3—чашечка; 4 и 4'—продольный разрез цветка с длинным и средней длины столбиком; 5—развернутый цветок с коротким столбиком; 6—плод.

как и растущая в СССР гл. обр. на юге *L. virgatum*, иногда разводятся в садах как декоративные.

**ДЕРБЕНТ**, а также Дербенд, г., районный центр в Дагестанской АССР, на берегу Каспийского м. в узком проходе между морем и горами, известном под названием Дербентский проход. Ст. Закавказских ж. д. в 245 км к С.-З. от Баку. Д.—второй по числу жителей город в Дагестане—23.097 чел. (1926). С 1930 в Д. действует шерстепрядильная фабрика. Развита рыбные промыслы, виноградарство, садоводство и огородничество. Ж.-д. мастерские и электростанция местного значения; с.-х. опытная станция. Вблизи Д. расположен стекольный завод *Дагестанские огни* (см.).

В Дербенте имеются археологические памятники: крепость Нарык-Кале, на стенах которой сохранились арабские и сасанидские надписи, и др. Город расположен внутри стен, которые замыкали Дербентский проход. Основание Дербента относится к 6 в. Московский торговый капитал, искавший в целях колониальных захватов пути в Индию, был заинтересован в овладении Д. как крепостью,—в 1722 Д. и был завоеван Петром I, но затем возвращен Персии. Окончательно перешел к России в начале 19 в. Дербентский район (30,4 тыс. жит. в 1926) входит в предгорную зону Дагестана. Основные отрасли хозяйства: виноградарство, огородничество и полеводство (пшеница и кукуруза), почти исключительно поливное. На побережье Каспийского моря развито рыболовство.

**ДЕРБЕНТ**, б. бухарский г., ныне с. Узбекской ССР, в 17 км от г. Байсуна; 176 жит. (1926) таджиков. Д. был важным транзитным пунктом на кратчайшем и удобнейшем торговом пути из Зап. Бухары в Восточную (гор. Гузар—г. Гиссар). После проведения ж. д. на бухарской территории, а в особенности после окончания (1929) ветки Термез—Сталинабад (б. Дюшамбе), значение Д. пало. В районе Д. найдены значительные месторождения каменной соли. К В. от Дербента лежит известное ущелье Железные ворота (*Бусола*, см.).

**ДЕРБЕТОВСКИЙ УЛУС**, название двух упраздненных в 1930 административных единиц Калмыцкой АССР.

**ДЕРБЕТСКОЕ НАРЕЧИЕ**, одно из ойратских наречий. Распространено как в сев.-зап. Монголии (Кобдоский округ), так и среди ойратов Поволжья, более известных под названием калмыков. Д. н. не является единым и распадается на говоры астраханских дербетов (Калмобласть) и кобдоских дербетов (Монголия), довольно сильно отличающиеся друг от друга, гл. обр. в отношении словарного запаса, к-рый у дербетов Поволжья впитал в себя многочисленные элементы из языков тюркских и русского. См. *Ойратский язык*, *Калмыцкий язык*.

**ДЕРБИ** (Derby), Дербшир, вернее Дарби и Дарбишир, графство центральной Англии, площадь 2.632 км<sup>2</sup>; 714.662 ж. (1921), в т. ч. городского населения—60,6%, плотность—271 чел. на 1 км<sup>2</sup>. Гл. г. Дербшир. Сев. часть графства—возвышена, особенно на С.-З. (до 635 м над ур. м.); на Ю.—низ-

менные долины рек Деруент, Трент и Дов. Большая часть Дербшира принадлежит к промышленным районам Англии. Однако сел.-х-во сохранило важное значение, особенно на возвышенном С.-З., где развито скотоводство (главн. образом овцеводство); наиболее распространенная культура—овес. В юж. части Д. развито молочное овцеводство. Д. характеризуется крупной земельной собственностью; до 32 тыс. га принадлежат герцогу Девонширскому. Д. обладает значительными залежами угля; угольный бассейн Д. является продолжением Йоркширского каменноугольного бассейна. Ежегодная добыча угля—около 14 млн. т. Промышленность наиболее развита на юге, в районе г. Дербшир. Основная отрасль—текстильная (шелковая, шерстяная и хлопчатобумажная); значительны также бумажное, пивоваренное, химическое производство. Д. окончательно выделено в особое графство при королеве Елизавете в 16 в., до того сохраняло общность с *Ноттингемширом* (см.). Еще в римские времена в Д. разрабатывалось олово, издавна добывалась железная руда, а с 14 в. началась добыча угля.

**ДЕРБИ** (Derby), вернее Дарби, главгор. одноименного графства Англии; расположен у р. Деруент, у ее выхода из Пеннинских гор в равнину; 137.700 ж. (1927). Д.—крупный центр текстильной промышленности (гл. обр. шелковая пряжа и шелковые ткани), важный ж.-д. узел (линии Лондон—Манчестер, Бирмингем—Шеффилд и др.); здесь находятся крупные ж.-д. ремонтные мастерские (до 10 тыс. рабочих). Кроме того в Д.—автомобильный, котельный и фарфоровый заводы, химическое производство. Дербшир—старинный центр шелковой и фарфоровой промышленности: в 1718 появилась первая шелковая мануфактура в Англии, а в 1750 был основан фарфоровый завод; в Д. Аркрайт построил одну из своих первых хлопчатобумажных фабрик.

**ДЕРБИ**, знаменитые конские скачки для лошадей 3-леток, организованные впервые лордом Дербширом в Англии в 1778. В Англии Д. пользуется большой популярностью; в день Д. Лондон почти бездействует, приостанавливается всякая жизнь: сотни тысяч людей направляются на Д. в Эпсом, близ Лондона, пешком и в автомобилях, верхом и по ж. д. Д. в Англии считается всеобщим народным праздником. В России Д. впервые было проведено в Москве в 1886; обыкновенно в этот день разыгрывается самый большой приз для 3-леток на скачках и 4-леток на бегах.

**ДЕРБИ** [правильнее—Дарби (Derby)], 1) Эдуард Джефри Смит Стенли (1799—1869), граф, англ. политический деятель, вождь консервативной партии. Как большинство англ. молодых аристократов его времени, воспитывался в Итоне и Оксфорде, где изучал классиков, а достигнув 21 года заседал уже в парламенте «депутатом» от одного из фамильных «карманных» округов в качестве вига, сторонника парламентской реформы. В 1827 был товарищем министра колоний в кабинете Каннинга, к-рый однако в следующем году уступил место торийскому министерству Веллинг-

тона. В 1830 вернулся в правительство в качестве статс-секретаря по ирландским делам в кабинете Грея, к-рого он горячо и с талантом поддерживал в проведении известного «билля о реформе». Это не мешало ему однако одновременно проводить драконовские законы в Ирландии, за что он получил от О'Коннела нелестное прозвище «скорпиона». В 1833, приняв портфель министра колоний, провел пресловутое «освобождение» невольников, согласно к-рому негры были закабалены еще на целых 7 лет, якобы в целях «приучения» их к свободе; зато это освобождение принесло плантаторам сумму в 20 млн. ф. ст. в виде «возмещения». Это был последний «либеральный» жест Д., к-рый не мог мириться с растущим нажимом новой промышленной буржуазии на аппарат власти (род Д. принадлежал к крупнейшим лендлордам Англии). Считая, что отныне его миссия должна состоять в охране «устоев», Д. в 1834 ушел со своего поста, возмущенный произведенным кабинетом покушением на доходы англиканской церкви в Ирландии в интересах народного образования, и перешел к торийской оппозиции. В 1841 вновь принял портфель министра колоний в консервативном кабинете Роберта Пила. Но и здесь история преградила ему дорогу: Пил стал на сторону промышленного капитала и выступил за уничтожение хлебных пошлин, этой цитадели землевладельческих интересов. В 1846, когда вопрос стал ребром, Д. порвал и с Пилом, став во главе протекционистской фракции своей партии. С этого времени Д. являлся главным представителем англ. землевладельчески-аристократического торизма—течения, явно отжившего свой век, а поэтому осужденного на политическое бессилие. Вся дальнейшая карьера Д., перешедшего еще в 1844 в палату лордов (по одному из титулов своего отца), была отражением этого бессилия. Несмотря на значительные политические и ораторские таланты, с которыми он соединял широкую образованность и личную обаятельность, Д., трижды бывший премьером (в 1852, 1858—59 и 1866—68), оказался не в состоянии вернуть консервативной партии ее прежнее значение. Его собственное пребывание у власти было каждый раз кратковременным, и лишь участие в его кабинетах Дизраэли (*Биконсфильда*, см.) придавало им некоторую значимость. Под давлением этого талантливое демагога Д. и решился в 1859 на рискованную меру расширения избирательного права, — но мера эта не прошла. Скрепля сердце («прыжок в неизвестное», по собственному выражению Д.), он вторично попытался провести (в 1867) эту реформу, уступая Дизраэли, — на этот раз удачно. Но это был акт, стоивший ему слишком больших усилий, и в следующем году Д. вышел в отставку, передав руководство партией свободному от консервативных и всяких др. традиций Дизраэли, к-рый повел ее по новым путям к блестящему возрождению под знаменем империализма. Д. умер в следующем же 1869 году, оставив после себя множество посредственных переводов древних и итал. классиков и неплохую память о себе как об организаторе крупн. обществ.

работ в Ланкашире во время хлопкового голода середины 60-х гг. *Ф. Ротштейн*.

2) Эдуард Генри Стенли (1826—93), граф, старший сын предыдущего, англ. полит. деятель. Несколько раз был министром в консервативных кабинетах. В качестве министра иностранных дел в кабинете Дизраэли (1874—78) старался смягчить воинственную политику премьера, направленную против России, но потерпел неудачу и принужден был выйти в отставку. Позднее примкнул к либералам, был членом одного гладстонского кабинета (1882—85), но включение в программу либералов ирландского гомруля заставило его выйти из партии и примкнуть к юнионистам.

**ДЕРБИ ПРОЦЕСС**, процесс обуглероживания, применяемый при производстве б. или м. высокоуглеродистой стали из мягкого металла, полученного в основном конвертере или на поду мартеновской печи. В первое время применения Д. п. тонко измельченный древесный уголь, антрацит или кокс сыпали через посредство воронки на поверхность стали в ковше, но это оказалось неудобным, т. к. часть реагента рассыпывалась в атмосферу, часть সরала у поверхности металла, притом не всегда в одинаковом количестве; поэтому теперь производят обуглероживание по способу Д. с помощью кусков антрацита, кокса или же брикетов из порошка этих предварительно высушенных материалов, сцементированного известковым молоком. Материалы эти кладут на дно ковша, в который льют раскаленную уже сталь; при растворении их происходит бурное перемешивание металла, что способствует его однородности.

**ДЕРБНИК**, *Aesalon columbarius*, мелкая хищная птица из подсем. соколиных. У старого самца лоб желтовато-белый, темя и затылок темно-голубовато-пепельно-серые; бока шеи и весь низ ржаво-желтые. Дл. крыла 19,3—20,5, хвоста 12,3—13,3 см, плюсны 3,6—3,8 см. Семь подвидов; распространены в Северной Америке, в Вост. Европе и по всей Сев. Азии. Несмотря на малую величину, не уступает остальным соколам в смелости и хищности. Охотится на мелких птиц; гнездится прямо на земле в тундре; а также на деревьях и в скалах в лесной и горной зоне. Кладка из 4—5 яиц.

**ДЕРВИШ**, персидское слово, означющее нищий (соответствует арабскому «факир»); применяется на арабском и турецком Востоке по отношению к представителям различного типа исламских монашеских орденов, которых называют также (особенно в Персии) суфи. Дервишизм появился в начале 9 века и стал рассадником традиций поздней античной философии, буддизма, манихейства. Общим для всех орденов Д. является учение о слиянии с божеством путем молчаливого созерцания или бурных телодвижений и криков под руководством старейших «шейхов». Древнейшим из существующих теперь является орден «кадириев», основанный в Багдаде в 12 в. К его ответвлению «Накшбенди» принадлежат хорошо известные в Средней Азии нищенствующие Д.—календери, не практикующие экстаза, а также кавказские мюриды. Многие орга-



низации Д. получили политический характер, как напр. кавказские мюриды, поднявшие восстание во главе со своим шейхом Шамилем против рус. владычества на Кавказе в 1852, орден ахив, считающий своей обязанностью бороться против тиранов, или популярный в Сев. Африке орден сенусиев, ставящий целью противодействовать европейскому влиянию.

Живут Д. б. ч. за счет вкладов, приношений в особые «текки», или «ханка». Многие ордена Д. являются нищенствующими. Кроме того они добывают себе средства к жизни торговлей, лечением (гл. обр. при помощи заклинаний), а иногда занимаются и ремеслами. См. также *Ислам*.

*Лит.*: Brown John, The Dervishes or Oriental Spiritualism, L., 1868; Крымский А., Очерк развития суфизма, Москва, 1895.

**ДЕРГ** (Lough Derg), озеро в Ирландии, расширение р. Шеннон; длина 39 км, ширина 3—10 км; много о-вов. См. *Шеннон*.

**ДЕРГАЧ**, птица, то же, что *коростель* (см.).

**ДЕРГАЧИ**, 1) слобода, районный центр в УССР, станция Южных ж. д., в 14 км к С.-З. от Харькова; 11.958 ж. (1926). Сельскохозяйственная школа, метеорологическая станция. Развита мукомолье и сапожный промысел. Грузооборот станции (1927/28): 1.790 т по отправлению, 10.930 т по прибытию. 2) Село, районный центр в Нижне-Волжском крае, расположено в 5 км к Ю. от станции Алты Рязанско-Уральской ж. д.; 7.872 ж. (1926). Небольшой стекольный завод. Мукомолье.

**ДЕРГЕМ** (Durham), правильнее—Дарем, по-рус. часто Дургам; 1) графство в северной Англии. Площадь 2.627 км<sup>2</sup>; население 1.479 т. жит. (1921), в т. ч. городское—70,4%; плотность населения—563 на 1 км<sup>2</sup>, гл. г. Дергем. Граничит на В. с Северным м.; р. Тис отделяет Д. на Ю. и З. от графства Йорк и Вестморленд; на С.-З. граничит с графством Нортемберленд (пограничные рр. Тайн и Дерунт), на З. с графством Кемберленд. Приморская часть графства низменна. В глубь страны поверхность повышается и на З. переходит в горную обл. северных Пеннин (до 714 м). Кроме названных пограничных рек Д. принадлежит значительная река Уир. Основное значение для хозяйства Д. имеет лежащий в его пределах и захватывающий прилегающую ч. Нортемберленда обширный угольный бассейн. В угольной промышленности Д. занято до 150 тысяч чел. На основе угольных богатств этого бассейна район реки Тайна во главе с Ньюкастлем, расположенным в Нортемберленде, и его пригородом Гетседом, расположенным в Д., стал средоточием судостроительной, металлургической и химической пром-сти; важным центром судостроения является и Сандерленд, расположенный в устье р. Уир; в бассейне р. Тис развита химическая и металлургическая пром-сть (центры ее: Стоктон, Дарлингтон, Гартлпул); весь приморский район представляет собою сплошную пром. центр, в котором чередуются металлургические заводы и доменные печи, предприятия химич. пром-сти, верфи. Через порты Д. идет крупный экспорт угля. Сандерленд и Гартлпул—важные рыболовные порты.

2) Д., г., исторический центр графства Д. у р. Уир; 17.346 жит. (1921); историческое ядро Д.—замок, являвшийся в ср. вв. центром обширных имений Дергемского аббатства; замок расположен на узком возвышенном п-ове, образованном излучиной р. Уир; здесь же древний собор, основной постройкой восходящий к 11 в. В настоящее время Дергем далеко опередили новые города Дергемского пром. района, и он сохраняет значение лишь как административный центр графства. В Д. университет с отделением в Ньюкастле.

3) Д., г. в штате Сев. Каролина (САСШ), центр одноименного графства, ж.-д. узел; в 1920—21.719 жит. (35% негров), по подсчету на 1928—47.000 ж. Крупный рынок табака и центр табачной пром-сти. Хлопкопрядильни—4 (140 т. веретен в 1928), чулочное производство. Ун-т (Duke university, основан в 1924).

**ДЕРГЕМ** (Durham), Джон Джордж Ламбтон (1792—1840), лорд, англ. политический деятель. В 1813 был избран в парламент в качестве члена партии вигов; в 1815 выступал против хлебных законов. Член правительства лорда Грея—лорд-хранитель печати в 1830 и вновь в 1832—33. Д.—один из авторов парламентской реформы 1832. В 1832—чрезвычайный посол в Петербурге, Берлине и Вене; в 1835—37—английск. посол в Петербурге. В 1838, в связи с восстанием в Нижней Канаде, был отправлен правительством лорда Мельбурна в качестве верховного комиссара и генерал-губернатора англ. владений в Сев. Америке. Мероприятия, принятые Д. в Канаде для подавления восстания (см. *Великобритания*, Исторический очерк), и радикальная позиция, занятая им в партии вигов, создали Д. много врагов; в голосовании по поводу внесения лордом *Брумом* (см.) интерпелляции о действиях Д. в Канаде правительство осталось в меньшинстве, и Д. был отозван. По возвращении в Англию Д. представил в 1839 правительству отчет о положении в Канаде с указанием необходимых мероприятий по управлению страной. Этот отчет считается в наст. время одним из важных памятников имперской колониальной политики; в нем впервые провозглашается принцип самоуправления колоний, т. е. ответственности министерства не перед назначаемым метрополией генерал-губернатором, а перед местной палатой представителей. Результатом отчета Д. был акт об объединении Нижней и Верхней Канады; Д. настаивал на объединении обеих провинций, исходя из того, что в объединенной Канаде англичане будут преобладать над французами, доминирующими в Нижней Канаде, бывшей центром восстания Папино (см. *Великобритания*, Исторический очерк). Ближайшими сотрудниками Д. в Канаде были Чарлз Баллер (Buller) и Векфилд (Wakefield), автор известной работы об Англии и Америке, появившейся в 1833, и «Искусства колонизации», послуживших Марксу материалом для последней главы I тома «Капитала»—«Современная теория колонизации». Противник Д. Брум распускал слухи о том, что знаменитый отчет Д. написан не им, а Баллером и

Векфилдом, но последующие изыскания показали необоснованность этих утверждений, хотя сотрудничество Буллера и Векфилда несомненно. Ранняя смерть Дергема положила предел его дальнейшей политической карьере.

Лит.: Chester W. New. A Biography of J. G. Lambton, First Earl of Durham, London, 1927; Lucas E., Sir C. P., Lord Durham's Report on the Affairs of British North America, 3 vls, Oxford, 1912; Durham's Papers: Report of Public Archives of Canada, Ottawa, 1923.

И. З.

**ДЕРГЕМСКИЙ СКОТ** (часто называют неправильно дургамским), порода местного невысокого по качеству скота в Англии. С давних пор многие англ. скотоводчики стремились к улучшению породы путем правильного обильного кормления, умелого племенного подбора и удачного применения кровного спаривания. Полученными таким путем племенными производителями пользовались для получения высококачественного (в мясном и мясо-молочном отношении) шортгорнского скота (см.).

«**ДЕР ДЕЙЧЕ**» («Der Deutsche»), герм. газета, основанная в Берлине в 1921 вождем христианских профсоюзов Штегервальдом. Находится фактически под руководством этого политика, являющегося также одним из вождей партии центра; поэтому «Д. Д.» можно рассматривать как один из органов партии центра. Распространена гл. образом среди католических рабочих Рейнских провинций, Силезии и т. д. Тираж ок. 25 тыс. В моменты особого обострения классовой борьбы обыкновенно левеет. Резко враждебна коммунистическому движению, часто солидаризируется с с.-д. печатью. Отношение к СССР меняется смотря по внутривнутриполитической конъюнктуре.

**ДЕРЕБЕЧ** (в переводе—князь долины), название турецких феодалов, владевших различными областями М. Азии в течение ряда столетий. Так, Ангора принадлежала династии Кара-Осман-Оглу, Пергам—Чапан-Оглу, целый ряд более мелких феодалов имел резиденции в Ване, Эрзеруме и т. д. Возможность располагать значительными средствами вместе со слабостью центрального гос. аппарата делали их носителями центробежных, сепаратистских стремлений. Значительный экономический рост Турции, обнаружившийся с конца 18 века, и происшедшее на этой почве усиление гос. власти повели к ликвидации малоазиатских феодальных княжеств. Борьба с остатками феодализма в М. Азии наполняет первые десятилетия 19 в. Ее вдохновителем и руководителем был султан Махмуд II.

**ДЕРЕВЕЙ**, тысячелистник, порезная трава, *Achillea millefolium*, многолетняя трава из сем. сложноцветных с мелко рассеченными листьями и небольшими корзинками цветов, собранными в свою очередь в щиток. Каждая корзинка состоит из нескольких внутренних желтоватых трубчатых и 5 окружных язычковых белых цветов. Широко распространен возле дорог, по межам, кустарникам, лугам—в Европе, Западной Азии, Сев. Америке. Распадает на ряд разновидностей. Содержит в железках эфирное масло (цинеол), горькое вещество ахиллеин, немного аконито-

вой кислоты. Цветущая трава (*Herba millefolii*) и одни соцветия (*Flores millefolii*) применяются в медицине; значительно чаще Д. применяется в народной медицине при плохом пищеварении, геморрое, для прекращения кровотечения при порезах. Употребляется также для настаивания водки («деревеевка»).—К роду Д. относится еще ок. 100 видов, растущих в Сев. полушарии; в СССР—около 30 видов. Некоторые южно-европейские и альпийские виды (напр. *A. moschata* и др.), содержащие много эфирн. масла, идут на приготовление ликеров (бенедиктин, шартрез). Некоторые виды разводятся в садах как декоративные.



Деревей. *Achillea millefolium*: 1—растение в цвету; 2—бутоны; 3—корзинка цветов; 4—язычковый цветок; 5—трубчатый цветок.

«**ДЕРЕВЕНСКАЯ БЕДНОТА**», ежедневная крестьянская большевистская газета; выходила в Петрограде с 12 октября 1917 по 27 марта 1918. Вначале газета издавалась Военной организацией при ЦК РСДРП, затем с 26 ноября 1917 (с № 39)—Военной организацией при ЦК РСДРП и фракции большевиков Второго всероссийского крестьянского съезда. С этого номера газета приняла новое название: «Деревенская беднота и трудовое казачество», с 9 декабря 1917 (с № 49) «Д. б.» стала выходить под своим прежним названием. Газета ставила перед собой задачу организовать вокруг большевистской партии и Советов батраков и беднейшее крестьянство в борьбе против помещиков и кулаков, сыграв в этом деле значительную роль. В марте 1918 «Д. б.» слилась с газетой «Деревенская правда» в новую газету «Беднота» (см.).

«**ДЕРЕВЕНСКИЙ КОММУНИСТ**», двухнедельный политический журнал, орган ЦК ВКП(б); издавался с 1 дек. 1924 по 1 августа 1930. В журнале печатались статьи, посвященные гл. обр. вопросам политики коммунистической партии в деревне, а также статьи, освещающие работу партийных организаций на местах. По характеру своего содержания «Д. к.» являлся руководящим пособием в работе деревенск. коммунистов, среди которых он преимущественно и распространялся. С 1 августа 1930 «Д. к.» слился с журналом «Спутник агитатора» (для деревни), и вместо этих двух журналов начал выходить новый массовый журнал ЦК и МК ВКП(б) под названием «Спутник коммуниста в деревне» с тиражом в 75.000 экз.

**ДЕРЕВЕНСКИЙ ТЕАТР**. Дореволюционная эпоха знала две формы деревенского театра: «народный театр» и «театр для народа». В первом случае дело сводилось к изучению и культивированию отдельного от городской культурной жизни крестьянского искусства (хоровые песни, пляски и т. д.),

а во втором—к созданию и некрому руководству самостоятельными кружками любителей, ставящими спектакли с участием крестьян и для крестьян.

Эта работа проводилась деятелями передовой интеллигенции, меценатствующей буржуазии и отчасти либеральных помещиков (комитеты по народной трезвости, земства и т. д.) в крайне незначительных масштабах [первый опыт был сделан в 1865 С. А. Юрьевым (см.)]. Центр тяжести этой деятельности главным образом был в теоретической разработке тех или иных принципиальных вопросов (оформления сцены, репертуара, музыкального исполнения и т. д.), к-рая подготовила базу для дальнейшей деятельности, расширившейся особенно после режиссерского съезда 1909, когда была организована особая «Комиссия содействия устройству деревенских спектаклей», в 1912 легшая в основу возникшей при ун-те им. Шаляевского «Секции содействия устройству деревенского, школьного и фабричного театра», основателем которой был художник-академик В. Д. Поленов (см.).

После Октябрьской революции «Секция» была реорганизована в «Дом театрального просвещения в деревне им. В. Д. Поленова» (при ТЕО Наркомпроса 1918). Работа «Дома» быстро получила массовый характер вследствие огромного роста интереса к самостоятельному творчеству и стихийного возникновения всевозможных художествен. кружков. В 1925 «Дом» (Тепрос) был преобразован в «Центральный дом искусств в деревне имени народного художника В. Д. Поленова», и с этого момента начинается его работа как специального органа по художественно-политико-просветительной работе в деревне и для деревни, преследующего широкие цели как исследовательские, опытно-показательные, инструктивно-методические, так и снабженческие и т. д.

К 1930 в деревнях РСФСР имеется уже свыше 30 тысяч художественных кружков, с миллионом работников на деревенском культурном фронте, преимущественно молодежи. Первое место по количеству (около 80%) и значению занимают драматические кружки (около 20% падает на хоры, музыкальные, литературные и т. д.), являющиеся одним из важнейших рычагов культурной революции в деревне, несмотря на то, что их работа протекает в крайне тяжелых условиях: в случайных помещениях, на маленьких сценах, почти без всякого оборудования. Каждый кружок делает от 15 до 20 художественных выступлений в год в виде спектаклей (причем обычно пьесы берутся из современного репертуара), также концертов, живых газет и т. д. Центром инструктажа и руководства кружков является «Дом Поленова», посылающий в деревню свои показательные передвижные бригады для постановки спектаклей и устройства театральных учебно-показательных выставок. Эти Государств. передвижные театры (ГИПТ) делятся на музыкальные и драматические и состояются из инструкторов и практикантов «Дома», причем каждый из артистов является в то же время инструктором по какому-нибудь вопросу.

На обязанности ГИПТ лежит организация новых кружков, обследование и регулирование работы старых, а также создание новых районных опорных пунктов. Репертуар их составляют пьесы, идущие в стационарных театрах города, а также специально написанные для ГИПТ.

При «Доме» существуют трехгодичные курсы-мастерские инструкторов и организаторов массовой художественной самодеятельности, а также Гос. производственные театральные мастерские, в задачи которых входит консультация по части театростроительства и снабжение готовым оборудованием по заказам тех или иных кружков и коллективов. В 1930 функции «Дома» расширились, и он был переименован в «Центральный дом самодеятельности искусства в городе и деревне имени Н. К. Крупской». При «Доме» издается журнал «Деревенский театр». Коллективизация сельского хозяйства, создавая крупные пункты, могущие проводить более планомерно и в больших размерах культурно-просветительную работу, и наличие оборудованных изб-читален и клубов дают возможность городским стационарным театрам шире знакомить деревню со своей работой и повышать художественное качество самодеятельных кружков.

*Н. Гиллеровская.*

**«ДЕРЕВЕНЩИНИ»**, землевольцы, участники революционного движения 70-х гг., поселившиеся в деревнях для пропаганды и агитации среди крестьян.

#### **ДЕРЕВНЯ. С о д е р ж а н и е:**

- I. Экономическо-этнологический очерк.** . . . 383.  
Общее понятие Д.—Первобытная Д.—Типы заселения Д.—Эволюция Д. в классовом обществе. Д. рабовладельческой древности.—Д. в феодальном хозяйстве средневековья.—Разложение Д. в эпоху первоначального накопления.—Феодально-крепостная Д. в России.—Д. в мануфактурный период на Западе и в России.—Д. в эпоху развитого капитализма (промышленный и финансовый капитал).

- II. Д. советская** . . . . . 417

#### **I. Экономическо-социологический очерк.**

Общее понятие Д. есть тип поселения, связанного с с.-х. занятиями основного кадра его обитателей. При всем разнообразии внешних форм Д.—разнообразии, обусловливаемом экономическими, социально-политическими, этнографическими и даже топографическими моментами—указанный материальный признак является основным, отличающим Д. от других типов поселения, в частности от города. Генетически Д. является первичной и универсальной формой массового заселения, хотя в реальной исторической действительности бывали случаи, когда возникновение города предшествовало Д. (например, в случаях военного заселения). В первобытной стадии бесклассового общества Д. была единственной формой поселения, но с развитием общественного разделения труда Д. производственно обособляется и противопоставляется городу экономически и социально («основой всякого развитого разделения труда... является отделение города от деревни»—Маркс). Отделение города от Д. проходит через стадии развития классового общества и достигает своего высшего развития в капи-

талистическом обществе, когда «ведущая» роль в развитии производительных сил закрепляется за промышленностью и городом, а Д. приобретает специфическую окраску производственно-технической и экономической отсталости. «Отделение города от Д., противоположность между ними—эти повсеместные спутники развивающегося капитализма—составляют необходимый продукт преобладания торгового богатства над богатством земледельческим... Поэтому преобладание города над Д. и в экономическом, и в политическом, и в интеллектуальном, и во всех других отношениях составляет общее и неизбежное явление всех стран с товарным производством и капитализмом» (Ленин). «Буржуазия подчинила деревню господству города. Она вызвала к жизни огромные города, в высокой степени увеличила городское население сравнительно с сельским и освободила таким обр. значительную часть населения от идиотизма деревенской жизни. И рядом с этим подчинением деревни городу она поставила варварские и полуварварские страны в зависимость от цивилизованных, крестьянские народы от буржуазных, восток—от запада» (Коммунистический Манифест). Наряду с противоположностью между городом и Д. в капиталистическом обществе развиваются и достигают наиболее законченной формы социально-экономические противоречия внутри самой Д., антагонизм ее классовой структуры, зарождающийся уже с самых ранних этапов возникновения и развития классового общества. Это противоречивое социальное содержание Д. изживает лишь с ликвидацией классового общества, когда с уничтожением производственной и экономической противоположности Д. и города уничтожаются вместе с тем и социальные их противоречия.

Первобытная Д. У наиболее диких народностей нет ни постоянного освоения и занятия территории ни его признака—постоянного жилища. Еще Тацит, напр. описывая быт некоторых кочевых сарматских племен, указывает, что они проводят время «в повозках и на коне», что у них «нет жилищ, их одежда—зверинные шкуры, их постель—земля, даже для детей нет другой защиты от непогоды и диких зверей, кроме шалаша из ветвей» (Germania, 46). Он противопоставляет их германцам, к-рые имеют постоянные жилища из бревен, «но не любят жить скученно, их Д. не образуют улиц, примыкающих друг к другу дворов, а каждый выбирает себе место для усадьбы... у источника, на равнине, у роши и каждая усадьба окружена свободным пространством» (Germania, 16). У кочевых народностей со сравнительно более высокой культурой жилище, в виде юрты или кибиток, является непостоянным, подвижным и временным. Только с переходом от кочевого образа жизни к оседлому возникает постоянное жилище, а вместе с этим создается и Д. как первичная форма территориального объединения этих жилищ, а следовательно и сосредоточения населения. Как указывает Энгельс на основании исследований Моргана, уже на той стадии дикого состояния общества, когда изобретаются лук и стрелы,

наблюдается стремление к более или менее правильным способам добывания средств существования, стремление к оседлости, и появляется постоянное жилище и нечто в роде первых постоянных поселков. С этого времени Д. начинает связываться с основным ее производственным признаком—с занятием ее жителей земледелием и другими видами сельского хозяйства. Из изучения общественного быта и хозяйства наиболее диких народностей, как их впервые застала европейская колонизация при открытии Америки и других стран, а также из изучения некоторых сохранившихся до сих пор наиболее примитивных народностей, можно поэтому сделать некоторые выводы относительно первоначальной структуры Д. В такой Д., связанной исключительно с земледелием или с его побочными отраслями (охотой, рыболовством и пр.), даже постройка жилищ и их размещение, не говоря уже об общественном быте как таковом и хозяйстве, распределении угодий и проч., непосредственно приспособлены к означенным занятиям. Так, по тому же Моргану и другим описаниям диких народностей 15—16 вв. Сев. Америки, многие из туземных народностей, знавшие уже земледельческую культуру (в виде примитивной огородно-мотыжной культуры кукурузы, тыквы, бобов и др. растений), жили б. или м. крупными группами в Д., представлявших большей частью «открытые» и разбросанные на свободном пространстве поселения из небольших групп примитивных хижин с чередующимися среди них огородами, плантациями табака, бобов и т. д., либо находившимися в общем пользовании либо принадлежавшими отдельным семьям. Здесь же находились места общественных собраний, религиозного культа, жертвенники, пруды и водоемы для питья и орошения и пр. Более значительные поля с хлебными злаками, часто обрабатывавшимися уже не мотыгой, а примитивным плугом, а также выгоны для общего выпаса, леса общего пользования и пр. находились вне Д. на более отдаленном расстоянии. В нек-рых местностях однако Д. превращались в «закрытые», т. е. огораживались тыном для защиты от врагов и зверей; тогда Д. скучивались на небольшом пространстве, вынося полевые и другие хозяйственные угодья за свои пределы. Такая «огороженная» Д. однако еще не получает экономического значения города, поскольку в общественной экономике первобытного общества еще нет его элементов. Занятие территории идет обыкновенно или целыми племенами (при массовых и военных передвижениях) или отдельными родами и семьями (при более длительной и мирной колонизации). Поэтому первобытная Д. является в преобладающей степени родовой, т. е. населенной членами одного рода, с родовой организацией управления, военной защиты и пр., и хозяйство и быт ее носят исключительно замкнутый характер. Значительная часть хозяйственной деятельности организована на коллективных началах и даже при переходе к индивидуальному производству многие отрасли долго сохраняют коллективный характер их ведения. Во многих

местностях, где родовой быт еще более или менее сохранился (у нас в Сванетии, в Хевсуретии и др.), даже современная Д. по внеш-



Рис. 1. Родовая деревня хевсуров (Кавказ).

нему виду (группа построек в 10—15 примитивных домов вокруг боевой башни) носит явные признаки своего родового происхождения и состава (рис. 1). Но несколько иначе складываются формы первобытной Д. и поселения в тех случаях, когда заимка и первичная колонизация территории идут более мелкими ячейками, в основе которых лежит первобытная семья. Такая семейная Д. образуется чаще всего напр. в лесных местностях, где заимки и расчистки земли делаются небольшими участками. Она состоит из одного или двух дворов и сохраняет состав большой семьи. Таково происхождение семейной Д. и общины-задруги у южных славян; таковы поселения и у нас в бывших Архангельской и Вологодской губ. и во многих окраинах Сибири (напр. в национальной якутской Д.). Она до сих пор состоит обычно из очень небольшого числа дворов, с преобладанием одного—двух семейств и с крупными дворами-домами, как остаток прежней семьи.

Вышеописанное происхождение деревни вскрывается также лингвистическими указаниями. В древнерусском яз. слово деревня происходит от корня дар, драги, пахать целину, расчистить; Д. называется расчищенный участок земли с одним или

несколькими дворами. В нем. языке Д.—Dorf, Turf—означает кучу (дворов, жилищ), передавая в этом термине характер герман. «скупенной», замкнутой Д. То же содержание передает франц. терминология Д., общая с древнеримским словом villa, поместье, откуда и французское название Д. village, как селения меньшего размера, чем город (ville), и большего, чем hameau—отдельные дворы [собственно дом, место отдыха, одинакового корня с готским haims, англосаксонским home, германским heim (многие германские и англо-саксонские поселения и Д. имеют название с окончанием heim)].

Типы заселения Д. В связи с местными экономическими, национальными и др. особенностями Д. можно установить и особые типы ее, подробно исследованные в классическом труде Мейтцена о формах заселения различных народностей в Западной Европе. По Мейтцену, характерный и типичной особенностью древнегерманских поселений является замкнутая форма Д., состоящая из 10—40 старых больших дворов и присоединившихся к ним впоследствии новых, более мелких по размерам. На планах древних германских Д., приводимых Мейтценом, видна пестрая сеть кривых и ломаных переулков, расположенных без всякой системы. Мейтцен эту наиболее типичную форму германских поселений, сохранившуюся до сих пор, называет «скупенной» Д. (рисунки 2 и 3). Территория ее первоначально занимала приблизительно 300—600 га, впоследствии возрастая в одних случаях в связи с прирезкой свободных земель или земель опустевших Д., а в других—сокращаясь в связи с разделом общинных земель Д. и превращением их в частную соб-



Рис. 2. Скупенная деревня германского национального типа (по Мейтцену).

ственностью. С таким типом Д. были связаны и особенности распределения и пользования землей в виде т. н. *гуф* (см.), находившихся на определенных условиях в постоянной обработке коренных жителей Д. Размер *гуф*



определялся тем количеством земли, к-рое мог обработать один хозяин со своей семьей для получения средств к существованию и выполнения всех повинностей и сборов. Земля под пашню для обработки отдельными домохозяевами делилась на определенное число конов (*Gewalpe*) одинакового качества. В состав территории Д. входили земли

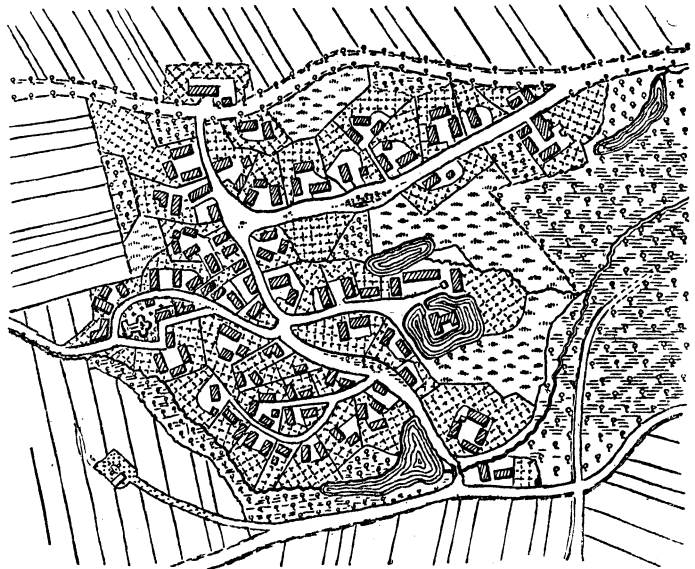

Рис. 3. Круговая деревня (по Мейтцеу).

*альменды* (см.), т. е. общего пользования (пастбища, выгоны, луга, леса). Наконец коренные жители Д. обычно имели право пользования и участия в землях *марки* (см.), не входивших в состав территории Д. и считавшихся общим достоянием народа. Иногда эти земли марки распределялись равномерно между держателями гуф, но чаще они являются источником возникновения крупных земельных владений и частной земельной собственности. Особую форму заселения и структуры Д. дают кельтские народности, национальный тип расселения которых был связан с клановым строем (см. *Кланы*). Когда в 7 веке кельты в Ирландии перешли от пастушеского кочевья к оседлому образу жизни, то страна была разделена на 184 клана, из к-рых каждый делился на 30 родов. При распределении земли небольшие семейные группы (*tates*), селившиеся и хозяйствовавшие вместе, получали по 120—240 акров земли, которая обносилась изгородью, рвами. Т. о. в Ирландии образовался не столько законченный тип Д., сколько ряд одиночных крупных дворов. Этими же условиями хозяйства и быта объясняется постройка кланового дома, большого здания, разделенного на 4 жилые части для 4 отдельных семей с общим очагом и другими общими помещениями. Клановое устройство связано было с тем, что землевладение стало крайне неравномерным, т. е. главари кланов присвоили себе, как помещики, всю клановую землю, положив основу земельной аристократии и феодальным земельным отношениям.

Другим типом заселения Д. является римско-галльская Д., которая выросла не столько из хозяйственно-национальных особенностей, сколько из военно-колониаторской политики Рима; остатки ее сохранились до настоящего времени в итальянской и частью во французской Д. При римской колонизации земля провинции разделялась на участки правильной формы, соединявшиеся дорогами. Каждый участок в 200 и более югеров заключал обычно несколько

наделов для простых военных поселенцев и несколько больших размеров — для привилегированных. Вся земля обычно находилась в индивидуальном пользовании. Римская знать кроме того приобретала в провинциях обширные поместья, латифундии, где заводилось хозяйство преимущественно на рабском труде или на труде коловов, для чего вокруг поместья создавались поселки в виде закрытых деревень. Германцы, занимая Римскую империю, частью разрушили эти поместья, виллы, колонии и Д.; большей же частью они хозяйственно ассимилировали их либо приспособив их к своему земельному строю либо, наоборот, сами усвоив римский земельный строй. Особым типом поселения и Д. является славянский. Славяне поздно перешли от кочевого образа жизни к оседлому и несколько раз производили массовые переселения в различных местностях Сред. и Вост. Европы. Кроме того они часто подвергались военному и колонизаторскому нашествию других народностей — германцев с З., татар с В. Поэтому в чистом виде первобытный национальный тип их Д. не везде сохранился. Изученные Мейтцеуем старославянские Д. по сев.-германской равнине представляют две основных формы: у наиболее западных славян они являются «кругообразной» Д. (*Runddorf*), в которой дома расположены в виде подковы (рис. 4), с выходом обычно к источнику водоснабжения. Снаружи к каждой усадьбе примыкал огород, сад, полевые угодья, и вся Д. огорожена тыном в виде круга. Другой тип славянской Д., по видимому уже несколько германизированный, это рядовая Д. (*Strassendorf*) в более северных и восточных областях. В такой Д. дома расположены двумя рядами по сторонам большой и широкой дороги; сады, огороды расположены за усадьбой, поля же тянутся по сторонам вдоль дороги на большом расстоянии (рис. 5). Этот тип Д. получил по видимому наибольшее распространение и приобрел значение как бы национального типа — особенно при первичной колонизации вост.-славянской равнины; но в связи с особенностями колонизации сев. районов возник, как было указано выше, и другой тип — тип мелкой семейной Д. в виде поселения из одного или двух крупных дворов.

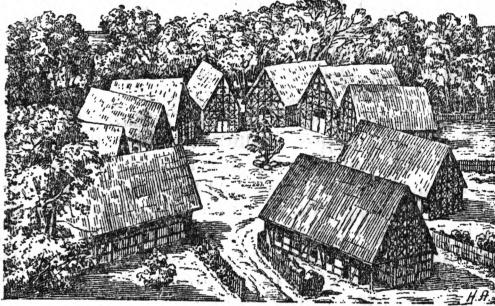
Таковы типы Д., возникшие на той стадии общественного развития, когда она являлась основной, если не исключительной формой территориального, хозяйственного и общественного объединения. Городов вообще еще не существовало, а когда они возникли, то они представлялись лишь более укрепленными и часто временными местами защиты для того же деревенского населения. Вся хозяйственная деятельность общества сосредоточивалась на земле и замыкалась в Д., к-рая только очень небольшими, случайными и внешними связями общалась с возникающим «городом» (защита от нападений, религиозный культ, ограниченный обмен продуктов). Разложение ее начинается лишь с зарождением общественного разделения труда и повышением его производительности. Это постепенно создает почву для частнохозяйственного присвоения земли, а

вместе с тем и для рабовладения с хозяйственной эксплуатацией рабского труда, с получением и присвоением прибавочного продукта. Разложение первобытного общества и возникновение классов с последующим развитием городов как хозяйственных и политических центров приводит к отделению города от Д. и к возникновению противоречий между ними. «Противоположность между городом и Д. начинается вместе с переходом от варварства к цивилизации, от племенного



Рис. 4. Славянская кругообразная деревня (по Мейтцену).

быта к государственной жизни, от местности к нации и тянется через всю историю цивилизации до нашего времени» (Маркс). Начинается новый этап истории Д.

Эволюция Д. в классовом обществе Д. рабовладельческой древности. Социальное содержание Д. в классовом обществе становится совершенно иным, чем в первобытном. В истории так наз. восточных деспотий, а еще больше в истории древней Греции можно видеть, несмотря на крайнюю бедность дошедших до нас исторических указаний об аграрном строе, как первоначальный деревенский характер поселения и общественных отношений все более заслоняется господством города. Старой и свободной Д. как основной форме в общественной структуре раннего античного мира приходится долго вести борьбу за свое существование против развивающегося города. Последний после ряда аграрных революций, реформ и борьбы (см. *Аграрная история древности*) приходит к политическому господству и к социально-экономическому порабощению Д., к вытеснению свободной Д. рабовладением. Древний Рим также начинает свою политическую и хозяйственную историю с Д. как основной формы заселения и хозяйственного освоения территории. Отдельные исторические фрагменты с несомненностью свидетельствуют о наличии деревенского строя, мелкого землевладения, усадебной оседлости крестьян (*rustici agricolae clientes*) с правом сельских жителей на крестьянский надел. Но в дальнейшей истории Рима с его громадными завоеваниями, колониальной политикой, накоплением состояний, с громад-

ным развитием рабовладения и с расширением общественных земель (*ager publicus*) процесс уничтожения Д. идет необычайно быстро и полно. После многовековой борьбы за землю, периодически принимавшей обостренные формы, в экономике сельского хозяйства императорского Рима, свободная Д. уже почти целиком исчезает. Труд свободного земледельца заменяется рабским трудом, и Д. входит в состав вилл и латифундий, превращаясь в поселения рабов и колоннов. Уже Гораций рисует мелкого свободного земледельца-крестьянина скорее как образ прошлого и как исключение. Рим создает те формы замкнутого хозяйства «поместья», в котором экономические интересы и функции подчинены целям обслуживания господской городской усадьбы и ее потребительских запросов. Рим накануне завершения своего политического существования дает не только в Италии, но и в провинциях одну из наиболее законченных форм поглощения мелкого землевладения крупным и хозяйственно-политической эксплуатации Д. городом. В последние два века Римской империи основной и почти исключительной формой с.-х. заселения как на новых свободных землях (в колонизируемых районах), так и на старых (по экспроприации мелких собственников) становится «вилла» (*villa*), усадьба, поместье, т. е. хозяйственная единица территории в виде комплекса сельскохозяйственных угодий и предприятий. Организационная структура ее состояла из хозяйства, которое вел на своей барской земле землевладелец через посредство своего управляющего (*villicus*) трудом рабов, крепостных (*servi glebae adscripti*) или свободных арендаторов своей земли (*coloni*), и

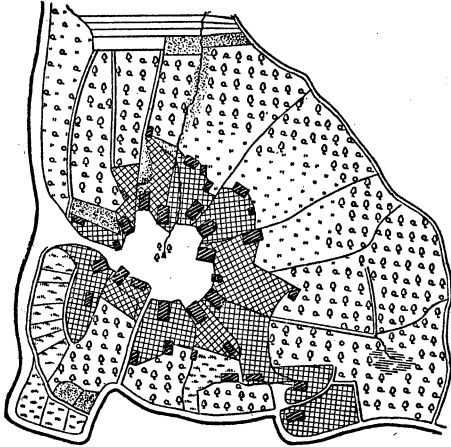

Рис. 5. Славянская рядовая деревня (по Мейтцену).

из земельных наделов последних двух приписанных к вилле категорий. Рабы же не имели своего хозяйства, жили в особых казармах (*ergastula*) и употреблялись не только для сельскохозяйственных работ, но и для всевозможных строительных и прочих работ. Постепенно и свободные арендаторы, колонны (часто из-за неоплатной задолженности перед землевладельцем), были «прикреплены» к занимаемым ими участкам поместья, превращаясь в крепостных, положение которых в свою очередь на практике принимает формы рабства. С вторжением германцев значение поместий и самой виллы как хозяйственного центра было подорвано, и хозяйственная деятельность сохраняется в окружавшем прежнюю виллу

мелком хозяйстве крепостных и колонов. На римскую почву германцы принесли земельные отношения и порядки, к-рые сложились у них до занятия Римской империи. В первобытной Германии земля находилась преимущественно во владении свободных общин, хотя рядом с этим существовали уже земли привилегированных классов и лиц с находившимися на этих землях свободными или зависимыми (крепостными) мелкими хозяйствами, зачатками будущего крестьянства. В римских виллах эти германские земельные отношения стали, как указывалось выше, частью перерождаться и ассимилироваться с римскими, частью в свою очередь приспособлять к себе эти последние. Короли и высшие классы присваивали себе прежние римские императорские и крупные частновладельческие виллы, раздавая их в бенефиции своим подчиненным, более крупным военачальникам и знатым лицам, будущим вассалам. Самое хозяйство вилл-поместий стало вновь устраиваться по образцу римских, с тем же подразделением на господскую и крестьянскую землю, с тем отличием однако, что на крестьянских землях находят теперь развитие новые земельные и хозяйственные отношения, воплощающие остатки древнегерманской общины. Кроме того прежние рабы, не занятые земледельческим трудом и живущие при доме господина (*servi manentes*), стали переводиться в разряд земледельческих (*servi casati*), получающих земельные наделы (*mansu serviles*) и сливаясь с крепостными. В результате средневекового поместья уже во времена Мервингов даже на территории прежней Римской империи, т. е. на западе, являлось несколько отличным сколком с прежнего римского. Деление территории на виллы сохранилось, и основная система старых римских вилл, с проведенными между ними дорогами и вкрапленными городами, осталась существовать как основная сетка и форма заселения и освоения территории. Но на эту староримскую сетку все более накладывалась новая германская форма заселения в виде деревни с общинными порядками. В Мервинговскую эпоху, по мнению некоторых авторов (Флак), самое понятие *villa* становится синонимом понятия Д., *vicus*. И чем дальше на восток, тем более римская вилла теряет свои черты основной формы заселения, уступая германской Д. Однако, т. к. германские земельные отношения сами имели в зачаточной форме земельное неравенство и земельную зависимость, то и здесь основная старая форма занятия территории, германская община, марка, разлагаясь, приводила к повторению форм поместья, близких к римскому. Из старой Д. формируется так. обр. типичное поместье с господской и крестьянской землей. Первая часть находилась в завещании и хозяйственной эксплуатации непосредственно у самого владельца, часть же передавалась в хозяйственное пользование отдельных участков (*doxae*) свободным или крепостным лицам. Вторая же находилась в чересполосном пользовании всех крестьян Д., а пастбища, выгоны, луга и леса—в общем пользовании Д. Тот же самый процесс первоначального

занятия и подразделения земли на господскую и крестьянскую имел место и при занятии англо-саксами Британии, с постепенным поглощением господскими поместьями крестьянской земли и с превращением мелких владельцев в крепостных.

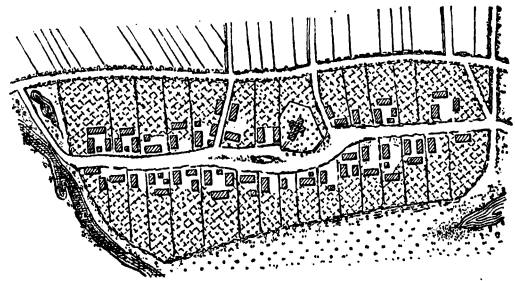
Д. в феодальном хозяйстве средневековья. Дальнейшая эволюция Д. в эпоху европейского средневековья связана, с одной стороны, с упомянутыми выше передвижениями германских, кельтских и славянских племен и занятием ими территории Средней Европы, а с другой—с процессом феодализации, с возникновением, ростом и разложением феодального поместья и далее—с возникновением городов и товарно-денежного хозяйства. Феодальная деревня окончательно закрепляет наметившееся в предыдущий период антагонистическое единство ее хозяйственной организации с окончательно укрепившимся и оформившимся поместьем как основной единицей тогдашней хозяйственной и политической структуры. Д. становится объектом непосредственной хозяйственной эксплуатации со стороны поместья. Д. составляет неразрывную часть этого поместья в целом (*manor*), к-рое делится на собственно барскую часть (*mansus dominicus, boardland, doмен*) и крестьянскую часть, собственно Д. в несколько десятков крестьянских дворов (*mansu*). Отношения Д. к барскому поместью сводились к крепостной личной и экономической зависимости и к выполнению всякого рода барщинных повинностей и к выплате разнообразных оброков. Хотя собственно рабство в точном смысле слова в европейском феодализме почти исчезло уже к 10 веку, но и указанная крепостная зависимость, личная и экономическая, развивается в феодальной Д. в формах, почти столь же тяжелых, как рабство (продажа и дарение сервов помещику, браки только с разрешения и за выкуп помещику, право помещика на все имущество серва, право на его труд и получение с него оброка и т. п.). Правда, в отдельных местностях разных стран Зап. Европы в поместьях наряду с крепостными сохранялись и крестьяне (напр. вилланы во Франции), сохранившие некоторые личные и имущественные права, свободные от некоторых крепостных повинностей (прежде всего от барщины) и державшие землю на вечном наследственном праве за определенные повинности. Однако экономическая зависимость этих свободных лиц благодаря их малосостоятельности и задолженности мало отличала их от крепостных, и они в хозяйственном отношении становились такой же частью феодального поместья, как и крепостные. Все же средневековая Д., несмотря на тяготевшую над ней власть феодальной вотчины, не теряла черт самостоятельной хозяйственной и общественной жизни и не представляла собой однообразной и неподвижной массы крепостного населения, как это считают представители так называемой *вотчинной теории* (см.); она имела значительную дифференциацию в своем составе как сословно-правового, так и экономического характера. Фактически сложность общественных отношений феодальной над-

стройки отражалась и на структуре феодально-крепостной Д. Вместе с рабами и крепостными владельца в состав Д. входили и полусвободные вилланы, крепостные и сервы других помещиков, ушедшие от своих господ и служившие новому хозяину, беглые, вообще всякие «вольные люди», иногда ремесленники и пр. Этот состав был текучим, изменялся, переливаясь в другие вотчины, в города и обратно. В одной Д. было иногда несколько вотчинников-владельцев, с разного рода политическими правами и полно-

какой самостоятельной производительной организации. «Барская» часть поместья представляла собой исключительно потребляющую часть его, и лишь в области переработки с.-х. продуктов и в специальных отраслях поместье развивало самостоятельное производство. Исключение составляли церковные поместья и наиболее крупные поместья императоров и привилегированных богатых владельцев, к-рые имели и собственное, хорошо организованное с.-хоз. производство. В целом же уровень развития производи-



Рис. 6. Схематический план крестьянской земли в средневековой деревне.

тельными сил, техника и направление хозяйства определялись хозяйством Д., и это в свою очередь определяло как форму расселения ее вокруг барского поместья (рис. 6), так и ее земельные с ним отношения. Как форма поселения феодальная Д.—уже не первобытная старейшая родовая или огороженная и замкнутая Д. мелких самостоятельных производителей, равно как и не рабский поселок-казарма античной латифундии. Феодальная Д.—только часть хозяйственного и политического ландшафта средневековья с монастырем или феодальным замком на горе и деревней в долине, где на барщине под непрерывным наблюдением работают зависимые крестьяне.

Разложение Д. в эпоху первоначального накопления. Развитие обмена и денежной формы хозяйства, дающее возможность денежной реализации прежнего натурального продукта и его накопления, заставляет феодального сеньера стремиться к повышению оброков и к переходу к денежным формам их. Это создает предпосылки для политического пробуждения феодальной Д., выразившегося в усилении открытой классовой борьбы Д. и росте массовых крестьянских восстаний, переходящих в гражданские войны и охватывающих целый ряд стран (см. *Крестьянские войны, Жакерия*). Но на этой же почве постепенно изживается замкнуто-натуральный и потребительский характер поместья и Д. с их ограниченными производственными стремлениями и возможностями. Постепенно отпадают стимулы крепостного хозяйствования как системы; вместо этого выдвигается необходимость и выгода перехода к новым и более свободным формам организации труда. Соответственно этому наступает длительный период «раскрепощения» феодальной Д., начавшийся в нек-рых странах весьма рано и затягивающийся в других странах до 19 в. Создаются новые формы эксплуатации Д., вытекающие из новых устремлений феодальных владельцев. Их целью становится экспроприация у крепостных крестьян основного орудия производства—земли. Для феодального поместья и в феодальной Д. земля не представляла самостоятельной ценности: она ценилась лишь в связи с тру-

дого, дающей возможность денежной реализации прежнего натурального продукта и его накопления, заставляет феодального сеньера стремиться к повышению оброков и к переходу к денежным формам их. Это создает предпосылки для политического пробуждения феодальной Д., выразившегося в усилении открытой классовой борьбы Д. и росте массовых крестьянских восстаний, переходящих в гражданские войны и охватывающих целый ряд стран (см. *Крестьянские войны, Жакерия*). Но на этой же почве постепенно изживается замкнуто-натуральный и потребительский характер поместья и Д. с их ограниченными производственными стремлениями и возможностями. Постепенно отпадают стимулы крепостного хозяйствования как системы; вместо этого выдвигается необходимость и выгода перехода к новым и более свободным формам организации труда. Соответственно этому наступает длительный период «раскрепощения» феодальной Д., начавшийся в нек-рых странах весьма рано и затягивающийся в других странах до 19 в. Создаются новые формы эксплуатации Д., вытекающие из новых устремлений феодальных владельцев. Их целью становится экспроприация у крепостных крестьян основного орудия производства—земли. Для феодального поместья и в феодальной Д. земля не представляла самостоятельной ценности: она ценилась лишь в связи с тру-

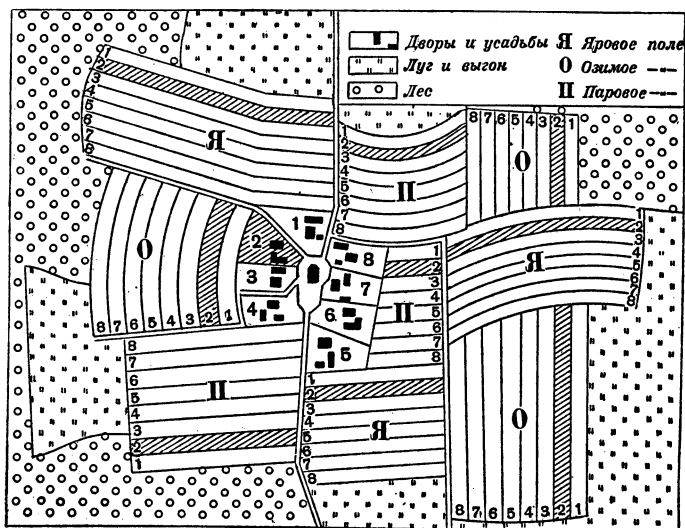
дого, дающей возможность денежной реализации прежнего натурального продукта и его накопления, заставляет феодального сеньера стремиться к повышению оброков и к переходу к денежным формам их. Это создает предпосылки для политического пробуждения феодальной Д., выразившегося в усилении открытой классовой борьбы Д. и росте массовых крестьянских восстаний, переходящих в гражданские войны и охватывающих целый ряд стран (см. *Крестьянские войны, Жакерия*). Но на этой же почве постепенно изживается замкнуто-натуральный и потребительский характер поместья и Д. с их ограниченными производственными стремлениями и возможностями. Постепенно отпадают стимулы крепостного хозяйствования как системы; вместо этого выдвигается необходимость и выгода перехода к новым и более свободным формам организации труда. Соответственно этому наступает длительный период «раскрепощения» феодальной Д., начавшийся в нек-рых странах весьма рано и затягивающийся в других странах до 19 в. Создаются новые формы эксплуатации Д., вытекающие из новых устремлений феодальных владельцев. Их целью становится экспроприация у крепостных крестьян основного орудия производства—земли. Для феодального поместья и в феодальной Д. земля не представляла самостоятельной ценности: она ценилась лишь в связи с тру-

дом и повинностями крепостных крестьян несмотря на низкую производительность этого труда. С развитием рынка, товарообмена и денежного хозяйства положение резко меняется. На прежней барской земле становится необходимым и выгодным заводить самостоятельное помещичье хозяйство, приспособленное к требованиям рынка, на основе уже не крепостного, а более производительного, свободного труда. Отсюда вместе с изживанием крепостного права начинается массовая экспроприация самостоятельных мелких производителей в интересах нарождающегося земледельческого капитализма. Оба эти процесса происходят в первую очередь и в наиболее законченных формах в передовых странах развивающегося капитализма и раньше всех в Англии. В эпоху феодализма в Англии вокруг поместья лорда (*manor, lord estate*) расплодилось принадлежащие к нему Д. (*township*) с нераздельным общинным пользованием угодьями. Вне этих земель лежали земли, принадлежащие короне или вообще незанятые, пустошные земли (*waste*). Из всех обрабатываемых земель в 12—13 вв. до 50—60% находились в пользовании крестьян. Освобождение крепостных крестьян в Англии почти совершенно заканчивается в 16 в., но при этом они и даже другие полувзависимые крестьяне, постоянные пользователи земли, превращаются в свободных, но зато временных «держателей по обычаю», копигольдеров (*copy-holders*), получающих землю помещика на особых условиях, или в держателей на сроки по «воле лорда» (*at will*). Вместе с этим шел и процесс непосредственной экспроприации общинных земель Д. в виде т. н. «огораживания» (*enclosure*). Особым законом 1235 лордам было разрешено прирезать к своим имениям пустоши и лесные земли. Но этим лорды не ограничивались, и с лица земли стирались десятки Д., а жители их превращались в «людскую пыль», в будущий городской пролетариат. После реставрации Стюартов актом 1676 крупным владельцам было предоставлено право превращать свои поместья (*estates*), к-рыми они владели под титулом королевских феодалов, «в заповедные» имения (*entails*)—также с прирезкой к ним пустошей и общинных земель. Этот акт, ликвидируя феодальную оболочку крупного английск. землевладения, а одновременно и мелкокрестьянство, расчищал путь для капитализма. Начавшаяся в 16 в. массовая экспроприация и расхищение общинных земель особенно усиливается в конце 18 века. Так, до 1760 было огорожено общинных земель 338 тыс. акров, в 1790 до 1820 было издано 3.259 «биллей об огораживании» и огорожено 6.113 тыс. акров, во вторую половину 19 в.—до 800 тыс. акров. Вместе с «огораживанием» производилась и окончательная «очистка имений» (*clearing of estates*) лордов от сидевших на землях разных видов держателей земли. Эта «очистка» также сопровождалась открытыми актами насилия. Крестьянские дома и постройки сносились, жители изгонялись, а крестьянские пашни превращались в пастбища для крупных животноводческих хозяйств. Характер этого явления усиливается секуляризацией и рас-

хищением церковных владений, где также происходило «огораживание» общинных земель и «чистка» б. церковных имений с таким же уничтожением целых Д. и изгнанием их жителей. Таковы были, по выражению Маркса, «идиллические» способы первоначального накопления. К началу капиталистической эры в промышленности законченный характер капиталистической организации в виде хозяйств капиталиста-фермера приобретает также и сельское хозяйство Англии. Сходными чертами характеризуется и разложение феодальной Д. во Франции. Раздел общин. земель Д. и присвоение их помещиками происходит здесь в 16—17 вв., причем сеньеры присваивали себе, также путем огораживания или простой скупки общинных земель, от одной трети [откуда и название «триаж» (*triage*)] до двух третей всех земель Д. (см. *Триаж*). Это вело не только к обезземеливанию населения Д., но и к усилению дифференциации его, т. к. более зажиточные крестьяне могли теперь скупать или арендовать у помещиков освободившиеся земли. Однако этот процесс массовой экспроприации земель и сосредоточения их у крупных владельцев во Франции не достиг такого развития и таких классических форм, как в Англии. Нераздельность землепользования нек-рыми угодьями, общие выгоны, право пастбы скота, череполосица крестьянских и помещичьих земель, право «собираания колосьев» (*droit de glanage*) и нек-рые другие остатки старого строя сохранились во Франции до революции вместе с преобладанием сравнительно мелкого крестьянского землевладения и землепользования. Но до самой революции сохранились повинности всякого рода (барщина, чинш, ренты) и держали население на низком уровне благосостояния. Из описаний англичанином А. Юнгом и др. быта французской Д. и с. х-ва того времени видно, что этот уровень был чрезвычайно низким. Хижинки, крытые соломой, часто без труб и печей, без окон, с одной комнатой, в к-рой помещались люди, скот и домашняя птица, стены, обложенные для тепла навозом,—такова картина французской Д. конца 18 века. Т. о. и во Франции «освобождение» крестьян от личного крепостного права явилось освобождением их и от имевшейся у них земли. Революция 1789 прервала этот процесс обезземеливания французской Д. Крестьянские восстания вынудили знаменитый акт 4/VIII 1789, к-рым были формально уничтожены сословно-политич. привилегии и снесены основы феодально-земельного строя. Последние остатки сеньериальных повинностей были отменены без выкупа в 1793. Церковная собственность была отобрана в 1789, позднее были конфискованы многие дворянские имения. Революция однако не национализировала земель, имущество, а распродала их. Всего было продано до 20 млн. га, т. е. около одной трети всех земель, на сумму до 7 млрд. франков ассигн., причем на эту землю совершенно было до 1,2 млн. купчих. Революция таким обр. ликвидировала феодальный строй и одновременно заложила основы мелкобуржуазного строя Франции. В Германии же, хотя и преобладало хозяйст-



венное освоение земли и землепользования в виде *Gewannhuf*, т. е. целыми Д. с общинным использованием нек-рых угодьями, тем не менее в дальнейших земельных отношениях Д. происходит усиление неравенства в пользовании землей и закрепление общинных земель в частную собственность со сосредоточением их в руках крупных владельцев. Это приводило к закреплению крестьян, к расширению крепостного права на часть их земель. На западе Германии сложился тот сеньериальный строй, *Grundherrschaft*, по терминологии Кнаппа, при к-ром господин не вел своего предпринимательского хозяйства, а получал лишь с зависимых от него крестьян оброк, чинш, ренту. На востоке стал преобладать другой вид *Gutsherrschaft*, когда помимо различных платежей и оброков сеньер эксплуатировал труд крепостных крестьян на барщине в своем собственном предпринимательском хозяйстве. В первом случае начинает преобладать мелкое помещичье землевладение и хозяйство и мелкое же крестьянское подворно-участковое хозяйство, сравнительно быстро эмансипирующееся от личной крепостной зависимости с уплатой лишь различного рода платежей помещику. Во втором случае помещик всецело заинтересован в крепостной крестьянской рабочей силе, вследствие чего крепостное право сохраняется здесь долго, само же крестьянское хозяйство вступает в тесную экономическую связь с господским помещьем. Помещье сохраняет здесь крупные размеры и характер крупного самостоятельного предприятия. Крепостная Д. становится для помещика единственным резервуаром рабочей силы для барщины и фондом необходимых для него средств производства. Восточ.-германская Д. поэтому значительно отличается от западной. Западная Д. представляет более мелкие поселки, часто отдельные двory мелких производителей; на востоке долго сохраняется тип более крупной Д., вначале крепостной, а затем с пестрым составом зависимого и полузависимого населения. В связи с указанным дальнейшее разложение феодально-крепостного строя шло различными путями. На западе Германии процесс личного раскрепощения в Д. начался с конца 18 в. и был закончен к началу 19 в. Экономическое же раскрепощение Д. было закончено местами лишь в результате революции 1848. На востоке Германии и личное раскрепощение произошло в начале 19 в., экономически же раскрепощение шло медленно, и лишь после 1848 Д. освободилась от барщины, превращенной в выкупные платежи. При этом местами (Пруссия) вместо уплаты выкупа крестьяне отдавали помещикам иногда до половины своих земель. Помещикам разрешалось также присоединять к своим поместьям «пустопорожные» участки, т. е. общинные земли. В порядке «регуляции» отношений им предоставлялось также право превращать прежних владельцев-крестьян в арендаторов своих земель. В результате указанного в Вост. Германии и особенно в Пруссии еще более усилилось преобладание крупного помещного юнкерского хозяйства, построенного на эксплуатации малоземельного и безземельного крестьян-

ства, прикрепленного своим наделом к Д. и работающего как «полубатрак», «рабочий с наделом», на помещичьих землях. Все это и создало особый «пруссский тип» развития аграрных отношений и земледельческого капитализма, о чем писал Ленин. Одновременно с этим в вост.-германской Д. в связи с ее значительной дифференциацией создавался и значительный слой крупного и «крепкого», т. е. кулацкого крестьянского хозяйства.

Указанные формы общественных отношений Д. в период разложения крепостничества характерны и для др. стран Европы, причем на З. преобладал первый тип с более мелкими поселениями и с более быстрой ликвидацией зависимых отношений; наоборот, на В. преобладали более крупные Д. с продолжительным сохранением зависимых отношений или полузависимых форм малоземельного крестьянского хозяйства «рабочих с наделом», необходимых для помещного хозяйства в качестве связанной рабочей силы. Т. о. внешние формы и социальная структура Д., как в эпоху феодального хозяйства, так и в эпоху предкапиталистического его перерождения, всецело обуславливались характером тех производственных отношений, к-рые возникали между Д. и феодально-крепостным помещьем. В САСШ, где заселение и хозяйственное освоение территории происходило прямо в виде насаждения капиталистических форм и отношений, создавался мелкий поселок группы мелких фермеров-капиталистов или чаще даже отдельные фермы (рис. 7). Тип крепостной Д.



Рис. 7. Современный фермерский поселок в САСШ.

там совершенно отсутствует. Типичная страна мелкого и среднего земледельческого капитализма, Дания также давно изжила общинную чересполосность и скученность своей прежней Д. и в массе своей перешла на мелкое индивидуальное и хуторское землепользование.

Феодально-крепостная Д. в России, вместе с чертами сходства с западной Д., носит и значительные черты отличия. Эти отличия связаны как с историческими особенностями сложения и развития русских земельных отношений и землеустройства вообще и общинных форм землеустройства в частности (см. *Землевладение*), так и с особенностями русского феодализма и русского капитализма. Эти условия привели к чрезвычайно длительному существованию крепостной Д. в России, к медленному

процессу ее разложения и к тяжелым формам крепостных отношений. Возникновение русской феодальной Д. относится к эпохе разложения первобытного земельного строя и возникновения рабовладения и частного землевладения. В терминологии наиболее ранних памятников места первичного заселения получают название «села» (как у летописца: «игрища межю селы»), «города», «городища», наконец «двора» и «дворища». Впоследствии с возникновением крупного вотчинного боярского и княжеского, а также монастырского землевладения и хозяйства (т. е. начиная уже с Киевской Руси 12 в.) и затем в Ростовско-Суздальской и Московской Руси «село» получает значение частного владения и хозяйства, населенного челядью, со всем хозяйственным оборудованием, с хозяйственными угодьями и производством. Наоборот, самое слово Д. указывает на связь с земледелием в виде занятия свободной, неосвоенной земли целины. «Села» как частное владение и хозяйство могли быть разнообразных размеров, иногда в 2—4 двора, могли принадлежать кроме крупных вотчинников также и низшим классам. Ряд таких «сел» объединялся в более крупное владение-вотчину («купил себе вотчину... 5 сел»). И, наоборот, такое «село» могло, переходя по наследству, по завещанию, дробиться на части в «полсела», «треть села», образуя в каждой части «деревню» в 3—4 двора, принадлежащих уже разным владельцам. В дальнейшем поэтому понятие Д. приобретает значение не только формы поселения, преимущественно крестьянского типа на крестьянских «черных» землях, но становится аналогичным прежнему «селу», т. е. населенному частновладельческому крепостному поместью. Это содержание крепостного помещичьего «имения» понятие Д. сохраняет в течение всей эпохи крепостного хозяйства. Процесс отмирания прежней свободной Д. на крестьянских *черных землях* (см.), с общинным землепользованием, со свободой заимок и рощистей, идет параллельно с процессом «оборивания» и «окняжения» этих земель, т. е. с их экспроприацией привилегированными классами и церковью, с возникновением крупного вотчинного землевладения. Т. о. прежняя свободная Д. превращается в Д. вотчинную, дворцовую, монастырскую, крепостную (рис. 8). Разнообразие и сложность экономических взаимоотношений, возникавших между такой Д. и вотчиной, приводили к образованию разнообразных экономических групп в самой Д.: здесь были «людые», смерды как главная масса еще свободного, но экономически маломощного населения Д., закупы, родейные закупы, изорники, огородники как группы б. ч. безземельного населения, пользовавшегося землей владельца на основе аренды, наконец—холопы-рабы. Все эти группы постепенно объединяются вообще в «крестьянство», в котором к 15 в. сливается все закрепощаемое население феодально-крепостной Д. В хозяйственном отношении такая Д. даже еще до возникновения крепостничества являлась не только объектом экономической эксплуатации вотчины, но и организационной формой производства. Д.

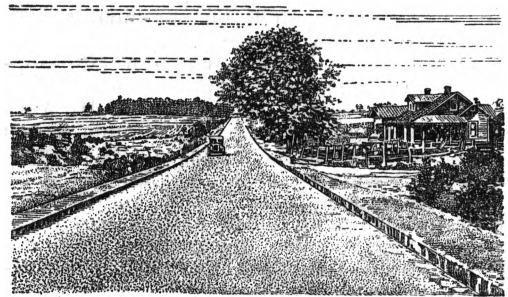
отбывала для вотчинника барщину, обрабатывала его поля, производила всякого рода другую работу, выполняла оброки. Крупный феодал-вотчинник на основе своих феодальных прав и экономических преимуществ мог держать под своей властью и эксплуатацией такую Д. даже без «внеэкономического принуждения», т. е. без крепостного права. Крупный феодал-вотчинник располагал в своих Д. громадными запасами требующейся для него рабочей силы, в случае надобности увеличивая ее прямо путем «увода» и грабежа у других владельцев. Поэтому-то напр. вопрос о праве или запрещении «выводить людей в свою волость» является в период формирования вотчинного хозяйства одним из важнейших вопросов его организации. Распад феодально-вотчинного режима примерно в 15 в. и возникновение зависимого



Рис. 8. Русская крепостная деревня 18 века (по современной гравюре).

от центральной власти более мелкого поместья создал и необходимость «закрепощения», т. е. формального прикрепления Д. к поместью для ее эксплуатации. Этим же видимому можно объяснить и тот кризис Д. и сельского хозяйства Московской Руси 16 в., когда на почве постепенного закрепощения Д. и ее труда стали резко сокращаться крестьянские, а за ними и помещичьи запашки, обезлюдивались крестьянские дворы, забрасывались и попадали в число «пустошей» целые Д. Так, к концу 16 в. в отдельных местностях (напр. центральной области) число «пустошей», т. е. заброшенных Д., по переписям определялось в 49,2%, а в Новгородской обл.—до 82,2%. Целые Д. были в бегах и в «нетях». Результатом такого положения поместн. хозяйства и было закрепощение Д. Она попадает в 300-летний период жесточайшей крепостной эксплуатации и полного личного, политического и экономического порабощения крестьян. По формам эксплуатации крепостные Д. находились на барщине (см. *Барщина и барщинное хозяйство*), на оброке (см.) или на смешанной форме того и другого. Барщинные деревни преобладали преимущественно в черноземной полосе: в губерниях сев.-зап., южных, украинских, центрально-черноземных и поволжских барщинные Д. к середине 19 в. составляли от 99% до 70% всех имений, в нечерноземных же губерниях не более 40%, а до 60—70% составляли

оброчные Д. Отмирание барщинной Д. в середине 19 в. свидетельствовало об отмирании и невыгодности для имущих классов вообще крепостной хозяйственной системы, которая очень сильно тормозила развитие русской деревни и обуславливала ее чрезмерную отсталость (рисунок 9). В экономическом, политическом и административно-финансовом отношениях русская крепостная Д. находилась в полной зависимости от помещая. Классовое помещичье государство передает помещику вотчинное управ-



Рис. 9. Примерный план русского крепостного поместья перед 19 февраля 1861.

вление Д., сбор личных и гос. повинностей, право вотчинного суда, распоряжение личностью крепостного и т. п. Крепостная Д. становится поставщиком рабочей силы и для помещичьего хозяйства по выработке предметов потребления и изделий. Так возникает деревенское ремесло, помещицы кустарные «светелки», помещицы дворян, занятая такой переработкой, и т. п. Но кроме того Д. предоставляет рабочую силу и для крепостной промышленности в форме отбывания фабричной барщины, сохраняя свою крепостную структуру и не превращая своего населения в законченные кадры промышленного пролетариата. На дальнейших ступенях развития этой промышленности Д. продолжает играть ту же роль резервуара рабочей силы путем «приписки» целых Д. к т. н. посессионным фабрикам. Так же происходило прикрепление Д. и к гос. заводам и фабрикам. В таких случаях Д. из поселения земледельческого превращалась как бы в полуфабричный поселок, в котором часть населения Д. остается связанной с земледельческим трудом, а часть работает постоянно или временно на фабрике (система работы «брат на брата» в крепостную эпоху на Урале). Эта система, обогащая поместье и втягивая его в денежное и товарное хозяйство, еще более разоряла и порабощала крепостную Д. Понятно, что экономический уровень русской крепостной Д., уровень ее культуры и быта был чрезвычайно низок.

В этом отношении русская Д. не только в первую половину 19 в., но и после падения крепостного права давала картину, весьма близкую к приведенным выше описаниям франц. дореволюционной Д. в 18 в. К середине 19 века экономическое состояние крепостной Д. и состояние всего крепостного хозяйства стало совершенно безвыходным, и в Д. все больше развивалась борьба против всего крепостного строя. Не говоря о более ранних восстаниях времен «Смуты» и Разина, *Пугачевщина* (см.) была уже грозным и совершенно оформившимся движением крепостной Д. против крепостного права и за возвращение Д. земель, захваченных помещиками. С 19 в. волнения и сопротивление крестьян начинают приобретать систематический характер, учащаясь и охватывая иногда целые районы (см. *Аграрное движение в России*). Та опасность, которую представляла для правящих классов такая Д., была выражена классической формулой Александра II, что лучше освободить Д. сверху, чем дожидаться освобождения снизу. Крепостная Д. превратилась в восставшую Д. Вместе с глубоким экономическим кризисом, охватившим русскую крепостную Д. к середине 19 в., восстания были одной из важнейших причин, повлекших за собой ликвидацию крепостничества.

Д. в мануфактурный период на Западе и в России. Дальнейшее развитие товарно-денежного хозяйства в Европе приводит к углублению изменений в социальной структуре и экономике Д. Сокращение и уничтожение барщины и замена ее оброком расширяет прежние экономическое единство Д., и самый оброк начинает все в большей мере выплачиваться не из земледельческого труда, а из промышленного. Это усиливает отход рабочей силы из Д. в промышленность и постепенно разлагает Д. На ранних стадиях развития товарно-денежного хозяйства Д. сохраняет еще соединения добавочных заработков и занятия домашней промышленностью с земледелием, к-рое остается основной формой хозяйственной деятельности. Но по мере дальнейшего втягивания Д. в денежное хозяйство эти первоначально лишь добавочные занятия домашними промыслами начинают занимать все большее количество рабочего времени и рабочих рук. В результате получается такое развитие деревенских кустарных промыслов, к-рое еще более усиливает экономическое разложение земледельческой Д. и превращает ее в кустарно-промысловую и мануфактурную Д. Земледелец-кустарь становится фактически профессиональным промышленным рабочим, хотя и работающим первоначально на дому и в Д.; т. к. его работа получает характер массового производства на рынок, то появляется и неизбежный посредник

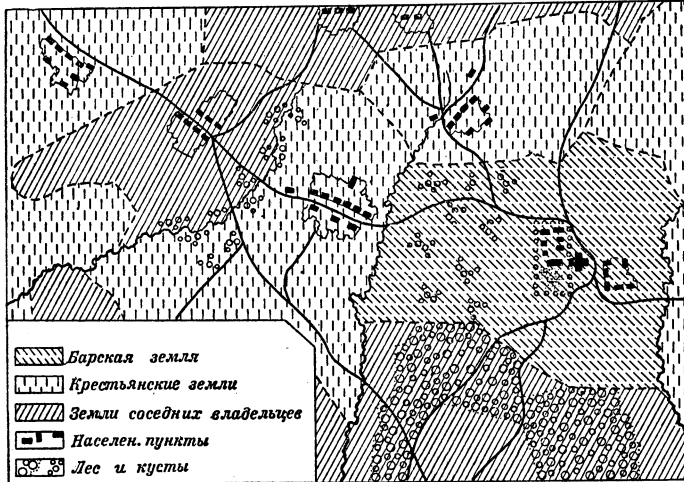
между ним и рынком в лице торговца-скупщика кустарных изделий. Этот посредник впоследствии все более расширяет поле своей деятельности, поставляя сырье для обработки, инструменты и орудия, давая образцы изделий, принимая заказы на них и наконец организуя самый производственный процесс. Д. попадает т. о. все больше в экономическую зависимость от торгового капитала. Последний однако постепенно переходит к формам производственной эксплуатации Д., объединяя бывших мелких земельных производителей, а ныне кустарей-одиночек группами сначала в мелких помещенных, в «светелках», а затем в крупных и централизованных помещенных. Так из домашних промыслов Д. возникает мануфактура, которая в свою очередь при быстром развитии промышленного капитализма преобразуется в крупную концентрированную и механизированную фабрично-заводскую промышленность, быстро ликвидирующую остатки домашнего производства и мелкого кустарничества. Промышленный капитал окончательно разлагает Д., пролетаризируя ее и превращая прежних мелких земледельческих производителей в промышленных рабочих. Таков был процесс капиталистических форм разложения Д. в Англии, где он шел в формах стремительной экспроприации земледельческого населения и превращения его в фабричный пролетариат с перемещением основных масс его из Д. в город. В тех случаях и странах, где рост промышленности, накопления капитала и концентрации промышленного производства шел более медленно и оставался незавершенным, там возникали промежуточные формы перерождения и расслоения земледельческой Д. и подчинения ее промышленному капиталу в виде т. н. *раздаточной системы* (см.), когда фабрикант через посредника передавал определенную часть продукта для выделки мелким кустарям в Д., другие же части производственного процесса выполнялись на фабрике (пряжа—ткачество—набивное производство).

В России с ее медленными темпами капиталистического развития мануфактурные формы промышленности долго и тесным образом сплетались с Д. «Мануфактурный период эксплуатации Д. начинается еще в эпоху крепостного хозяйства, когда зарождающийся капитализм (в первую очередь в хлопчатобумажной промышленности) не только искал в Д. нужные ему кадры наемных рабочих рук, но и создавал в ней особые формы их эксплуатации в виде кустарничества и раздаточной системы, которые благодаря дешевизне труда долго представлялись более выгодными, чем устройство централизованных и крупных фабрично-заводских предприятий. С техниче-

ским прогрессом капиталистического производства в России появлялись централизованная фабрика, к-рая ликвидировала большинство кустарных промыслов в ряде производств. Но этим тяжесть экономического положения русской Д. конечно не облегчилась. Она вообще вступает в этот период капиталистического развития с крайне подорванным благодаря крепостничеству уровнем развития производительных сил. Условия реформы 1861, с ее *отрезками* (см.) значительной части крестьянских земель, с тяжестью выкупных платежей (см. *Выкупная операция*), с сохранением тяжелых остатков крепостных и полукрепостных повинностей, с тяжелыми рентами, с массой новых денежных повинностей и платежей—эти условия еще более подорвали экономи-



Рис. 10. Типичное расположение крестьянских и частновладельческих земель после 1861.

ческую устойчивость Д. (рис. 10). К тому же присоединился и длительный, тяжелый с.-х. кризис. Даже правительственные комиссии 1870—80-х годов убийственно отзывались о положении русской Д. в эти годы, говоря, что «всякий, кто смотрит на нее со стороны, подумает, что местность эта разорена неприятелем, до того она представляется жалкою». Такое положение одновременно вызывало и усиливало процесс капиталистической дифференциации русской деревни (см. *Дифференциация крестьянского хозяйства*), составляя одну из ранних форм развития капитализма в России. Вместе с концентрацией земли и средств производства в руках незначительной горсти населения Д. шел быстрый процесс ее пролетаризации и подготовки кадров промышленного пролетариата. По известным подсчетам Ленина, к конечному этапу мануфактурного и началу фабрично-капиталистического периода, к 1880—90, русская Д. представляла уже высокую степень расслоения. Кулацкое крестьянство, владельцы торгово-промышленных заведений и денежно-ростовщического капитала, сосредоточившие до 43—83% арендуе-

мой и до 60—70% купчей земли, до 60% скота и инвентаря и пользовавшихся наемным трудом, составляли одну пятую часть всех дворов Д. Пролетариат, класс наемных рабочих с наделом, безземельное и малоземельное крестьянство насчитывали вместе приблизительно до 50% всех дворов Д.; промежуточная неустойчивая часть составляла до 30% дворов. Т. о. к началу развитого капитализма русская Д. приготовила уже для него крупные кадры из безземельного, малоземельного, бездомового, бесхозяйственного и т. п. населения Д. Вместе с занятыми в кустарных промыслах это составляло к 1890 резервную армию приблизительно до 3—4 млн. чел., а с семейным составом—св. 7 млн. чел.

Д. в эпоху развитого капитализма (промышленный и финансовый капитал). В эпоху капитализма Д. меняет как внешнюю свою форму, так и свое внутреннее социальное содержание. Отпадает прежняя замкнутость и натуральный потребительский характер хозяйства феодальной Д., и она целиком втягивается в товарно-денежное и товарно-капиталистическое х-во. Почти полностью исчезает соединение земледелия с домашней промышленностью и собственная переработка с.-х. сырья; вместе с тем усиливается товарный сбыт этого сырья. Препре универсальное, земледельческ. производство Д. теперь «приспособляется к главному рыночному продукту» (Ленин). Специализация земледелия не только усиливает товарный характер хозяйства Д., но и споср ее на продукты промышленности для личного и производительного потребления. Земледельческие отношения докапиталистического типа преобразуются в новые, соответствующие капиталистической экономике. Наследственный землевладелец, феодал-вотчинник, так же как патриархально-зависимый крестьянин превращаются в предпринимателя-промышленника, занимающегося земледелием, как и всяким другим предпринимательским хозяйством. Состав Д. начинает все более отражать классовый характер капиталистического общества, дифференцируясь на капиталистич. верхушку, располагающую большей массой земли и средств производства, на мелкую сельскую буржуазию и массу пролетарских и полупролетарских слоев. Переход крупного землевладения к капиталистич. хозяйству и образование в самой Д. мелкой сельской буржуазии вызывают требование на значительные кадры с.-х. наемных рабочих. Формирование капиталистической Д. этим заканчивается, и в дальнейшем Д. в целом все более подпадает под действие общих законов капиталистического развития, накопления и концентрации. При этом чем менее развит капитализм, тем более социально-исторических пережитков, докапиталистических и феодальных отношений сохраняется в социальной структуре Д. Несоответствие темпов развития города и Д. и все более резкие противоречия между ними становятся определяющими моментами в положении Д. в системе капиталистического хозяйства. Неизживаемость этого контраста обусло-

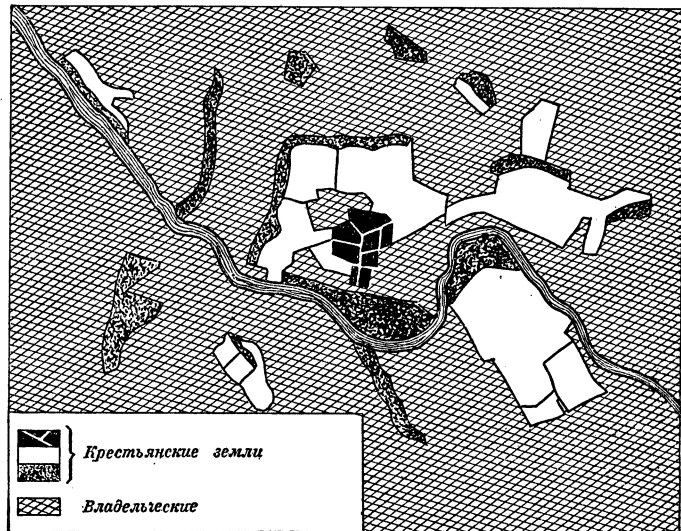
вливается именно тем, что, с одной стороны, законы капиталистического развития разлагают капиталистическую Д. и экономически подчиняют ее капиталистическому городу, и с другой—эти социальные и исторические пережитки Д. и ее отсталость являются для эксплуатирующего капитализма выгодными и в известном смысле необходимыми. Что касается земельных отношений, то «та форма земельной собственности, которую находит зарождающийся капиталистический способ производства, не есть соответствующая ему форма. Только он сам создает соответствующую ему форму, подчиняя земледелие капиталу; благодаря ему и феодальная земельная собственность и собственность клана, мелкая крестьянская собственность с общиной марки, как ни различны их юридические формы, превращаются в соответствующую этому способу производства экономическую форму» (Маркс). Эта форма—отделение землевладения от с.-х. производства, концентрация земли и средств производства, уничтожение мелкого производителя. На месте прежних форм крупного феодального землевладения и мелкого землевладения общиной Д. вырастает фермер, арендующий и капиталистически при помощи наемного труда эксплуатирующий землю, к-рая однако остается в полном владении другого класса, взимающего с капиталистов тяжелый налог в виде *ренды* (см.). Законы капитализма и требования максимального развития производительных сил требуют для своего завершения уничтожения этой монополии—*национализации земли* (см.). И капитализм «теоретически приходит к отрицанию частной земельной собственности, которую он желал бы в форме государственной сделать собственностью класса буржуазии, капитала. На практике однако ему не хватает смелости, так как нападение на одну форму собственности—форму частной собственности на условия труда—было бы очень опасно и для другой формы. Кроме того и сам буржуа обзавелся землей» (Маркс). В то же время и обратно—землевладелец становится капиталистом-предпринимателем. Для организации производства, для обеспечения рабочей силой ему необходимо сохранение достаточного слоя мелких пролетарских или полупролетарских земледельческих производителей, связанных с землей и с местом, так наз. «рабочих наделов». Д. дает основную массу таких связанных с землей местных рабочих для земледельческо-капиталистического хозяйства. Д. является резервуаром той, по терминологии Маркса, «скрытой» формы капиталистического перенаселения, когда часть населения Д. «находится постоянно в переходном состоянии превращения в городской или мануфактурный пролетариат или в ожидании условий, благоприятствующих такому превращению». Такой постоянный поток избыточного населения из Д. в город «предполагает в самих Д. скрытый избыток населения». Но в противоположность промышленности отгалактивание из земледелия свободных рук «не сопровождается большим притяжением их в другом месте»



(Маркс). Если развитие промышленного капитализма идет не достаточно быстрыми темпами и не поглощает этих всегда имеющихся в Д. скрытых избытков рабочей силы, то на почве таких взаимоотношений города и Д. при капитализме создаются тяжелые формы аграрного *перенаселения* (см.). Т. о. процесс капиталистического разложения Д. происходит в формах, уже отличных от описанных выше «идиллических способов» стремительного и массового разорения Д. в эпоху первоначального накопления. Он происходит в более длительной и глубокой форме капиталистической *дифференциации крестьянского хозяйства* (см.), в форме постепенного «вымывания» средних групп мелких производителей с пролетаризацией их и с сосредоточением земли и средств производства в руках других социальных групп. «Бегство из деревни в города», возрастающая неравномерность развития капитализма в городе и Д., возрастающая перенаселенность Д., все усиливающаяся ее культурная, бытовая, экономическая отсталость, все то, что характеризует «идиотизм жизни Д.»—все это становится характерной чертой упадочного положения Д. при капитализме.—Показателем такого упадка деревни при капитализме могут служить цифры городского и сельского населения в разных странах с разной степенью развития капитализма. Всеобщим для капиталистических стран эмпирическим законом является относительное падение численности населения, живущего в Д. В зависимости от степени и темпа развития промышленного капитализма и связанной с ним *урбанизации* (см.) везде более или менее быстро сокращается процент сельского населения. Так, в Великобритании еще в середине прошлого столетия количество сельского населения было почти равно городскому: в 1851—48,9%, в 1881 оно было уже менее трети всего населения (32,1%), в начале 20 в.—ок. одной пятой (в 1901—22%), в 1921 всего 20,7%. Относительно население Д. сократилось т. о. за 50 лет более, чем вдвое, абсолютно же (для Англии и Уэльса) с 1.337 тысяч до 971,7 тыс. В Германии сельское население составляло в 1871 до 63,9% всего населения, в 1890—53,0%, в 1900—45,7%, в 1910—40,0% и наконец в 1925—35,7%; однако абсолютного сокращения населения Д. в Германии не наблюдается. Почти столь же быстрый темп падения относительной численности сельского населения дают САСШ: в 1790 почти все население САСШ—96,6%—было сельское; в 1850 оно составляло 87,5%, в 1890—71,0%, в 1910—61,3%, в 1920—56,2%, причем цены к сельскому населению относят и жителей мелких городов, менее 8 тыс. жителей. За вычетом этих городов за последние 3 десятилетия процент сельского населения будет: 64,6%, 54,2%, 48,6%. Абсолютные размеры сельского населения САСШ до последнего переиздания давали возрастание. Последний переиздание 1925 дал падение общей численности фермерского населения с 31,6 млн. (29,9%) в 1920 до 28,9 млн. (25%) в 1925, хотя все сельское население дало все же некое приращение (с 51,4 млн. до 52,6 млн.) при относительном

однако сокращении (с 48,6% до 45,6%). Наконец, что касается дореволюционной России, то при крайне медленном темпе индустриализации и урбанизации падение численности сельского населения и повышение городского шло очень медленно: сельское население в 1796 составляло 93,2%, в 1856—91%, в 1870—89%, в 1897—87,1%, в 1920—84,5%. Важным показателем урбанизации населения и индустриализации народного хозяйства является количество самодельного населения, занятого в сел. хозяйстве как в самостоятельном промысле. Суммарные статистические показатели для разных стран по этому вопросу дают следующие цифры самодельного населения в сельском хозяйстве в процентах ко всему самодельному населению (послевоенные 1921—25): Великобритания 7,2%, Германии 30,5%, Франции 41%, Болгарии 82%, САСШ 26,3%. Другими словами, процент самодельного населения, занятого в сельском х-ве, ко всему самодельному населению с развитием капитализма относительно падает, указывая этим на относительное падение удельного веса Д. в народном хозяйстве. Наконец это же явление еще более подчеркивается характером распределения того же самодельного населения в с. х-ве по социальному признаку. Так, из общего числа самодельного с.-х. населения процент наемных с.-х. рабочих в целом по отдельным странам был: в Великобритании 69,4%, в Германии 42,0%, в Бельгии 36,8%, в Болгарии 10,4%, в САСШ 24,3%. Следовательно и по этому признаку можно констатировать, что с развитием земледельческого капитализма в общем числе самодельного населения, занятого в сельском хозяйстве, относительно увеличивается процент наемных рабочих и, наоборот, относительно падает занятость в сельском хозяйстве самостоятельных хозяев с членами их семей. Другими словами, Д. в ее «самобытности» и изолированности все более полно замещается общей капиталистической структурой с.-х. производства, основанного на применении наемного труда и капитала.

Несмотря на это Д. и с. х. сохраняют свое положение отсталого сектора в экономическом, техническом, социальном, культурном и бытовом отношениях. Конечно Д. стран высокого капитализма, как САСШ, или таких стран кулацкого хозяйства, как Дания, уже резко отличается от жалкого состояния франц. Д. 18 века, русской крепостной Д. или русской «вымирающей» Д., разоряемой капитализмом. В САСШ и по своему внешнему виду, и по культуре, и по быту деревня далеко ушла от прежнего «идиотизма» деревенской жизни. Достаточно например указать, что по переизданию 1920 в САСШ 30,7% всех ферм имели автомобили, 38,7% имели телефоны, 10,0% имели водопровод и 7,0%—газ и электричество. Широкое развитие радио позволяет американскому фермеру напр. узнавать цены на хлеб нью-йоркской и даже зап.-европейских бирж через несколько часов после котировки. Но во всяком случае даже эти показатели развития жизни Д. и ее культуры в САСШ чрезвычайно далеки от культуры и

быта городов в тех же САСШ. В менее же передовых капиталистических странах Зап. Европы и тем более в дореволюционной России Д. по уровню своей культуры и быта представляла резкий контраст с капиталистическим городом (рис. 11). Специальные



Рис. 11. Деревня б. Петербургской губ. (конец 19 в.).

обследования культурно-бытового уровня русской Д. в 20 в. (обследование Шингарева по Воронежской губ.) дают жуткую картину «вымирающей» деревни; 37,3% грамотных мужчин, 2,8% грамотных женщин, грубые суеверия и предрассудки, вера в колдовство, в домовых, в «присуху», полуязыческие обряды, лечение у знахарей, едва освещаемые дневным светом низкие жилища с одной комнатой, кишашей насекомыми, где одновременно живут люди, содержится

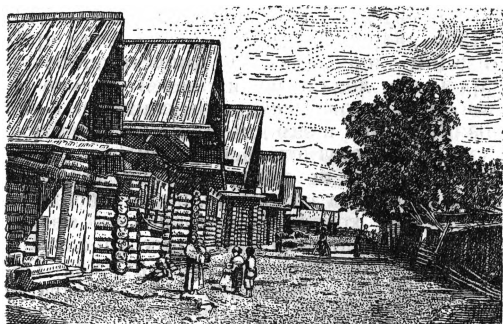

Рис. 12. Украинская деревня (конец 19 в.).

зимой мелкий скот и птица, происходит стирка, купание (за отсутствием бань), где происходит трепание конопляного волокна и прядение; отсутствие кроватей, одеял, постельного и столового белья; потребление мыла в среднем на душу 700 г в год, а в бедняцких хозяйствах от 100 до 400 г в год—таковы были особенности русской Д. земледельческого центра в начале 20 века. Только в капиталистически больше развитых районах юга, юго-запада, Сибири общее благосостояние и быт Д. были значительно выше (рис. 12). Но все же например общая смертность в Д. несмотря на более благоприятные казались бы условия жизни выше, чем в городах. В среднем по

России накануне войны (1910) она определялась: в Д. 31,2 на 1.000, в городах 26,3. И только более высокая, чем в городе, рождаемость в деревне (по тем же данным 45,8 против 35,0 в городах) предохраняла Д. от вымирания. Экономическое значение такой вымирающей и разоренной Д. для развития русского капитализма было конечно крайне отрицательным. Она, правда, давала для капитализма большие и дешевые кадры пролетариата, но не могла дать квалифицированной и производительной рабочей силы ни платежеспособного спроса на продукты промышленности. Крайняя отсталость Д. и ее разорение, низкая покупательная способность и феодально-крепостнические остатки были одной из причин медленности роста русского капитализма. Тяжелый экономический гнет явился причиной усиления, особенно с начала 20 в., классовой борьбы в Д. Для большинства населения земледельческой Д. вопрос о ее благосостоянии разрешался земельным вопросом. Аграрное движение Д., особенно с 1902, начинает носить ярко выраженный классовый характер против угнетающего Д. помещика. Под этим лозунгом проходят восстания Д. в 1905—1906, они же сохраняются и вплоть до революции 1917.

Д., изменяя свои социально-экономические основы, быстро понижает свой удельный вес в общей структуре капиталистического хозяйства. Из примера таких стран, как Бельгия и Англия, особенно ясно видно, что Д. как источник для пополнения основных резервных фондов и формирования новых кадров требующейся для капитализма рабочей силы все более теряет свое значение. Основная масса промышленного пролетариата становится городским классом, совершенно разрывающим с Д. Формой поселения и производственной концентрации населения и рабочей силы является рабочий поселок при фабрично-заводском предприятии, при станции ж. д. и т. п. Как форма заселения Д. сохраняет свое значение лишь в тех случаях, когда происходит занятие новых земель, массовая колонизация и т. п., как это имело место напр. в России во второй половине 19 и в начале 20 вв. В этих случаях Д. формируется в виде крупных открытых поселений, по рекам, по ж. д. и т. д. В степях такие Д. часто достигают размеров в десятки тысяч жителей, сохраняя однако свой земледельческий характер. В связи с обилием земли, возможностями крупного товарного производства, развитием наемного труда и механизации такая деревня начинает стремительно развивать внутренние процессы капиталистической дифференциации и быстро превращается в чисто капиталистическую по своей структуре земледельческую деревню.

Капитализм не разрешает основного противоречия между городом и Д. и на высшей стадии своего развития при монополистическом капитализме. Монополистический капитализм не менее, чем промышленный, нуждается в наличности Д. как рынка для сбыта своих товаров, как источника сырья и как фонда для резервов требующейся для него рабочей силы. Но почти полное уни-

чтожение Д. при развитом капитализме (напр. в Англии) ставит перед монополистическим капитализмом задачу усиленного вовлечения в систему эксплуатации и подчинения Д. других хозяйственных систем и в первую очередь—деревни колониальных стран (см. *Колонии, Индия, Китай*). Эта Д., застывшая на более примитивных стадиях развития, при других условиях могла бы пойти по пути внекапиталистического развития, но теперь она подвергается усиленному и организованному воздействию монополистического капитала, который расширяет процесс разложения деревни до мирового масштаба, превращает новые десятки и сотни миллионов в пауперов и пролетариев, а кулацкую верхушку в свою агентуру, переносит т. о. классовую борьбу в Д. на мировую арену и столь же широко ставит проблему противоположности между городом и Д. Совершенно ясно, что монополистический капитал еще менее в состоянии справиться с этой проблемой, чем капитал промышленный. Так как «противоположность между городом и Д. может существовать только в рамках частной собственности» и в то же время «уничтожение противоречия между городом и Д. является одним из первых условий коллективности» (Маркс), то разрешение этой проблемы может произойти только в рамках коммунистического общества, уничтожившего частную собственность на землю и средства производства и обобществившего все процессы труда как в «промышленном» городе, так и в «земледельческой» деревне.

П. Ляценко.

## II. Деревня советская.

Октябрьская революция ликвидировала власть капиталистов и помещиков, установила Советскую власть, провела национализацию земли, изменила коренным образом отношения, формы и условия развития деревни. Советская деревня в условиях диктатуры пролетариата развивалась на базе новых отношений города и деревни, промышленности и сельского х-ва, рабочего класса и крестьянства. Она всей своей основной массой бедняцкого и середняцкого крестьянства пошла по пути социалистического строительства. На путях этого развития менялась классовая структура деревни, техника и формы сел. х-ва, правовые, культурные и бытовые условия. Советская деревня представляет переходную форму, и период социализма, в к-рый СССР вступает начиная с 1930, как уже указал т. Сталин на XVI Съезде ВКП(б), приведет в результате к уничтожению противоположности между городом и деревней.

Первый период после Октябрьской революции связан в советской деревне с ликвидацией помещичьего хозяйства и с проведением национализации земли. Освободившись от помещичьего гнета, Д. закладывала и создавала новые советские органы власти и новые земельные отношения на основе национализации земли. Уже этот первый период дает передвижку земли в сторону бедняцких и вообще маломощных слоев деревни (см. *Аграрная политика в СССР*, Б. С. Э., том I, ст. 464). Основная масса пе-

ределов земли относится именно к этому периоду. Деревня впервые получает действительную возможность обсуждать и решать свои дела.

Однако уже в 1918 началась жестокая гражданская война, тянувшаяся вплоть до 1921. Советской власти пришлось напрячь все силы для борьбы с наступающими врагами, и под конец этого периода в рядах Красной армии находилось до 6 млн. человек; вся страна представляла собой военный лагерь, и задача отстоять завоевания Октябрьской революции была центральной, на которой сосредоточилось внимание всей страны. Эти условия видоизменили и характер отношений и жизни Д.

Этот период—период военного коммунизма, характеризуется для Д. обострившейся классовой борьбой с кулачеством, созданием комитетов бедноты с решительным курсом на социалистическое землеустройство, организацию коммун, совхозов, с реорганизацией старой кооперации и с установлением продразверстки и плановым снабжением деревни. Жизнь советской деревни в этот период т. о. проходит под знаком требований, предъявляемых страной, Советской властью и партией в борьбе с наступающими помещиками, капиталистами и их армиями.

Гражданская война в этот период вызывает огромное падение производства во всем народном хозяйстве, в том числе и в с. х-ве. Сокращается посевная площадь, сокращается животноводство. Целые районы полностью охвачены гражданской войной. Вся страна в этот период мобилизована на задачи борьбы с наступающим со всех сторон классовым врагом. Только в результате сосредоточения всех сил и средств на борьбу с противниками удалось победоносно закончить гражданскую войну, и жизнь советской деревни вступила в новый период—п е р и о д р а з в и т и я п р о и з в о д с т в а, усиления обмена между городом и деревней, период, к-рый характеризуется как восстановительный период народного хозяйства СССР.

1921 явился годом введения нэпа. Восстановительный период продолжался до 1926, но конечно восстановление народного хозяйства нужно понимать только в смысле восстановления и развития производства, увеличения посевных площадей, увеличения животноводства, а не в смысле восстановления старых отживших форм с. х-ва.

Однако в этот период в области с. х-ва преобладающую роль играл индивидуальный сектор. Политика партии была направлена на подъем всей основной бедняцко-середняцкой массы крестьянства, на организацию деревенской бедноты и батрачества и на борьбу с кулачеством. Отношение между городом и деревней складывается на базе расширяющихся экономических связей между городом и деревней, на базе усиления ведущей роли промышленности в деле восстановления с. х-ва. На основе новой экономической политики укреплялся союз между рабочим и крестьянином. В течение 5 лет советской деревне удается достичь огромных результатов по восстановлению с. х-ва. Это достигалось твердым проведением генеральной

линии партии и решительной борьбой с троцкизмом, ведшим курс на разрыв с середняцкими массами деревни. Одновременно усиливается деятельность советов и культурных учреждений деревни. Дальнейшее развитие советск. деревни, дальнейшее развитие сел. х-ва могло происходить только на путях перехода к крупному общественному сел. х-ву, на путях решительной реконструкции сел. х-ва, на путях коллективизации. Этому не поняли правые оппортунисты, ставившие ставку на дальнейшее развитие с. х-ва по пути индивидуального хозяйства и выдвинувшие теорию «врастания кулака в социализм» (Бухарин). Путем решительной борьбы как с троцкизмом, так и с правыми партия проводила твердую линию по реконструкции всего народного хозяйства, по проведению индустриализации страны и по коренной реконструкции с. х-ва.

С 1927 начинается период реконструкции всего народного и в том числе сельского хозяйства; проведение индустриализации, переход к формам крупного общественного хозяйства, проведение коллективизации, организация крупнейших совхозов подняли советскую деревню на значительную высоту по сравнению с предшествовавшими периодами, и завершение пятилетнего плана развития народного хозяйства означает переход на сплошную коллективизацию всей советской деревни. Этим самым коренным образом меняются все отношения в советской деревне. Именно в этот период на базе сплошной коллективизации проводится величайшая задача ликвидации кулачества как класса, вырывание остатков капитализма из деревни. Все отношения—экономические, политические и культурные—ставятся по-новому. Переживаемый момент знаменует собой завершение построения фундамента социализма и вступление в период социализма. Таковы основные этапы, пройденные советской деревней.

Население советской деревни по всесоюзной переписи 1926 составляло 120 млн. человек. Плотность населения в среднем выражалась всего в 5—6 чел. на 1 км<sup>2</sup>, причем для РСФСР эта плотность выражалась в 4,5 чел., для УССР—в 52 чел., для БССР—32 чел., для УзССР—2 чел. на 1 км<sup>2</sup>. Население по республикам распределялось следующим обр.: по РСФСР—83 млн. чел., по УССР—23 млн. чел., по БССР—4 млн. чел., по ЗСФСР—4,4 млн., по Узбекской ССР—4 млн., по Туркменской ССР—0,7 млн. Ежегодный прирост населения по СССР выражается в размере до 3,5 млн. чел. Следует при этом отметить значительное сокращение заболеваемости и смертности среди населения СССР, что является результатом общеэкономического подъема советской деревни и мер, принятых к охранению жизни и здоровья как вообще населения, так в том числе и сел. населения.—По своему классовому составу советская деревня представляла в своей подавляющей численности середняцкую массу, насчитывающую около 73%, затем бедняцкую массу, составляющую 22%, и наконец кулаки составляли ок. 5%. Но как выше было сказано, процесс разви-

тия деревни вел к переходу все большей и большей массы середняков на путь коллективизации, к общему подъему всей основной бедняцко-середняцкой массы. Кулачество как класс находится в процессе ликвидации. Укрепление Советской власти на местах выражается в улучшении организации низовых советских органов. Как количество сельсоветов, так и количество районов изменялось довольно значительно на протяжении ряда лет. Происходил процесс перехода от старой системы областей, уездов и округов к районам и областям, что изменяло и улучшало взаимоотношения между центральными и местными советскими органами. По данным переписи 1926, в СССР насчитывалось 73.330 сельсоветов и поселковых советов, в 1930 насчитывалось 70.038 сельсоветов и поселковых советов. К концу пятилетки 1932/33 деление советской деревни на районы и сельсоветы покажет картину изменения страны и взаимоотношений органов советской власти в зависимости от социалистической реконструкции народного хозяйства СССР и в особенности проведения коллективизации в деревне. Правые теории относительно изжития советов благодаря коллективизации были решительно осуждены партией. Наоборот, именно в связи с проведением коллективизации вырастает роль советов как органов, направляющих и руководящих коллективизацией в деревне. XVI Съезд партии постановил: «В связи с тем, что рост коллективизации ставит совершенно по-иному вопрос о роли районных и сельских органов Советской власти как непосредственных руководителей социалистического переустройства деревни, Съезд считает, что необходимо всемерное усиление сельсоветов и решительное изменение содержания и методов их работы в сторону все большего охвата вопросов хозяйственного и культурного переустройства деревни» (Резолюция XVI Съезда по отчету ЦК—РКИ). Этим самым определены были роль и значение сельсоветов. Нигде в мире мы не имеем такого полного участия сел. населения в деле строительства и руководства в с. х-ве и всеми сторонами деятельности и быта, как в советской деревне. Активность избирателей в деревне поднимается от 80% до 90%. Сельсоветы занимаются не только административными вопросами, но и вопросами хозяйственного и культурного строительства, вопросами усиленного развития советской Д., перестройкой ее на новых основах.

Экономическое развитие советской деревни показывает непрерывный из года в год рост продукции с. х-ва. Довоенный размер посевной площади и валовая продукция были превзойдены уже в реконструктивный период. В 1929/30 посевная площадь под зерновыми культурами по сравнению с 1913 составляла 105%, валовая продукция в 1930 по сравнению с 1913 составила 110%. [По данным Госплана посевная площадь (яровых и озимых) в 1929 равнялась 124 млн. га, в 1930—127 млн. га и в 1931 она вырастает до 143 млн. га]. Уже к 1930 задача, поставленная перед советской деревней—разрешить зерновую проблему, бы-

ла в основном выполнена. Площадь яровых выражалась в 1929—в 118 млн., в 1930—в 128 млн. га. Хлебозаготовки в 1930 составляли около 25 млн. т. Точно так же в огромной степени выросла роль в сел. х-ве всех технических культур. В 1930 под хлопком было 1.400 тыс. га, под льном-долгунцом—1.823 тыс. га, под сахарной свеклой—1.034 тыс. га, под масличными—7.052 тыс. га. Т. о. в 1930 посевная площадь под хлопком по сравнению с довоенной площадью 1913 составляла 217%, если 1913 взять за 100 (под льном—125%, под сахарной свеклой—169%, под масличными—260%). Валовая продукция по сравнению с довоенной (если 1913 принять за 100) по хлопку в 1930 составила 182,8%, по льну—101%, по сахарной свекле—139,4%, по масличным семенам 220%. Эти результаты были бы еще выше, если бы удалось за предшествующие годы соответствующим образом поднять урожайность с гектара. Несколько иную картину представляет собой животноводство. В 1930 число лошадей составляло по сравнению с довоенным временем 86,6%, крупного рогатого скота—89,1%, овец и коз—87,1%, свиней—60,1%. Но принятые меры говорят за то, что проблема животноводства в ближайшие годы будет разрешена.—В области технической следует отметить растущее количество работающих тракторов, применение сложных машин, как комбайны, сноповязалки, молотилки,—механической тяги и т. п. В 1930 число работающих тракторов равнялось 900 тыс. лш. сил. Из них в совхозах работало 442 тысячи лш. сил, в колхозах—243 тысячи лш. сил, и в межселенных тракторных станциях—215 тыс. л. с. Машиноснабжение составляло к 1930—449 млн. руб. минеральные удобрения выражались в 969 тыс. т. Таковы результаты развития производства в с. х-ве к 1930.

Несомненно, что эти результаты могли быть достигнуты только на базе быстро развивающейся коллективизации и строительства совхозов. Этот огромный рост с. х-ва происходил вследствие внедрения новых средств производства, изменения техники и изменения форм хозяйства. Посевная площадь под колхозами выражалась для 1927 в 800 тыс. га, в 1928—1,4 млн. га, в 1929—4,3 млн. га и в 1930 она составила 36 млн. га. В 1931 мы будем иметь не менее половины посевной площ. под колхозами, с тем чтобы в 1932 в основном с. х-во было переведено на базу сплошной коллективизации. В области валовой продукции зерновых культур и в области товарной продукции мы имели: в 1927 от колхозов—4,9 млн. ц, товарных—2 млн. ц. В 1928 от колхозов—8,4 млн. ц, товарных—3,6 млн. ц. В 1929 от колхозов—29,1 млн. ц, товарных—12,7 млн. ц. В 1930 от колхозов—256 млн. ц, из них товарных—82 млн. ц. Т. о. только за 3 года продукция зерновых в колхозах выросла больше чем в 50 раз, а товарная часть больше чем в 40 раз. Коллективный сектор получил преобладающее значение в области с. х-ва. Качественные показатели, имеющиеся в колхозах, значительно выше, чем в индивидуальных хозяйствах. Огромную органи-

зующую роль в деле коллективизации сыграли межселенные машино-тракторные станции. Число машино-тракторных станций в 1930 выразилось в 360, в 1931 их будет 1.400, поэтому вполне естественно из года в год увеличивающееся количество коллективирующихся крестьянских дворов. В 1930 они уже составляли свыше 6 млн. крестьянских хозяйств. 1931 является годом, когда основные зерновые районы—Сев. Кавказ, Украина, Среднее и Нижнее Поволжье—переходят уже на базу сплошной коллективизации.

Огромную роль в деле реконструкции с. х-ва играют совхозы. Совхозы являются не только хозяйствами последовательно социалистического типа, не только являются показателями дальнейшей организации крупного обобщественного с. х-ва, но и играют уже в реконструктивный период серьезную роль как в хлебном балансе страны, так и в области животноводства. Поэтому вполне понятен огромный рост посевных площадей и рост животноводческих совхозов. Посевная площадь Зернотреста в 1928/29 равнялась 150 тысяч га. В 1929/30 она составляет уже 1.060 тысяч га. Для 1930 она составит уже 7 млн. га. Посевная площадь Совхозцентра в 1928/29 составляла 430 тысяч га, в 1929/30—860 тысяч га. Посевная площадь Укрсовхозобъединения в 1928/29 составляла 170 тыс. га, в 1929/30—280 тыс. га. Посевная площадь Союзсахара в 1928/29 составляла 78 тыс. га, в 1929/30—820 тыс. га. Валовая продукция зерновых совхозов в 1930 составляет около 30 млн. ц.

В области животноводства созданы специальные объединения—«Скотовод» и «Свиновод». «Скотоводу» отводится около 2 млн. га под кормовую базу. Стадо «Скотовода» доводится до 10 млн. голов, стадо «Свиновода» к концу пятилетки составит не менее 7 млн. голов.

«Как будет развлекаться дальше новое движение в деревне? Впереди пойдут совхозы как становой хребет перестройки старого уклада деревни, за ними потянутся многочисленные колхозы как опорные пункты нового движения в деревне. Соединенная работа этих двух систем создает условия для полной коллективизации всех областей СССР» (Доклад тов. Сталина на XVI партсъезде).

Советская кооперация, в отличие от кооперации в капиталистических условиях, явилась формой вовлечения масс бедняцкого и середняцкого крестьянства на путь социалистического строительства. «При нашем существующем строе предприятия кооперативные отличаются от предприятий частнокапиталистических как предприятия коллективные, но не отличаются от предприятий социалистических, если они основаны на земле, при средствах производства, принадлежащих государству, т. е. рабочему классу» (Ленин, Соч., 2 изд., т. XXVII, ч. 2, стр. 396). В то время как в капиталистических странах кооперация захватывает лишь зажиточную верхушку деревни и ее деятельность протекает на капиталистических принципах наживы, погони за прибылью, конкуренции и т. п.,—советская коопера-



ция является массовой организацией бедняцкого и середняцкого крестьянства, поднимающей их благосостояние на путях перехода от разрозненного мелкого крестьянского хозяйства к крупному обобществленному с. х-ву. К концу первого десятилетия, т. е. в 1927, с.-х. кооперация охватывала 32% всех крестьянских дворов, а по потребительской—38% (в 1913 потребительская кооперация и в городе и в деревне охватывала всего 3,5%). В 1930 потребительской кооперацией охвачено до 47%. В товарообороте с.-х. кооперация охватывала к началу реконструктивного периода 40% товарооборота по хлебу, 75% по техническим культурам и 30% по животноводству. Развитие коллективизации с. х-ва привело к значительному росту и укреплению кооперации на селе, причем удельный рост потребкооперации поднялся до 70%.

С ростом коллективизации роль кооперации также возрастает, и ее задачей становится обслуживание крупного обобществленного с. х-ва. Свою плановую работу она строит в соответствии с планами колхозов, совхозов и МТС. Организация снабжения и сбыта крупного обобществленного хозяйства поднимает на новую ступень с.-х. и потребительскую кооперацию в деревне, и ей по-новому приходится строить свою работу.

Политическое и культурное развитие деревни совершалось также огромными темпами. Прежде всего показателем этого служат непрерывный рост политической активности бедноты и батрачества и рост партии в деревне. По данным, приведенным на XVI Съезде, групп бедноты в деревне по учтенным 14 областям и краям Союза имеется 24.093, членов в них 284.564. В составе этих групп 15% батраков, 59,8% бедноты (освобожденные от с.-х. налога) и 25,2% платящих незначительный с.-х. налог. Союз с.-х. рабочих насчитывает 1.627 тысяч членов. Эти организации бедноты и батрачества сыграли огромную роль в деле реконструкции в деревне, в деле борьбы с кулачеством, в деле создания новых форм жизни и деятельности деревни. Партийная организация в деревне к 1930 насчитывала 377 тыс. членов и кандидатов. Конечно это количество по сравнению с многомиллионной массой крестьянства является недостаточным, и задача состоит в укреплении деревенской партийной организации. Опорными пунктами партийной работы в деревне являются совхозы и колхозы. XVI Съезд постановил, что «количественное и качественное укрепление этой организации, создание сильных партийных ячеек в совхозах и колхозах, превращение совхозов и колхозов в опорные пункты партработы в деревне, вовлечение в партию с.-хоз. рабочих, батраков и лучших колхозников, постановка на должную высоту работы среди бедноты, женщин и молодежи в колхозах становится необходимой предпосылкой успешной работы партии по социалистической реконструкции с. х-ва» (Резолюция XVI Съезда по отчету ЦК).

Рост советской деревни, подъем производства в с. х-ве в новых формах крупного обобществленного с. х-ва совершенно невиданным темпами показывает с необычай-

ной очевидностью преимущества социалистической системы,—преимущества, особенно ярко выступающие на фоне развала капитализма, разорения и угнетения крестьянских масс и с.-х. пролетариата в капиталистических странах.—Советская деревня представляет переходную форму. В социалистическом строе будут уничтожены противоречия между городом и деревней. Это означает коренную перестройку и города и деревни, создание новых форм социалистического поселения людей, организуемых и создаваемых на базе единого планового хозяйства, на базе бесклассового об-ва, на базе новых форм жизни и деятельности как отдельного человека, так и об-ва в целом.—«Создать экономическую базу социализма—это значит сомкнуть с. х-во с социалистической индустрией в одно целостное хозяйство, подчинить с. х-во руководству социалистической индустрии, наладить отношения между городом и деревней на основе прямого обмена продуктов с. х-ва и индустрии, закрыть и ликвидировать все те каналы, при помощи которых рождаются классы и рождается прежде всего капитал, создать в конце-концов такие условия производства и распределения, к-рые ведут прямо и непосредственно к уничтожению классов» (С т а л и н, «Еще раз о соц.-дем. уклоне в нашей партии», ГИЗ, 1927, стр. 27—28).

Уничтожение противоречий и противоположности между городом и деревней означает прежде всего создание единого планового хозяйства. Этот путь указан всей политикой партии и сформулирован в вышеприведенных словах тов. Сталина. Единое плановое хозяйство предполагает и соответствующую технику, иными словами—переход с. х-ва на крупную машинную технику. В этой технич. реконструкции с. х-ва решающую роль играет электрификация. «Коммунизм, — говорил Ленин, — это советская власть плюс электрификация всей страны». Крупная маш. техника, применение в области сел. х-ва методов пром. производства, проведение системы рационализаторских мероприятий,—все это приводит к тому, что и по своим темпам развития и по своим формам с. х-во поднимается до уровня пром-сти. Происходит индустриализация сел. х-ва в самом широком смысле этого слова. Уже этим самым стирается то колоссальное различие, которое имелось между городом и деревней, благодаря различию техники. Этот переворот, эта революция в области техники сел. хозяйства немислимы в условиях капитализма. Они достижимы лишь в условиях диктатуры пролетариата. Частная собственность на средства производства, конкуренция, приспособление к рынку,—все это делает невозможной реконструкцию с. х-ва. Электрификация с. х-ва в капиталистических условиях наталкивается на непреодолимые трудности в виде частной собственности на землю. Применение таких сложных и усовершенствованных машин в области с. х-ва, как трактор и комбайн, наталкивается на препятствия, связанные с существованием мелкого производства в с. х-ве. Трактор м. б. применяем в хозяйстве имеющем не менее 60 га, причем это—слабо-

сильный трактор. Комбайн предполагает еще большую площадь для своего применения. Поэтому вполне естественно, что при условии существования мелких и мельчайших хозяйств применение даже таких машин, как трактор и комбайн, в условиях капитализма встречает огромные затруднения. И только в крупных капиталистических хозяйствах, расгущих на базе разорения среднего и бедняцкого крестьянского хозяйства, представляется возможным применение этих средств производства. Наоборот, в условиях диктатуры пролетариата на базе национализации земли и создания новых коллективных форм сельского х-ва применение всех усовершенствований техники, всех сложных машин, применение электрификации имеет совершенно неограниченные возможности. Именно благодаря этому создается такого же характера техника сел. х-ва, как и в пром-сти. Этим устраняется одна из основных предпосылок, создававших противоположность между городом и Д. Реконструкция форм с. хозяйства, переход от индивидуальных форм к коллективным означает социалистическую перестройку деревни. Уже в 1931 преобладающей формой в деревне становится колхоз, т. е. социалистическая форма хозяйства (хотя и непосредственно социалистическая). С.-х. артель, т. е. коллективная форма хозяйства, построенная на базе обобществления средств производства, на базе обобществления живого и мертвого инвентаря, в течение известного периода будет являться основной формой в области с. х-ва. Переход на сплошную коллективизацию открывает на основе достижений с.-х. артели возможности для перехода коллективных форм хозяйства на более высшую ступень. Этим самым в области форм хозяйства будут уничтожаться противоречия между формами хозяйства города и деревни, между формами с. х-ва и пром-сти. Ликвидация кулачества на базе сплошной коллективизации является важнейшим шагом в деле уничтожения корней капитализма в Д.; переход на сплошную коллективизацию и ликвидация кулачества как класса будут означать закрытие важнейшего канала, при помощи которого рождался капитализм в деревне. При сплошной коллективизации создаются условия для перехода к бесклассовому обществу.

Все это вместе взятое ведет к уничтожению противоположности между городом и деревней и приводит к осуществлению задач, поставленных Марксом еще в «Коммунистическом Манифесте»: «Соединение земледельческого труда с фабричным, постепенное уничтожение различия между городом и деревней», и того, что говорил Ленин: «Соединение промышленности с земледелием на почве сознательного приложения науки и комбинации коллективного труда и нового расселения человечества (с уничтожением как деревенской заброшенности, оторванности от мира, так и противоестественного скопления гигантских масс в больших городах)». Уничтожение же противоположности между городом и деревней будет означать создание форм социалистического строя.

*В. Миллотин.*

*Лит. о докапиталистической и капиталистической Д. в объеме затронутых в изложении вопросов чрезвычайно обширна, и дать сколько-нибудь полный указатель даже главной литературы невозможно. См. указатели к статьям: *Аграрная история Древности, Аграрная история средних веков, Аграрная политика, Аграрное движение, Аграрные реформы в буржуазных странах после империалистской войны, Аграрный вопрос, Крестьянство, Крестьянские войны, Крепостное хозяйство в России, Община помещельная, Капитализм*, а также История хозяйственного развития разных стран, народностей СССР и др. По специальным вопросам, затронутым в изложении, из марксистской и близкой к ней лит.: Маркс К., Капитал, 7 изд., т. I, гл. XXIV, XXII, XXIII, т. II, часть 2, глава XLVII, Москва—Ленинград, 1930; Энгельс Ф., Крестьянский вопрос во Франции и в Германии, Одесса, 1905; его же, Развитие социализации от утопии к науке, М.—Л., 1926; Крестьянская война в Германии, М.—Л., 1926; Ленин В. И., Собр. соч., т. III, IX, 1 изд., М.—Л., 1923 (см. Предметный указатель к 1-му изд. соч. В. И. Ленина, изд. Ин-та Ленина при ЦК ВКП(б), М.—Л., 1930); Плеханов Г. В., Обоснование народничества в трудах г-на Воронцова, СПб, 1896; Покровский М. Н., Очерки истории русской культуры, М.—Л., 1925; Дубровский С., К вопросу о сущности «азиатского» способа производства, феодализма, крепостничества и торгового капитала, М., 1929; Удальцов А. Д., Свободная деревня в западной Нейстрии в эпоху Меровингов и Каролингов, СПб, 1912; Кунисский С. Д. и Поляков В. Н., Общинные земли в эпоху Великой французской революции, М., 1927; Каутский К., Аграрный вопрос, Харьков, 1926; Вандервельде Э., Город и деревня в капиталистическом обществе (в кн.—Каутский К., Границы капиталистического хозяйства, Киев—Харьков, 1900); Рожков Н., Город и деревня в русской истории, 7 изд., П., 1923. Из прочей литературы можно отметить след. труды: Вебер М., Аграрная история древнего мира, М., 1925; его же, История хозяйства, П., 1923; Кунцов Г., Всеобщая история хозяйства, т. I, М.—Л., 1929. Очерки из экономической и социальной истории древнего мира и средних веков (статьи из Handwörterbuch der Staatswissenschaften), СПб, 1899; Петрушевский Д. М., Очерки из истории средневекового общества и государства, 5 изд., М., 1922; его же, Очерки из экономической истории средневековой Европы, М.—Л., 1928; Виноградов П. Г., Средневековое поместье в Англии, СПб, 1911; Савин А. Н., Английская деревня в эпоху Тюдоров, М., 1903; Meitzen A., Wanderungen, Anbau und Agrarrecht der Völker Europas nördlich der Alpen, 1 Abt.—Siedelung und Agrarwesen der Westgermanen und Ostgermanen, der Kelten, Römer, Finnen und Slawen, 3 Bände, B., 1896; Маугер С. Л., v., Einleitung zur Geschichte der Mark-, Hof-, Dorf- und Stadtverfassung..., München, 1854; Ковалевский М. М., Экономический рост Европы до возникновения капиталистического хозяйства, тома I—III, М., 1898—1903; Кареев Н. И., Поместье-государство и сословная монархия средних веков, 3 изд., СПб, 1913; Лучинский И. В., Крестьянская помещельная собственность во Франции до революции и продажа национальных имуществ, Киев, 1896; Гранат И., К вопросу об обезземелении крестьянства в Англии, Москва, 1908; Егнле Р. Е., English Farming, Past and Present, N. Y., 1922; Зомбарт В., Современный капитализм, т. I, Л., 1924, т. II, М., 1903, т. III, М.—Л., 1930; Советской Д. см.: Ленин В. И., Соч., 3 изд., т. XXII и дальнейшие; Сталин И. В., Вопросы ленинизма, 7 изд., М., 1930; Молотов В. М., Политика партии в деревне (статьи и речи), М., 1928; его же, О колхозном движении, М., 1930; Яковлев Я. А., Деревня, как она есть, М., 1923; его же, Наша деревня, Новое в старом и старое в новом, М.—Л., 1925; его же, Расслоение деревни, М., 1925; его же, Сельское хозяйство и индустриализация, М.—Л., 1927; его же, К вопросу о социалистическом переустройстве сел. х-ва (материалы исследования НК РКП СССР), Москва, 1928; его же, Колхозное движение и подъем с. х-ва. Доклад и заключительное слово на XVI Съезде ВКП(б), М.—Л., 1930 (см. также доклад и заключит. слово т. Яковлева на VI Съезде Советов СССР); Миллотин В., Социализм и с. х-во, М., 1919; Аграрная политика СССР, 3 изд., М., 1929; его же, Пути подъема и социалистической реконструкции с. х-ва, сб. статей, М.—Л., 1929; Крицман Л., Пролетарская революция и деревня, М.—Л., 1929; его же, Классовое расслоение в советской деревне, М., 1926; Гайстер А., Расслоение деревни, М.—Л., 1928. Труды Первой всеобщей конференции марксистов-аграрников, М., 1930; Пятилетний план народного хозяйственного строительства СССР, М., 1929.*

**ДЕРЕВО**, растение, имеющее твердый, несочный, деревянистый стебель (ствол), не меньше 10 см толщины, растущий свободно вверх, ветвящийся или неветвящийся. В случае ветвления ветви отходят от ствола на некоторой высоте, причем обычно они значительно тоньше, чем ствол. Д. со стволом менее 10 см толщины называют деревцом; от Д. отличают кустарники, у которых ветви отходят, начиная от земли, и мало отличаются от первичного стебля. Между кустарниками и Д. можно найти все переходы (пример—вишня); Д. всего света можно разделить на несколько групп. К самой большой относятся Д., имеющие вторичный прирост и б. или м. сильно ветвящиеся, причем ветви обычно гораздо слабее, чем ствол. Листья у таких Д. по б. ч. очень многочисленны, иногда большие, но не более 1 м, иногда сокращенные до величин и строения чешуек (напр. *казуарина*, см.). Листья могут быть или долговечные (вечнозеленые Д.) или опадать на неблагоприятное время года—зиме, период засухи под тропиками (Д. с листопадом). Высота до 150 м, толщина до 20 м в диаметре. К этой группе относятся хвойные Д., огромное большинство двудольных и лишь отдельные однодольные (например *ораконник*, см.). К другой группе относятся Д. без вторичного прироста, не ветвящиеся или слабо ветвящиеся (напр. *панданус*, см.), причем ветви у них мало отличаются от стеблей. На концах стволов или ветвей развивается крона нередко из огромных (до 14 м в длину) листьев, почти всегда долговечных. Стволы редко толщиной в 1 м, выс. до 50 м. Это т. н. пальмовый тип, куда относятся пальмы, Д. путешественников, травяные Д. Австралии, панданусы, саванники, древовидные папоротники и немногие двудольные (наприм. *дынное дерево*, см.). В особые группы приходится выделить древовидные *кактусы* (см.) со стволами до 1 м в толщину и до 20 м в высоту, некоторые кактусовидные *молочай* (см.) Африки, а также большие бамбуки со стволами, хотя и сходными по строению с соломными злаков, но достигающими 20 см в толщину и 25 м в высоту. Условно к Д. относятся довольно многочисленные деревянные паразиты тропиков (например *баньян*, см.), хотя у них нет настоящего ствола, и все растение опирается на толстые колонновидные корни; размеры не позволяют отнести их к кустарникам.

#### **ДЕРЕВО** (техн.). Содержание:

I. Д. как материал . . . . .	427
II. Консервация дерева . . . . .	431
III. Сухая перегонка дерева . . . . .	435
IV. Д. как материал пластических искусств . . . . .	447

#### **I. Дерево как материал.**

Д. как материал представляет собой неоднородно построенное тело. Неоднородность эта является следствием происхождения Д. как растительного организма и предопределяет свойства Д. и его применение для тех или иных целей.— К физ. свойствам Д. относят его цвет, блеск и текстуру, влажность, усушку и разбухание, удельный вес, теплоемкость, тепло-, звуко- и электропроводимость. Цвет Д. пород СССР в общем светлый, варьирует от почти белого (пихта, осина) до бурого (дуб), темносерого (орех) и

буро-красного (тисс). Зависит он от присутствия в Д. различных б. ч. красящих веществ. К-рые даже и добываются из некоторых тропических древесных пород (сандаловое, кампешное Д. и др.). При оценке внешнего вида цвет Д. играет значительную роль, равно как его блеск и текстура. Нек-рые породы обладают природным шелковистым блеском (бархатное дерево, клен), к-рый в большинстве случаев лучше заметен на радиальных разрезах и обуславливается частыми, близко поставленными сердцевинными лучами.— В обычных условиях службы Д. всегда содержит влагу, которая оказывает сильнейшее влияние на техническое качество Д. Различают 4 степени влажности Д.: свежесрубленное Д. содержит 50% и выше влаги от первоначального веса, воздушно-сухое 15—18%, комнатно-сухое 8—10% и наконец абсолютное сухое—не более 1/2% влаги. Наибольшее практическое значение имеет воздушно-сухое состояние Д., ибо такая влажность соответствует условиям службы Д. в строительном деле, и при этой влажности обычно указываются уд. в. и механические коэффициенты Д. Д. обладает гигроскопичностью: будучи высушено до абсолютно сухого состояния, Д. при выставлении на воздух начинает поглощать влагу из окружающего пространства до тех пор, пока не установится известное равновесие между влажностью Д. и относительной влажностью воздуха. Высыхание Д. всегда сопровождается уменьшением размеров сортамента (усушка), часто—изменением его формы (коробление) и растрескиванием. Различают усушку объемную и линейную. Последняя в свою очередь делится на радиальную, тангентальную и продольную. Первая является наибольшей и достигает 10%, вторая—примерно вдвое меньше—5%, а продольной усушкой при расчетах обычно пренебрегают, ибо она не превышает 0,1%. Отмеченная разница в величине радиальной и тангентальной усушки приводит к изменению формы Д., или короблению. В пиленом лесе (досках) коробление наблюдается в виде выгибания доски; при высыхании годовые слои сильно стягивают Д. и заставляют кромки досок отгибаться в сторону выпуклости годовых слоев, вследствие чего покоробившаяся доска своей выпуклостью будет всегда обращена к сердцевине ствола; та же причина, связанная с неравномерностью высыхания дерева (наружные слои сохнут быстрее), вызывает и появление трещин.

Различают абсолютный уд. в., т. е. вес вещества, из которого построены элементы Д., и относительный, или объемный уд. в., т. е. вес Д. в том виде, как оно дается природой со всеми пустотами и пр. Абсолютный уд. в. для всех пород приблизительно одинаков, колеблясь в пределах от 1,3 до 1,7. Объемный уд. в. имеет значительно большие колебания (от 0,3 до 1,0 в воздушно-сухом состоянии) и находится в прямой зависимости от количества механических элементов и толщины их стенок. Т. к. строение Д. оказывает влияние того же порядка и на механические свойства Д., то его уд. в. служит довольно верным показателем технических качеств. Д. обладает невысокой теплопровод-

ностью, к-рая вдоль волокон больше, нежели поперек их. Большое влияние на теплоемкость Д. оказывает содержащаяся в нем вода. Средняя величина теплоемкости—между 0° и 100° С для дуба равна 0,57, для сосны и ели—0,65. Д. обладает хорошей звукопроводностью, причем вдоль волокон Д. проводит звук лучше, нежели поперек их. Весьма важным свойством Д. является способность его усиливать звук, т. е. резонировать; этим свойством пользуются при устройстве муз. инструментов. Д. во многих случаях применяется в качестве изолирующего материала, т. к. электропроводимость его невелика и зависит от породы и от состояния Д. Для увеличения изолирующих свойств Д. пропитывают маслом, парафином и пр.

Механические свойства Д., характеризующие его способность сопротивляться действию внешних усилий, находятся в тесной связи с его строением. Получаемые в результате испытаний нормальных образцов механические коэффициенты характеризуют Д. с точки зрения его доброкачественности, но не могут служить непосредственно для расчета сооружений и конструкций. Для последней цели необходимы специальные испытания в соответствии с формой и размерами конструкций и допустимыми недостатками применяемого Д. К механическим свойствам Д. относятся твердость и сопротивление: растяжению и сжатию вдоль и поперек волокон, изгибу статическому и динамическому (ударному), раскалыванию, скалыванию,—а также изнашивание и способность удерживать гвозди и шурупы.—Д. лучше всего сопротивляется усилиям, направленным вдоль волокна, поэтому чаще всего применяется для службы именно в таких условиях. С этой точки зрения сжатие вдоль волокна является одним из наиболее распространенных видов напряжения, к-рым подвергается Д. в сооружениях. Сопротивление сжатию поперек волокна меньше в 3—6 раз.

Изгиб статический находит широкое применение при службе частей Д. в виде балок. Направление усилия по отношению к годовым слоям оказывает заметное влияние на величину сопротивления, причем коэффициент крепости менее всего колеблется при действии сил в тангентальном направлении. Способность давать большую деформацию при изгибе характеризует гибкость Д.; большая упругая деформация является показателем упругости, а большая остающаяся деформация указывает на вязкость. Динамический изгиб (ударный) имеет место при службе Д. в экипажном деле, аэропланах, с.-х. машинах и пр. Сопротивление динамическому изгибу измеряется работой, поглощаемой образцом при разрушении и относимой к его объему или к размерам поперечного сечения. Под скалыванием подразумевается разрушение Д. под влиянием сил, действующих в разных плоскостях вдоль волокон. Д. сопротивляется скалыванию очень слабо, обычно этот вид сопротивлений не превышает  $\frac{1}{7}$ — $\frac{1}{10}$  величины сопротивления сжатию вдоль волокон. Раскалывание представляет собою разъединение волокон Д. под действием клина, имеет значение при подготовке колотых сортиментов и при креплении гвоздями и

шурупами. Скручивание Д. имеет место в работе мельничных валов, лопастей пропеллеров, деревянных осей и проч. Твердость имеет значение при обработке Д. режущими инструментами и по принятому методу определяется величиной груза, необходимого для вдавливания в Д. стальной полусферы с площадью большого круга, равной 1 см<sup>2</sup>. Способность дерева удерживать гвозди и шурупы в практике используется широко, а т. к. при этом имеет место сложное сопротивление, то эта способность определяется в каждом частном случае эксперимент. путем. Сопротивление Д. растяжению весьма велико, но несмотря на это Д. редко применяется для работы на растяжение, ибо при всех способах укрепления Д. для передачи усилия имеет место скалывание или сжатие поперек волокон, а эти виды сопротивлений—первое в 30 раз, а второе в 5—10 раз меньше, чем сопротивление растяжению. Растяжению поперек волокон (вид сопротивления, близкий к раскалыванию) Д. противостоит в 10—30 раз хуже, нежели вдоль волокон. Изнашивание (истирание) имеет место при службе Д. в качестве материала для мостовых, полов, лестниц и пр. Оно характеризуется количеством древесины, снимаемой определенным способом с единицы поверхности в единицу времени. Для этой цели пользуются или пескоструйными аппаратами или вращающимися дисками с наклеенной песочной бумагой, к к-рым испытываемый образец прижимается с определенным усилием.

Как строительный материал сосну надо поставить по размерам и разнообразию применения на первое место из всех пород СССР. Древесина сосны средней плотности и веса обладает прямослойностью, почему хорошо сопротивляется внешним усилиям. Благодаря присутствию смолы, к-рой присущи антисептические свойства, древесина сосны обладает значительной прочностью при службе в условиях переменной влажности. Древесина лиственницы в указанном отношении превышает сосну, но подвержена растрескиванию, являясь в остальном породой, близкой по своим качествам к сосне. Еще ближе к сосне стоит кедр, отличающийся от нее большей мягкостью и меньшей прочностью. Древесина ели почти белого цвета, содержит менее смолы по сравнению с сосной, почему и является менее прочной. Однако длинное и тонкое волокно древесины делает ель весьма пригодной для изготовления *древесной массы* (см.) и целлюлозы. Благодаря прямослойности древесины и равномерности строения ель находит применение в качестве резонансового леса (производство муз. инструментов). Из хвойных пород пихта стоит на последнем месте по своим техническим качествам; ее древесина рыхла, не отличается прочностью, подвержена растрескиванию и короблению. Древесина всех хвойных хорошо раскалывается, и пихте в этом отношении принадлежит преимущество, почему на Кавказе напр. она в большом количестве идет на изготовление драги, древесной массы и целлюлозы. Кроме того пихта с успехом может служить заменой ели в древесномассном и целлюлозном производствах. Из лиственных пород наилучшими тех-

ническими качествами обладает дуб. Древесина его обладает красивой текстурой и гибкостью. Присутствие дубильных веществ придает ей прочность и красивый цвет. Древесина дуба тяжела, тверда и крепка и в силу своих высоких качеств имеет чрезвычайно широкое и разнообразное применение. Близкой к дубу является древесина каштана и ясеня. Из мягких лиственных пород наибольшее практическое значение имеют береза, ольха и осина. Из них наибольшей прочностью отличается ольха, а большей крепостью—береза. В силу незначительных различий в строении весенней и летней зоны годового слоя древесина этих пород находит себе большое применение для изготовления клееной фанеры.

*Лит.:* Комаров В. Л., Практический курс ботаники, ч. 1—Строение растений, 4 изд., Петроград, 1923; Бюрген М., Строение и жизнь наших лесных деревьев, СПб, 1906; Терлецкий А. И., Определитель древесины по микроскопическим признакам важнейших древесных пород Европейской части СССР, Кавказа и импортируемых из-за границы, Л., 1929; Палладин В. И., Анатомия растений, 7 изд. М.—П., 1924; Савков Е. И., Методы физико-механических испытаний древесины, М., 1929; его же, Дерево, М., 1925; Филипов Н. А., Лесная технология, ч. 1—Технические свойства древесины, 2 изд., СПб, 1916. Л. Перельгин.

## II. Консервация дерева.

Консервация Д. имеет целью предохранить Д.: а) от преждевременного загнивания, б) от разрушительного действия насекомых, животных и других его вредителей и в) от легкой возгораемости.—Способы консервации: а) сушка (естественная и искусственная); б) облуживание (непосредственно огнем или пламенем специальных переносных аппаратов в виде паяльных ламп); в) частичное удаление, пропаркой или вымачиванием, некоторых составных частей соков, способствующих разложению последних и могущих служить питанием для гнилостных грибов; г) обмозка и окраска Д., предохраняющие его с поверхности; д) пропитка, подразделяющаяся на пропитку без дополнительного, сверхатмосферного давления и на пропитку с повышенным давлением. К первой можно еще отнести последовательную пропитку в двух ваннах, сперва в горячей и затем в холодной, и способ «Кобра», при котором противогнилостное вещество в виде пасты вводится в Д. через уколы при посредстве аппарата с полый иглой. Существуют два вида пропитки под давлением: а) пропитка с полным поглощением и б) с ограниченным (по способу Рюпинга). В первом случае в Д. остается по окончании операции все введенное в него количество антисептика, а во втором—часть антисептика извлекается из Д. при помощи вакуума обратно, причем качество пропитки (в отношении глубины проникания антисептика в Д. и равномерности его распределения) остается то же, лишь удаляется свободно находящийся в сосудах Д. и между его волокнами антисептик. Полученная при этом промазка клеточных стенок является таким же хорошим предохранителем, как и пропитка с полным поглощением. Пропитка по способу ограниченного поглощения сокращает расход антисептика в 4—5 раз. Применяемые для пропитки Д. вещества должны быть: а) достаточно ядовитыми, что-

бы воспрепятствовать или затруднить развитие в Д. гнилостных начал; б) безвредными для людей и животных, приходящих в соприкосновение как с ними во время работ по пропитке, так и с пропитанным ими Д. в дальнейшем; в) не действующими вредно на древесину и не повышающими по возможности ее возгораемости; г) хорошо усвояемыми Д. и трудно вымываемыми из последнего; д) по возможности мало летучими под действием высоких температур и е) оправдываемыми экономически их применение. В некоторых случаях выставляется еще требование, чтобы пропитка не препятствовала последующей окраске Д.—Из большого числа антисептиков практическое применение в настоящее время находят антисептики минерального происхождения: поваренная соль (NaCl), слабо антисептичная сама по себе, но находящая оправдание своему применению там, где имеются под рукой соленые озера (Сиваш, Баскунчак, Аральское море и др.); хлористый цинк (ZnCl<sub>2</sub>) применяется в наст. время в СССР и в Америке, в Западной же Европе заменен другими (преимущественно комбинированными антисептиками, основой коих является фтористый натрий). Недостатками хлористого цинка в отношении применения его для пропитки шпал служат его легкая вымываемость и развешивающее действие на железо и на древесину. Положительным качеством хлористого цинка служит его относительно невысокая стоимость. Медный купорос (CuSO<sub>4</sub>+5H<sub>2</sub>O) в наст. время мало применяется и только для телеграфных столбов. В Союзе ССР пропитка им не практикуется. Сулема (хлористая ртуть—HgCl<sub>2</sub>) в СССР применения не имеет вследствие своей крайней ядовитости. В виду разъедающего действия ее на металлы она должна применяться для пропитки Д. преимущественно путем вымачивания последнего в открытых ваннах (деревянных, кирпичных, бетонных и пр.). Являясь сильнейшим антисептиком, сулема проникает в Д. только на 1,5—3 мм с поверхности, почему образующийся в Д. позднее трещины и открывая доступ гнилостным зародышам внутрь Д., к непропитанной его части. Этот способ, называемый по имени изобретателя (Киан) кианизированием, практикуется в наст. время еще и в несколько измененных видах под названием: а) улучшенного кианизирования в соединении с фтористым натрием, имеющим способность более глубоко проникать в Д. (до 25—30 мм), и б) диакианизирования, с предварительной пропаркой, что также значительно увеличивает глубину проникания антисептика. Фтористый натрий (NaF) является хорошим антисептиком, не разъедающим металла и входящим в прочное соединение с древесиной. Обладает слабой растворимостью в воде (около 4%), почему и не вымывается легко из пропитанного им Д. Применяется не в чистом виде, а с небольшим добавлением различных органических примесей и продается под различными названиями (флюоксит, триолит, базилит и пр.). К антисептикам принадлежит и кремнефтористый натрий (Na<sub>2</sub>SiF<sub>6</sub>).

Из масляных антисептиков применяются: каменноугольное масло, называемое обычно



креозотом; антраценовое масло, смесь каменноугольного масла с мазутом (в пропорции 20—25% каменноугольного масла и 80—75% мазута), и проч. Эта последняя смесь применяется в Америке и в СССР. Мазут для указанной смеси должен обладать возможно меньшей вязкостью. Далее находят себе также применение: карболинеум, вещество, аналогичное каменноугольному креозоту, получаемое лишь из более тяжелых погонов, древесная смола в соединении с бихроматами или фтористым натрием, соли нафтеновых кислот и др.—Крепость рабочих водных растворов солей металлов колеблется от 2% до 5%, маслянистые же антисептики применяются в натуральном виде. Стремление понизить их расход привело к применению эмульсий, получаемых химическим или механическим путем. Эмульсия получалась при посредстве аппарата гомогенизатора с добавлением ничтожного количества какого-либо эмульсатора (аммиака, смоляного клея и др.). В виду относительной сложности приготовления и неоднородности результатов пропитки эмульсии широкого применения не имели и в наст. время оставлены.

Пропитке у большинства древесных пород поддается заболонная часть древесины, которой гл. обр. и угрожает опасность загнивания. Лесоматериалы, у которых снят весь или частью заболонный слой (переводные брусья, доски и пр.), пропитываются на ничтожную глубину, что все же служит достаточным предохранением от загнивания. Буквый лес благодаря своему строению пропитывается до сердцевины. Количества поглощаемого антисептика или его водного раствора при способах полного поглощения для соснового леса колеблются от 250—300 и больше кг на 1 м<sup>3</sup> Д., а по способу ограниченного поглощения (Рюпинга), практикуемого при пропитке маслами, на 1 м<sup>3</sup> соснового Д. расходуется 63—68 кг. Поглощения каменноугольного масла шпалами из соснового, дубового и букowego Д. относятся между собою как 1 : 3/4 : 1,5, или в целых числах 4 : 3 : 6.—Некоторые породы, как напр. ель, не принимают пропитки в поперечном направлении к оси Д. и могут пропитываться лишь в продольном направлении. Поэтому для пропитки ели последняя предварительно должна подвергнуться специальной обработке—накальванию отверстий, от к-рых затем антисептик распространяется уже по длине древесных волокон.

Пропитка Д. по способу полного поглощения осуществляется в специальных металлических, герметически закрывающихся цилиндрах, в к-рых оно подвергается нек-рое время пропарке при давлении не выше 1,5 атм. После этого в цилиндре делается разрежение, способствующее выходу части соков, затем вводится раствор антисептика. По заполнении антисептиком пустот между лесом в цилиндре и поглощению Д. части раствора для большего поглощения подкачивается в цилиндр насосом раствор, пока не будет достигнуто нормальное поглощение (на шпалу объемом в 0,1 м<sup>3</sup> около 27—30 кг раствора), что достигается обычно при давлении в 6—8 атм. Выдержав это давление от 1/2—1 часа, раствор выпускают, и процесс считается законченным. Пропарка в наст. время является возможной, но не обязательной фазой процесса.—Для пропитки по способу ограниченного поглощения прежде всего после загрузки цилиндра лесом производится воздушное давление до 2—2 1/2 атм., затем, не понижая давления, вводят антисептик, повышают насосом давление (до 6—8 атм.) и после

выдержки удаляют при помощи вакуума из Д. часть антисептика. Вакуум совместно с действием находящегося в Д. в сжатом состоянии воздуха и дает возможность извлечь излишек масляного антисептика.

Пропитка оправдывается при массовом потреблении леса и пока имеет применение для ж.-д. шпал, переводных брусьев, телеграфных столбов, свайного леса, шахтного леса, а в Америке широко развита также пропитка и строительного леса.—Судить о продлении срока службы Д. можно лишь в тех областях его применения, где велся соответственный статистический учет. Ниже следующая таблица дает представление об удлинении срока (в годах) службы шпал различных пород и телеграфных столбов, пропитанных нек-рыми антисептиками.

Материалы	Непропитанные	Пропитанные				
		хлорист. цинком	креозот.	медным купоросом	фторист. натрием с органич. веществами	
<b>Шпалы:</b>						
Сосновые . . . .	5—6	10—12	15—20		15—18	
Дубовые . . . .	7—10		20—25			
Буковые . . . .	2—5		25—30			
Телегр. столбы сосновые . . . .	5—7	12		12		

Примерная стоимость пропитки колеблется для водных растворов от 35—42 коп. за 0,1 м<sup>3</sup> Д., а для креозота ок. 75 коп.—1 руб. Хотя пропитка и производится ядовитыми для гнилостных грибов веществами, все же нужно смотреть на нее в практической жизни как на средство профилактическое, предупреждающее заболевание здорового пропитанного Д., а не как на средство для излечения уже больного Д. Важнейшими условиями получения хороших результатов от службы Д., особенно в гражданских постройках, являются применение в деле сухого здорового леса и обеспечение ему такой обстановки, к-рая не благоприятствовала бы развитию гнилостных грибов (в отношении вентиляции, влажности и температуры).

**Предохранение Д. от возгорания.** Д., подвергаясь действию высоких температур, начинает разлагаться и выделяющиеся при этом газы при наличии огня воспламеняются. Сделать Д. негоряемым нельзя, но можно до известной степени замедлить повышение температуры и понизить способность Д. воспламеняться.—Некой защитой от легкого воспламенения служит штукатурка, особенно если она нанесена по металлической сетке. Масляная окраска или покрытие Д. жидким (фуксовым) стеклом также предохраняет Д. до известной степени от возгорания. Более действительным средством является вымачивание или пропитка Д. под давлением соответственными растворами, противодействующими воспламенению.

Введенные в Д. вещества (легкоплавкие), плавясь при повышении температуры, покрывают подобно слою окраски волокна Д. и не дают им загораться (таковы: фосфорные соединения, бура и пр.); аммиачные и серноокислые соединения, нагреваясь, выделяют



ся невыгодной.—в) Древесный деготь, или смола, густая тяжелая маслянистая жидкость, отделяющаяся при отстаивании полученного из холодильников углевыжигательного аппарата конденсата от водного слоя—древесного уксуса.—г) Древесный уголь—нелетучий остаток при сухой перегонке дерева не представляет собой элементарного углерода и содержит всегда кроме С еще Н, О, N и неорганические соли—золу (0,6—1,5%). Он весьма гигроскопичен и во влажном воздухе насыщается влагой до 10—12% (Коробкин). Найдено, что состав угля, полученного при 400°, может быть условно выражен формулой  $C_{16}H_{10}O_2$ .

Уд. в. плотной массы угля  $> 1$ . В тонком порошке—его плотность 1,5—2,0. Вследствие большой пористости угля уд. в. кусков значительно меньше. По Bergström'у, вес  $m^3$  сухого угля = 110—180 кг, причем для березового угля он = 160—170 кг, для елового угля = 110—120 кг, для соснового = 130—140 кг. Калориметрическая теплопроизводительность 1 кг кучного угля с 90% С = 8.100 кал., а печного с 83% С = 7.900 кал. (Bergström).

Сухая перегонка Д. в пром-сти. Процесс сухой перегонки дерева в промышленном масштабе может производиться с несколькими целями.

1. С целью получения угля для металлургического производства («углежжение»). Как побочные продукты могут получаться: древесный уксус и деготь (или смола), но используются они при углежжении лишь в редких случаях. Для углежжения применяются как лиственные, так и хвойные породы.

2. С целью получения древесного уксуса для извлечения из него уксусной кислоты и метанола (собственно «сухая перегонка Д.»). Уголь при этом получается как ценный побочный продукт. Для собственно сухой перегонки Д. употребляются почти исключительно лиственные породы, как дающие большие выходы уксусной кислоты и метанола. Этот вид сухой перегонки Д. носил в России название «спиртопорошкового производства», ибо уксусная кислота раньше получалась на заводах в виде кальциевой соли («древесного порошка»). В наст. время по экономическим причинам (конкуренция синтетических методов, дороговизна леса) спиртопорошковое производство вытесняется другими более совершенными методами переработки древесного уксуса (см. ниже). Углежжение и спиртопорошковое производство отличаются условиями ведения процесса, выбором аппаратуры и свойствами продуктов.

3. С целью получения смолы и низкосортных скипидаров (сухая перегонка хвойных пород). Сюда относится смолокуренно-скипидарное производство (см. Смолокурение).

Способы переугливания дерева а. 1. Ямное углежжение являлось примитивной формой добывания древесного угля и применялось у нас на Урале в 17—18 вв., как об этом свидетельствуют раскопки. При этом способе вырывают в земле коническую яму диаметром ок. 2 м и глубиной 1,2—1,8 м. Стенки ямы обкладывают дерном или берестой, закладывают яму дровами, оставляя внутри канал со щепой. Щепу зажи-

гают и, когда она разгорится, закрывают яму дерном и засыпают землей. В яме происходит медленное горение, за счет тепла к-рого и происходит обугливание остальной



Рис. 2. Стоячая куча для переугливания дерева.

древесины. Уголь получается неравномерно выжженным и засоренным землей. Выход угля по весу 23—26%.

2. Костровое или кучное углежжение является до сих пор господствующей формой углежжения в Швеции. По способу укладки дров различают стоячие и лежащие кучи (см. рис. 2 и 2а). Для устройства вертикальной кучи на очищенном ровном месте с хорошим грунтом вбивают 4 шеста, составляющих канал, и вокруг них укладывают на помосте с некр-рым уклоном дрова. В Швеции на такую кучу уходит 125—150  $m^3$  дров. Дрова ставятся в три яруса. Над третьим ярусом укладывают «чепец» из мелкорасколотых дров для придания куче нужной формы (чаще параболоида). Сверху куча покрывается листвой, ветвями хвойных деревьев или другим подходящим материалом и засыпается землей. Цель такой покрывки—воспрепятствовать свободному доступу воздуха. Продолжительность выжига кучи зависит от сухости дров, погоды, породы дерева и от опытности углежого.—В среднем кучу из 100  $m^3$  дров твердых лиственных пород выжигают в 14 дней, а из мягких—в 17. Процесс кучного углежжения совершается за счет горения части дров путем осторожного впуска воздуха через особые отверстия у помоста. Температура переугливания в куче лежит в пределах 500—700°. Кучной уголь отличается большим содержанием Сиболь-

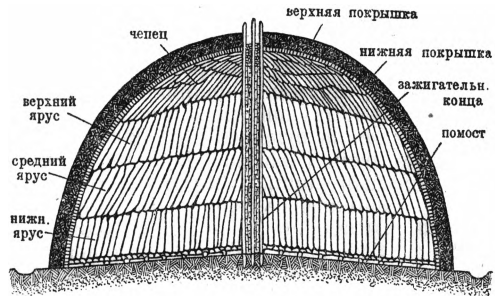

Рис. 2а. Лежащая куча для переугливания дерева.

шей теплотворной способностью. Отрицательные стороны кучного углежжения: необходимость наличия опытных углежогов и зависимость от погоды. Эти причины заставили в конце 19 в. уральск. заводы перейти

к печному углежжению. Само собой разумеется, что при кучном углежжении нельзя говорить об утилизации летучих продуктов.

3. Печное углежжение. Печи для сухой перегонки Д. различаются: а) по способу передачи тепла—печи с прямой передачей (топочные газы непосредственно нагревают дрова) и с непрямой (обогрев через стенку); б) по способу действия—периодические и непрерывно действующие. К печам с прямой передачей тепла относится господствующая на Урале печь Шварца. Печь представляет кирпичный ящик с кирпичным сводом (рис. 3). Сверху печь перекрыта деревянной крышей. Отопление печи производится из топки А. Топочные газы выходят через отверстия В и нагревают своим теплом переугливаемые дрова. Выход топочных газов с летучими продуктами сухой перегонки производится через вытяжные деревянные трубы С. Двери D служат для загрузки дров и

ставляет длинный кирпичный наклонный коридор, разделенный на три камеры: приемную А, переугливания В и изоляционную С, которые отделяются друг от друга спускными железными задвижками. К камере С примыкает тушильник D, сделанный из листового железа, и выводная камера E. Дрова поступают в печь в вагонетках емкостью около 9 м<sup>3</sup> и постепенно проходят все три камеры. Навстречу им двигаются нагретые до 500° в особых нагревательных устройствах—регенераторе R—газообразные продукты сухой перегонки. Эти газы служат передатчиком тепла. Вывод оставшихся газов и паров производится при помощи вентилятора из нижней части камеры В, соединенной трубой F с конденсационной установкой К. В последней парообразная часть продуктов сухой перегонки Д. сгущается, а газы поступают в регенератор R. отсюда нагретые—в печь для обогрева пере-



Рис. 3. Печь Шварца уральского типа на 100 м<sup>3</sup>.

выгрузки угля. Весь оборот печи длится 7—10 дней. По емкости уральские печи Шварца делают на 50, 70, 120 м<sup>3</sup> дров и расходуют на топку ок. 10% от переугленных дров. Температура выжига угля здесь ниже, чем в кучах, и уголь получается с меньшим содержанием углерода (74—76%). Продукты сухой перегонки здесь смешиваются с топочными газами и обычно не утилизируются.

Ульевые печи (или «кильны») (рис. 4) получили широкое распространение в САСШ. Устроены по принципу кучного углежжения. Через особые отверстия *a* вводится в печь воздух, и обугливание совершается за счет горения части дров. Строятся большой емкости на 200—300 м<sup>3</sup>, диам. 9—11 м. Процесс обугливания длится около 20 дней. Печи снабжаются конденсационными устройствами, но выход продуктов незначителен.

Печь Аминова (рис. 5) является примером непрерывно действующей печи. Печь пред-

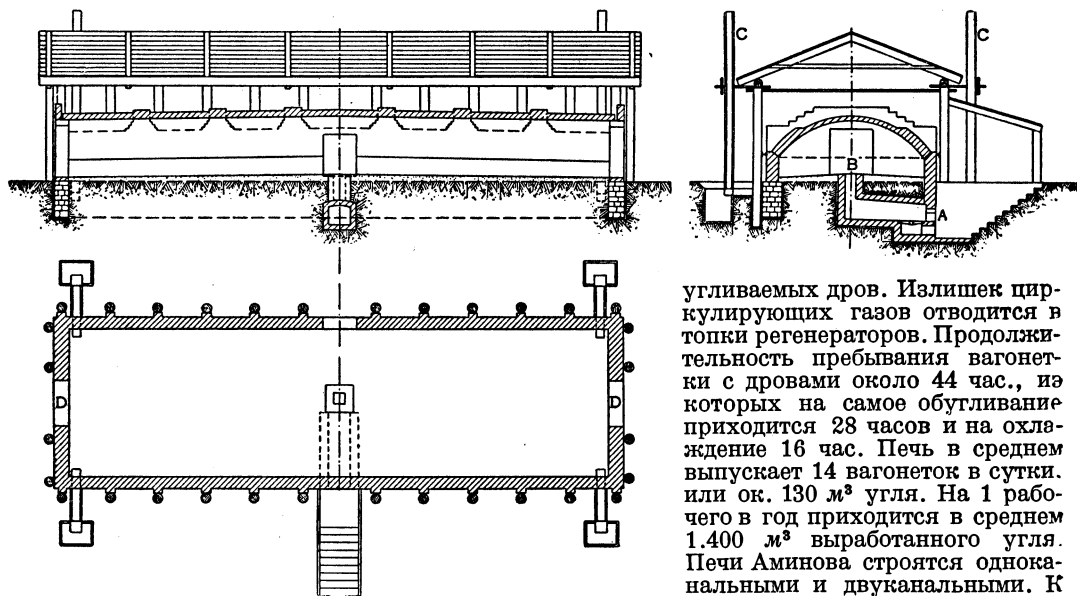
ставляет длинный кирпичный наклонный коридор, разделенный на три камеры: приемную А, переугливания В и изоляционную С, которые отделяются друг от друга спускными железными задвижками. К камере С примыкает тушильник D, сделанный из листового железа, и выводная камера E. Дрова поступают в печь в вагонетках емкостью около 9 м<sup>3</sup> и постепенно проходят все три камеры. Навстречу им двигаются нагретые до 500° в особых нагревательных устройствах—регенераторе R—газообразные продукты сухой перегонки. Эти газы служат передатчиком тепла. Вывод оставшихся газов и паров производится при помощи вентилятора из нижней части камеры В, соединенной трубой F с конденсационной установкой К. В последней парообразная часть продуктов сухой перегонки Д. сгущается, а газы поступают в регенератор R. отсюда нагретые—в печь для обогрева пере-

угливаемых дров. Излишек циркулирующих газов отводится в топку регенераторов. Продолжительность пребывания вагонетки с дровами около 44 час., из которых на самое обугливание приходится 28 часов и на охлаждение 16 час. Печь в среднем выпускает 14 вагонеток в сутки, или ок. 130 м<sup>3</sup> угля. На 1 рабочего в год приходится в среднем 1.400 м<sup>3</sup> выработанного угля. Печи Аминова строятся одноканальными и двухканальными. К непрерывно действующим печам относятся также: печь Гренда-

ля, печь системы инж. Н. К. Клячина и строящаяся на Южном Урале печь системы проф. В. Е. Грум-Гржимайло.

4. Аппараты из железа для сухой перегонки Д. известны под названием реторт, котлов, казанов. Делаются из толстого листового железа и устанавливаются в обмуровке для защиты от непосредственного действия пламени, развиваемого в спец. топках. Процесс сухой перегонки Д. в ретортах происходит вне доступа воздуха. Вместе с тем здесь исключаются потери летучих продуктов через неплотности, всегда возможные в кирпичных аппаратах, и потому ретортами пользуются всегда, когда на первом плане стоит получение древесного уксуса («спиртопорошковое производство»). В Европе наибольшим распространением пользовались горизонтальные реторты емкостью 1,5—5 м<sup>3</sup>. Недостатком таких реторт была дороговизна их обслуживания вследствие малой производительности и большого расхода рабо-

чей силы и топлива. Отмеченные недостатки реторт малой емкости обусловили появление



Рис. 4. Кильны.

около 1904 г. н. «американских стандартных реторт» (oven retorts). Такие реторты обычно обмуровываются попарно (рис. 6). Сечение их круглое или прямоугольное. Делаются из специального листового железа толщиной  $\frac{1}{8}$ — $\frac{3}{8}$  дюйма. Длина обычно 15,8—16,4 м. Обугливаемые дрова вводятся в вагонетки емкостью 7—10 м<sup>3</sup>.

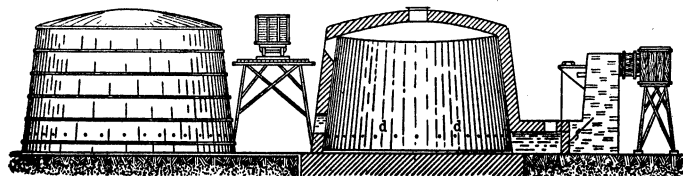

Рис. 5. Печь Аминова.

Предварительно дрова подсушиваются в особых канальных сушилках отходящими топочными газами до влажности в 15—20%. Процесс обугливания продолжается ок. 24 час., и полученный уголь затем охлаждается в тушильниках—железных каналах такого

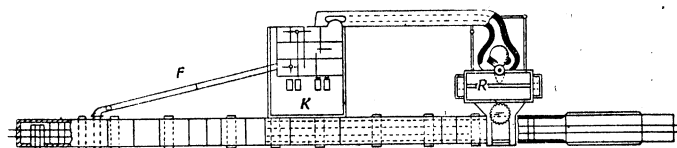
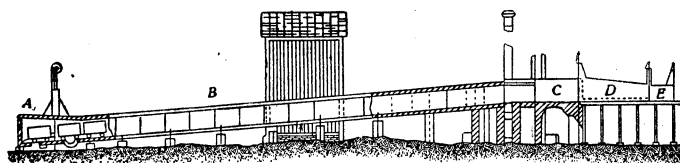

Рис. 6. Установка из 2 американских стандартных реторт.

же сечения, как и реторты. Американские реторты отличаются большой производительностью (на 1 рабочего в год приходится до 1.200 м<sup>3</sup> угля) и получили широкое рас-

пространение в САСШ. К 1921 относится появление там же реторты Стаффорда (рис. 7). Здесь процесс обугливания свежей партии древесины совершается за счет тепла, выделяющегося при «экзотермическом периоде» (см. выше) из обугленной ранее древесины, так что реторта работает без внеш. обогрева. Материалом для обугливания служат разные мелкие древесные отбросы, предварительно подсушенные и нагретые до 150°. Поступают они через воронку А и шнек В. Уголь удаляется через выгрузочн. клапан CD—отверстие для отвода летучих продуктов. Является весьма совершенным углевыхигательным аппаратом, в особенности для переугливания древесных отбросов. Установка таких реторт имеется у Форда.

Конденсационные устройства. Выделяющаяся при сухой перегонке Д. смесь паров и газов при рациональной постановке дела поступает в те или другие конденсационные устройства. Здесь пары сгущаются и дают древесный уксус, а газы после промывки в «скруберах» водой проводятся в топочные устройства для сжигания. Для сгущения паров служат холодильники из медных труб: змеевиковые, ящичные или трубчатые. Иногда перед холодильниками ставят «смолоотделители» с целью заранее удалить дегтеобразные примеси и сразу без перегонки получить чистый древесный уксус. При работе без смолоотделителей полученный конденсат направляется в отстойники, где отделяется от «отстойного» дегтя, и затем поступает в хим. отделение для переработки.

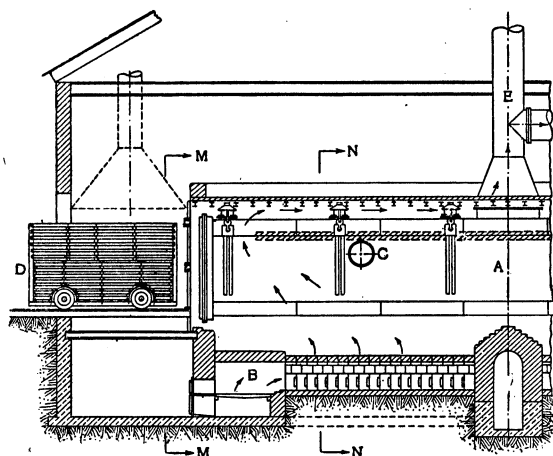
А—реторта. В—топни. С—отвод летучих продуктов сухой перегонки в холодильник. Д—вагонетка для переугливаемых дров. Е—дымовая труба. F—холодильники. Стрелки—путь топочных газов.

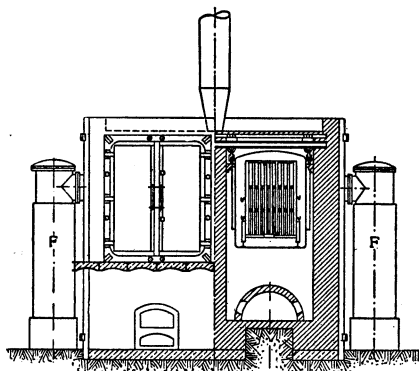

Переработка сырого древесного уксуса имеет целью выделение из него уксусной кислоты и метанола. В древесном уксусе, кроме этих главн. веществ, растворен



целый ряд веществ разнообразной хим. природы. Взаимодействием нек-рых из них при повышен. темп-ре объясняют образование «кубового» дегтя. До последн. времени господствующим способом переработки был перевод уксусной к-ты в кальциевую соль и отгонка от раствора последней летучих соединений, к-рые образуют после конденсации «сырой древесный спирт». Из последнего процессом многократного испарения и конденсации в особых аппаратах выделяется в б. или м. чистом виде метанол. Нижеследующая схема показывает ход переработки сырого древесного уксуса из лиственных пород на техни-



Рис. 7. Реторта Стаффорда.

ческой уксусно-кислый кальций («древесный порошок») и сырой древесный спирт на американских заводах сухой перегонки Д. Перегонка древесного уксуса производится или в обычных медных кубах, снабженных нагревательными змеевиками, или на крупных заводах в вакуум-аппаратах. В последних теплота испарения паров древесного уксуса или водяных паров из растворов кальциевой соли используется для нагревания и испарения свежей порции древесного уксуса. Температура кипения последнего понижается созданием в системе при помощи воздушного насоса определенного разрежения. Таким путем можно значительно снизить расход пара на перегонку. — Перегранный и отделенный от выделяющихся при отстаивании древесных масел древесный уксус нейтрализуется известковым молоком. В зависимости от способа работы получают-ся слабые или концентрированные растворы уксусно-кислого кальция. Слабые растворы концентрируются или в вакуум-аппаратах или же в фильмовых аппаратах, где раствор соли, захваченный струей пара, выпаривается в тонком слое («фильме»). Концентрированные растворы кальциевой соли выпариваются или в открытых выпарных чашах или в вращающихся цилиндрических сушильках. — Сырой древесный спирт («сырец»), полученный при отгонке от нейтрализованного древесного уксуса, представляет смесь воды, метанола, высших спиртов (аллиловый и др.), ацетона, эфиров кислот (уксусно-метилловый эфир) и др. веществ. Чтобы выделить отсюда метанол, сырой древесный спирт подвергают фракционированной перегонке, соединенной с ректификацией. Эта операция производится в перегонных кубах, снабженных ректификационными колоннами, аналогичными ректификационным колоннам винокурного производства. Сырой древесный спирт разбивается на несколько фракций, и путем повторной перегонки этих фракций получают очищенные сорта дрв. спирта. Нередко применяют для очистки наряду с перегонкой и обработку химич. средствами  $H_2SO_4$ ,  $NaOH$ . На усовершенствованных заводах применяют непрерывно действующие колонные аппараты.

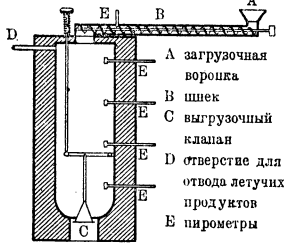
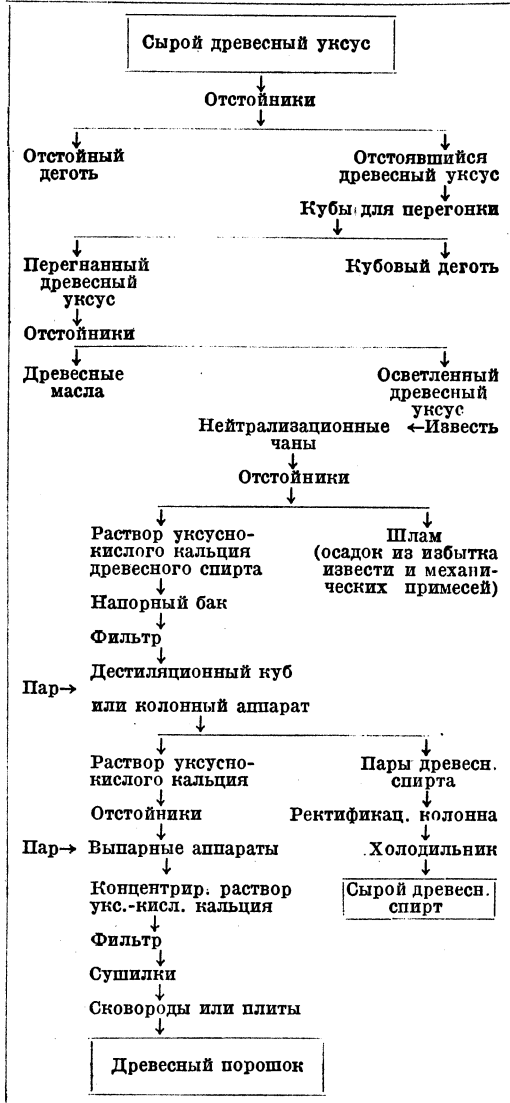

ческой уксусно-кислый кальций («древесный порошок») и сырой древесный спирт на американских заводах сухой перегонки Д. Перегонка древесного уксуса производится или в обычных медных кубах, снабженных нагревательными змеевиками, или на крупных заводах в вакуум-аппаратах. В последних теплота испарения паров древесного уксуса или водяных паров из растворов кальциевой соли используется для нагревания и испарения свежей порции древесного уксуса. Температура кипения последнего понижается созданием в системе при помощи воздушного насоса определенного разрежения. Таким путем можно значительно снизить расход пара на перегонку. — Перегранный и отделенный от выделяющихся при отстаивании древесных масел древесный уксус нейтрализуется известковым молоком. В зависимости от способа работы получают-ся слабые или концентрированные растворы уксусно-кислого кальция. Слабые растворы концентрируются или в вакуум-аппаратах или же в фильмовых аппаратах, где раствор соли, захваченный струей пара, выпаривается в тонком слое («фильме»). Концентрированные растворы кальциевой соли выпариваются или в открытых выпарных чашах или в вращающихся цилиндрических сушильках. — Сырой древесный спирт («сырец»), полученный при отгонке от нейтрализованного древесного уксуса, представляет смесь воды, метанола, высших спиртов (аллиловый и др.), ацетона, эфиров кислот (уксусно-метилловый эфир) и др. веществ. Чтобы выделить отсюда метанол, сырой древесный спирт подвергают фракционированной перегонке, соединенной с ректификацией. Эта операция производится в перегонных кубах, снабженных ректификационными колоннами, аналогичными ректификационным колоннам винокурного производства. Сырой древесный спирт разбивается на несколько фракций, и путем повторной перегонки этих фракций получают очищенные сорта дрв. спирта. Нередко применяют для очистки наряду с перегонкой и обработку химич. средствами  $H_2SO_4$ ,  $NaOH$ . На усовершенствованных заводах применяют непрерывно действующие колонные аппараты.

В Европе и в частности в России большим распространением пользовалась ранее трехкубовая система для переработки древесного уксуса. В ее первоначальной конструкции она изображена на рис. 8. Отстоявшийся дрвесн. уксус поступал для перегонки из бака в первый куб; образующиеся пары переходят во второй куб, где налито известковое молоко. Пары уксусн. кислоты связываются последним с образованием уксусно-кальциевой соли, а пары древесного спирта и воды проходят в третий куб, где известковым молоком задерживаются последние остатки уксусной кислоты. Пары же древесного спирта и воды проходят в змеевиковый холодильник и конденсируются в нем, давая «сырой древесный спирт» крепостью в среднем в 10° по Траллесу. Дальнейшая переработка полученного концентрированного раствора уксусного кальция изложена выше.

Кустарные способы переработки древесного уксуса. Описанные

способы переработки относятся к предприятиям пром. типа. В дореволюционной России спиртопорошковое производство, вообще мало развитое несоответственно ее лесным богатствам, находилось почти на  $\frac{2}{3}$  на положении кустарного промысла (Ветлужский район). Дерево обугливалось в ретортах емкостью ок.  $1\text{--}1\frac{1}{2}\text{ м}^3$ . Полученная жижка не перегонялась, а прямо нейтрализовалась известью. Древесный спирт отгонялся затем в железных кубах, обогреваемых топочными газами и снабженных находящейся на них примитивной ректификационной колонной (тарелки Писториуса). В кубах оставался раствор уксусно-кислого кальция, который выпаривался на скорородах и давал т. о. «черный порошок».

Новые методы переработки древесины. Появление синтетических методов производства уксусной кислоты и метанола заставило пром-сть сухой перегонки Д. искать новых методов переработки, основанных на непосредственном извлечении уксусной кислоты из древесного уксуса, минуя промежуточный продукт—«древесный порошок».—Большой успех имел способ Брюстера, основанный на извлечении уксусной кислоты серным эфиром. Способ Suida (Сюйда) (Австрия; германский патент 422.073) основан на поглощении паров уксусной кислоты высококипящими фенольными фракциями древесного дегтя.—Введение этих методов должно удешевить продукты сухой перегонки Д. и дать возможность пром-сти сухой перегонки Д. в странах, богатых лесом, конкурировать с синтетическими методами. Следующая таблица показывает выходы продуктов сухой перегонки Д. из  $1\text{ м}^3$  березовой древесины при заводской переработке (см. табл. на ст. 446).

Наибольшего развития сухая перегонка Д. достигла в САСШ, к-рые до войны вырабатывали свыше 50% всей мировой продукции сухой перегонки Д. По данным, приводимым Vinbury (Бенбери), число установок, занятых сухой перегонкой твердых пород, в 1914 было 95; было переуглено  $3.778.700\text{ м}^3$ , из которых  $3.517.000$  приходится на твердые породы, а  $261.700$ —на сосну.

Англия, Германия, Франция. По материалам, собранным



Рис. 8. Трехкубовый аппарат для переработки древесного уксуса.

Продукты	Колич. в кг	Примечание
1. Уксусная кислота с гомологами в перев. на 100% . . . . .	17,7	При переработке древесного уксуса методами экстракции При переработке путем нейтрализации известью
или: древесный порошок 82% . . . . .	25,3	
2. Метанол в переводе на 100% . . . . .	4,5	
3. Древесный уголь . . . . .	105,1	
4. Деготь (атетойный) . . . . .	16,9	

инженером Б. А. Смирновым, годичн. производительность заводов сухой перегонки Д. может быть приблизительно определена:

В Англии . . . . .	120 т. м <sup>3</sup> древесины
В Германии . . . . .	700 т. »
Во Франции . . . . .	60 т. »

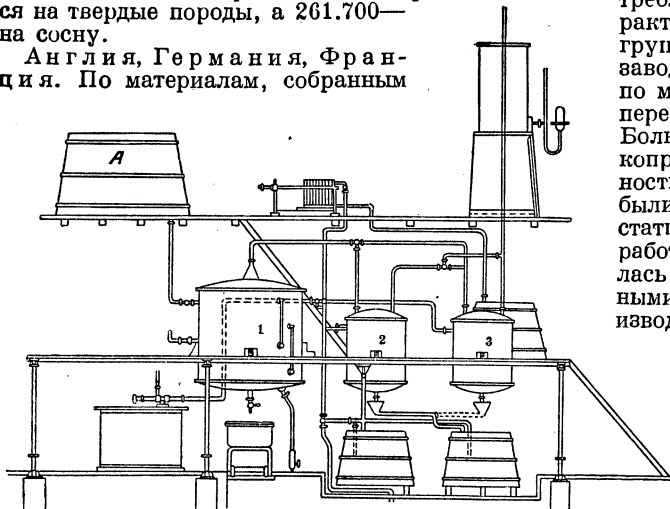
Сухая перегонка Д. в СССР.

1. Углекжжение. Эта разновидность сухой перегонки дерева сосредоточивается у нас на Урале и количественно характеризуется следующими цифрами:

Выжиг угля на Урале:

Годы	Выжжено в тыс. м <sup>3</sup>
1913	6.620
1916	5.730
1920/21	545
1923/24	2.040
1927/28	4.042,8
1928/29	4.598,5
1929/30	5.744,0 (задание)

В довоенное время в кубах выжигалось 25% угля, а в настоящее время 5%. Количество всех печей в 1925 было 4.045, из которых действующих — 3.083. По системе: 85,8% емкости приходится на печи Шварца обычного типа; 6,5% — на печи Шварца со сжиганием газа; 4% — на печи Суханова. Лишь одна печь является непрерывно действующей.

2. Собственно сухая перегонка Д. (спиртопорошковое производство). До войны этой отраслью перерабатывалось лишь  $420.200\text{ м}^3$ , по материалам инж. Б. А. Смирнова, листовых пород (почти исключительно березы), т. е. всего около 4% от древесины, потребляемой для углежжения. По характеру производство состояло из 2-х групп: 1) кустарное производство, 2) заводы пром. типа. Заводы пром. типа, по материалам инж. Б. А. Смирнова, перерабат.  $150.200\text{ м}^3$  в год, или 35,7%. Большинство их принадлежало к мелкопром. типу с годичн. производительностью 5—10 т. м<sup>3</sup>. Оборудованы они были ретортами малой емкости, недостатки к-рых отмечены выше. Для переработки древесного уксуса применялась трехкубовая система. Более крупными являлись лишь 2 завода с производительностью в  $35\text{ тыс. м}^3$  (Выдрицкий) и  $16,5\text{ т. м}^3$  (Всеволодо-Вильвенский). Годичная выработка белого порошка до войны выражалась в  $2.522\text{ т.}$  Часть мелких пром. заводов вырабатывала только черн. порошок ( $1.358\text{ т.}$ ). Остальное количество уксусной кислоты добывалось из черного кустарного порошка.

Кустарями переугливалось до войны 270 тыс. м<sup>3</sup>, т. е. 64,3% общего количества, и выработывалось 7.300 т черного порошка.

В 1927/28 заводы пром. типа перерабатывали 92.600 м<sup>3</sup> (22%), а кустари—330 тыс. м<sup>3</sup> (78%). Выработка белого порошка выражалась в 1.659 т и черного в 9.283 т (из к-рых 8.600 т выработано кустарями). Для удовлетворения растущей потребности нашего народного хозяйства в продуктах сухой перегонки Д., по пятилетнему плану, предполагается к постройке ряд крупных заводов по сухой перегонке Д., преимущественно на Урале возле металлургических заводов: Ашинский (годовичное производство в 194.250 м<sup>3</sup> древесины твердых пород), Белорецкий (194.000 м<sup>3</sup>), Ташинский в Приокском горном округе (97.000 м<sup>3</sup>), Кавказский в Боржоме (58.000 м<sup>3</sup>) и др. На этих заводах предполагается установка американских стандартных реторт и переработка древесного уксуса по способу Брюстера.

*Лит.*: Вундбу Н. М., The Destructive Distillation of Wood, L., 1923; Клар М., Technologie der Holzverkohlung, 2 Aufl., В., 1910; Бергстрём Х. и Весслен Э., Угljenjeние, Свердловск, 1928; Бугге Г., Новейшие способы угljenjeния, Л., 1928; Пантелеев В. П., Сухая перегонка дерева, М., 1920; Ногин К. И., Сухая перегонка дерева лиственных и хвойных пород, Ленинград, 1926; Смирнов В. А. и Ушков В. А., Перспективы производства уксусной кислоты и метанола, Харьков, 1929.

В. Сумароков.

#### IV. Д. как материал пластических искусств.

Как материал пластических искусств Д. используется двояко: или как элемент конструктивный или как элемент декоративный. В первом случае, будь то в архитектуре или скульптуре, оно целиком или частично (напр. деревянное покрытие каменного здания) составляет самый организм, самое тело художественного произведения, тем самым определяя и его художественную форму, которая тотчас же изменила бы свой характер, как только на месте Д. выступил бы другой материал. Во втором случае (напр. как инкрустация) Д. составляет не конструктивную основу художественного организма, а лишь его периферийную оболочку, воздействуя на зрителя гл. обр. живописными свойствами своей обработанной поверхности. Д. с древнейших времен было одним из наиболее употребительных материалов в пластических искусствах, применявшимся не только в архитектуре и скульптуре, но и в живописи. Станковая живопись до 16 в. имеет своей основой почти исключительно Д. Первоначально краски накладывались непосредственно на Д.; позднее для предупреждения его расщепления на грубо обделанные доски начали наклеивать холст, к-рый покрывался грунтом из мела и клея. Этот прием мы встречаем уже в древнем Египте, откуда он перешел в Грецию и Рим, а затем в Византию, славянские страны, Италию и Германию Средневековья и эпохи Возрождения (картины примитивов, иконы). Начиная с 17 в. доски для живописи стали грунтоваться без проклейки холстом, а в новейшее время дерево в живописи почти полностью вытеснено холстом, натянутым на подрамник.

**ДЕРЕВО ОКАМЕНЕЛОЕ**, окаменевшие остатки ископаемых растений, образовав-

шиеся повидимому в результате медленно-го разрушения органического вещества древесины и постепенного, также чрезвычайно медленного замещения освобождающегося при этом места к.-л. минеральн. телом (опалом, халцедоном). Длительность протекающего процесса обеспечивает при этом сохранение всех деталей структуры растительного вещества. По находкам окаменелого дерева среди осадочных пород земли мы можем судить о растительности древних геологических эпох. См. *Окаменелости*.

**ДЕРЕВО ПУТЕШЕСТВЕННИКОВ**, *Ravenala madagascariensis*, древовидное растение из сем. банановых со стволом в 3—10 м выс. и с огромными двурядно-расположенными

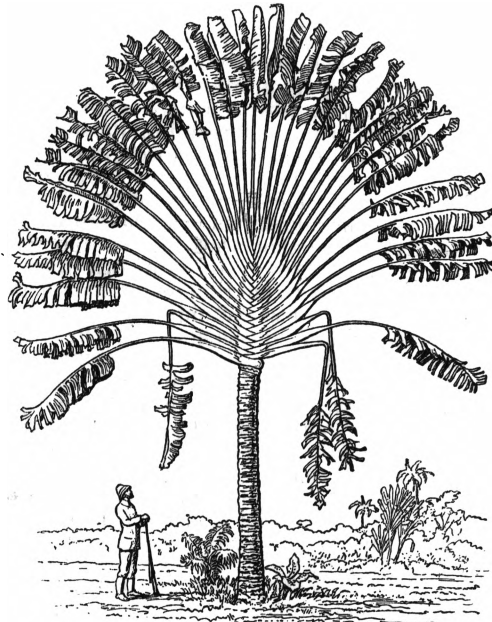

*Ravenala madagascariensis.*

длинночерешковыми листьями. Во влажных местах скопляется много воды, к-рая м. б. использована путниками (отсюда название), хотя обычно очень загрязнена и не вкусна. Родина Д. п. Мадагаскар; разводится как декоративное всюду в тропиках. Семена съедобны. Толстые черешки листьев служат туземцам строительным материалом, пластинки листьев идут на покрытие крыш.

**ДЕРЕВООБДЕЛОЧНИКИ**. Профсоюз Д. объединяет собой рабочих, занятых в деревообрабатывающей пром-сти и родственных ей производствах (лесопильном, столярно-мебельном, столярно-строительном, в механической обработке дерева, в фанерном, бондарно-клепочном, экипажно-колесном, в производстве музыкальных инструментов). Участие Д. в рабочем движении последнего десятилетия, предшествовавшего революции 1905, было незначительно. Правда, в ряде крупнейших центров (Москва, Одесса, Минск) стачечное движение охватывало Д. довольно широко. Однако отсутствие классов. профессиональных организаций имело последствием то, что все эти выступления часто возглавлялись зубовцами. Возни-

«ающие в противовес зубатовцам артели, объединяющие сознательных рабочих (артель столяров и др.), по своей малочисленности и слабости оказав сколько-нибудь заметное влияние на направление стачечного движения не могли. В течение 1905—06 союзы Д. возникают во всех крупнейших городах и охватывают многие профессии; возникают: «союз столяров», «союз лесопилов», «союз бондарей» и др. Несмотря на пестроту союзы развивали большую деятельность по защите экономических и правовых интересов объединяемых ими рабочих.

Московский союз столяров был одним из первых большевистских профсоюзов. Боевая организация союза принимала очень активное участие в Декабрьском вооруженном восстании 1905. Войска карательного отряда полковника Мина только артиллерийским огнем могли выбить дружинников из их позиции. Из других объединяемых союзом профессий, участвовавших в боях пятого года, следует указать пуговичников, боевые дружины к-рых однако вследствие своей малочисленности на баррикадах могли продержаться не больше 3-х суток. В период декабрьской реакции Моск. союз столяров был совершенно разгромлен.

После подавления революции 1905 дальнейшее развитие профдвижения Д. прекращается, и деятельность союзов постепенно под ударами царской реакции замирает. Трехлетие 1909—11 было периодом полного разгрома профдвижения Д. Были закрыты почти все союзы. Единственным союзом, который в годы реакции вел кое-какую работу, был Петербургский союз Д. 1912—1914 дают новый подъем движения, к-рый был круто оборван начавшейся летом 1914 империалистской войной, разрушившей проф. союзы Д. Вспышки стачечного движения в Москве, Петербурге, Царицыне и др. районах кончались безуспешно. После Февральской революции профсоюзы Д. возникают почти во всех крупных пром. центрах. В ряде районов у Д. возникают споры с металлистами из-за принадлежности модельщиков к их союзу. Кроме того сам союз не был свободен от цеховщины, особенно среди пуговичников, к-рые стремились к организации самостоятельного союза. В отдельных районах и в частности в Москве произошло слияние союза Д. со строителями.

Октябрьской революцией начинается период организационной работы по созданию единого проф. союза. В январе 1918 участники Всероссийского съезда профсоюзов создают Оргбюро, которому поручается созыв 1-й Всероссийской конференции рабочих Д., состоявшейся 17/V 1918. На конференции был создан центр, названный Советом профессиональных союзов Д. С этого времени в развитии союза происходит значительный подъем. Кроме организационной работы союз принимает непосредственное участие в деятельности Центрального управления лесной промышленности. С переходом транспорта с древесного топлива на уголь и нефть число членов союза резко понижается, а затем в связи с рестригированием и общим улучшением деревообрабатывающей пром-сти число членов снова постепенно растет.

Движение числа членов союза рабочих Д. в 1921—29 (на 1 октября).

1921—257.000	1924—140.120	1927—176.600
1922—84.300	1925—144.289	1928—186.623
1923—115.378	1926—157.165	1929—188.882

Согласно решению президиума ВЦСПС (16/IX 1930) к союзу Д. присоединена секция лесных рабочих союза сельхозлесрабочих. В октябре 1930 состоялся 1-й Объединенный Всесоюзный съезд деревообделочников и лесных рабочих (9-й съезд по счету союза деревообделочников), к моменту которого союз объединял 464.470 членов. Союз переименован в союз лесдреврабочих.

С самого своего возникновения движение Д. развивалось и росло под руководством коммунистической партии. Партия с успехом давала отпор меньшевикам, к-рые пытались завоевать влияние среди наиболее политически отсталых групп Д.

Съезды Д. проходили: Всероссийские—1-й в 1918, 2-й в 1919, 3-й в 1920, 4-й в 1921, 5-й в 1922, 6-й в 1923; Всесоюзные—7-й в 1926, 8-й в 1928, 9-й в 1930.

К началу 1931 союзом было заключено 1.069 колдоговоров, к-рыми охвачено 96,7% работающих членов союза. На всех без исключения предприятиях существуют производственные комиссии. Около 60% всех предприятий (2.393) с общим числом рабочих 55.000 чел. участвуют в социальном и ударничестве. На этой основе бригады лесорубов увеличили производительность труда с 2 м<sup>3</sup> до 8 м<sup>3</sup> на каждого работающего в день. 40% предприятий от общего числа намеченных к переводу перешли (1930) на 7-час. рабочий день. Культурно-просветительная работа союза сосредоточена в 165 клубах, 885 красных уголках и 420 библиотеках (по данным на 1/X 1929).

Союз рабочих Д. через ВЦСПС входит в Красный Интернационал профсоюзов. Движение Д. в других странах крайне распылено и в разных странах построено по разным признакам (цеховому—Англия и Дания, религиозным и национальным—Чехо-Словакия и Германия). Союзы охватывают 15—20% всех занятых в пром-сти рабочих. В ряде стран борьба с реформистами привела к созданию самостоятельных союзов (в Англии—мебельщики и союзы Д. в Финляндии, Франции, Польше и Юж. Америке), с к-рыми союз Д. СССР имеет непосредственную связь. Кроме того союз имеет договоры сотрудничества с английским союзом мебельщиков, финским и ирландским союзами деревообделочников. За договор с союзом деревообделочников СССР союзы Англии и Финляндии заключены из Международного унияна деревообделочников, примыкающего к Амстердамскому Интернационалу.

Лит.: И з а к о в В., Интернационал деревообделочников, М., 1921; У р м а н с к и й И., Мировое движение деревообделочников, М., 1922; «Эхо деревообделочника», П., с 1917 по 1919; А й н з а ф т С., История рабочего и профессионального движения деревообделочников до революции 1917 года, М., 1928; журн. «Красный деревообделочник», М., с 1927. См. также отчеты и стенограммы съездов 1922—28.

**ДЕРЕВООБРАБАТЫВАЮЩАЯ ПРОМЫШЛЕННОСТЬ**, отрасль лесной промышленности по механической обработке древесины и других частей дерева без изменения естественного строения обрабатываемого материала. Продукция Д. п. весьма разнообразна. Из древесины, составляющей главнейшую по объему часть дерева, изготовляют: 1) лесные строительные материалы (брусья, балки, пластины, доски, сваи, шпалы и т. д.); 2) строительные детали [оконные рамы и переплеты, дверные полотна, *паркет* (см.), галтели, деревянные фермы-перекрытия (см. *Деревянные конструкции*) и пр.]; 3) упаковочные средства (бочки, ящики, древесная шерсть-стружка и т. д.); 4) предметы домашнего обихода (мебель, утварь); 5) части машин и производственное оборудование

(шкивы, валы, зубчатые колеса, челноки и катушки ткацкие, колодки сапожные и т. п.); 6) части обоза (кузова, колеса, полозья) и экипажи (телеги, сани и проч.); 7) музыкальные инструменты (струнные — смычковые, типа скрипок, деревянные духовые — флейты, кларнеты и т. д., рояли, пианино, органы, гармонии и т. п.); 8) различные предметы (сундуки, учебные пособия, игрушки, деревянную обувь и др.). — Из других частей дерева имеет наибольшее значение кора. Кора древесных пород, образующих пробку [напр. пробковые дубы (*Quercus suber*, *Q. occidentalis*), бархатное дерево (*Phellodendron*)], является сырьем для пробочно-изоляционного производства: изготовление пробок для закупорки бутылок, изоляционных плит, спасательных приборов (пояса, круги), упаковочных средств (пробковая крупа для фруктов). Стебли и ветви некоторых древесных пород (ивы) дают материал для корзиночного производства и для гнута (дуги). Плоды и их части (напр. скорлупа кокосового ореха — *Phytelaphus mastosagro*) употребляются в пуговичном производстве.

**Д. п. в России до империалистской войны.** — Д. п., организованная в форме кустарного производства и ремесла, существовала в России исстари; фабрично-заводская Д. п. начинает развиваться в России лишь с середины прошлого века, но особенно интенсивное развитие Д. п. происходит в его последнем десятилетии. Рост Д. п. за 1887—97 характеризуется следующими цифрами:

	1887	1897
Число всех предприятий . . . . .	1.108	2.357
В том числе лесопильн. . . . .	567	1.266
Число раб. на всех предприятиях . . . . .	81.367	86.273
В том числе на лесопильн. . . . .	15.000	42.000
Стоимость всей валовой продукции в тыс. руб. . . . .	31.000	86.000
В том числе лесопильной . . . . .	17.000	70.000

В предвоенные годы роль кустарно-ремеслен. производства в Д. п. еще очень велика: число кустарей и ремесленников превышает число фабричных рабочих примерно в шесть раз, а стоимость продукции кустарно-ремесленного производства ок. трети от стоимости продукции всей Д. п. (по данным 1912, см. ниже). Малая концентрация производства не означала конечно отсутствия капиталистических отношений. Уже в конце 19 в. мелкая Д. п. России была в основном организована капиталистически: мелкие производства находились почти в полной зависимости от скупщиков и раздатчиков. Значительная часть производства была организована по типу мануфактуры с детальным разделением труда и с раздачей работы над дом. В некоторых промыслах мелкое деревообрабатывающее производство являлось придатком фабричного производства других отраслей (изготовление бочек для маслосточных и винокурных заводов, плетение корзин для укладки стеклянных изделий и т. д.); в этих случаях самостоятельность мелких промышленников была лишь формальной (см. В. И. Ленин, Развитие капитализма в России). Работа на фабрику производилась часто не непосредственно мастерами, а через мастеров-посредников. Существовали также производственные связи с крупны-

ми предприятиями Д. п., которые давали полуфабрикат (клепку, ободья) или производили окончательную отделку (окраска, загибание оглобель, отделка мебели). Помимо деревообрабатывающих предприятий обработка дерева составляла существенную часть производства предприятий некоторых других отраслей (с.-х. и транспортного машиностроения и пр.).

Иностранные капиталы акционерных и паевых предприятий Д. п., обязанных публичной отчетностью, исчислялись П. Олем для предреволюционного периода в 25,7 млн. руб. Это были главн. обр. англ. капиталы (10,7 млн. руб., в т. ч. 6 млн. руб. по одному Уральскому лесопром. предприятию), шведские (3 об-ва пробочного производства с капиталом в 6 млн. руб.) и франц. (5,3 млн. р., в том числе 3 млн. руб. по тому же Уральскому лесопромышленному предприятию, в к-ром участвовал англ. капитал).

Наибольшего развития Д. п. России достигла в последние предвоенные годы — 1912—13. Для 1912 данные министерства торговли и промышленности о состоянии Д. п. таковы:

Производства	Заводов	Рабочих
Лесопильное . . . . .	1.555	66.848
Клееной и резаной фанеры	42	6.142
Столярно-мебельное и изделия из фанеры . . . . .	102	10.058
Паркетное и столярно-строительное . . . . .	177	4.757
Токарное . . . . .	31	1.271
Спичечной соломки, сапожных шпилек и колодок . . . . .	19	916
Вондарное . . . . .	38	1.451
Сундуков и ящиков . . . . .	41	1.602
Музыкальных инструментов . . . . .	21	1.621
Разные . . . . .	14	574
<b>Всего . . . . .</b>	<b>2.040</b>	<b>95.240</b>

Стоимость продукции Д. п. в 1912 оценивалась в 163,2 млн. руб. С началом войны Д. п. стала приходить в упадок. Количество действующих предприятий сократилось, составляя: на 1 января 1915—1.960, на 1 янв. 1916—1.636 и на 1 янв. 1917—1.622 завода. Общая выработка пиломатериалов сократилась с 15 млн. м<sup>3</sup> в 1913 (в т. ч. на территории СССР ок. 13,0 млн. м<sup>3</sup>) до 5,66 млн. м<sup>3</sup> в 1917. За годы гражданской войны и интервенции Д. п. пришла в полный упадок, сократив выработку продукции до ничтожных размеров, и лишь с 1921 начинается постепенный подъем Д. п. Этот подъем происходил неизменно из года в год. Основные отрасли Д. пром-сти — лесопиление и фанерное производство — далеко превысили довоенный уровень. Состояние кустарно-ремесленной Д. п. в 1912 представлено на таблице, начинающей 453 столбец.

**Деревообрабатывающая промышленность СССР.** Восстановление деревообработ. пром-ши. начинается с 1921/22. Организованные в это время тресты объединили 567 лесопильных (ок. 50% мощности всей лесопильной пром-сти) и 65 более крупных деревообделочных заводов. Было создано также 3 специальных треста: фанерный, катушечно-челночный (6 фабрик) и трест пробочных



Промыслы	Количество рабочих	Валовая выработка в тыс. руб.
Пильный материал, гонт, дранка . . . . .	30.153	1.869
Бондарно-щепные изделия	83.115	8.311
Экспанзные изделия . . . . .	94.750	11.844
Ложки и посуда . . . . .	30.919	2.782
Судостроение . . . . .	12.144	2.428
Изделия из коры . . . . .	157.037	11.463
» прута . . . . .	46.812	2.340
Мебельно-столярные изделия . . . . .	98.500	58.963
Итого . . . . .	553.430	100.000

и пробко-изоляционных изделий (10 заводов). Развертывание крупной Д. п., учитываемой Центральным отделом статистики ВСНХ СССР, таково (за 1924—29 по сравнению с 1928—29 кроме того и по полному кругу учитываемых заведений):

Крупная промышленность	1924/25	1925/26	1926/27	1927/28	1928/29	1928/29
Действовало пром. заведений . . . . .	397,0	435,0	385,0	338,0	346,0	389,0
Рабочие и младший обслуживающий персонал в них (в тыс.) . . . . .	46,1	53,7	61,6	66,4	79,5	80,9
Продукция в млн. руб. по оптовым отпускным ценам 1926/27 . . . . .	169,7	188,7	243,1	284,0	362,0	375,0
В том числе:						
Пиломатериалы в тыс. м <sup>3</sup> . . . . .	4.904,6	5.704,4	7.128,9	7.575,5	9.646,5	10.318,8
Фанера клееная * в тыс. м <sup>3</sup> . . . . .	69,6	102,5	133,9	168,7	229,3	229,3

\* По всем учетным заведениям.

Выработка пиломатериала и фанеры за 1929/30 вследствие введения непрерывки, пуска в работу новых заводов, реконструкции ряда предприятий резко увеличивается и составляет по предварительным данным для Д. п., подчиненной ВСНХ, 15,5 млн. м<sup>3</sup> и для всей Д. п.—около 20 млн. м<sup>3</sup> (против 13 млн. м<sup>3</sup> в 1913), а выработка фанеры по всем предприятиям возрастает до 350 тыс. м<sup>3</sup> (против 85 тыс. м<sup>3</sup> в 1913).

Распределение производственных рабочих крупной деревообрабатывающей промышленности по отдельным производствам в 1928/29 определялось следующими цифрами:

Производства	Колич. рабоч.	%
Лесопильное . . . . .	36.170	65,1
Фанерное . . . . .	4.507	8,1
Мебельно-столярное . . . . .	4.456	8,0
Ящичное . . . . .	4.094	7,4
Стружечное . . . . .	526	1,0
Клепочно-бондарное . . . . .	871	1,6
Шпичечно-колодочное . . . . .	738	1,3
Катушечно-челночное . . . . .	2.052	3,7
Пробочно-изоляционное . . . . .	1.463	2,6
Прочие . . . . .	649	1,2
Итого . . . . .	55.526	100

Выработка основных изделий в натуральном выражении по трестированной промышленности ВСНХ представляется за 1928/29 в следующем [виде]:

Пиломатериалов:	
Экспортных . . . . .	3.853,2 тыс. м <sup>3</sup>
Для внутреннего рынка . . . . .	6.398,6 » »
Шпал . . . . .	67,0 » »
Всего . . . . .	10.318,8 тыс. м <sup>3</sup>

Фанеры клееной . . . . .	229,3 тыс. м <sup>3</sup>
Ящиков и ящич. комплектов . . . . .	372,2 » »
Клепки . . . . .	68,5 » »
Катушек ниточных . . . . .	478,5 млн. шт.
» прочих . . . . .	9,3 » »
Пробок . . . . .	2.847,5 » »
Изоляционных плит и пластин . . . . .	29,7 тыс. м <sup>3</sup>
Древесной шерсти и стружки . . . . .	29,6 » т

Развертывание Д. п. происходило при одновременной концентрации производства на более мощных предприятиях с лучшим оборудованием. Средняя годовая продукция одного пром. заведения с 427 тыс. руб. в 1924/25 возрастает до 960 тыс. рублей в 1928/29 (в оптовых отпускных ценах 1926/27).

Загрузка оборудования и выработка в расчете на работающий агрегат: в 1924/25 на 1 лесопильную раму (без брусующих) приходилось пиломатериалов 7,1 тыс. м<sup>3</sup>, в 1927/28—17,3 тыс. м<sup>3</sup>; на одном работающем клеильном прессе было выработано клееной фанеры в 1924/25—2,9 тыс. м<sup>3</sup>, в 1927/28—4,5 тыс. м<sup>3</sup>.

Динамика основных производственных показателей Д. п. видна из ниже помещаемой таблицы (за 1929/30 предварительные данные).

По лесопильному производству производительность рамо-смены в 1928/29—1929/30 понижается главным обр. вследствие затруднений и перебоев в снабжении производства сырьем

и недостатка квалифицированной рабочей силы. Процент полезного выхода снижается

Производственные показатели	1924/25	1925/26	1926/27	1927/28	1928/29	1929/30
Производит. установл. рамо-смены по прод. в м <sup>3</sup> . . . . .	21,5	21,9	22,6	23,6	23,1	22,6
% полезного выхода пиломатериалов . . . . .	57,4	58,7	59,8	59,7	58,5	56,5
Производительность прессо-смены в м <sup>3</sup> . . . . .	6,4	—	7,6	7,6	9,2	9,0

потому, что пром-сть, усиленно развивая свою выработку и предъявляя усиленный спрос на пиловочник, вынуждена идти на снижение среднего размера пиловочных бревен, что ведет к падению полезного выхода.

Специализация производства, охватившая в лесопилении преимущественно заводы, работающие на экспорт, усиленно проводится также в специальной обработке дерева (в катушечно-челночном, столярно-мебельном и т. п. производствах). Созданию массового производства способствует работа по стандартизации деревообделочной продукции. На 1/IV 1930 Комитетом стандартизации при СТО было утверждено 26 стандартов по Д. п. Из других рационализаторских мероприятий необходимо отметить механизацию подсобных и транспортных работ, искусственную сушку древесины, рационализацию энергохозяйства.

Значительные капиталовложения начинают производиться в Д. п. с 1925/26, при-

чем с этого времени подавляющая часть средств затрачивается на обновление основного капитала (новое строительство, расширение и реконструкция существующих предприятий). Рост капиталовложений (без местных трестов и ЗСФСР) (в млн. руб.) таков:

Годы	Новое строит., реконструкция и расширение предприятий	Капит. ремонт	Проч.	Всего
1923/24 . . .	7,8	1,5	—	9,3
1924/25 . . .	5,1	1,7	—	6,8
1925/26 . . .	14,2	2,8	0,3	17,3
1926/27 . . .	25,3	3,6	—	28,9
1927/28 . . .	41,7	3,0	1,0	45,7
1928/29 . . .	61,8	4,3	12,4*	78,5
1929/30** . . .	60,0	5,0	35,0	100,0

\* В том числе 11,1 млн. руб. на промышленное освоение лесов.

\*\* По предварительным данным.

В 1927/28—1929/30 пущен ряд вновь построенных лесопильных заводов [Мезенский, Пермилковский, Усть-Лужский, Больнинский, Дубровский (см. рис.), Бобруйский, завод «Красный Октябрь» Камуралбумтреста и другие].



Рис. 1. Внешний вид нового механизированного Дубровского лесопильного завода Севзаплеса на ст. Дубровке Невской, построенного в 1928.

Общая мощность пущенных в работу перечисленных новых лесопильных заводов определяется в 1 млн. м<sup>3</sup>. При строительстве были применены последние технические достижения в области лесопиления (новейшей конструкции рамы и станки, полная механизация внутризаводского транспорта, механизация заводской сортировки пиломатериалов, отопленные бассейны и пр.) и новые наши заводы (Дубровский, «Пионер») достигли производительности, не уступающей производительности лучших шведских заводов: производительность последних определяется в 60—65 м<sup>3</sup> на эффективную рамо-смену, а производительность Дубровского завода за 1929/30 определяется в 62 м<sup>3</sup> и завода «Пионер»—60 м<sup>3</sup>.

В течение 1931 заканчивается строительство лесопильных и фанерных заводов, в том числе таких крупных, как лесопильные «А» и «А-прим» (Северолеса) с общей мощностью по 465 тысяч м<sup>3</sup> каждый. В фанерном производстве и в специальной обработке дерева несколько новых заводов было пущено с

1926/27 [фанерные—Витебский, Смоленский, Поволжский, клепочный (производство буковой клепки) в Боржоме, Бобруйский фанерный с 1929/30 и др.]. В 1927/28 пущена

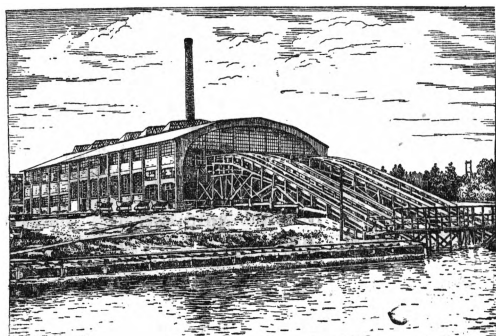

Рис. 2. Рамный цех нового механизированного Дубровского лесопильного завода Севзаплеса.

новая катушечная фабрика в Ленинграде, что дает возможность прекратить ввоз катушек из-за границы (в 1926/27—на 739 тыс. рублей, в 1928/29—на 6 тыс. рублей).

Для согласования и объединения торговой деятельности гос. лесной и Д. п. в 1926 создан Всероссийский синдикат лесной и Д. п.—Лесосиндикат,—реорганизованный в 1929 во Всесоюзный синдикат, подчиненный ВСНХ СССР; синдикат ликвидирован в 1929/30 в связи с реорганизацией управления госуд. пром-сти; в 1930 создано союзное объединение «Союзлеспром», направляющее производственную и торговую деятельность всей Д. п., входящей в систему ВСНХ. Для всей

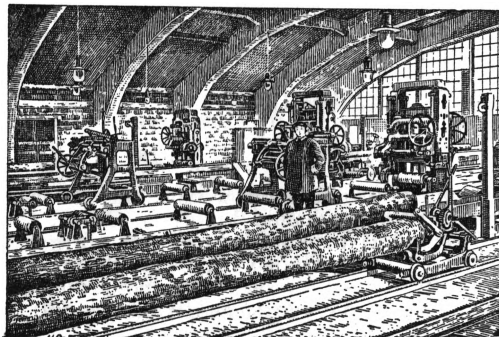

Рис. 3. Лесопильная рама (Дубровский лесопильный завод).

ценовой Д. п. СССР статистические данные ЦСУ Госплана СССР дают за последние годы итоги, указанные в начале след. столбца. Стоимость валовой продукции ценовой Д. п. за 1929/30 составляет около 850 млн. руб. Удельный вес гос. сектора составил в

Отрасли Д. п. и формы владения	Число действовавших заведений			Средне-списочное число рабочих			Валовая продукция в тыс. черв. руб.		
	1926/27	1927/28	1928/29	1926/27	1927/28	1928/29	1926/27	1927/28	1928/29
Всего . . . . .	1.111	1.115	1.211	92.767	102.803	123.455	443.905	501.827	607.963
В том числе:									
Государственная . . . . .	871	879	968	83.364	92.324	113.040	403.726	456.585	564.285
Кооперативная . . . . .	163	188	229	5.685	7.525	8.284	24.706	32.382	35.836
Концессионная . . . . .	9	5	3	2.650	2.283	1.980	9.134	7.689	6.730
Частная . . . . .	68	43	18	1.068	671	151	6.339	5.171	1.112
В том числе:									
1) Лесоп. и фанерн. . . . .	885	858	887	72.945	77.636	94.257	361.766	386.561	467.636
В том числе:									
Государственная . . . . .	712	691	740	66.200	70.128	88.375	328.089	349.030	438.157
Кооперативная . . . . .	113	131	136	3.466	4.914	8.931	19.798	26.023	22.287
Концессионная . . . . .	8	4	2	2.477	2.106	1.860	8.556	7.120	6.350
Частная . . . . .	52	32	9	802	488	91	5.323	4.388	842
2) Производство прочих изделий из дерева . . . . .	226	257	324	19.822	25.167	29.198	82.139	115.266	140.827
В том числе:									
Государственная . . . . .	159	188	226	17.164	22.196	24.665	75.637	107.555	126.128
Кооперативная . . . . .	50	57	93	2.219	2.611	4.353	4.908	6.359	13.549
Концессионная . . . . .	1	1	1	173	177	120	578	569	380
Частная . . . . .	16	11	4	266	183	60	1.016	783	270

1928/29—по числу заведений 79,8%, по числу рабочих 91,6% и по стоимости продукции 92,8%; кооперативного сектора—соответственно 18,9%, 6,7% и 5,9%; концессионных предприятий—0,3%, 1,6% и 1,1% и частных—1,0%, 0,1% и 0,2%. Удельный вес Д. п. во всей ценовой пром-сти Союза за эти же годы характеризуется следующей таблицей (в %):

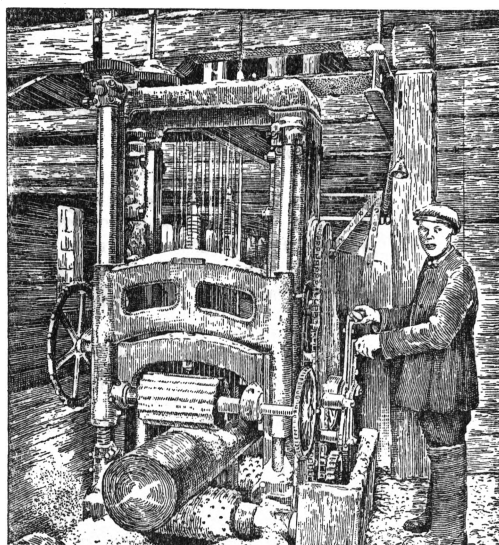
Удельный вес Д. п.	1926/27	1927/28	1928/29
Во всей ценовой промышленности СССР (по стоимости продукции) . . . . .	3,88	3,69	3,66
В том числе:			
Лесопильной и фанерной пром-сти . . . . .	3,16	2,84	2,81
Прочая Д. п. . . . .	0,72	0,85	0,85

Выработка основных изделий в натуральном выражении во всей ценовой пром-сти определяется ЦСУ за последние годы в количествах (в тыс. м<sup>3</sup>):

Сортименты	1926/27	1927/28	1928/29
Пиломатериалов всего . . . . .	11.322,7	12.502,0	16.189,4
В том числе экспортных . . . . .	2.161,8	2.626,6	4.136,0
В том числе для внутр. рынка . . . . .	9.160,9	9.875,4	12.053,4
Шпал . . . . .	361,5	217,6	173,6
Фанеры клееной . . . . .	137,4	191,7	239,5

Для 1929/30 выработка пиломатериалов составляет ок. 20 млн. м<sup>3</sup> (в т. ч. экспортных 5,5 млн. м<sup>3</sup> и для внутреннего рынка 14,5 млн. м<sup>3</sup>) и фанеры около 350 тыс. м<sup>3</sup>. Экспорт изделий Д. п. возрастает чрезвычайно интенсивно.

Кроме указанных основных экспортных сортиментов—пиломатериалов и фанеры—вывозится еще ряд изделий Д. п.: клепа, япичные комплекты, паркет и другие. За 1928/29 уд. в. экспорта товаров Д. п., не считая продукции лесозаготовок (круглый и тесаный лес), во всем товарном экспорте СССР составил ок. 8,5%. Удельный же вес

экспорта пиломатериалов из СССР по 1929/30 составил в мировом экспорте пиломатериалов—10,3%, а в междуевропейском—15,7%. Удельный вес экспорта фанеры из СССР в мировом экспорте фанеры—13,4%.

Годы	Экспорт пиломатериалов		Экспорт фанеры	
	в тыс. м <sup>3</sup>	в тыс. руб.	в тыс. м <sup>3</sup>	в тыс. руб.
1913 (стеррипор. СССР)	4.825,5	69.640,0	60,0	4.100,0
1926/27 . . . . .	2.044,9	49.792,8	27,1	2.905,0
1927/28 . . . . .	2.242,8	55.970,3	49,9	4.596,9
1928/29 . . . . .	3.612,2	79.729,8	75,8	8.115,0
1929/30* . . . . .	4.530,4	85.175,0**	88,7	8.650,0

\* По предварительным данным.

\*\* При всем лесоэкспорте в 170 млн. руб.

Мелкая Д. п., производство к-рой снизилось в 1920 до 1/4 предвоенного, с 1921/22 быстро развивается. Обследование мелкой пром-сти 1924/25 учло в Д. п. 346 тыс. чел., в т. ч. 88,5% в сельских местностях (причем это обследование не охватило повидному всего занятого промыслами населения). В 1929 число занятых лиц исчислялось в 785 тыс. чел. Развитие производства сопровождалось кооперированием производителей: в 1923—25 частные скупщики и раздатчики имели большее значение, чем пром. кооперация, объединявшая в конце 1924 34 тыс. чел.; следующие годы характеризовались резким сокращением частного торгового капитала; в 1928/29 число кооперированных возросло до 135 тыс. чел., к-рые произвели около 1/2 всей продукции мелкой Д. п. Однако по производственным формам кооперированное деревообрабатывающее производство находится на относительно низком уровне. По системе Всероссийского союза промысловой кооперации в 1928 было занято (в % ко всем кооперированным):

	В общ. маст.	В ценов. зав.
По всем производствам . . . . .	38	18
По деревообработке (без обостренин) . . . . .	13	7

Пятилетний план народн. хозяйства СССР предусматривал весьма интенсивное развитие лесной и Д. п. Валовая продукция по неизменным ценам 1926/27 должна была возрасти с 836,7 млн. руб. в 1927/28 до 2.803 млн. руб. в 1932/33, т. е. в три с лишним раза, в том числе пиломатериалы—с 11,5 млн. м<sup>3</sup> до 42,5 млн., т. е. более чем в 3½ раза. Разработанный в конце 1929 в соответствии с постановлением СГО от 27/VIII 1929 Главлесбумом новый пятилетний план Д. п. предусматривает доведение выработки пиломатериалов в 1932/33 до 46 млн. м<sup>3</sup>. Основной технико-экономической установкой плана является комбинирование лесопильного и целлюлозно-бумажного производства, что даст возможность с большей полнотой использовать лесные массивы и значительно повысить процент полезного использования древесины. Намечен к строительству ряд мощных комбинатов с производительностью до 900 тыс. м<sup>3</sup> пиломатериалов и 100 тыс. т целлюлозы в Архангельске, Онеге, в Ленинградской области, на Урале и в Дальневосточном крае. По постановлению СГО от 27/VIII 1929, Д. п. обязана также к 1933 довести пропуск пиломатериалов через камерную сушку до 30% общей выработки. Резкое возрастание намечается по массовому производству строительных деталей, ящичных комплектов и ящиков, бочарных изделий, стандартной мебели и т. д. Вложения в капитальное строительство лесной и Д. п. по пятилетнему плану намечены в 982 млн. руб., с возрастанием с 3,5% по отношению к строительству по всей пром-сти в 1927/28 до 5,2% в 1932/33.

Новое строительство приближает лесопиление к источникам сырья: прирост продукции выше среднего по СССР в Северном районе, на Урале и в ЗСФСР и еще более интенсивный—в Вятско-Ветлужском районе, Сибири и на Дальнем Востоке. Большой рост производства намечается также для Нижнего Поволжья, куда сырье доставляется сплавом.—В специальной обработке дерева предусматривается с 1931 постройка ряда крупных механизированных фабрик столярных строительных деталей (в Н.-Новгороде, Ярославле, Брянском районе, в Татарской АССР, на Урале, в Казакстане, Сибири, в ДВК, в БССР, в Ср. Азии большей частью стоимостью в 1—2 млн. руб.), обозных заводов и цехов (в Москве, Татарской АССР, Сев. Кавказе, ДВК, БССР, УССР и ЗСФСР), фабрик—мебельных, по производству ящичному, стружечному и древесной шерсти, несколько крупных заводов по производству спортивных принадлежностей, фабрик музыкальных (клавишных и струнных) инструментов (в Москве и в Ленинграде) и друг. Многие специальные деревообрабатывающие производства будут организованы в составе лесопильно-деревообрабатывающих комбинатов. Строительство механизированных крупных деревообрабатывающих заводов даст возможность не только удовлетворять потребность СССР и экспортировать продукцию лесопильно-фанерного производства, но и форсировать до сих пор незначительный экспорт таких трудоемких высокоценных товаров, как ящичные комплекты,

строганные пиломатериалы, строительные детали и т. п.

*Лит.* (кроме указанной в тексте): Деревообрабатывающая промышленность и пути к ее восстановлению, Главлеском, ВСНХ, М., 1924; Д а н и ш е в с к и й К. X., Лесная и деревообрабатывающая промышленность СССР, М., 1925; Состояние и перспективы лесной промышленности, Л., 1929; О с ь к и н Д. П., Задачи и перспективы лесной промышленности, Л., 1928; Р ы б н и к о в А. А., Кустарная промышленность и сбыт кустарных изделий, М., 1913; Кустарная промышленность СССР, сборн. под ред. С. П. Середы, М., 1925; Фабрично-заводская промышленность и торговля России, 2 изд., СПб, 1896; Фабрично-заводская промышленность СССР, Москва, 1930; Фабрично-заводская промышленность РСФСР, М., 1930; Кустарно-промысловая кооперация РСФСР в 1927/28 году, М., 1929. Ж у р н а л ы: «Ежемесячный статистический бюллетень» Центрального отдела статистики ВСНХ СССР, М. (выходит с 1923); «Лесо-промышленное дело», М. (ранее выходило под названием «Бюллетень Центрального управления лесной промышленности»); «Лесное хозяйство и лесная промышленность», Л. (с 1928); «Лесная кооперация», М. (с 1928); С у р о н И. И., Леса, хозяйство в них и лесная промышленность, Варшава, 1908; Ф и л и п о в Н. А., Кустарная промышленность России (Промыслы по обработке дерева), СПб, 1913; Р ы б н и к о в А. А., Малая промышленность России (Сельские ремесленно-кустарные промыслы до войны), Москва, 1923; П е х т е р е в Ф. Г., Лесные промыслы и лесная кооперация Союза ССР, М.—Л., 1926; Энциклопедия русского экспорта, том II, Берлин, 1925, стр. 219, Лес и лесные материалы; Лесоторговый справочник, издание Биржевого комитета МТБ, Москва, 1929; «Бюллетень Экспортлес», №№ 1—10, Москва, 1930. См. также Ежегодник ЦОС ВСНХ СССР (Русская промышленность в 1922 году, Петроград, 1923; то же в 1923/24, Москва, 1924; Промышленность СССР в 1924 году, Москва, 1925; то же в 1925/26, Москва—Ленинград, 1927; то же в 1926/27, М.—Л., 1928; то же в 1927/28, Москва—Ленинград, 1930). И. Башкиров, А. Брауде.

**Процессы деревообрабатывающей промышленности.** Процессы Д. п. группируются следующим образом: 1) разработка сырья, почти всегда бревен (см. *Бревно*), в сортименты и полуфабрикаты, имеющие правильную геометрическую форму (брус, доска) или форму листа (фанерный слой), и 2) обработка различными способами полуфабрикатов и производство различных изделий. В первой группе процессов доминирующее значение имеет продольное резание дерева различными способами или его лущение. Продольная обработка дерева производится топором—т е с к а—или специальными ножами и клиньями—к о л к а дерева—или пилами—р а с п и л о в к а. При продольной обработке дерева топором (теска) отходящая часть древесины превращается в щепу. При продольной распиловке отходы в виде опилок количественно значительно меньше щепы при теске (рис. 4). Теской из бревна получают брусья (см. *Брус*), путем же распиловки возможно получить как брусья, так и различные доски и горбыли. При колке бревна расчленяются на пластины, бруски, дощечки путем разрыва вдоль волокон, причем последние не перерезываются. Путем колки изготовляют кленку для бондарно-бочарного производства, бруски для ободьев и спиц,



Рис. 4. Схема продольного резания дерева пилой: А—пила и направление ее движения в момент резания, В—бревно и направление его движения на пилу, В—поверхность среза.

колотый *гонт* (см.), болванки для ружейных лож и т. п. Колка применяется во всех случаях, когда будущее изделие предъявляет к древесине специальные требования в отношении скалывания. При достаточно прямослойной древесине перерезывание волокон при продольной распиловке оказывается незначительным. Поэтому пила вытесняет во многих случаях колку дерева (производство клепки на цилиндрических пилах).

Правильность постановки лесопильного производства требует разрешения следующих задач: 1) подготовка (сортировка) сырья (пиловочных бревен) для массовой и целесообразной распиловки; 2) удешевление производственного процесса во всех слагаемых себестоимости, как топливо, энергия, материалы, заработная плата, амортизация; 3) комбинирование производств с утилизацией отходов (организация дополнительных цехов и производств); 4) ускорение производственного процесса, т. е. обрабатываемости средств.—Существуют два метода распиловки леса: европейский и американский. При европейском методе бревна сортируются по породам и по размерам и пропускаются через батарейные лесопильные рамы для распиловки на одногигиные по размерам брусья и доски в отдельности (продольная обрезка и поперечная торцовка). При американском методе в первой стадии на специальных станках (ленточных пилах) вышпиливаются из бревен одногигиные по качеству древесины пластины, которые затем пакетами пропускаются через весьма мощные лесопильные рамы для массовой распиловки. Оба метода имеют свои достоинства, но данных для суждения о преимуществе одного из них пока нет. Распиловка леса с брусомкой, когда бревно пропускается через лесопильную раму дважды—первый раз, чтобы опилить его с боков для получения двухстороннего бруса, а второй раз для разрезки на доски—является некоторым приближением европейского метода к американскому. На лесопильных заводах европейского типа первая брусующая лесопильная рама в последнее время иногда заменяется станком с круглыми пилами. В отношении расходования сырья-древесины, составляющего в себестоимости пиленого леса ок. 70%, техника распиловки выработала применение тонких пил, соответствующие поставка пил в лесопильных рамах, правильную сортировку товара, использование в последующих производствах отходов лесопиления (горбылей, реек, концов). Для ускорения производственного процесса лесопиление сочетается с искусственной сушкой продукции (досок, брусев, брусков, планок и проч.) и обработкой ее на строгательных станках.—Совершенно иным является процесс лущения дерева, при помощи которого бревно или часть его («полдерева», «четвертина») превращаются в листы, имеющие толщину обыкновенно ок. 1 мм, именуемые слоями фанеры, или шпоном. Если лущению подвергают целое бревно, то оно разворачивается по спиральной линии, идущей от поверхности к центру, в непрерывный лист. Если же лущат полдерева

или четвертину, то срезаются отдельные листы, шир. соответственно размерам обрабатываемого куска дерева (см. рис. 5). Для лущения дерево обрабатывается паром или горячей водой (в парильных или варильных камерах) или просто размачивается, чем понижается его твердость и сопротивляемость действию ножа и повышается вязкость. Затем дерево укрепляется на шпинделях лущильного станка и путем вращения надвигается на установленный на этом же станке нож, имеющий длину, равную длине

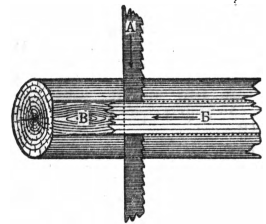

Рис. 5. Схема лущения дерева: А—целого дерева, Б—в полдерева по образующей, Б<sub>1</sub>—в полдерева перпендикулярно образующей, а—лущильный нож, б—снимаемый слой фанеры, в—линия реза.

обрабатываемого бревна. При лущении целого дерева (рисун. 5 А) фанерные листы (шпон) снимаются по образующей, и срез оказывается близким к тангенциальному. При лущении в полдерева можно получить фанеру по срезам, перпендикулярным к образующей, т. е. близким к радиальным (рис. 5 Б<sub>1</sub>). Последнее позволяет получить фанеру с красивым рисунком (текстурой), а потому применяется при обработке древесины ценных пород, употребляемых для отделки различных изделий.—Средним между лущением и колкой является процесс производства строганой и резаной фанеры, изготовляемой исключительно из ценных древесных пород для облицовки дорогих изделий. Процесс производства строганой (резаной) фанеры заключается в надвигании обрабатываемого куска дерева, к-рому придают форму бруса, на неподвижно установленный нож. Последний срезывает, а местами и скалывает слой древесины, имеющий толщину иногда ок. 0,1 мм. Срез при изготовлении строганой (резаной) фанеры может быть тангенциальным и радиальным и избирается при производстве в зависимости от красоты текстуры. Листы лущильной фанеры-шпон являются полуфабрикатом для производства клееной фанеры (пекрелки, см. *Фанера*).

Вторая группа процессов Д. п., заключающая обработку полуфабрикатов и производство изделий, весьма разнообразна. Сюда относятся: 1) сушка полуфабрикатов в том виде, как они изготовлены в первой стадии производства; 2) сушка полуфабрикатов после предварительного распаривания, гнутья для придания им соответствующей формы или иной обработки; 3) обработка полуфабриката на различных станках (рубильных, токарных, копировальных, фрезерных, шипорезных, долбежных, сверлильных, строгальных, стружечных и т. п.); 4) изготовление деталей изделий и конструкций; 5) соединение деталей в изделия, в конструкции при помощи дерева, металла и

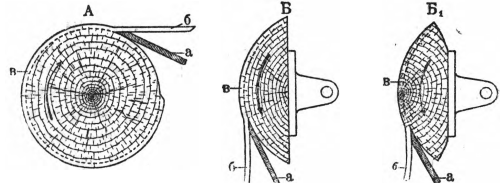

клеев; 6) обработка поверхности изделий строганием, шлифовкой, резьбой, тиснением, выжиганием и т. д., а также пропиткой, протравкой, окраской, лакировкой и полировкой. Столярно-строительное и столярно-мебельное производства включают почти все производственные процессы Д. пром-сти второй группы. *Ящичное производство* (см.) является простейшим типом столярного. Челночно-кагушечное и сапожно-колодочное, основанные на применении токарного и копировального станков, по существу производственного процесса являются частью столярно-мебельного. Технический процесс во всех этих производствах протекает след. обр.: полуфабрикат, чаще в виде досок, а иногда брусков или болванок, поступает на пилы для раскроя, т. е. для изготовления кусков дерева, имеющих наиболее благоприятную форму для дальнейшей обработки. Эти куски дерева обрабатываются на соответствующих станках и в виде деталей изделий поступают в сборочную мастерскую для сборки и отделки. Успех производства зависит от правильной установки по пути обрабатываемых деталей соответствующих станков надлежащей производственной мощности, чтобы предупредить возвратное движение обрабатываемых частей изделий, задержки их в пути у станка недостаточной мощности и т. п. Столярно-мебельному производству часто сопутствует гнутарное (см. *Гнутые деревянные изделия*), напр. при изготовлении так наз. венской гнутой мебели.

Особняком стоят след. производства: стружечное, обозно-экипажное (в части колесного производства) и пробочно-изоляционное. Стружечное производство, или производство древесной шерсти, заключается в следующем: на особых стружечных машинах превращают древесину небольших отрубков (иногда горбылей, остающихся при распиловке леса) в волокна длиной соответственно длине отрубков (ок. 0,5 м), а шириной и толщиной от нескольких мм до долей мм (см. *Древесная стружка*). Полуфабрикатом для колесного производства являются обод, бруски для спицы и ступицы. Обод, спицы и ступицы обрабатываются на токарных и фрезерных станках. Особенностью же производства является соединение в конструкции колеса деревянных и металлических частей: ступицы со втулкой и кольцами, обода с шиной.—Пробочно-изоляционное производство складывается из следующ. стадий: из пробковой коры соответствующего качества на специальных машинах вытачиваются пробки для закупорки стеклянных бутылок. Остатки пробковой коры, непригодные для выработки пробок, дробятся и превращаются в крупнообразную массу, к-рая поступает в отделение для изготовления изоляционных плит, где крупа прессуется со склеивающими веществами.—В числе новых производств, пока не получивших достаточного распространения в СССР, необходимо назвать: производство *древесной муки* (см.) путем перемала на жерновах древесины; производство столярных шитов-склейки из обрезков досок пластин и облицовка их фанерой; прессование дерева в естественном виде, чем значительно изменяются его механические свойства.

**Проф. вредности и охрана труда.** Обработка дерева включает в себя три основных операции—подготовку материала, обработку его и изготовление изделий, причем каждой из них свойственны те или другие проф. вредности. Первоначальная подготовка материала, производимая обычно машинным способом (на лесопильных рамах, круглыми и ленточными пилами, строгальными и фрезерными станками и пр.), дает большое количество травматических повреждений, часто кончающихся инвалидностью: по данным НКТ СССР на 1926, Д. п. по количеству несчастных случаев с утратой трудоспособности стояла на первом месте в крупной пром-сти (282,6 случаев на 1.000 рабочих, при среднем 111,8‰/год), причем наибольшее количество давали круглые пилы, зате — строгальные и фрезерные станки. Травматические повреждения наблюдаются также часто при обработке материала у столяров (гл. обр. пальцы и кисти) и плотников (гл. образ. голени). Значительной проф. вредностью, общей для многих процессов Д. п., является древесная пыль, вызывающая заболевания глаз (конъюнктивиты) и дыхательных путей: по Ментцелю (1923)—67%, по Берклицкому (1926)—73% обследованных, проработавших свыше 10 лет, страдают катаром носоглотки. При оканчате ьной отделке дерева полировщики, лакировщики и красильщики подвергаются воздействию входящих в краски, политуры и лаки различных хим. веществ (нитро- и нитросоединения, двуххромовокислый калий и др.—в красках, метиловый спирт и пиридин—в политурах, олифа, бензин, канифоль и т. д.—в лаках), вызывающих раздражения кожи и дерматиты. Нек-рые сорта дерева тропических пород (железное, эбеновое, индийское, розовое, сатиновое дерево и др.) являются ядовитыми и вызывают у предрасположенных лиц поражения кожи и слизистых оболочек, а иногда и общие отравления (сатиновое дерево).—Охрана труда при механической обработке дерева сводится к надлежащим ограждениям машин (в ССР согласно обязательному постановлению Народного комиссариата труда ССР от 20/VII 1926), установке эксгаустеров, обучению рабочих безопасным методам работы и обязательно устройству пунктов первой помощи; при работах, выделяющих пыль, необходима местная вентиляция; при работах по отделке—спецодежда, умывальники, души и т. п.; при работах с ядовитыми сортами дерева—регулярные медицинские осмотры и надлежащий подбор рабочих.

*Лит.:* Берклицкий А., Профессиональные заболевания слизистой оболочки верхних дыхательных путей у столяров-мебельщиков, «Оздоровление труда и революция быта», в. 18, М., 1927; Розенбаум Н., Санитарные характеристики деталей профессий деревообделочного производства, в. 1, М., 1922.

**ДЕРЕВООБРАБАТЫВАЮЩИЕ СТАНКИ,** машины для выполнения различных работ по механической обработке дерева. Обработка охватывает собой множество операций, заключающихся в распиловке, строжке, фуговании, долблении, сверлении, фигурной обработке по шаблонам, шлифовке и т. п. Основной операцией по механической обработке дерева является пиление.

Дерево, доставленное на лесопилку в виде бревна (см.), подвергается обыкновенно распиловке вдоль волокон на пильных Д. с. Самым распространенным типом лесопильного Д. с. в европейских странах (Швеции, Германии, СССР и других)



Рис. 1. Лесопильная рама немецкого типа (двухшатуновая): 1 — рама, 2 — пильные полотна, 3 — ролики для бревен (верхний открыт), 4 — прокладки между пилами, 5 — шатуны.

Она состоит из станины, прочно укрепленной на фундаменте, и собственно рамы, совершающ. возвратно-поступательные движения (вверх и вниз) в вертикальной плоскости при помощи кривошипного механизма. В раме устанавливается ряд туго натянутых пильных полотен, расстояние между которыми фиксируется особыми прокладками, дающими возможность при распиловке получать доски любой заданной толщины. Кряж подается к пилам на особых тележках; подача совершается при помощи роликов. Подача осуществляется с помощью фрикционного колеса, которое получает частичное вращательное движение при каждом вертикальном ходе рамы. Для ценных твердых пород часто применяется т. н. горизонтальная пила (рис. 2), у которой пильное полотно совершает возвратно-поступательн. движения в горизонтальной плоскости. Пила укрепляется в особой раме, приводимой в движение криво-

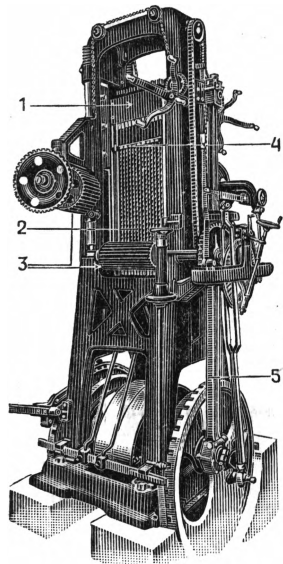

Рис. 2. Горизонтальная пила.

шипным шатунным механизмом. Кряж закрепляется на особой подвижной платформе под пилой, приводимой в движение шестерней и зубчатой рейкой, укрепленной под платформой по всей ее длине. Такая пила дает возможность производить индивидуаль-

ную распиловку, при к-рой возможно отпиливать доску той или иной толщины. Гораздо более продуктивными являются ленточные пилы, на к-рых работа производится бесконечным пильным полотном, пробегающим на двух шкивах-роликах с громадной скоростью, достигающей 30—40 м в сек. Пильное полотно имеет незначительную толщину, вследствие чего на пропилах теряется минимальное количество древесины, что имеет большое значение при распиловке ценных древесных пород. В САСШ чрезвычайное распространение получили ленточные пилы, в к-рых пила движется в вертикальном направлении. Эти пилы занимают значительно меньшую площадь пола, чем горизонтальные ленточные станки. Кряж подается сбоку и закрепляется при помощи особых захватов на длинной платформе, движущейся по рельсам, причем подача совершается непрерывно.

Разделка бревна на отдельные доски производится также и на круглых пилах, в которых рабочей частью является пильный диск, достигающий иногда (в зависимости

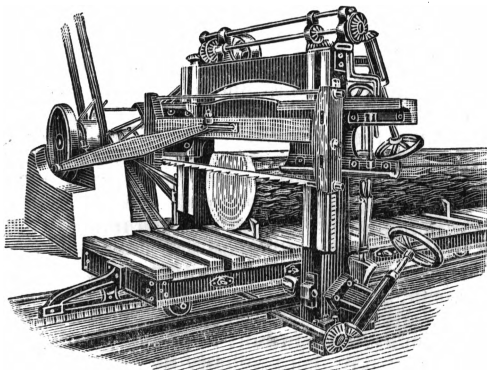

Рис. 3. Обрезной станок.

от толщины распиливаемого дерева) одного в диаметре и приводимый во вращательное движение помощью шкива, насаженного на один вал с пильным диском. Подача бревна совершается непрерывно помощью платформы, на которой закрепляется кряж. Подобные станки находят широкое применение для работы в лесу на месте лесозаготовок, т. к. являются весьма простыми в эксплуатации, не требуют сложной монтажки и приводятся в движение от трактора 12—20 л. с. На всех упомянутых лесопильных станках можно производить распиловку бревна в развал—получать необрезные доски или же брусовать бревно, т. е. предварительно снимать с боков по горбылю, одной или двум доскам и затем вторично пропускать полученный брус через лесопильную раму, в результате чего получают обрезные доски (см. Доска). На лесопильных заводах в дополнение к вертикальным лесопильным рамам устанавливаются обрезные станки с двумя и более круглыми пилами (дисками) для обрезки кромок боковых необрезных досок, полученных при брусовке кряжей (рис. 3).

Поперечные пилы составляют другую большую группу Д. с. Они представляют собой циркулярные (круглые) пилы и употребляются для распиловки бревен на кряжи и поперечной резки лесоматериала после прохода его через лесопильные рамы. Очень распространенным видом поперечных пил является так называемая балансирующая, или маятниковая пила (рис. 4).

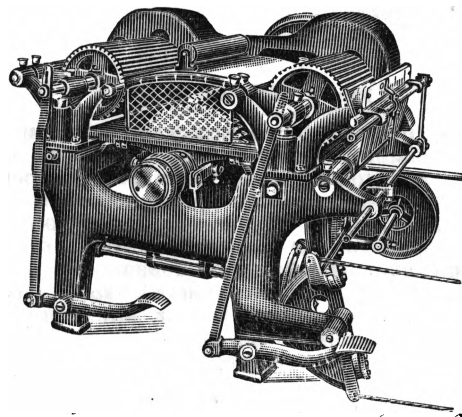

Рис. 4. Балансирующая пила.

Пи́ла приводится во вращение от шкива, насаженного на общем валу с пильным диском; этот шкив приводится в движение ремнем от шкива, укрепленного у неподвижной части станины и получающего в свою очередь вращение от трансмиссии или мотора. Существует целый ряд разновидностей циркулярных пил, к-рые служат не только для поперечной распиловки, но и для разделки досок под углом в столярных и других работах, причем подача распиливаемой детали происходит от руки или механически при помощи особых ребристых роликов. В тех случаях, когда приходится производить сложную распиловку со многими углами, употребляются пилы с универсальными столами, к-рые можно устанавливать в наклонном положении, что при наличии ряда приспособлений дает возможность распиловщику изготовлять любую деталь. Для изготовления криволинейных деталей применяют ленточные пилы, имеющие тонкое узкое пильное полотно. Прорезные или ажурные пилы составляют небольшую группу Д. с. с вертикальной качающейся пилой и употребляются гл. обр. для выпиливания внутренних частей данной детали, когда приходится пропускать пилу в заранее просверленное отверстие.

Классифицируя все применяемые на практике пильные станки по типу инструмента, можно их разделить на станки с прямыми, круглыми, ленточными и специальными (например цилиндрическими) пилами. По характеру производимого пропила различают станки для продольной распиловки и станки для поперечной распиловки. На практике можно встретить самые разнообразные виды пильных станков при чрезвычайном многообразии форм их использования. Наиболее сложными по своей конструкции яв-

ляются вертикальные лесопильные рамы, современная конструкция к-рых дает очень высокую производительность. Последняя достигается повышением скорости вращения; при этом необходим прочный рамный механизм вследствие возникающих больших сил инерции. Поэтому с большим числом оборотов могут работать только лесопильные рамы специальной конструкции, построенные из высококачественных материалов. Новейшие шведские конструкции допускают число оборотов до 360 в минуту. Нижеследующая таблица характеризует собой некоторые современные быстрходные лесопильные рамы:

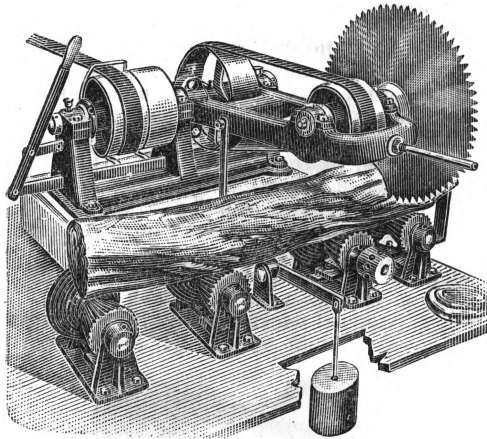
Фирма	Ход	Просвет				Тип
		число оборотов				
Боллиндер	500	500	600	750	830	Одношатульный
		350	325	290	240	
Машиненверке	500	550	650	750	850	»
		369	345	320	300	
Иенсен и Даль	500	550	650	750	850	»
		350	335	315	300	
Лейн	500	500	600	700	800	»
		350	325	300	280	
»	325	400	475	—	—	Двухшатульный
		360	350	—	—	
»	575	900	1.000	—	—	»
		200	190	—	—	
»	700	1.250	1.400	—	—	»
		160	155	—	—	

Наивысшая скорость подачи современных лесопильных рам достигает 4,5—5,0 м/мин. Круглые пилы с автоматической подачей имеют в большинстве случаев ступенчатый привод для двух скоростей подачи, к-рые должны быть равны приблизительно 8,5 и 17 м/мин. Величина подачи зависит гл. обр. от толщины обрабатываемого куска дерева, а работа станка—от подачи и количества резов. Небольших подач требуют Д. с. (например обрезной), снабженные пилами с очень мелкими зубьями. Пила для продольной распиловки требует более крупных зубьев, чем для поперечной. Для продольных пил с прямым и волчьим зубом скорость резания достигает 60—70 м/сек. С изменением скорости резания подача остается без изменения, т. к. пробегаемое в минуту число зубьев остается также без изменения. Скорость резания ленточной пилы достигает 25—30 м/сек.

Значительную группу Д. с. составляют строгальные станки, к-рые подразделяются на станки с ручной и автоматической подачей обрабатываемых деталей. Большое распространение получили фуговальные станки (рис. 5), применяемые для самых разнообразных работ: фуговки, окантовки, отборки пазов, фальцовки и т. п. Обрабатываемая деталь продвигается вручную над быстро вращающимися валами, причем она прижимается к столу, состоящему из двух отдельных половин, каждая из к-рых может быть переставлена в вертикальном и горизонтальном направлениях; это дает возможность вставлять в ножевой вал ножи для разных фасонных отборок. Для возможного уменьшения отверстия для строгальных ножей каждая половина стола снабжается обыкновенно выступающими стальными губами,

очень близко подходящими к поверхности вращения ножевых лезвий. Ножевой вал изготовляется из высококоротной стали и имеет сквозные пазы для закрепления ножевых болтов. В настоящее время ножевому валу придается только цилиндрическая форма, при которой исключается возможность серьезных повреждений руки рабочего, причем по существующему законодательству об охране труда употребление квадратных или прямоугольных ножевых валов абсолютно не допускается.

Часто практикуемый при пользовании фуговочными станками вид работы—рихтование—в значительной степени зависит от различных свойств дерева: при сильно покоробленном дереве приходится совершать 4—5 проходов, прежде чем будет достигнута плоская поверхность. Рихтовка может производиться для 2—3 досок или брусков одновременно, вследствие чего на 1 деталь можно считать от 0,5 до 1 прохода. Скорость резания ножевого вала в станках современной конструкции достигает 25 м/сек., глубина резания в среднем равняется 2—2,5 мм. Величина подачи зависит от длины обрабатываемой детали и увеличивается пропорционально длине обрабатываемой поверхности, т. к. при длинных изделиях вследствие значительного их веса требуется меньше усилия



Рис. 5. Фуговальный станок.

со стороны рабочего для прижимания изделия к фуговочному столу. С увеличением ширины изделия подача соответственно уменьшается.

В станках с автоматической подачей ширина станка может быть лучше использована по сравнению с ручной подачей, ибо в этом случае представляется возможным к ножевому валу подводить сразу несколько подлежащих обработке деталей. Область применения автоматических фуговальных станков ограничена теми случаями, когда не требуется очень точной строжки и пригонки; при точных работах применяются станки с ручной подачей, обеспечивающие безупречн. строжку и обработку. Автоматический фуговальный станок обыкновенно снабжается ступенчатым приводом, дающим возможность устанавливать скорость подачи в пределах 7—10 м/мин. Большой производительностью обладают автоматич. строгальн. станки с 4 и 5 ножевыми валами (рис. 6). Эти станки применяются гл. обр. для строжки половых досок, обшивки, шпунтовых досок и т. п. Обрабатываемые доски продвигаются рифленными валами к горизонтальным ножевым валам и обстругиваются сначала в нижней своей поверхности, затем проходят между вертикальными ножевыми валами или шпунтовыми шарошками (фрезерами), производящими

отборку боковых кромок досок; под конец обрабатывается верхняя часть досок при помощи верхнего горизонтального ножевого вала. Длина обрабатываемых досок должна

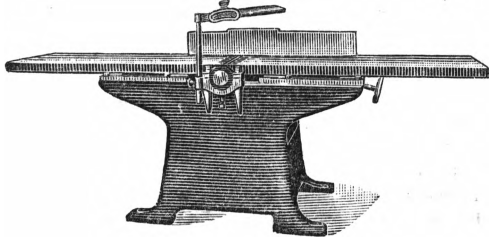

Рис. 6. Строгальный станок с 5 ножами.

быть не меньше расстояния между подающими валами. Скорость резания составляет 20—30 м/сек. Показателем чистоты обработки служат следы строгальн. ножей на обработанной поверхности. Если лезвия ножей установлены не на одинаковом расстоянии от оси вращения ножевого вала, то на полную глубину режет только один наиболее выступающий нож, вследствие чего чистота строжки понижается. Скорость подачи и скорость резания тесно связаны между собою, и менять их можно только в пределах зависимости, которая устанавливается специальной формулой.

К категории строгальных станков можно отнести фрезерные и шипорезные станки. На фрезерном станке (рис. 7) представляется возможным производить чрезвычайно разнообразные работы, начиная с отборки пазов, гребней, желобков и кончая выделкой шипов и других более сложных деталей. Режущий инструмент устанавливается на шпинделе, имеющем на свободном конце коническую выемку для закрепления инструмента. Отверстие стола снабжается круглыми шайбами различной величины, устанавливаемыми в зависимости от характера работ. Для различных работ на фрезере выгодно бывает иметь два шпинделя с разными шарошками, к-рые дают возможность при мелких работах работать на станке двум рабочим одновременно. Шипорезные станки применяются во всех случаях для массового производства шипов и пазов. Обрабатываемая деталь укрепляется на подвижном столе, дающем возможность пропускать деталь около вращающихся ножевых валов; при этом горизонтальные ножевые валы отбирают шипы, а находящиеся за ними вертикаль-

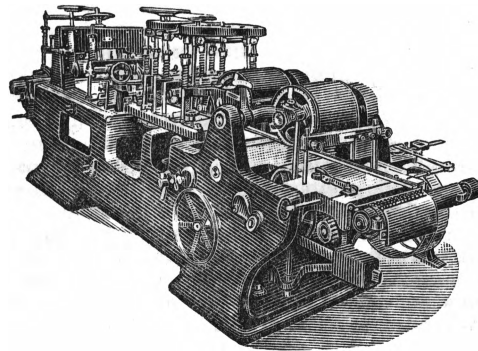

Рис. 7. Двухшпиндельный фрезерный станок; а — шпиндели.

ные валы обрабатывают плечо шипа в желаемой форме; иногда для последней цели пользуются круглой качающейся пилой. Существует целый ряд специальных

шипорезных станков, служащих для нарезки косых шипов типа «ласточкина хвоста» для ящичного и мебельного производств, и применение их в каждом отдельном случае решается в зависимости от характера и объема работ. Большой производительностью и высоким качеством работы обладают цепные фрезерные или, как их часто называют, цепные долбежные станки (рис. 8). Режущим инструментом в этих станках является бесконечная стальная цепь с зубьями, ширина к-рых соответствует размерам выбираемых гнезд или пазов. Цепь эта пробегает в верхней части через шестерню, а внизу направляется стальной планкой, снабженной вращающимся роликом. При правильной работе выборка гнезд производится всегда от правого конца к левому на всю длину гнезда. При глубине фрезерования, превышающей 100 мм, сначала делаются выемки на обоих концах, и затем уже удаляется материал между выемками движением в одну сторону. При очень сыром дереве во избежание сильного закупоривания и тормажения рекомендуется фрезерование производить не на всю глубину сразу, а постепенно, в два — три приема.

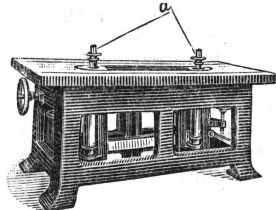

Рис. 8. Долбежный станок.

Наиболее распространенные станки имеют подачу для рабочего хода 12—30 мм в сек.; при выборе подачи следует считаться с породой и состоянием дерева. Малая подача должна применяться для сильно сучковатого дерева и для фрезерования на глубину св. 100 мм.

Сверильные станки (рис. 9) изготовляют горизонтальными и вертикальными. Сверильные станки с горизонтальным шпинделем относятся к разряду станков, непригодных для массового производства. В качестве инструмента применяются различные сверла, лучшими из к-рых считаются спиральные; так наз. американские центровые сверла допускают значительно меньшее число оборотов, т. к. при продолжительной работе сильно нагреваются и теряют свою режущую способность. На этих станках можно сверлить и продолговатые отверстия при условии, что на обоих концах их предварительно будут просверлены дыры на всю глубину и затем сверлением будет постепенно удаляться материал, заполняющий промежуток между дырами.

Из вертикальных сверильных станков большой производительностью отличаются многошпиндельные станки, дающие возможность производить высверливание различных по диаметру отверстий, что имеет большое значение при таких работах, как высверливание сучков в готовых изделиях (дверные филенки, ящичные щиты и т. д.).

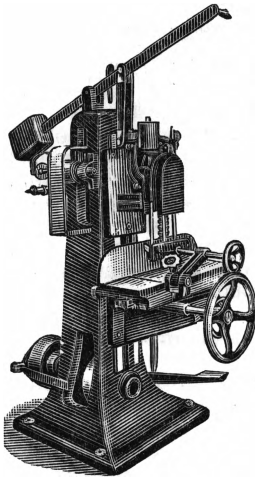
Само собой разумеется, что для продуктивной работы таких станков на них должны быть поставлены сверла в соответствии с размерами подлежащих высверливанию сучков. Существует целый ряд Д. с., описание которых дано в характеристике соответствующ. производств. Сюда относятся станки для производства древесной стружки (древесной шерсти), копировальные для изготовления различных изделий (спиц, обувных колодок, ружейных лож и пр.), ящичные, шлифовальные, полировочные и т. п. К Д. с. должно отнести различные типы, употребляемые в фанерном производстве, а именно: лущильные станки, клеильные прессы, ребросклеивающие станки и т. д. (см. *Фанера*).



Рис. 9. Сверильный одношпиндельный вертикальный станок.

В отношении Д. с. с ручной подачей нужно констатировать, что производительность их в значительной мере зависит от квалификации рабочего. С другой стороны, важными факторами, влияющими на производительность Д. с. даже с автоматической подачей, являются технологические свойства той или иной древесной породы. Особенностью современных новейших конструкций Д. с. является специализация их для отдельных работ, доведение работы скоростей до пределов и применение электромоторов, приводящих в движение валы и шпиндели, на к-рых установлены режущие инструменты, без помощи ременной передачи; это достигается установкой электромоторов на одном валу с рабочим валом данного станка. Однако в Германии продолжается конструирование и по-

стройке комбинированных Д. с., представляющих собой соединение в одном различных станков. На рис. 10 изображен комбинированный Д. с., составленный из ленточной пилы, фуговального, токарного и свер-

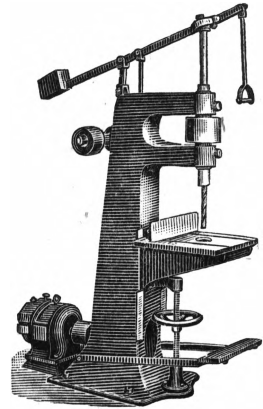

Рис. 10. Комбинированный деревообделочный станок.

Рис. 10. Комбинированный Д. с., составленный из ленточной пилы, фуговального, токарного и свер-

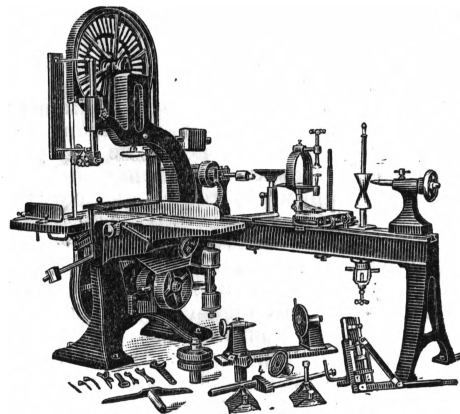

лильного станков. Выпускаются и специальные комбинированные станки, например для изготовления колес. Комбинированные Д. с. имеют большое значение для усовершенствования кустарных деревообрабатывающих производств.

*Лит.:* Де н ф е р П. В., Машины для обработки дерева, том I, вып. 1, СПб, 1905, вып. 2, Рига, 1907; Траутветтер К., Die Werkzeugmaschinen f. Holzbearbeitung, В., 1926; Век О., Die Stückzeitberechnung für Holzbearbeitungsmaschinen, В., 1926; Шапиро Д. Ф., Курс лесопального производства, Л., 1928; Малышев В. А. и Гавриленко П., Технология дерева, М.—П., 1923; Штейнхильбер Ф., Лесопальный завод, Берлин, в. а.

**ДЕРЕВЬЯ СВОБОДЫ**, обычно дубы или тополи,—революционная эмблема, распространявшаяся во Франции с 1790 и узаконенная Конвентом. Мысль о символических древесных насаждениях либо возникла из народного обычая сажать «майское дерево» либо восходит к революционным традициям борьбы САСШ за независимость. Вокруг Д. с. устраивались танцы, патриотические демонстрации, самые Д. с. украшались лентами и надписями, а верхушки их иногда увенчивались красной шапкой. Обычай сажать Д. с. возродился во Франции во время июльской и февральской революций и после провозглашения Третьей республики в 1870; он был также распространен и в др. странах (в 1830 в Германии, в 1848—в Италии).

**ДЕРЕВЯНИСТЫЕ РАСТЕНИЯ**, растения с многолетними надземными стеблями, в к-рых большая часть или во всяком случае значительная часть массы состоит из твердых одревесневших клеток (древесины). Среди Д. р. различают несколько типов: деревья с б. или м. ясно выделяющимся главным стволом, от к-рого в случае ветвления отходят на нек-рой высоте от земли ветви, более тонкие, чем главный ствол; кустарники—ветви их отходят, начиная от земли, и мало отличаются от главного ствола; полкустарники—б. ч. низкие кустарники, у к-рых верхние части стеблей ежегодно или после цветения отмирают; стланики—Д. р. со стволом, стелющимся по земле; древесные лианы с лазящими или вьющимися стеблями, к-рые не могут самостоятельно расти вверх и нуждаются в подставке. Нередко деревянистыми называют также сочные части растений, если в них развиваются твердые элементы (напр. многие овощи, плоды).

**ДЕРЕВЯННАЯ МОСТОВАЯ.** Применение дерева для устройства дорожной одежды практиковалось уже более тысячи лет тому назад, когда для укрепления проезжей части дороги в болотистых местностях применяли настилку из хвороста, жердей и бревен, уложенных поперек дороги, впритык друг к другу. Более совершенные типы таких креплений в виде досчатых и брусчатых настилов или торцовых шапек появились в начале 19 века и впервые были применены изобретателем Гурьевым в Петербурге в 1820, после чего эта мостовая быстро распространилась по крупным городам Западной и Америки. Достоинства этой мостовой: 1) заглушение уличного шума и мало ощутимое сотрясение от проезда, 2) отсутствие грязи, 3) малое сопротивление движению. К ее недостаткам следует отнести: 1) антигигиеничность вследствие легкого пропитыва-

ния дерева водой, загрязненной органическими веществами, 2) скользкость при гололеде, 3) быструю изнашиваемость.

**ДЕРЕВЯННАЯ ОБУВЬ**, башмаки, изготовляемые из цельного куска дерева, преимущественно из липы, а также из березы и осины, реже из бука. Д. о. (sabot) имеет довольно широкое распространение в странах Зап. Европы, гл. обр. во Франции, Италии и в Голландии, среди крестьян и рыбаков. Д. о. изготовлялась ранее выдалбливанием от руки, теперь же она производится машинным путем на копировальных станках. Аналогом Д. о., выходящим из употребления, являются лапти.

**ДЕРЕВЯННАЯ УТВАРЬ**, различные предметы домашнего обихода, изготовляемые в значительной части кустарями: деревянная посуда—чашки, блюда, ковши, ложки, кадки, ведра, корыта, коромысла и т. п. Деревянная посуда делается из лиственного леса—на токарных станках или долблением—по преимуществу в Семеновском районе Нижегородского края. Но главным промыслом этого района является ложкарный. Процесс разбивается на пять операций: 1) изготовление при помощи топора болванки-баклуши; 2) тесление баклуши, т. е. выдалбливание углубления; 3) первичная отделка снаружи; 4) окончательная отделка углубления ложкой, сделанного теслом (круглое долото), и 5) окончательная отделка ложки снаружи (см. рисунок). Если

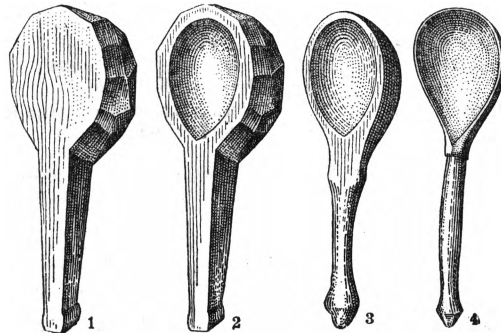

Производство ложек: 1—баклуша, 2—баклуша, обработанная теслом, 3—ложка после первичной обработки, 4—черная ложка.

ложки красятся, то их предварительно белят сухими квасцами с отрубями и протирают олифой или левкасят, т. е. натирают толченым мелом с пшеничной мукой и «баландой» (клейстер из белой муки, смешанный с льняным маслом, белилами и суриком). Деревянные кадки и ведра изготовляют частью долблением из колод частью из клещин (см. Бондарное производство). Первые употребляются для муки, зерна, соли и др. сухих предметов; вторые—для воды и жидкостей. Корыта (для стирки и других целей) выдалбливают из половинок осиновых, иногда липовых, ольховых, ивовых колод.—Другие виды Д. у., как-то: коромысла, вальки для стирки, качалки и рубеля для катания белья, хлебопекарные и иные лопаты и т. д., выкалываются и вырезаются из цельных кусков дерева, иногда обтачиваются. Предметы деревянной

утвари нередко украшаются резьбой, выдалбливаемой небольшими долотами.

**ДЕРЕВЯННОЕ МАСЛО**, низший сорт оликового масла (см.); получается при горячем прессовании выжимок измельченных оливок (вместе с кожей и семенами); применяется для горения. Суррогатом Д. масла является внешне весьма сходное с ним *гарное масло* (см.).

**ДЕРЕВЯННОЕ СТРОИТЕЛЬСТВО**. В древние времена равнины, занятые ныне Союзом ССР, были весьма богаты лесом, и все строительство было исключительно деревянное. Дерево применялось для возведения всякого рода зданий (жилых домов, службы, складов, церквей, зданий общественного и правительственного назначения), для устройства рубленых крепостных стен, палисадов, башен; им мостили улицы в городах и дороги на

ственным материалом. В степных областях в то время строительства или совсем не было или оно производилось при минимальном расходе леса в виде глинобитных, земляных или переносных построек (у кочевников). Каменное кирпичное строительство, появившееся ок. 5—6 столетий тому назад в зданиях и сооружениях общественного характера, получает значительное развитие в столицах в течение двух последних столетий, в крупных провинциальных городах—в течение последнего полустолетия, а в менее значительных городах и в деревнях еще и до последнего времени играет по сравнению с Д. с. относительно малую роль, между тем как в столицах оно сходит совершенно на нет. Современный удельный вес Д. с. по различным районам характеризуется приводимыми в таблицах 1—4 данными.

Табл. 1. Общее количество жилых строений СССР по переписи 1926.

По отдельным республикам	Жилые строения					Нежилые строения					
	камен.	смеш.	дерев.	прочие	итого	промышлен.	транспортные	торговые	службы (надворные постройки)	проч.	всего
	общее число строен.	общее число строен.	общее число строен.	общее число строен.	общее число строен.						
РСФСР . . . . .	208.563	69.467	1.330.475	239.597	1.848.102	92.937	15.482	46.057	2.005.787	28.865	2.189.128
в % . . . . .	11,3	3,8	71,9	13,0	100						
БССР . . . . .	5.155	1.600	98.696	38	105.489	3.492	413	3.502	100.681	1.510	109.598
в % . . . . .	4,9	1,5	93,5	0,1	100						
УССР . . . . .	122.810	36.027	290.830	124.935	574.602	24.701	4.207	11.298	533.399	8.695	582.300
в % . . . . .	21,4	6,3	50,6	21,7	100						
ЗСФСР . . . . .	80.070	5.709	22.698	16.136	124.613	6.371	701	10.119	42.261	1.617	61.069
в % . . . . .	64,3	4,6	18,2	12,9	100						
Узб. и Тадж. ССР . . . . .	2.867	2.239	751	211.057	216.914	11.366	334	7.855	143.498	6.902	169.955
в % . . . . .	1,3	1,0	0,4	97,3	100						
Туркм. ССР . . . . .	1.645	63	777	9.878	12.363	327	243	543	11.310	768	13.191
в % . . . . .	13,3	0,5	6,3	79,9	100						
СССР . . . . .	421.110	115.105	1.744.227	601.641	2.882.083	139.194	21.380	79.374	2.836.936	48.357	3.125.241
в % . . . . .	14,6	4,0	60,5	20,9	100						

топких местах; из него возводились мосты, гати через болота, мельничные плотины на небольших реках.

С зарождением в 18 в. фаб.-зав. пром-сти первые фабрики и заводы основываются на берегах рек, дающих двигательную силу. С этого времени развивается постройка больших разборчатых шпунтовых плотин, достигшая значительного совершенства. В том же веке начинается устройство больших водных систем, потребовавшее постройки каналов на местах бывших волоков, плотин, шлюзов, регулирования течения рек и укрепления их берегов и проч. Во всем этом строительстве дерево служило, почти един-

Объем и характер деревянного строительства определяются свойствами древесины как строительного материала, а именно—значительно большей сопротивляемостью ее по длине волокон, нежели поперек их, большой упругостью (гибкостью), легкой обрабатываемостью, малой теплопроводностью, небольшим уд. в. Будучи почти в 10 раз слабее железа, древесина имеет почти в 10 раз меньший уд. вес; легкость материала обуславливает дешевую доставку его на дальние расстояния славом по рекам. Эти свойства дают возможность дереву конкурировать с железом. В строительстве применяется почти исключительно хвойный лес, и гл. обр. сосна и ель, что объясняется большим пространством этих пород, прямизной их ствола, малой сучковатостью, большей по сравнению со многими другими породами сопротивляемостью гнилоостным процессам и легкостью обработки, обусловленной правильным расположением слоев и незначительной жесткостью древесины. Отрицательными для строительства свойствами дерева

Табл. 2. Площадь жилых помещений (заятых) СССР по переписи 1926 (в тыс. м²).

Республики	Общ. площ. заятых жил. комнат в кварт. и общежит.	В том числе							
		каменных	%	смешан.	%	деревян.	%	прочих	%
РСФСР . . . . .	102.195	36.694	35,9	5.767	5,6	53.336	52,2	6.398	6,3
БССР . . . . .	5.230	820	15,7	142	2,7	4.266	81,6	2	0,0
УССР . . . . .	31.034	14.021	45,2	2.691	8,7	10.632	34,3	3.690	11,8
ЗСФСР . . . . .	8.158	6.481	79,4	330	4,1	920	11,3	427	5
Тадж. и Узб. ССР . . . . .	6.362	232	3,7	83	1,3	38	0,6	6.009	94,4
Туркм. ССР . . . . .	792	151	19,0	7	0,9	34	4,3	600	75,8
СССР . . . . .	153.771	58.399	38,0	9.020	5,9	69.226	45,0	17.126	11,1

Табл. 3. Площадь жилых помещений в жилых строениях СССР по переписи 1926 (в тыс. м<sup>2</sup>).

Республики	Общая площадь	Камен.		Смешан.		Деревян.		Прочие	
		м <sup>2</sup>	%	м <sup>2</sup>	%	м <sup>2</sup>	%	м <sup>2</sup>	%
РСФСР . . . . .	23.862	18.386	77,0	865	3,6	4.285	18,0	326	1,4
БССР . . . . .	1.203	853	71,0	21	1,7	323	27,2	1	0,1
УССР . . . . .	6.531	5.120	78,4	309	4,7	821	12,6	281	4,3
ЗСФСР . . . . .	1.331	1.242	93,4	34	2,5	25	1,9	30	2,2
Тадж. и Узб. ССР . . . . .	955	134	14,1	39	4,1	9	1,0	773	80,0
Туркм. ССР . . . . .	164	64	39,0	1	0,6	4	2,4	95	58,0
СССР	34.046	25.799	75,8	1.269	3,7	5.472	16,1	1.506	4,4

Табл. 4. % распределения по материалу стен жилых строений, построенных, достроенных и восстановленных в 1923—26.

Республики	Общее число строений	Камен.	Смешан.	Деревян.	Проч.	Итого
		%	%	%	%	
РСФСР . . . . .	133.758	2,9	0,8	72,7	23,6	100
БССР . . . . .	8.988	0,8	0,3	98,8	0,1	100
УССР . . . . .	31.373	19,7	2,6	54,6	23,1	100
	174.099	5,8	1,1	70,8	22,3	100
% распредел. жилой площади этих строений в тыс. м <sup>2</sup>						
РСФСР . . . . .	5.059	14,0	1,8	68,2	16,0	100
БССР . . . . .	379	6,3	0,5	92,9	0,3	100
УССР . . . . .	1.261	39,4	3,7	42,7	14,2	100
	6.699	18,4	2,1	64,8	14,7	100

являются: усушка поперек волокон, чем создаются значительные деформации, а во многих случаях и ослабление первоначально сооруженных конструкций; относительно малая сопротивляемость хвойных пород скальванию вдоль волокон, загниваемость при наличии сырости, подверженность древесины заражению разного рода грибами, вредителями, отсутствие огнестойкости, а при некоторых условиях даже и легкая возгораемость.

Благоприятными условиями для применения дерева в строительстве Союза являются: наличие до настоящего времени значительных резервов его даже в центральных районах Союза, обилие в лесных районах многоводных речных систем, дающих возможность сплава лесных материалов глубокого Севера к далеким юж. районам, и широкое распространение в населении издревле усвоенных навыков обработки дерева и его применения в строительстве. Характер использования дерева как конструктивного материала обуславливается для каждой эпохи соответственным ей состоянием техники. На первобытных стадиях техники дерево применяется лишь в своем естественном виде, в виде бревен, употребляемых самостоятельно на срубы стен, стойки, балки, подкосы, настил и пр. В дальнейшем появляются брусья и доски, к-рые сначала вытесывались, а потом выпиливались из бревен и применялись сперва также самостоятельно, а затем и в конструкциях простейшего вида, как напр. балки на шпонках, балки, усиленные подкосами, стропила наклонные и висячие и пр.; причем все эти конструкции существуют при посредстве элементарных врубок, а отдельные элементы конструк-

ций работают на смятие и изгиб, за исключением лишь небольшого числа элементов (как горизонтальные затяжки или вертикальные подвески), работающих на растяжение; конструкции эти разрешают лишь несложные задачи и с недостаточным использованием древесины. За последнее время в связи с ростом потребностей и металлическим голодом *деревянные конструкции* (см.) получили широкое распространение, причем были чрезвычайно расширены технические рамки их применения, и вместе с тем достигнута большая экономия в расходовании древесины. Условия службы и использования лесного материала различны, в зависимости от его назначения в том или ином роде строительства. В строительстве дорожном лесной материал служит: в качестве одежды дорожного полотна (брус-

чатка для городских мостовых, настил на мостах и временных дорогах, ж.-д. шпалы и т. п.), как конструктивный материал для перекрытия мостовых пролетов, как материал для устройства оснований и ограждений мостов (свайные устои, ряжи, ледорезы, боны, эстакады), для возведения всякого рода вспомогательных дорожных сооружений (переездов, платформ). В этих сооружениях дерево, будучи открыто, влиянию атмосферных осадков, находясь в соприкосновении с землей и подвергаясь переменному увлажнению и высыханию, в пределах колебания уровня поверхности воды, быстро загнивает и так. обр. приходит в негодность. Обстоятельство это заставляет устраивать над большими мостами крыши и обшивать бока их досками для предохранения сложных конструкций от влияния атмосферных осадков и избегать вообще применения дерева там, где его возможно заменить железом и другими материалами. Наряду с этим строители изыскивают способы предохранения дерева от гниения. Усовершенствование методов противогнилостного предохранения дерева расширяет область его применения; за последние годы во многих городах Европы например торцовые мостовые начинают вновь отвоевывать место у каменных, асфальтовых и др. Равным образом в Америке получили распространение даже досчатые деревянные настилы (вместо каменного мощения), большие деревянные мосты и другие сооружения. Подобная обработка дерева в Союзе получила применение пока только по отношению к шпалам ж.-д. путей, в других же отраслях строительства применяется мало и технически недостаточно совершенна. С устране-

нием этого дефекта нашей пром-сти можно предвидеть, если и не увеличение уд. веса дерева в качестве материала для прочных сооружений, а также и для конструкций, то во всяком случае ослабление тенденции вытеснения его металлом. В сооружениях гидротехнических дерево применяется или в виде материала для устройства временных перемычек при постройке каменных сооружений и временных вспомогательных приспособлений или в частях сооружений, остающихся всегда под водой, вследствие чего оно не подвергается процессу загнивания, и дерево в этого рода частях сооружений является до настоящего времени одним из наиболее распространенных и удобных для применения материалов.

Наибольшее применение дерево имеет при сооружении отапливаемых и гл. обр. жилых зданий, где оно играет и конструктивную роль, и роль прочного материала, и роль отопителя. Деревянные здания возводятся следующих главнейших типов: 1) рубленые, в к-рых остова здания складывается из ряда горизонтально пригнанных друг к другу бревен, перевязанных взаимно врубками в продольном и в поперечном направлениях; 2) каркасные фахверковые, состоящие из деревянных стоек, балок и связей, между которыми укладываются тонкие каменные стены; 3) каркасные засыпные или обшивные, состоящие из подобного же бревенчатого брусчатого или досчатого каркаса, к-рый обшивается или с двух сторон тонкими досками с засыпкой между ними какого-либо утепляющего материала (шлак, опилки, земля и проч.) или же толстыми досками, плитами из других материалов и пр., имеющими самостоятельную досчатую теплозащитность, и 4) сборные дома, состоящие из того или иного вида щитов и иных по возможности укрупненных частей, заранее пригнанных и подготовленных таким образом, чтобы на месте постройки не делать никаких заготовок, а одну лишь сборку.

Между этими основными типами возможно большое число разного рода промежуточных или смешанных конструкций, представляющих комбинации из перечисленных основных типов. Рубленые здания являются простейшими по технике исполнения и весьма солидными по конструкции, т. к. отдельные части их испытывают лишь простое сжатие и притом в слабой мере, благодаря чему сруб сохраняет свою прочность даже и после того как самое дерево ее частично утрачено. Характерным свойством сруба является большая прочность по длине стен, хорошая связь по высоте их и свобода осадки верхних частей стен вслед за осадкой нижних. Вследствие этого сруб хорошо выносит всякого рода деформации, обусловленные осадкой или пучением фундаментов, и не боится сотрясений. Последнее свойство сруба особенно ценно в местностях, подверженных землетрясениям.—С другой стороны, большим недостатком срубов является неизбежная их осадка от усушки дерева и от уплотнения пакли, закладываемой в пазы между бревнами для целей утепления; кроме того они требуют сравнительно большого расхода леса. Тем не менее благодаря отно-

сительной капитальности, а главное—благодаря простоте и привычке к их возведению, они до сего времени находят себе обширное применение. Общеизвестность приемов постройки этих сооружений, особенно в упрощенных их формах, каковыми являются крестьянские избы, как и сложившаяся веками их стандартность дают столь значительные преимущества, что до сего времени рубленая крестьянская изба является самым дешевым видом относительно благоустроенного жилища там, где имеется местный, хотя бы лиственный лесной материал—осина, дуб, липа,—или там, где возможна легкая доставка лесных материалов извне. При кустарн. методах работы рубленые постройки выгодны благодаря незначительной затрате труда на предварительную обработку дерева; только с развитием машинного производства по распиловке и обработке дерева они становятся менее выгодны по сравнению с другими, рассчитанными на более экономное использование древесины. Фахверковые постройки в пределах Союза не могли найти себе распространения вследствие сурового климата, требующего толстых стен, которые сами по себе устойчивы и могут воздвигаться без каркаса.—Преимущество каркасных сооружений перед рублеными заключается в значительно более экономном расходовании древесины и в значительно большей жесткости; они не дают сколько-нибудь значительных осадок от усыхания материала и могут поехать итти в окончательную отделку непосредственно после окончания сборки дома, между тем как рубленые постройки допускают такую отделку только через два—три года, когда осадка здания окончится. Каркасные постройки, с другой стороны, уступают рубленным в капитальности, ибо древесный материал во многих частях подвержен воздействиям, и в случае ослабления древесины конструкция может разрушиться. Вместе с этим всякие нарушения правильности фундаментов—осадки, выпучивания—вызывают в каркасных зданиях деформации, могущие иметь вредные последствия. Каркасные постройки требуют для своего исполнения меньшего количества квалифицированных плотников, но зато более бдительного надзора, потому что при значительных размерах такого рода зданий конструкция их приобретает уже характер инженерного сооружения и требует вдумчивого отношения ко многим отдельным деталям. Кроме того наличие просторней засыпки в замкнутом пространстве между обшивками при неправильной конструкции деталей или при неправильной эксплуатации помещений может вызвать развитие домового гриба, к-рый часто приводит здание в полную негодность иногда в течение нескольких месяцев. Рубленые дома в этом отношении значительно более устойчивы. С развитием машинного производства и ростом стандартизации развивается, как мы это видим на примере Швеции и Америки, массовое производство домов на заводах в виде полных комплектов отдельных частей здания, щитов для стен, балок, оконных рам и пр. Из комплектов таких стандартных частей здание легко собирается на месте.

В СССР в настоящее время также устраивается такого рода строительство, причем по отношению к основной конструкции и к методам производства намечаются два пути. Первый состоит в изготовлении сборных частей зданий из чисто обрезного пиленого материала, что позволяет достигать максимальной компактности всей конструкции, простоты в изготовлении и при сборке. Второй основан на изготовлении нек-рых частей здания из более дешевых древесных материалов, а именно—более тонких и более коротких сортов и отходов после обработки круглого материала (горбылей). В обоих случаях необходимо применение посторонних материалов для утепления, в виде засыпок из сфагноума, песка, опилок и т. п. или в виде (упомянутых ниже) утепляющих плит, картона и пр. Первого рода конструкции имеют преимущество в отношении простоты и четкости массового заводского производства, а также и капитальности сооружения; преимущество вторых—в меньшей стоимости основных материалов, т. е. пиленный лес, как вследствие того, что объявляется предметом экспорта, так и по причине производственного характера, расценивается всегда значительно выше, чем круглый при небольшой его толщине. Т. о. второй способ в нек-рых случаях может оказаться экономически более целесообразным.—Стены всякого рода щитовых конструкций собираются из вертикальных элементов, сплавляемых по вертикали, и по сравнению с рублеными имеют весьма слабую связь по длине стен. При этом условия деформация фундамента может вызывать в щитовых стенах резкие повреждения. Поэтому для сборных домов постоянного назначения существенно важна обеспеченность фундаментов от осадки и выпучивания.—Бичом деревянных зданий всякого назначения и всяких типов является домовая гниль, для предотвращения развития которого дерево в опасных частях зданий должно быть предохраняемо соответствующими антисептическими средствами с применением одновременно также и конструкций, неблагоприятствующих распространению гриба.

Особое значение в Д. с. имеет вопрос о сохранении дерева от возгорания. Для этого необходимо, во-первых, удалять от деревянных поверхностей дымоходы и всякие иные места, где может образоваться значительное нагревание, а во-вторых, устранять в конструкциях такого рода замкнутые пространства или каналы, по которым в случае возникновения пожара могла бы образоваться тяга воздуха, благоприятствующая распространению возникшего пламени. Кроме того возможно предохранить дерево от возгорания посредством пропитки его солями и покрытия его штукатуркой или огнезащитными красками. Все эти меры могут

конечно только устранить возникновение пожара; если же последний возник извне и сопровождается значительным повышением температуры, то всякое дерево, даже и наилучшим образом предохраненное, все-таки будет гореть, и даже если горение будет беспламенным, дерево все же явится питательной средой для пожара, способствуя большому повышению температуры воздуха. Катастрофический характер пожаров в поселках со сплошной деревянной застройкой объясняется именно этим повышением температуры воздуха, что в свою очередь вызывает сильные воздушные течения, к-рые уносят с собой отдельные горящие предметы, производящие как бы огненную бомбардировку подветренного пространства. Опасность Д. с. в пожарном отношении явилась могучим стимулом к замене его каменным, которое к тому же допускает значительно большую плотность застройки и лучшее использование земельных селитебных площадей. Каменные строения у нас дороже деревянных; разница для вполне благоустроенных зданий составляет примерно 30%, и это объясняет преобладание Д. с. не только в сельских местностях, но даже и в городах, кроме столичных и наиболее крупных. Другие удешевленные типы огнестойкого строительства, несмотря на техническую целесообразность многих из них, все же не находят еще достаточно широкого применения, главным обр. по причине невозможности выполнения их без специального технического надзора, как это имеет место для обыкновенных деревянных и каменных зданий. Однако при всей видимой выгоде Д. с. и при обилии в Союзе резервов древесины необходимо иметь в виду, что эти резервы не представляются неисчерпаемыми, так как далеко не вся площадь лесов удобна и пригодна для эксплуатации. С другой стороны, резервы эти находятся в настоящее время гл. обр. на севере, где прирост древесины совершается крайне медленно, вследствие чего сводимые леса могут восстановиться естественным приростом лишь через весьма продолжит. время.

На помещаемых далее таблицах 5 и 6 дана характеристика (по отдельным республикам) лесных резервов и интенсивности эксплуатации лесов СССР на 1927/28.

По мере сводки лесов в наиболее доступных районах разработки распространяются на все более и более отдаленные, ненаселен-

Табл. 5. Лесные резервы 1927/28.

Республики	Леса гос. значения (млн. га)			Эксплуатир. лесная площ. (млн. га)		Общая эксплуатиру- емая площадь в %-м отноше- нии ко всей общей лес- ной площади
	общая площадь	удоб- ная лес- ная пло- щадь	пло- щадь, пок- р лесом	общая пло- щадь	пок- р лесом	
РСФСР (без Янтин и Бурято-Монголии)	579,0	385,7	329,0	146,7	102,3	25,3
УССР	2,6	2,4	1,9	2,6	1,9	100,0
БССР	3,2	2,8	2,3	2,7	2,2	93,5
ЗСФСР	3,9	3,8	3,2	1,9	1,6	50,8
Ср.-Аз. республики	10,4	8,7	4,7	3,6	2,3	35,0
Итого СССР	599,1	383,4	341,1	157,5	110,3	26,3
Итого в %	100	64	57	100	70	—



Табл. 3. Лесное пользование в 1927/28.

Республики	Всего в млн. м <sup>3</sup>			В м <sup>3</sup> с 1 га	
	делов. древеси-на	дровя-ны. древеси-на	всего покр. лесом	всей покр. площ.	эксплоат. лесн. площ.
РСФСР . .	55,6	72,1	127,7	0,39	0,87
УССР . . .	1,3	2,7	4,0	2,15	1,54
БССР . . .	2,8	5,6	8,4	3,59	3,11
ЗСФСР . .	0,9	1,1	2,0	0,63	1,05
Ср.-Аз. рес.	0,1	0,3	0,4	0,09	0,11
<b>Итого .</b>	<b>60,7</b>	<b>81,8</b>	<b>142,5</b>	<b>0,42</b>	<b>0,91</b>
<b>в %</b>	<b>42,6</b>	<b>57,4</b>	<b>100</b>	<b>—</b>	<b>—</b>

ные местности севера, вследствие чего они становятся все более затруднительны и дороги. Эти обстоятельства наряду с возрастающей потребностью в лесных материалах приводят к дефицитности их и ставят перед строителями задачу сокращения всеми мерами расхода лесных материалов. Поэтому изыскание конструкций наиболее экономных по расходу древесины, способов сохранения дерева в постройках, использования отходов лесной пром-сти и изготовления искусственных материалов для замены натуральной древесины составляет актуальную задачу Д. с.

В последние годы за границей, а также и в СССР начинают получать применение разного рода искусственные материалы, представляющие собой суррогат деревянной доски, картона или войлока. Примером материала первого рода является прежде всего фанера—материал, хотя и чисто деревянный, но механически существенно переработанный, и далее т. н. «фибролит», или, по заграничной терминологии, «гераклит», представляющий собой вид пластин или досок от  $\frac{1}{2}$  до 2 м<sup>2</sup>, изготовляемых из древесных стружек, отбросов волокнистых растений, соломы, камыша и т. д., цементированных магниезальным цементом. Эти искусственные доски очень удобны для производства работ, мало теплопроводны, не возгораются, не претерпевают неприятных деформаций, подобных тем, какие происходят с деревянной доской при ее высыхании или намокании (усушка, коробление и т. п.), могут быть отформованы в различных очертаниях. Равным образом материал этот вполне конкурирует с деревом и по цене; в дальнейшем же при усовершенствовании и расширении производства будет дешевле дерева. Большое применение должны будут получить в ближайшем же будущем материалы типа тонких досок, подобные американскому «месониту», или типа толстых картонов, подобные «целотексу», а также материалы-отеплители, более слабые по прочности, применяемые на каком-либо прочном основании, как напр. торфяные изоляционные плиты («торфолеум»), строительные войлоки (типа «Шевелия») и пр. Все эти материалы, давая возможность сооружения очень дешевых, легких по весу и «теплых» ограждающих поверхностей, несомненно получают очень широкое распространение и позволят значительно удешевить и улучшить деревянные жилища по сравнению с чисто Д. с. старого типа. Новые типы зданий будут неиз-

меримо удобнее и для индустриальной их выработки, и потому можно предвидеть, что в поселковом строительстве, в общей массе значительно превышающем городское, этот тип построек положит конец золотому веку Д. с. и возможно даже совсем его вытеснит.

Особый род деревянных сооружений представляют вспомогательные леса и подмости, устраиваемые при возведении разного рода каменных и иных сооружений. Сравнительная дешевизна лесного материала до империалистской войны была причиной рутинно-нерасчетливого расхода его на эти вспомогательные сооружения, в к-рых материал в колоссальных количествах исчезал большей частью после однократного его применения. Такого бесхозяйственного расхода лесного материала современное строительство допускать не может, почему оно и переходит к такой реконструкции производства работ, при к-рой устройство коренных лесов при кладке каменных стен исключается и сокращается кроме того расход материала на подмости и вспомогательные приспособления. Развитие же механизации и переход от кустарной постройки сооружений к сборке их из заранее изготовленных частей сводит расход материалов на всякого рода вспомогательные приспособления к минимуму.

Почти монопольное положение занимает дерево во внутреннем оборотовании, а именно: в отделке зданий, в изготовлении полов, дверей, оконных переплетов, мебели. В настоящее время деревянные полы уже начинают вытесняться полами из искусственных материалов, гл. обр. ксилолитом, магнолитом и т. п. Есть основание полагать, что подобные материалы вытеснят дерево также в применении к окнам и дверям. В мебельном деле дерево вероятно еще очень долго сохранит свое монопольное положение.

Лит. см. к ст. *Деревянные конструкции.*

*Г. Красин и П. Воронцов-Вельяминов.*

**ДЕРЕВЯННОЕ СУДОСТРОЕНИЕ.** Дерево в качестве основного материала для постройки судов и пловучих сооружений применялось еще в глубочайшей древности, как это можно видеть по сохранившимся памятникам первобытной культуры. Причиной этому служит, с одной стороны, естественная пловучесть дерева, а с другой—легкость добычи и обработки древесного материала даже в примитивных условиях древнего мира. Уже у наиболее первобытных народов имелись плоты, связывавшиеся из древесных стволов, и челноки, сработанные из целого ствола с выдолбленной или выжженной сердцевинной; наряду с этим с незапамятных времен ветви и прутья применялись в качестве основного набора для лодок, к-рый затем обтягивался каким-либо водонепроницаемым материалом (папирусом—у древних египтян, звериной шкурой—у охотничьих племен), как это и сейчас делается у современных полудиках народов.

Усовершенствование обработки древесного материала привело к устройству корпусов судна из большого количества отдельных частей (бревен, брусков, досок и т. п.), так или иначе скрепленных между собой. Это дало возможность в значительной мере повысить размеры и прочность деревянных:

судов, необходимых для морского плавания и перевозки большого количества грузов и людей. У древних цивилизованных народов Д. с. достигло весьма большого развития как по количеству судов, так и по их величине и качеству отделки.

В дальнейшем исключительное применение дерева для постройки судов продолжалось до конца 18 века, когда впервые появились железные суда, вначале речные, типа современных барж, а потом уже морские; однако еще до середины 19 века, в то время как парокордство уже приняло широкие размеры, дерево сохраняло преобладающее значение основного материала для постройки морских судов и потеряло его лишь с введением в практику кораблестроения вместо железа мягкой судостроительной стали (см. *Судостроение*). Что касается речных судов, то до настоящего времени дерево является наиболее распространенным материалом для

их постройки, несмотря на все растущую дороговизну лесного материала, затруднительность его получения и усиливающуюся применение железа и стали, а в последнее время железобетона. Желание возможно полное использовать ценные качества дерева и металла привело к постройке композитных судов, получивших довольно широкое распространение. Наконец дерево является наиболее дешевым и пригодным материалом для постройки мелких судов общественного и частного назначения: лодок, катеров, шлюпок, яхт, паромов, вспомогательных портовых судов—буксиров, пловучих маяков и т. д. По данным «Списка судов рус. торгового флота», на 1 янв. 1914 из общего числа 1.103 морских судов с паровым или тепловым двигателем деревянных было всего 6,3%, в то время как на 2.597 парусных судов 38,6% было построено в основном из дуба и сосны, 28,4% из одной сосны, а остальные 33,0% распределялись в большей мере на суда смешанной постройки (композитные) и в меньшей — на суда железные и стальные. Что касается речных судов, то по данным б. министерства путей сообщения за 1912 в рус. речном флоте имелось 24.150 единиц с общей грузоподъемностью 13.448.500 т, причем на долю деревянных судов приходилось 96,57% от общего числа и 90,55% от общей грузоподъемности. В настоящее время вследствие сравнительной недолговечности деревянных судов количество единиц в речном флоте СССР несколько понизилось, тем более что в значительной мере развивается постройка стальных корпусов и железобетонных.

За границей наибольшее развитие Д. с. за последнее время можно было наблюдать в САСШ. Причиной этого является большая убыль морского торгового тоннажа в результате энергичной деятельности немецких

подводных лодок и необходимость срочно возместить эту потерю ко времени вступления САСШ в ряды воюющих стран. Обилие и относительная дешевизна строевого леса в момент стального голода в значительной мере облегчили задачу реконструкции американского деревянного морского флота, причем наряду с увеличением числа судов возросли и их размеры; так, напр. длина судов, предел которой ранее составлял около 60 м, достигает ныне свыше 90 м, а дедвейт, т. е. валовая грузоподъемность, с 2.000 т повысился до 4.500 т и еще не является окончательным.

На табл. 1 и 2 показано строительство деревянных судов за границей, а также общее число деревянных судов морского флота. Строительство деревянных судов за границей, по данным Lloyd's Register (Английский Ллойд), за период 1920—30 представляется в следующем виде:

Табл. 1. Количество деревянных судов вместимостью более 100 рег. т, спущенных на воду в различных странах.

Годы	Вместимость в рег. тоннах					всего	Общ. кол. спущен. стальных судов
	100—500	500—1.000	1.000—2.000	2.000—3.000	3.000—4.000		
1918	60/103	43/42	41/16	335/6	34/—	513/167	884/1
1919	113/149	32/39	60/53	100/57	10/8	315/306	1.239/11
1920	29/86	12/19	13/16	2/12	3/—	59/133	923/26
1921	35/81	7/8	1/4	1/2	—	44/95	762/50
1922	23/61	5/3	1/4	—/2	—	34/70	486/27
1923	12/26	4/—	2/2	—	—	18/28	402/31
1924	9/19	2/20	—	—	—	11/39	354/26
1925	13/31	—/9	—/2	—	—	13/42	406/52
1926	14/13	1/8	—/2	—/1	—	15/24	331/33
1927	10/1	1/12	—/4	—	—	11/17	367/36
1928	18/6	—/11	—/5	—	—	18/22	385/24

Примечание. Числа в виде дробей обозначают: числитель—количество паро-теплоходов, знаменатель—количество парусных судов.

Достоинства дерева как судостроительного материала заключаются гл. обр. в его относительной дешевизне и простоте обработки; однако эксплуатационная стоимость деревянного судна едва ли меньше, чем стального или железобетонного. Тем не менее значительно меньшая первоначальная стоимость деревянных судов, облегчающая постройку и эксплуатацию их для сравнительно маломощных предприятий, еще на долгое время позволит дереву сохранить свое важное значение в судостроении. Одним из наиболее крупных недостатков дерева является его возгораемость, бывшая причиной гибели многих деревянных судов. Другим крупным недостатком дерева является загниваемость его в условиях сырости, особенно при переменном воздействии воды и воздуха, как это бывает с наружной обшивкой деревянного судна.

Основными породами дерева, применяемыми в постройке морских и речных судов, являются: сосна, ель, дуб, лиственница, тик и др., причем на постройку более простых и дешевых судов они идут в обычном полусухом состоянии, а для ценных морских судов дерево предварительно выдерживается до воздушно-сухого состояния в особых сушильнях. Лес для судостроения должен обладать высокими качествами, а именно: быть здоровым, без признаков гнили и порчи, не

Табл. 2. Количество деревянных судов, зарегистрированных за границей крупнейшими классификационными об-вами по данным Lloyd's Register.

Названия обществ	Страна	Годы	Вместимость в рег. т					Общее число всех судов тор-гов. флота	
			меньше 100	100—500	500—1.000	1.000—2.000	2.000 и более		итого
Lloyd's Register . . . . .	Англия	1924/25	84/131	33/23	7/8	12/16	12/3	148/181	9.502/551
»	»	1929/30	91/184	25/9	1/4	1/2	3/—	121/199	9.749/472
British Corporation . . . . .	»	1924/25	1/—	5/1	1/—	—	1/—	8/1	1.224/10
»	»	1929/30	7/—	3/1	1/—	—	—	11/1	1.489/23
Americ. Bureau of Shipping	САСШ	1924/25	4/—	60/77	29/112	30/70	28/30	151/289	2.284/324
»	»	1929/30	3/—	32/33	24/49	14/43	10/21	89/146	2.013/272
Bureau Veritas . . . . .	Франция	1924/25	216/301	193/729	16/64	15/42	4/5	444/1.141	3.364/1.539
»	»	1929/30	257/208	171/555	8/41	4/24	3/1	443/829	3.719/1.166
Germanischer Lloyd . . . . .	Германия	1924/25	36/87	5/16	—/1	—/1	—	41/105	2.211/683
»	»	1929/30	51/5	11/4	—/1	—	—	62/10	2.624/282
Norske Veritas . . . . .	Норвегия	1924/25	32/1	107/9	19/1	—	—	158/11	1.213/33
»	»	1929/30	17/—	62/1	15/—	1/—	—	95/1	1.288/4
Registro Italiano . . . . .	Италия	1924/25	149/725	39/280	6/1	4/—	7/—	205/1.006	889/1.012
»	»	1929/30	121/477	43/223	3/1	—	—	167/701	984/716

Примечание. Числа в виде дробей обозначают: числитель—количество паро-теплоходов, знаменатель—количество парусных судов.

иметь пороков в виде трещин, косослойности, большого количества сучков и т. д. и быть достаточно прочным, гибким и твердым. На постройку судов лесной материал идет в следующих видах: круглый лес—в виде бревен различной толщины, длиной от 6 до 12 м, и выпиленные из него пластины, брусья и доски, а также корневой лес, где вместе с стволом выкапывается часть главного корня, идущая к нему под более или менее прямым углом и образующая корку; кроме того из корней вырубаются кницы, к-рые, как и корку, служат для крепления частей набора деревянного судна.

Соединение отдельных частей или, как их называют в Д. с., штук дерева производится на замках (рис. 1) посредством железных гвоздей и болтов, а также деревянных нагелей. Разбалтывание соединений и легко развивающееся загнивание дерева и обожжение металла в замках, связанное с просачиванием воды, в значительной мере понижают прочность деревянных соединений по сравнению со сплошными частями дерева, что ставит деревянные судовые конструкции в невыгодное положение по отношению к железным и стальным конструкциям и заставляет делать корпус деревянного судна излишне массивным.

Водонепроницаемость деревянного корпуса судна значительно повышается путем конопатки швов между досками наружной обшивки и настилки палуб при помощи натуго забиваемых пеньковых прядей; вместе с тем конопатка усиливает до некоторой степени связь между отдельными досками обшивки. Наружная обшивка судна, а также набор корпуса покрываются горячей смолой, а пазы, т. е. швы палубной настилки, леком или варом. На судах, плавающих в южных, особенно тропических морях, иногда бывает необходимо обшивать деревянный корпус тонкими медными листами, чтобы помешать оседанию ракушек, к-рое иначе может принять настолько значительные размеры, что будет заметно отражаться на скорости хода или же требовать частого ввода судна в док для очистки подводной поверхности.

Большая часть деревянных морских судов продолжает сохранять парусный движитель как более дешевый и экономичный при эксплуатации их для несрочной перевозки малочисленных и громоздких грузов; специальные



Рис. 1. А—замок накладными прямыми зубьями, Б—замок накладными косыми зубьями, В—замок с косцами, Г—замок с двойным свордовником, Д—замок с косозубом, Е—замок с резкой на ус.

типы судов, напр. промысловые, яхты и т. д., снабжаются дополнительно к парусам вспомогательным двигателем, работающим на гребной винт. Речные деревянные суда грузового типа строятся обычно несамостоятельными; передвигаются они при помощи тяги ручную, как было весьма распространено раньше, или посредством буксиров (см.); нек-рые из таких судов (напр. расшивы и баржи на Волге) еще не так давно снабжались довольно значительной парусностью. Наконец мелкие деревянные суда: паромы, плоты, лодки, яхты, моторные катера и т. п.,

приводятся в движение самыми разнообразными способами (см. *Движители судовые*).

Д. с., будучи прообразом современных стального и железо-бетонного судостроения, в значительной мере отстало от них в отношении научных методов использования дерева как строительного материала, что до некоторой степени объясняется широким применением кустарных способов работы по постройке деревянных судов, особенно речных. Лишь за последнее время в виду увеличивающихся затруднений по получению необходимых сортов леса в Д. с. отмечается сдвиг в сторону применения более простого и дешевого материала и более рациональных способов постройки.

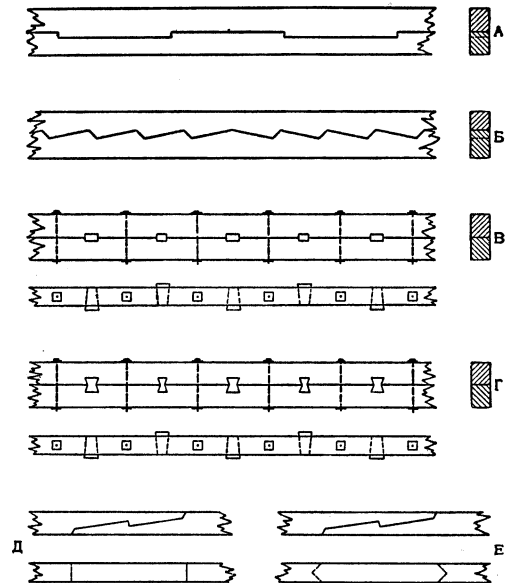
По устройству корпуса деревянные суда можно разбить на две группы, резко отличающиеся между собой вследствие различных условий плавания и эксплуатации, а именно: морские и речные суда. Основными качествами судов морского типа являются их мореходность и прочность; для речных судов, плавающих на спокойной воде, можно ограничиться гораздо меньшей прочностью корпуса. Существующие типы речных судов в значительной мере отражают в себе накопившийся веками опыт народного творчества, чем и объясняется, содной стороны, что наряду с конструкциями, стоящими на уровне соврем. техники, сохраняются детали, уже потерявшие свое значение, а с другой, — что системы постройки судов отдельных речных бассейнов иногда весьма сильно разнятся между собой.

Рис. 2. 1—киль, 2—фальш-киль, 3—шпунт, 4—флор-тимбер, 5 и 6—футоксы, 7—топтимбер, 8 и 9—наружная обшивка, 10—кильсон, 11—водопроток, 12, 13, 14 и 19—внутренняя обшивка, 15 и 20—клямсы, 16 и 21—привальный брус, 17 и 22—ватервейсы, 18—спиркетингс, 23—стойки фальшборта, 24 и 26—планширы, 25—обшивка фальшборта, 27 и 30—палубные бимсы, 28 и 31—кницы, 29 и 32—палубная настилка, 33 и 34—пиллерсы, 35—воздушные каналы, 36—тимберсы.

а с другой, — что системы постройки судов отдельных речных бассейнов иногда весьма сильно разнятся между собой.



Рис. 3. 1—киль, 2—фальшкиль, 3—кильсон, 4—флортимбер, 5—стем, 6—дедвуд, 7—бимсы, 8—пиллерсы.

Устройство корпуса деревянного морского судна показано на рис. 2, 3 и 4, которые изображают мидель-шпангоут и оконечности двухпалубного судна. Основным продольным креплением служат и а р у ж-

ный киль и внутренний кильсон, прочно связывающие близко поставленные друг от друга поперечные крепления судна — шпангоуты, или тимберсы, к-рые идут по днищу и бортам судна вплоть до палубы, где обе ветви шпангоутов связываются палубными бимсами (см.); в оконечностях киль и кильсон переходят в штевни: форштевень, или стем, в носу и ахтерштевень, или старпост, в корме, образуя дедвуды. По наружным кромкам шпангоутов в продольном направлении идут доски наружной обшивки, начиная от килля, к которому они пригоняются в шпунт, и вверх до планшира, прикрывающего бортовой набор судна, причем они плотно пригоняются друг к другу и тщательноконопатятся; по внутренним кромкам шпангоутов кладется внутренняя обшивка, заканчивающаяся на каждом борту под палубой привальным брусом, на который опираются концы палубных бимсов.

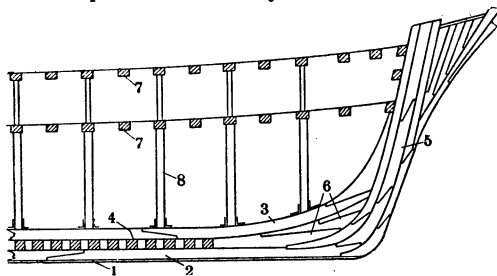

Рис. 4. 1—киль, 2—фальш-киль, 3—кильсон, 4—флор-тимбер, 5—старпост, 6—дедвуд.

Вдоль бортов, перекрывая бимсы, идут ватервейсы, пространство между которыми во всю ширину судна заполняется идущими в продольном направлении досками палубной настилки.

Как видно, крепость корпуса в продольном направлении будет значительно меньше, чем в поперечном, особенно если привить во внимание, как об этом было сказано выше, что доски наружной обшивки не работают как одно целое; последние американские типы крупных деревянных судов (рис. 5 и 6) являются более совершенными в этом отношении, т. к. имеют значительное усиление продольных связей, причем в них ясно выражено стремление освободиться от более дорогих кокорных сортов леса (рис. 5—мидель-шпангоут двухпалубного парусного судна длин. 87,5 м) путем замены их более простыми брусьями (рис. 6—мидель-шпангоут двухпалубного парохода длиною 87,5 м).

Деревянные речные суда по их устройству и применению можно разделить на следующие группы: 1) суда барочного типа, так назыв. крепленые, наиболее прочные и долговечные, срок службы которых доходит до 15—18 лет, имеют более острые и плавные обводы, позволяющие буксировать их с повышенной скоростью хода вверх и вниз по реке (баржи, баркасы, берлины, лодки, полубарки, гусяны, коломенки, мариинки, мокшаны, унжаки и т. д.); 2) суда барочные — некрепленые, более простой и грубой работы, способные выдерживать от 3 до 5 навигаций (барки, полубарки, гусяны, коломенки, мариинки, мокшаны, унжаки и т. д.); 3) суда однолетние, строящиеся на одну навигацию, иногда на один только рейс (путину) вниз по реке, по окончании к-рого они идут на слом (беляны); 4) прочие разнообразные по своему назначению и типу суда: плоты, паромы, рыбницы, трешкоуты и пр.

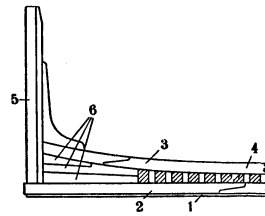
Размеры речных деревянных судов достигают весьма значительной величины, смотря по бассейну плавания; так, напр. длина сухогрузных баржей Волжского бассейна доходит до 160 м, ширина 19 м и высота по борту до 6,4 м, причем грузоподъемность их при осадке ок. 3 м составляет ок. 6.500 т;



Рис. 5.

размеры барок значительно меньше: длина до 96 м, ширина 19 м и высота борта до 3,5 м, грузоподъемность 1.000—1.500 т; беляны для сплава леса, дров и строительных материалов на нижнем плесе Волги имеют длину свыше 100 м, ширину ок. 21 м

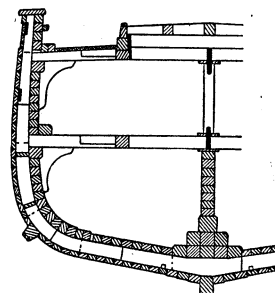

Рис. 6.

и грузоподъемность их в отдельных случаях достигала 16.500 т. Деревянные наливные баржи при длине около 160 м и ширине 21 м вмещали около 8.000 т нефти; общим крупным недостатком их является утечка нефти в воду, что кроме потери ценного продукта весьма вредно отражается на условиях жизни рыбы; поэтому еще в начале 1900-х гг. предполагалось заменить деревянный нефтеналивной флот железным, но до сего времени этого нет возможности выполнить, и наряду с постройкой железных барж продолжают строиться и деревянные.

Рис. 7 дает представление об устройстве корпуса сухогрузной баржи средней величины, типичной для судов волжского флота. Основной судна служит средняя, более толстая доска днищевой обшивки, т. наз. лыжная, переходящая в носу и в корме в вертикальные штевни; поверх нее во всю ширину днища кладутся поперечные крепления—копаны—так, что коронные концы их приходятся поочередно то на один то на другой борт; вдоль лыжной и несколько нарезаясь на копаны идет средний кильсон, а по сторонам

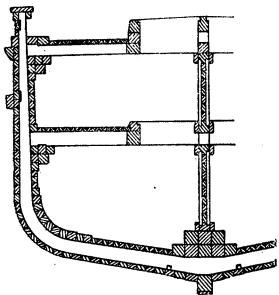

Рис. 7. 1—днище, 2—наружная бортовая обшивка, 3—лыжная, 4—носовой штевень, 5—кормовой штевень, 6—копаны, 7—приставка, 8—средний кильсон, 9—боковой кильсон (третной), 10—воротовые, 11—подбалочные, 12—бортовое внутреннее арочное крепление, 13—раскосы при арках, 14—бортовое внутреннее раскосное крепление, 15—бортовое внутреннее крестообразное крепление, 16—оазы, 17—бимсы, 18—средний конь, 19—боковой конь, 20—схваты, 21—коронные стойки, 22—полунки, 23—шилдерсы, 24—кресты, 25—уголы, 26—раскосы, 27—арочная ферма, 28—коронные раскосы, 29—палуба, 30—ватервейс, 31—плаширь, 32—днища, 33—красная доска, 34—череповой.

от него боковые кильсоны, удерживающие копаны в неизменном расстоянии друг от друга. У бортов, которые благодаря очень большой полноте барж устраиваются вертикальными на значительной длине судна, к концам копаней присоединяются приставки, коронные или бескоронные (только), смотря по обращенному к ним концу копаны. По наружным краям копаней, непосредственно от лыжной, кладутся доски днищевой обшивки, б. ч. еловые, т. е. ель дешевле и меньше намокает в воде; бортовая обшивка, подвергаясь ударам и трению, делается предпочтительно из сосновых досок.

Особенностью устройства корпуса деревянных речных судов является система их продольного крепления, необходимого при гораздо большем отношении длины к высоте борта, чем на морских судах.

Поперечных переборок на речных грузовых судах за исключением концевых в носу и корме обычно не ставится; если прибавить к этому частое отсутствие палубы на таких судах, то будет понятна необходимость устройства дополнительных поперечных креплений, противодействующих сжатию бортов от давления воды. Такие крепления состоят из довольно часто расположенных поперечных брусков—оаз, упирающихся своими концами в подбалочные бруска внутренней бортовой обшивки, и из рамных шпангоутов в плоскости этих оаз; однако, так как установка оаз стесняет погрузку, то вместо них иногда на беспалубных судах ставятся банты—шпангоуты с удвоенной копанью и усиленным скулловым и бортовым креплением, к-рые являются более или менее достаточной опорой для набора бортов и бортовой обшивки. На деревянных наливных баржах, чтобы предупредить опасное переливание жидкого груза по длине и ширине судна, устраиваются раздельные поперечные и продольные переборки из плотно сбитых, но не коношаченных досок.

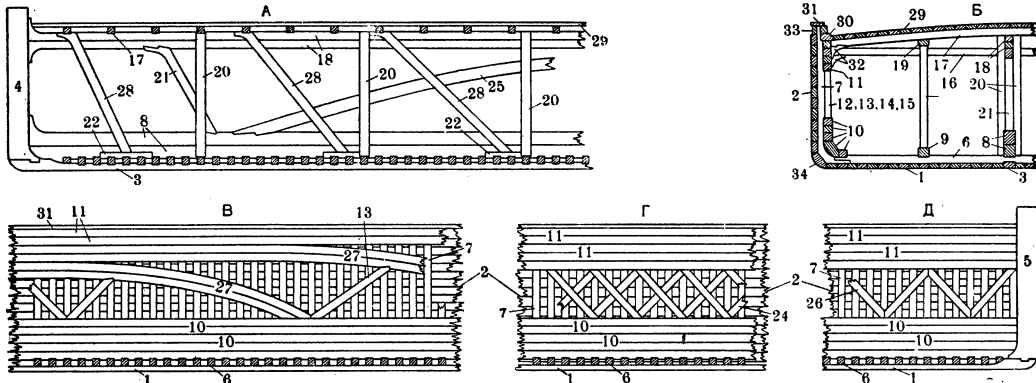
Жилые помещения на деревянных грузовых судах разрешается иметь только на палубе или при ее отсутствии на высоте бортов судна, причем должны быть предусмотрены необходимые противопожарные меры; кроме того на палубе устраиваются лабазы для постоянного хранения товаров.

Постройка деревянных морских судов производится на верфях, расположенных вблизи воды и по возможности недалеко от мест произрастания строевого леса или по крайней мере там, где доставка его не вызывает чрезмерных расходов. Простота обработки дерева позволяет верфям обходиться без дорого стоящего и сложного оборудования и мастерских, необходимых для стального судостроения, ограничиваясь хорошо поставленными деревообделочными мастерскими, разбивочной площадью, небольшой кузницей и слесарной и простейшего вида

стапелями для постройки и спуска судов (рис. 8—вид морского деревянного судна в постройке). В отношении многочисленного речного флота простота его постройки давала возможность вести ее кустарными способами, обеспечивая постоянный заработок местным жителям. Обычно речные суда строятся с таким расчетом, чтобы к полудню они могли быть готовы; прибывающая вода снимает их непосредственно с подстав, на которых они строились, чем устраняется необходимость иметь стапель, и мож-



но обойтись без дорогого и сложного процесса спуска судна.

Кроме применения дерева в качестве основного материала для постройки судов оно в большом количестве идет на устройство надстроек и рубок на стальных судах разного типа, а также на оборудование и отделку жилых и служебных помещений этих судов; при этом часто пользуются и



Рис. 8.

более дорогими породами дерева: красное дерево, береза, орех, бук, птичий глаз и т. п.; наконец такие твердые породы дерева, как бакаут, идут на вкладыши для подшипников дедвудной трубы и т. д.

Нет сомнения, что при том недостатке прокатного железа и стали, какой испытывает сейчас (1931) наша металлопром-сть, когда в значительной доле мы вынуждены заказывать металл для морских судов за границей, Д. с. приобретает особенное значение, тем более, что СССР обладает еще достаточным запасом строевого леса. Однако необходимость бережливого использования этого запаса в связи с общей рационализацией судостроения настоятельно требует применения хорошо разработанных стандартных типов судов взамен излишне многочисленных видов современных судов, оставшихся в результате постройки и эксплуатации прежнего частновладельческого флота.

Лит.: Дормидонтов Н. К., Речное судостроение, Л., 1930; Цеханович В. В., Речное судостроение, ч. 1, Материал и конструкции речных деревянных судов, М., 1929; Токаревский А., Рабивка чертежей деревянных судов на плазе, СПб., 1906; Бюро Веритас. Правила постройки и классификации деревянных судов, СПб., 1911; Правила постройки и классификации деревянных непаровых судов, плавающих по Мариинскому водному пути,

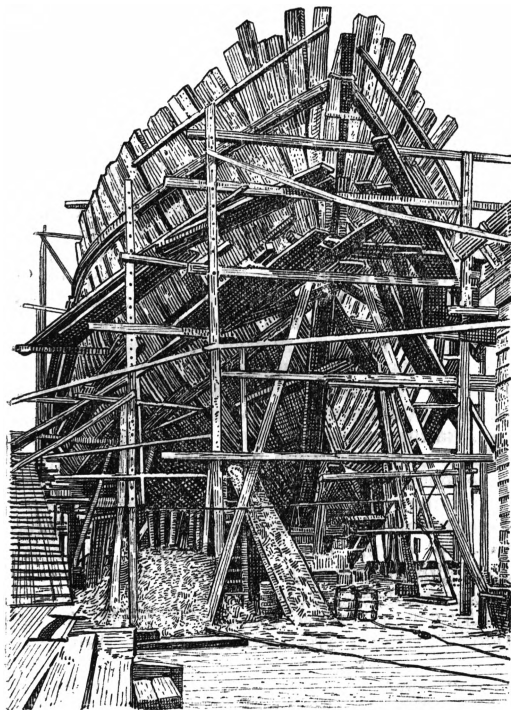
СПБ, 1913; Curtis W. H., The Elements of Wood Ship Construction, N. Y., 1919; Van Gaaasbeek R. M., Practical Course in Wooden Boat a. Shipbuilding, Chicago, 1918; Thompson W. J., Wooden Shipbuilding, Chicago, 1918. И. Яковлев.

**ДЕРЕВЯННЫЕ ДУХОВЫЕ ИНСТРУМЕНТЫ**, так называется в обиходе современной культурной музыки группа оркестровых музыкальных инструментов, делаемых большей частью из дерева; в нее входят флейты, гобои, кларнеты, фаготы, саксофоны и их разновидности (см. *Духовые инструменты* и соответствующие отдельные статьи).

**ДЕРЕВЯННЫЕ КОНСТРУКЦИИ**, рабочие части сооружений, изготовленные исключительно или преимущественно из дерева. Дерево—один из древнейших строительных материалов. Первой «инженерной» Д. к. в свое время был ствол дерева, поваленный бурей поперек ущелья или ручья и послуживший образом для балочных мостов первобытного человека. В историческом развитии инженерного дела всех стран (и лесистых районов СССР в особенности) дерево до середины 19 в. играло ведущую роль.

Появление прокатного железа и позднее железобетона значительно сузило область применения дерева в строительстве; однако о вытеснении дерева из строительства этими материалами не может быть речи, поскольку

не удастся воспроизвести целый ряд исключительно ценных свойств дерева. К последним относятся: малый объемный вес дерева при сравнительно большой крепости его, что используется лучше всего в легких покрытиях, охватывающих пролеты от 0,5 до 150 м. При рациональном решении конструктивной схемы и сопряжений вес деревянной стропильной фермы не превышает веса одинаково нагруженной металлической фермы. При этом стоимость весовой единицы железа примерно в 2—3 раза и соответственно железобетона примерно в 1,5—2,5 раза выше дерева. Д. к., изготовленные из воздушно-сухой древесины, должны быть отнесены к сооружениям почти беспредельной долговечности; они даже не нуждаются в периодическом восстановлении покраски и вовсе не разъедаются дымом или газами химических производств. В определенных условиях долговечность деревянных конструкций не уступает конструкциям, построенным из устойчивых строительных материалов—железа и железобетона.

Простота механической обработки дерева, удобство транспортирования и подъема, ис-



Рис. 4. 1—стойка, 2—прибойна, 3—горизонтальная рейка для укрепления асбестфанеры, 4—волнистая асбестфанера, 5—плиточный утеплитель, 6—изоляция, 7—деревянно-речный мат, 8—штукатурка.

ключительно быстрая сборка элементов Д. к. на стройке, мало зависящая от метеорологических условий, не требующая выдерживания конструкции при определенной

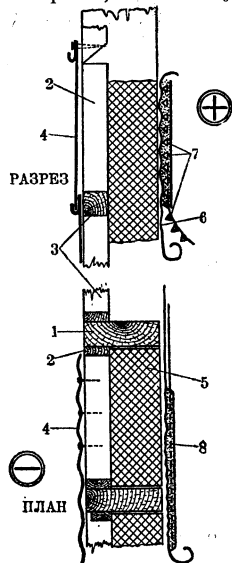

Рис. 1а.

температуре (железо-бетон — в тепляках), легкость соединения гвоздями и проч. — все это благоприятствует преимущественному применению дерева в сборных конструкциях, заготавливаемых на заводе и монтируемых в любое время года. Малый коэффициент теплопроводности ( $\lambda=0,1$  для воздушно-сухой сосны поперек волокон) облегчает утепление стоек, балок и выступающих частей конструкции; малый коэффициент линейного расширения дает возможность строить протяженные деревянные сооружения и даже «плоские» крыши на деревянной основе, без температурных швов. Все эти положительные качества, делающие дерево весьма совершенным с технической стороны и при этом дешевым строительным материалом, проявляются однако лишь в том случае, если дерево применяется и содержится в воздушно-сухом состоянии, т. е. если влажность его не превышает 18% (от веса абсолютно-сухой древесины). Поэтому правильное применение Д. к. должно быть тесно связано с развитием лесосушильного дела и с упорядочением хранения лесных материалов, а в некоторых случаях с консервированием древесины. Особенно опасно для дерева отсыревание его вследствие проникания теплого влажного воздуха к холодным частям конструкции и скопления на них конденсационной влаги; поэтому как правило ответственные Д. к. должны устанавливаться либо в помещении, проветриваемом холодным наружным воздухом (чердаки), либо внутри помещений отапливаемых, в которых поддерживается нормальная влажность воздуха.

В деревянных сооружениях, неизбежно подвергающихся воздействию атмосферных осадков (мосты, эстакады, маяты и проч.) или мокрых производственных процессов (бани, прачечные и проч.) и тем более воздействию почвенных вод (погреба, фундаментные стулья и проч.), следует применять только консервированную древесину. Д. к. в подводных сооружениях (никогда не просыхающие ростверки, сваи, трубопроводы и проч.) сохраняются весьма долго (иногда тысячелетия) и в пропитке консервирующими средствами не нуждаются, т. к. для наступления гнилостного процесса здесь нет соответствующего сочетания влаги, тепла и воздуха.

Недостатком Д. к. является возгораемость их, но от этого дерево защищают огнестойкими «кремневыми» покрасками или штукатуркой. Однако основной мерой борьбы с пожарной опасностью является применение утеплителей, не поддерживающих горения: *фибrolиты* (см.), нетлеющие *сфагниты* (см.) и др. теплоизолирующие плиты. Последние должны постепенно вытеснять крайне опасные в пожарном отношении засыпки сфагнумом и опилками, а также все виды заполнения и обшивки из дерева. Рис. 1 показывает, какая конструкция каркасной огнестойкой стены должна вытеснить кустарный бревенчатый «сруб».

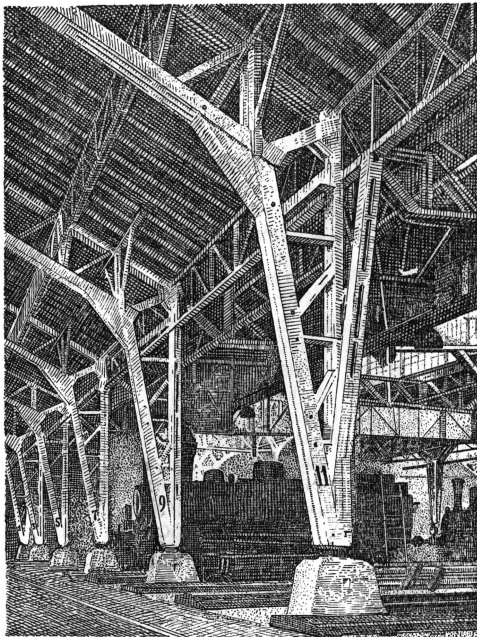
Основная часть Д. к. — выполняется преимущественно из древесины хвойных пород (гл. обр. сосна, ель). Из твердых лиственных пород выделяются мелкие вспомогательные части — подушки, вкладыши, шпонки, нагеля и т. п., к-рые должны обладать более высокими показателями крепости. Трудно-







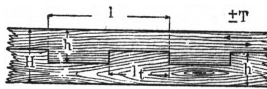

Рис. 1б.

сти в решении Д. к. определяются резко выраженной неоднородностью (анизотропностью) строения древесины, присущей всем породам и видам древесины. Эти особенности

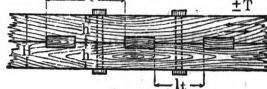
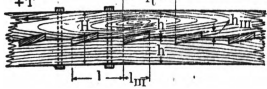
# ДЕРЕВЯННЫЕ КОНСТРУКЦИИ

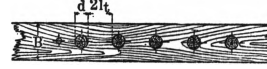
Основные схемы сплачивания  
Табл. А.

Рисунок	Тип сопряжения	Род сопряжения и его характерные особенности
 Рис. 2.	Сплачивание на в р у б к а х. Распора нет, стяжные болты без расчета	Рис. 2. Прямой зуб. Двусторонняя работа $\pm T$ . Неполное использование длины скалываемой поверхности $l_t = \frac{l}{2}; H < \Sigma h$
 Рис. 3.		Рис. 3. Косой зуб. Односторонняя работа $\pm T$ . Полное использование длины скалываемой поверхности $l_t = l; H < \Sigma h$
 Рис. 4.		Сплачивание на шпонках, работающих преимущественно на сжатие. Распор есть; стяжные болты по расчетному усилию $N \geq \frac{T h m}{l_m}$
 Рис. 5.	Рис. 5. Косая шпонка. Односторонняя работа $\pm T$ . Полное использование скалываемой поверхности; $l_t = l; H = \Sigma h$	
 Рис. 6.	Сплачивание на нагелях, работающих преимущественно на изгиб. Распора нет. Стяжные болты без расчета	Рис. 6. Простой ряд односрезн. нагелей. Двусторонняя работа $\pm T$ . Каждому нагелю соответствуют 2 скалываемых поверхности $l_t = d \left( \frac{CR_0}{2(t)} + 1 \right); H = \Sigma h$
 Рис. 7—8.	Сплачивание на вспомогательных частях, работающих преимущественно на растяжение. Вместо распора поперечное обжатие. Специальные стяжные болты не нужны	Рис. 7. Стяжные болты, хомуты или Рис. 8. Скобы.  Односторон. работа $\pm T; H \geq h$ Скалывающее напряжение разгружается трением, возбуждаемым поперечным обжатием. Сопряжение большой надежности, но малой жесткости; большое смещение при поперечной усадке
 Рис. 9.		Сплачивание на клею. Распора нет $H = \Sigma h$

дерева, вытекающие из волокнистого строения его, определяют совершенно своеобразное конструирование деревянных узлов и со-

ства исполнителей. Шпоночное сопряжение постепенно совершенствовалось, и в современной стадии развития в виде стальной



Табл. Б. Призматические шпонки. Рис. 10. Дубовая поперечная прямая.—Рис. 11. Дубовая продольная прямая.—Рис. 12. Дубовая продольная косая.—Рис. 13. Цилиндрическая дубовая.—Рис. 14. Цилиндрическая из газовой трубы. Круглые шпонки. Рис. 15. Тарельчатая дубовая.—Рис. 16. Тарельчатая чугунная.—Рис. 17. Кольцевая гладкая (гнутая из полосового железа).—Рис. 18. Зубчато-кольцевая (стальная штампованная).

пряжений. Нормальный строительный сортимент дерева ограничивается призматическими брусками и досками прямоугольного сечения не более 260 мм в ширину, ок. 60 мм в толщину и не более 7—10 м в длину. Круглый лес (бревна, жерди и т. д.) все более и более вытесняется Д. к., изготавливаемыми из пиленого, т. к. неизбежная трещиноватость, сбежистость и кривизна круглого леса сильно затрудняют сопряжение частей и исключают массовое, промышленное изготовление стандартных элементов инженерных Д. к. Главной областью рационального применения современных Д. к. следует считать легкие, долговечные покрытия, защищенные от воздействия атмосферной и почвенной сырости. На рис. 1а и 1б показаны наиболее характерные виды Д. к. Сложные сопряжения, неизбежные в этих конструкциях, узлы и растянутые стыки их требуют большой расчлененности сопрягаемых элементов и следовательно дробного досчатого сортамента. Основой Д. к. является соединение отдельных частей или сопряжение элементов Д. к. Последнее осуществляется либо вовсе без вспомогательных частей—с помощью врубок, либо с применением вспомогательных частей—на шпонках, нагелях, растянутых вспомогательных частях или на клею. Характерные особенности каждого из названных видов сопряжения показаны на основных схемах сплачивания (таблица А).

В таблице обозначают: *T*—напряжение и направление приложения сил в работе сопряжения; *H*—высота сращенного бруса; *h*—высота каждой сращиваемой детали; *l*—расстояние между шипами, шпонками или нагелями; *l<sub>c</sub>*—длина сплачиваемой поверхности; *d*—диаметр (толщина) нагелей.

Недостатками сопряжений на врубках являются: 1) непроизводительная трата древесины, вырезаемой из тела сопрягаемых элементов, и большое ослабление рабочего сечения сквозным пропилом; 2) кустарность разметки и осуществления врубок, сильно зависящих от добросовестности и мастер-

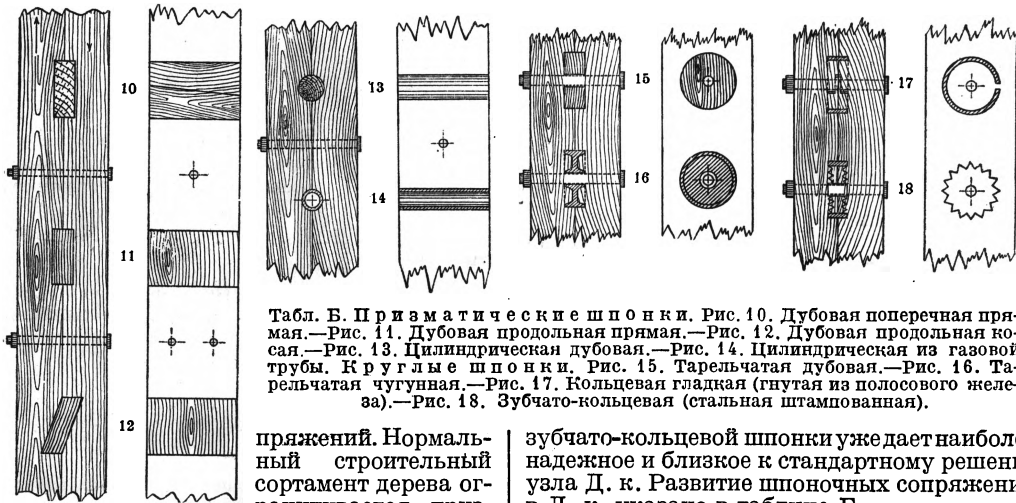
зубчато-кольцевой шпонки уже дает наиболее надежное и близкое к стандартному решение узла Д. к. Развитие шпоночных сопряжений в Д. к. указано в таблице Б.

Переход от призматических шпонок к круглым (рис. 15—18) существенно упростил разметку и уточнил производство работ (одно сверление вместо двух пропилов), упразднил сквозной пропил, неизбежный в сопряжениях на призматических шпонках, уменьшил этим опасность излома ослабленного сечения от случайных изгибающих моментов и местных краевых перенапряжений и наконец приспособил линейное стыковое решение к универсальному для всех углов решению узла. Переход от тарельчатой шпонки (рис. 15—16) к кольцевой (рис. 17—18) уменьшил количество непроизводительно высушиваемой древесины и заставил работать кроме периферии также и сердечник кольца. Замена гладкой кольцевой шпонки (рисунок 17) зубчато-кольцевой (рис. 19) вовсе упразднила сверление кольцевых дорожек и этим существенно упростила заготовку элементов Д. к. Сборка ведется путем нанизывания досок (по заранее засверленным болтовым отверстиям) на специальные стяжные болты с длинной резьбой, при последовательной закладке колец. После укладки досок и колец все узлы одновременно заты-



Табл. В. Рис. 19. Дубовый нагель.—Рис. 20. Железный трубчатый нагель.—Рис. 21. Стальные штифты.—Рис. 22. Гвозди (диаметром не более 6 мм).

досок и колец все узлы одновременно заты-

твигаются специальными болтами, гайками и ключами до полного вдавливания в древесину зубьев колец и затем закрепляются обычными болтами, последовательно уста-

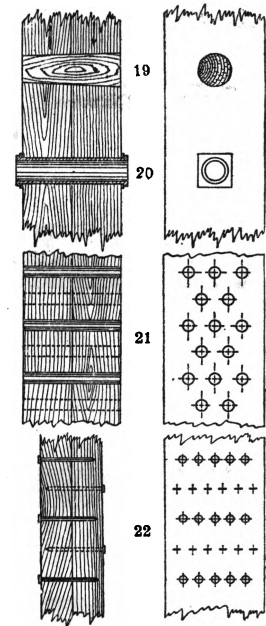

Табл. Г. Рис. 23. Растянутый стык на кольцевых шпонках. Зубчатая кольцевая шпонка при шир. доски в 10 мм.—Рис. 24. Растянутый стык на нагелях. Дубовые нагеля в Д. к., подверженных действию кислотных испарений или паровозного дыма.—Рис. 25. Сжатый стык как правило решается простым лобовым упором. Во избежание продольного изгиба в панели строительной фермы стык располагается около узла и скрепляется болтами и шпонками или гвоздями, рассчитанными по сдвигающим усилиям.—Рис. 26. Стык при наличии одновременно и поперечной силы  $Q$  и продольных усилий  $N+$  или  $N-$ .—Рис. 27. Универсальный жесткий стык на клею, воспринимающий поперечные и продольные усилия и изгибающий момент—как монолитный брус.

вдавливаемыми на место специальных. Развитие нагельных сопряжений тоже шло по линии улучшения не только материала, но и формы нагеля (табл. В).

Из показанных на табл. В типов нагелей дубовые нагеля (рис. 19) применяются гл. обр. в Д. к., подверженных влиянию кислотных испарителей. Трубочатые (рис. 20) из газовых трубок с развальцованными на шайбах концами—преимущественно в стыковых соединениях растянутого пояса стропильных ферм, и наконец гвозди (рис. 22)—в досчатых двутавровых балках, сжатых составных элементах досчатых стропильных ферм и гнутых арочных и сводчатых досчатых

конструкциях. Свойством гвоздевых сопряжений является способность их одинаково сопротивляться сдвигу, направленному вдоль и поперек волокон. В случае применения воздушно-сухой древесины гвоздевые конструкции как правило не нуждаются в болтовой стяжке, если длина плотно прибитого гвоздя в 3 раза превышает толщину прибиваемой доски. Сопряжение с помощью растянутых (металлических) вспомогательных частей тоже применяется в Д. к. Надежность этих сопряжений не всегда может быть использована в инженерных Д. к., так как усушка и смятие дерева поперек волокон обычно способствуют появлению значительных деформаций в сопряжениях этого типа и поэтому могут вызвать разрушения Д. к.

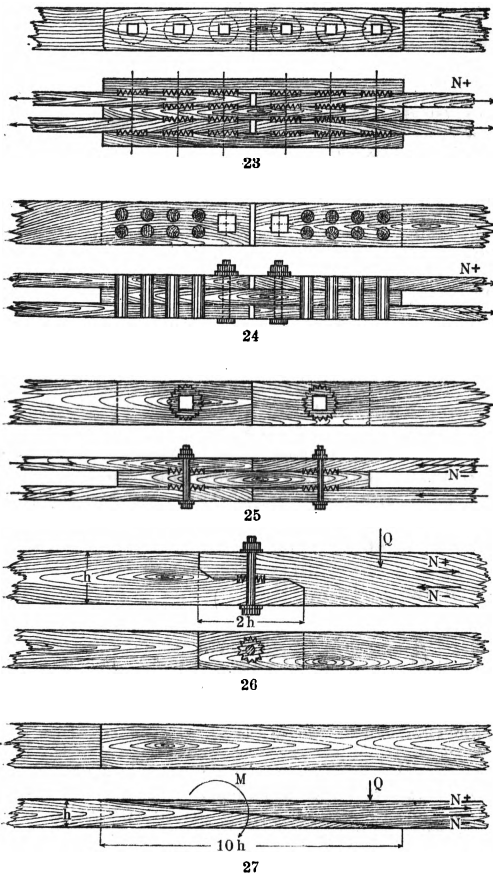

Табл. Д. Основные схемы решения опорного узла деревянных стропильных ферм. Рис. 28. Простая лобовая врубка (зуб). Применяется только в брусовых и бревенчатых решениях. Плохое использование затяжки и подкоса (особенно если последний одновременно не работает на поперечный изгиб от междуузловых нагрузок). При правильной центровке (по сечению  $a-b$ ) решающее значение имеет сопротивление складыванию (по  $a-c$ ).—Рис. 29. Двойная лобовая врубка (с дубовым вкладышем) при малых углах дает значительно более мощное сопротивление складыванию (по  $a-c-d$ ), чем простая врубка.—Рис. 30. Щелевая врубка. Простейшее решение опорного узла досчатых стропильных конструкций. Значительное увеличение ширины и количества скальваемых поверхностей. Простая и ясная центровка.

В Д. к., решаемых на косых растянутых болтах, хомутах и т. п., должно применяться исключительно воздушно-сухой лес, при этом в решении самой конструкции следует

учитывать неизбежность довольно больших деформаций и провисания ее.

Совершенно новые в СССР способы сопряжения элементов Д. конструкций дает применение холодных, медленно схватывающихся казеино-

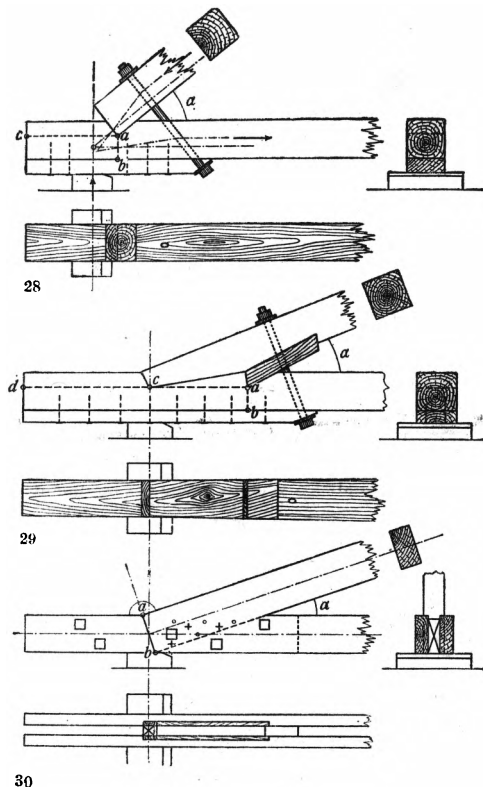

Табл. Е. Рис. 31.

Табл. Е. Основные схемы решения рядового узла досчатых стропильных ферм. Рис. 31. Типовое решение узла на ножничной врубке с дубовыми мушкетуками М. — Все рабочие части сопряжения исполнены из дерева и поэтому не боятся влияния кислотных газов. — Снимаемые поверхности мушкетугов с—d и а—b расположены ортогонально в направлении вертикального усилия бабки и наклонной равнодействующей поясных усилий и узловой нагрузки.

Табл. Ж. Рис. 32—38. Основные схемы конструкций деревянных балочных покрытий.

Пролет в м

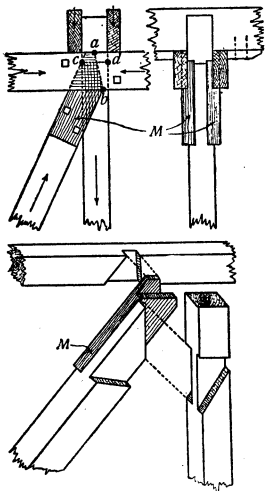
Рис.	Описание	Пролет в м
32	Простая балка, доска на ребро	2,5 6
33	Тавровая балка на гвоздях или зубчато-кольцевых шпонках	5 10
34	Двухтавровая балка на гвоздях	5 15
35	Стропильная ферма на «ножницах» без металлических рабочих частей	10 25
36	Треугольная ферма смешанной системы, несущая и нижнюю нагрузку	12 25
37	Полигональная ферма на зубчато-кольцевой ферме под рубероидную кровлю	15 40
38	Стропильная ферма с гнутым досчатым (на гвоздях) поясом под рубероидную кровлю	12 60

вых «клеев» (см. Клей). С переходом на заводское изготовление элементов деревянных сооружений из сухого леса применение клея должно получить широкое распространение и в строительстве. При тщательном сплачивании сухих досок с помощью параллельной клейки составной элемент приобретает свойства монолитной бруса, т. к. склеивающая способность казеинового клея по крепости не уступает поперечному сцеплению между волокнами древесины. Стыковым склеиванием на клею можно обеспечить монолитность бруса и притом вовсе без ослабления рабочего сечения, только при условии выполнения достаточно пологой

(11/10) косой срезки склеиваемых плоскостей. Основная область применения клейки

Табл. З. Основные схемы плоскостных арочных решений. Пролет в м от до

Рис.	Описание	Пролет в м
39	Арка с перекрестной гнутой стенкой и гнутыми поясами	15 30
40	Серповидная арка с гнутыми (на гвоздях) поясами и решетчатой на трехкольцевой шпонке	15 100
41	3-шарнирная арка с гнутыми (на гвоздях) поясами и решетчатой на трехкольцевой шпонке	50 150

в строительстве — двутавровые железные балки пролетом до 10 м. Основные схемы сращивания, применяемые в современных Д. к., показаны на таблицах Г, Д, Е, Ж.

Наилучшее использование дерева в инженерных конструкциях дают сводчатые и арочные решения. Решение деревянного свода в виде гнутых многослойных арок или перекрестных настилов дает исключительно экономное решение для капитальных теплых и холодных покрытий типа «свод-оболочка». Табл. З.

Лит.: Технические условия и нормы проектирования и возведения деревянных сооружений, М., 1929; Г е с т е ш и Т., Деревянные сооружения гражданские и инженерные (пер. с нем.), Москва, 1929; Кузнецов А. В., Деревянные узловые сопряжения, М., 1930; Карлсен Г., Деревянные конструкции, М., [1930]; Seitz H., Grundlage der Ingenieurholzbaues, Berlin, 1925; Lang G., Das Holz als Baustoff, Wiesbaden, 1915; Kersten C., Frei-tragende Holzbauten, В., 1921. Г. Карлсен.

**ДЕРЕВЯННЫЕ МОСТЫ.** Применение дерева в мостах относится к древнейшим временам. Простейшим способом перекрытия пространства, постоянно наблюдаемым в природе, является балка на двух опорах. Можно с уверенностью сказать, что первые мосты были деревянные, балочной системы. Если величина перекрываемого пролета оказыва-



Рис. 1.

лась больше длины деревянного прогона, применялись балки с заделанными или со свешивающимися концами. Эти типы находим в первобытных мостах на Кавказе (рис. 1), в Норвегии (рис. 2), в Японии и в др. странах. На рис. 3 изображен пешеходный мост пролетом 24 м консольной системы, усиленной канатами из виноградной лозы; лозой же соединены между собой и отдельные брусья. Полагают, что вислячие мосты



впервые появились в Китае во 2 в. хр. эры, причем материалом для постройки служили корни и ветви растений. На рис. 4 изображен

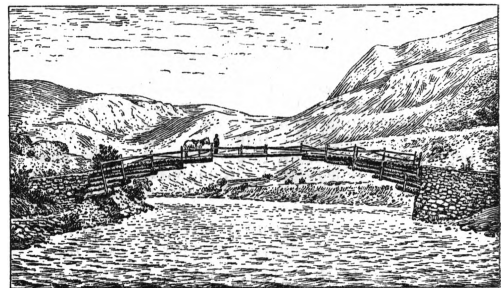

Рис. 2.

первобытный висячий мост в Индии из бамбукового тростника. Старейший из мостов, по данным греческ. историков, был построен в 6 в. до хр. э. при Навуходоносоре в Вавилоне через р. Евфрат дл. ок. 600 м из деревянных прогонов, опиравшихся на кирпичные быки. Мосты через Босфор и через Дунай, построенные для войск Дария во время его похода против скифов в 513 до хр. эры, были наплавные понтонные. Такие же мосты были построены во время похода в Грецию

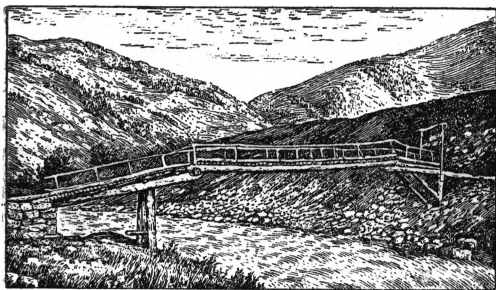

Рис. 3.

через Геллеспонт Ксеркса, сына Дария (480), и в 331 до хр. э. для армии Александра Македонского через р. Евфрат.

Римляне при постройке мостов применяли деревянные сваи, забитые в грунт при прелетном строении балочной системы. Старейшим из римских мостов является Pons subli-cius через Тибр, построенный в 625 до хр. эры. Свайный мост балочной системы через р. Рейн между Кёльном и Кобленцем был выстроен Юлием Цезарем во время похода против галлов (55—53 до хр. э.). — Римляне строили также арочные Д. м. К таким мостам относится мост через Дунай, построенный в 103 и изображенный на барельефах Траяновой колонны в Риме. Мост

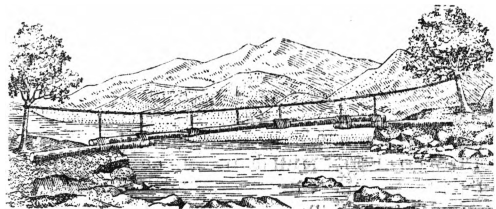

Рис. 4.

был на каменных опорах и имел 21 пролет по 36 м; деревянные арки состояли по высоте из трех брусьев с промежутками между ними, причем брусья были стянуты радиальными

схватками. Примером арочного Д. м., составленного подобно каменным сводам из большого числа коротких элементов, является мост в Японии через реку Ивакуни, построенный в нач. 17 в. (рис. 5). Мост этот дл. в 182 м имел 5 пролетов; опоры были каменные с применением свинца для взаимной связи камней.

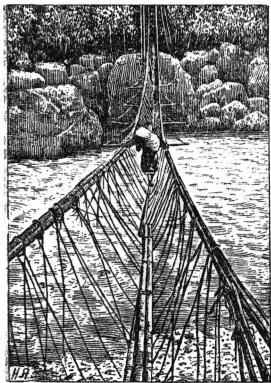

Рис. 5.

В течение первых 15 столетий хр. э. происходит медленное развитие Д. м. Для увеличения пролета простая балка поддерживается подвеской, верхний конец к-рой удерживается двумя подкосами (рис. 6 а). Т. о. образуется подвесная система, к-рая в дальнейшем развитии при понижении опорных точек подкосов даст возможность поддерживать балку в трех точках (рис. 6 б). Распор от подкосов в обоих случаях передается непосредственно опорам. Располагая балку-прогон сверху, получают простую подкосную (рис. 6 в) и ригельно-подкосную системы (рис. 6 г). Разнообразные комбинации из подвесной и подкосной систем применялись при перекрытии больших пролетов. — Дальнейшее развитие таких систем надо отнести к 18 в., причем наиболее замечательные мосты были построены в Швейцарии, в Германии и во Франции. Величина перекрываемых пролетов была значительной, достигая в мосте через Лиммат в Цюрихе 39 м, в мосте через Рейн близ Шафгаузена 50 м; оба моста были выстроены в 1757. Наконец в 1778 братьями Грубенман был выстроен мост через Лиммат близ Веттингена с проле-

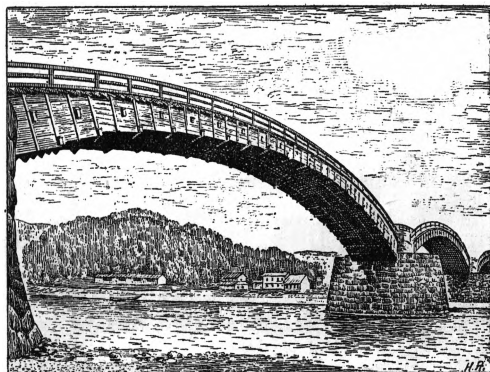

Рис. 6. а—г—подвесные и подкосные системы для перекрытия пролетов мостов.

том 119 м, наибольшим когда-либо достигнутым при деревянном пролетном строении. Этот мост, как и мост через Рейн, простоявший без ремонта 42 года, был сожжен французами в 1799. Для предохранения дерева от действия влаги мосты обычно покрывались крышей, а с боков обшивались

досками; срок службы моста в этом случае значительно возрастает (до 50—70 лет). На рис. 7 изображен один из таких мостов старой конструкции в Швейцарии.

В 19 в. получили большое развитие арочные мосты, в к-рых по системе Вибекинга и Эми арочные фермы исполнялись из гнутых брусьев или досок, расположенных плашмя. Арочные мосты из гнутых элементов оказались годными для перекрытия значительных по величине пролетов. В мосте через Регниц в Бамберге, построенном Вибекин-

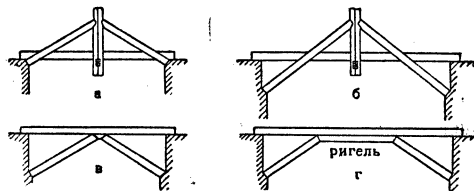

Рис. 7.

гом из гнутых брусьев в 1809, пролеты достигали 69,7 м. В мосте через Сену на Сен-Жерменской ж. д. было 6 пролетов по 41,8 м. Арки были собраны из сосновых досок, покрытых для предохранения от гниения горячей сосновой смолой. В этих мостах проезжая часть располагалась поверх арок. Опоры для лучшего принятия распора в большинстве случаев были каменные. — В России при постройках шоссе в первой половине 19 в. деревянные арочные мосты строились как при каменных, так и при деревянных свайных опорах. Мосты были с ездой поверху при пролетах 17—24 м. В нек-рых мостах пролеты достигали большей величины. Так, в однопролетном мосте через Мшагу на Псково-Новгородском шоссе, построенном в 1824 и перестроенном в том же виде в 1850, пролет равнялся 40 м. В однопролетном мосте через Вепрж около крепости Ивангород при езде понизу отверстие в свету равно 78,8 м. Благодаря красивой внешности арочные мосты с ездой поверху часто строились в городах. В последнее время при капитальном ремонте деревянные арки заменяются железными или железобетонными. Можно еще отметить прежний мост Cascade-Gleep на Эрийской ж. д. в Сев. Америке (1849) со

сквозными арками системы Брауна (Brown) с пролетом 83,9 м, наибольшим для ж.-д. моста (рис. 8).

Сквозные деревянные фермы впервые применяются в Европе знаменитым итал. архитектором Палладио (1518—80). Эти фермы вследствие трудности сопряжения частей,

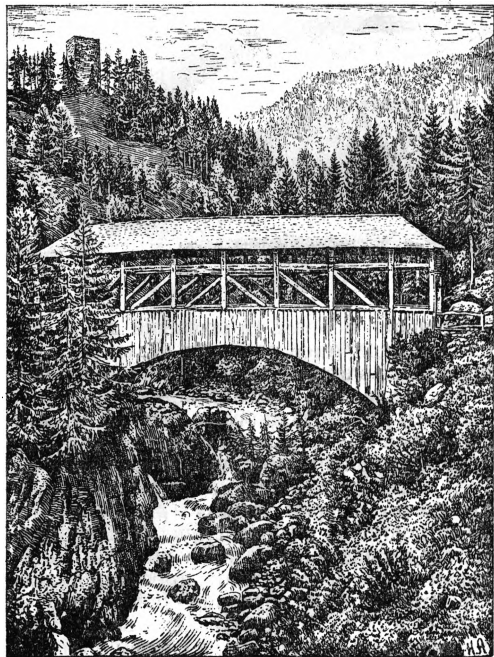

Рис. 8.

работающих на растяжение и на сжатие попеременно, не получили в свое время ни распространения ни развития. Сквозные деревянные фермы начинают развиваться и получают особо широкое распространение в Америке с конца 18 в. Благодаря обилию леса при постройке ж.-д. мосты строились деревянные, причем встретилась необходимость в перекрытии значительных по величине пролетов. Развитие типов Д. м. в Америке происходило независимо от европейских образцов. Сначала пользовались мостами балочными и подкосными. Первым мостом со сквозными фермами считается мост через Мерримак, построенный Пальмером в 1792, с наибольшим пролетом 48,8 м, с фермами раскосной системы и криволинейными поясами. — Для перекрытия больших пролетов Берром (Wigg) была предложена комбинированная система, в к-рой раскосная ферма с деревянными раскосами и стяжками была усилена обжимающими ее парными арками, распор от к-рых передавался непосредственно опорам. Эта система была применена в 1804 в мосте через Гудсон при четырех пролетах с наибольшим, равным 54,5 м.

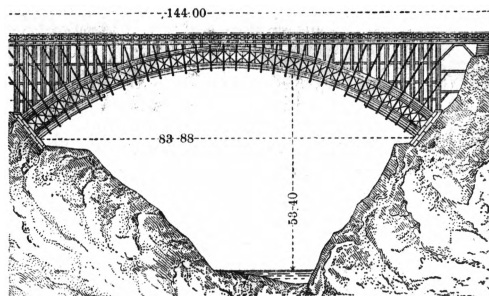

Рис. 9.

Необходимо иметь в виду, что все типы деревянных ферм, не исключая и нижеуказанных, создавались эмпирическим путем, и необходимые размеры назначались на основании опыта и данных практики. Особый успех имели фермы, предложенные в 1820

инженером Тауном (Town). Они состоят из параллельных досчатых поясов и многорешотчатого заполнения также из досок, прикрепленных с помощью деревянных нагелей (рис. 9). Эти фермы применялись для пролетов до 67 м.

Простота конструкции и легкость сборки способствовали быстрому распространению ферм этого типа в Америке и в Европе в мостах как под обыкновенную, так и под железную дорогу. Из больших мостов с фермами Тауна известен мост через Джеймс в Ричмонде (Виргиния) с 19 пролетами от 42,5 м до 49 м, построенный в 1836. Ферма Тауна является старейшей сквозной фермой, применяемой и в наст. время для пролетов до 30 м. Краткость службы мостов системы Тауна вследствие порчи досок от гниения ограничивает область применения лишь временными мостами со сроком службы 6—8 лет. Система Тауна как многорешотчатая ферма нашла обширное применение в первых железных мостах, построенных в середине 19 века.

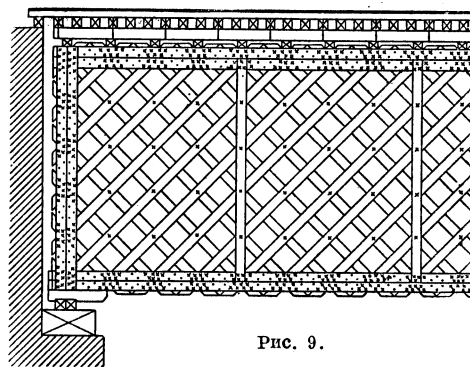
Большое значение для мостостроения имели фермы системы Гау (Howe). Впервые раскосная решетка была применена Пальмером. В дальнейшем Лонг (Long) при прямолинейных поясах назначает пересекajúщиеся раскосы, сохраняя деревянные стойки. В 1840 Гау предложил заменить деревянные стойки тяжами из круглого железа, снабженными на обоих концах нарезкой и гайкой, посредством к-рых они могут быть натянуты. Соответствующим натяжением тяжей достигается плотное прилегание концов раскосов в узлах. В таком виде система Гау часто применялась в мостах под ж. д. Наибольший пролет перекрытий фермой Гау достигает 76 м (мост в Америке на Зап. ж. д., построенный в 1890). При пролетах до 30 м применяется простая решетка (рис. 10 а) и при больших пролетах двойная (рис. 10 б).



Рис. 10.

Мосты системы Гау применялись и в России для перекрытия значительных пролетов. Так, на Октябрьской ж. д. в мостах Мстинском и Веребинском (1844) пролеты равнялись 60 м. Позднее мосты этой системы были построены и на других дорогах. Срок службы мостов системы Гау при брусчатых поясах 15—18 лет. В случае устройства кровли и боковой обшивки срок службы моста значительно возрастает, достигая 70 и более лет (напр. мост на Варшавском шоссе пролетом 56 м, через Пахру близ г. Подольска, построенный в 1848, потребовал капитального ремонта в 1928).

Появившиеся в конце 19 в. фермы систем Варрена, Финка, Больмана и др. являются скорее металлическими фермами с болтовыми узлами, в которых дерево употреблялось только в сжатых элементах, а железо в вытянутых. Из новейших ферм, изготавливаемых

исключительно из дерева, необходимо отметить фермы системы Рихтера (1887) с простой раскосной решеткой при деревянных стойках, работающих на растяжение.—Значительное распространение имела у нас система инженера Лембке, предложенная в 1896 и представляющая не что иное, как ферму Тауна со сближенными вплотную раскосами.

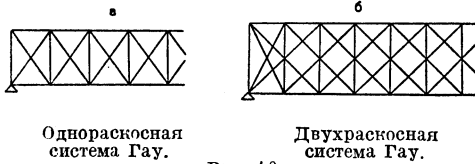

Рис. 11.

Пролеты этих ферм достигали 40 м. Срок их службы вследствие быстрого загнивания досок, особенно в поясах, незначительный; для железнодорожных мостов нормальный срок службы 3 года.

Особые успехи, достигнутые во второй половине 19 в. в области сопротивления материалов и теории ферм, давали возможность производить достаточно точные расчеты при назначении размеров как сооружения в целом, так и отдельных частей. Некоторые старые конструкции отпадали как несовершенные, другие же получали дальнейшее развитие. В Америке взамен высоких насыпей начинают строить деревянные виадуки, со-

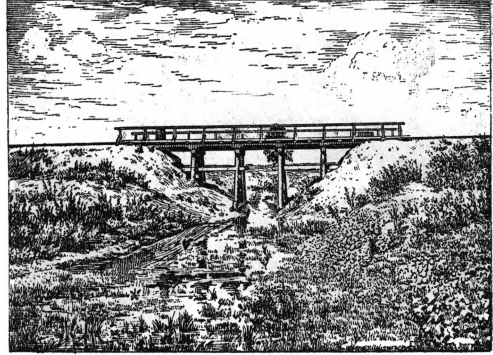

Рис. 12.

стоящие из часто поставленных опор, разделяющих отверстие на небольшие пролеты, перекрытые простыми балками. Высота этих виадуков доходила до 71,4 м (Portage-Viaduct, сгоревший в 1875).

Несмотря на это с конца 19 в. дерево как материал для мостов все больше вытеснялось железом, сначала для постройки больших мостов, а затем и малых. При капитальном ремонте Д. м. на ж. д. как правило за-

менялись железными. Империалистская война 1914—18, вызвавшая острый недостаток железа, изменила создавшееся положение. Дерево потребовалось на восстановление разрушенных мостов и для постройки новых. Затем дерево оказалось единственным материалом, к-рым могло пользоваться гражданское строительство для своих нужд. В Гер-

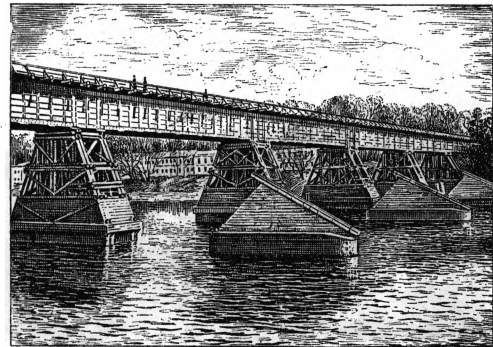

Рис. 13.

мании был проведен ряд лабораторных испытаний по изучению не только свойств дерева, но и прочности деталей деревянных конструкций. В результате этих исследований появились новые конструкции, позволяющие применить дерево в тех случаях, где ранее пользовались железом. Применение дерева оказалось вполне возможным для перекрытий ангаров, вокзалов, паровозных депо и других больших зданий при пролетах, ранее для деревянных конструкций недостижимых (см. *Деревянные конструкции*). Одновременно с развитием способов расчета и улучшением деталей конструкций шло непрерывное и значительное увеличение веса подвижной нагрузки как на ж. дор., так в

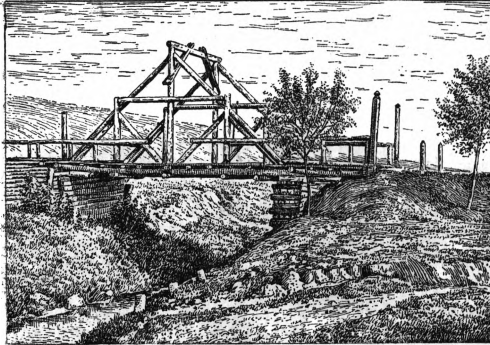

Рис. 14.

последнее время с появлением автотранспорта на обычных дорогах. В конечном результате величина перекрываемых пролетов резко уменьшилась, и число систем, годных для применения, сократилось. В СССР на ж. д. допускаются кроме балочных (рис. 11 и 12) и подкосно-балочных мостов (пролеты до 10 м) системы Гау, Тауна и Лембке (рис. 13). Прочие системы допускаются лишь с особого разрешения НКПС. Все эти мосты рас-

считываются как сооружения временные. Необходимо иметь в виду, что опасность пожара Д. м. и вызываемый при этом перерыв движения тем больше, чем больше пролеты моста, что ограничивает их применение даже во временных сооружениях.

На шоссейных дорогах кроме указанных допускаются другие системы, более дешевые и экономичные, но зато менее жесткие, как-то: а) система подкосно-ригельная (рис. 14), подкосно-арочная (рис. 15) и арочная при езде поверху; б) система подвесная, простая и треугольная и составная обычно при езде понизу и в) ряд комбинированных подкосно-подвесных систем при езде по середине.

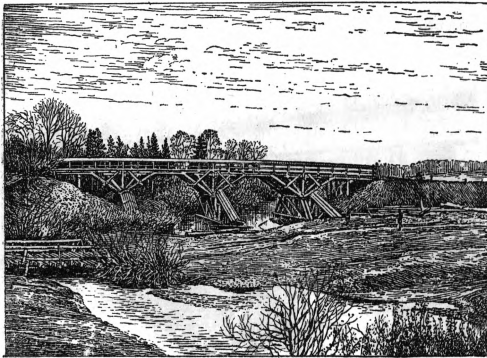
Величина перекрываемых пролетов колеблется от 12 до 20 м в зависимости от системы фермы величины подвижной нагрузки.



Рис. 15.

В дальнейшем вследствие продолжающегося увеличения веса автомобилей-грузовиков мосты под обыкновенную дорогу по системе ферм и деталей конструкции все более и более будут походить на ж.-д. мосты с тем отличием, что это мосты не временные, а постоянные. В местностях, богатых лесом, Д. м. благодаря малой первоначальной стоимости и скорости работ, как при постройке, так и при ремонте, и в будущем сохраняют свое первенствующее положение.

Лит.: Головин М., Дорожно-мостовое дело, ч. 2—Деревянные мосты, Берлин, 1922; Кобылкин В., Примеры расчета деревянных мостов..., М., 1926; Колокольцев Н., Таблицы для расчета деревянных мостов, М., 1925; Николаи Л., Мосты, в. 1, СПб, 1901; его же, Мосты (Краткое руководство...), 4 изд., СПб, 1907; Патон Е., Рабцевич П. и Симинский К., Деревянные мосты, 2 изд., Киев, 1915; Патон Е., Руководство по восстановлению разрушенных железнодорожных мостов, ч. 1—Деревянные мосты, Киев, 1921; Передерий Г., Курс мостов, ч. 1—Мосты малых пролетов..., 3 изд., М.—Л., 1927; Передерий Г. и Гнедовский В., Мосты, в. 1—Деревянные мосты, Л.—М., 1925; Черепашинский М., Очерк истории мостов, ч. 1—Деревянные и каменные мосты, Москва, 1898; Вопросы деревянного мостостроения (НКПС, Высший техн. комитет, Труды мостовой подстанции и Бюро мостовых исследований, сб. № 1), П., 1923; Croizette-Desnoyers Ph., Cours de construction des ponts, 2 vis, P., 1885; Espitalier G. F., Cours de construction (Ponts et viaducs), P., 1897; Gesteschi Th., Der Holzbau, В., 1926; Foster W., Treatise on Wooden Trestle Bridges according to the Present Practice on American Railroads, 3 ed., N. Y., 1900; Hauska L., Berechnung forsttechnischer Bauwerke, Н. 2—Brücken aus Holz, В., 1927; Heinzerling F., Die Brücken der Gegenwart.

3 Abt.—Die hölzernen Brücken und Lehrgerüste, 2 Aufl., 4 Abt.—Die beweglichen Brücken, Lpz., 1881—83; Baumeister R., Hei n z e r l i n g F., Lorey F., Hölzerne Brücken (Handbuch der Ingenieurwissenschaften, Teil 2—Der Brückenbau, B. II), 4 Auflage, Leipzig, 1904; Johnson J., Bryan C. and Tourneure F., Theory and Practice of Modern Framed Structures, N. Y., 1926; Koll G., Brücken aus Holz, 3 Aufl., Lpz., 1921; Laskus A., Hölzerne Brücken, 2 Aufl., B., 1922; Mehrten G., Der Brückenbau sonst und jetzt, Zürich, 1899; Melan J., Der Brückenbau, B. I—Hölzerne Brücken, 3 Auflage, Wien, 1922; Morandière R., Traité de la construction des ponts et viaducs..., 1—5 fascicules, P., 1874—88; Schau A., Der Brückenbau, Band I, 4 Aufl., Lpz., 1928; Schöler R., Beispiele für die Berechnung einfacher Brücken aus Holz und Eisen, 2 Auflage, Leipzig, 1922; Struckel M., Der Brückenbau, Atlas, T. 1, Helsingfors u. Leipzig, 1900; Thullie M., Mosty drewniane, wyd. 2, Lwów, 1901; Tschertou F., Der Brückenbau, 2 Ausg., Wiesbaden, 1907; Winkler E., Vorträge über Brückenbau, 2 Auflage, Wien, 1881; Internationaler Kongress für Brückenbau und Hochbau, Zürich, 1926; Schweizerische Ingenieurbauten in Theorie und Praxis, Zürich, 1926. *В. Кобылкин.*

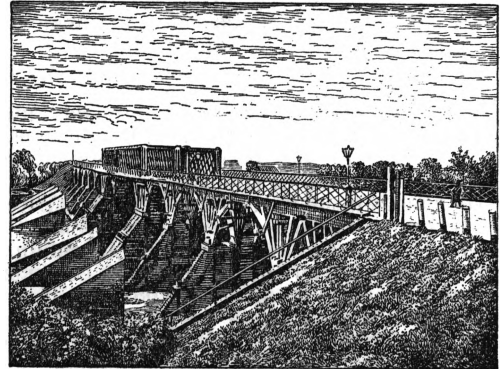
**ДЕРЕВЯННЫЕ РАБОТЫ**, см. *Плотничьи работы и Столярные работы.*

**ДЕРЕВЯННЫЕ ТРУБЫ**, представляющие сверленные бревна, широко применялись в водопроводном деле до последнего столетия во всех странах. В Северной Америке и Скандинавии и по сие время дерево и металл сильно конкурируют друг с другом, причем деревянные трубы готовятся уже не из бревен, а из брусков или клепок, как бочки. Клепки стягиваются железными хомутами или стальной проволокой. За последние годы такие трубы стали готовить и в Германии и в нашем Союзе, ибо устройство деревянных трубопроводов в некоторых случаях обходится дешевле металлических. Д. т. изготавливаются из ели, сосны, пихты, лиственницы. Американцы рекомендуют калифорнскую секвою, в Союзе ССР следует рекомендовать сибирскую лиственницу. Дерево предварительно хорошо просушивается на воздухе и в специальных печах, пилятся на доски, а затем—на бруски или клепку. Толщина клепок от 25 до 100 мм, длина до 5 м. Толщина клепок выбирается с таким расчетом, чтобы дерево было пропитано водою и наружная поверхность была всегда влажною. Такое состояние может быть обеспечено, если давление воды в трубе будет не менее 4 м. Поддержание постоянной влажности на поверхности трубы отражается на ее долговечности. Д. т. диаметром от 50 до 600 мм изготавливаются на заводе машинным способом. Бруски или клепка укладываются на барабан особого станка и спирально обвиваются при надлежащем натяжении проволокой в два или три ряда. Трубы со станка поступают в асфальтовую массу. Когда масса застынет, трубы катают



Рис. 1.

в опилках, а затем складывают в штабеля. Для соединения отдельных труб служат короткие трубы или муфты (см. рис. 1). Трубы диаметром от 600 до 4.500 мм собираются обыкновенно на месте их укладки из отдельных клепок. Для этого сперва устанавливается деревянное кружало, по которому раскладываются клепки, а затем эти клепки стягиваются железными хомутами. Клепки

собираются так, чтобы соседняя клепка выступала по отношению к предыдущей на 0,3 м, чем достигается возможность вести сборку клепок сплошной трубой на все потребное расстояние без каких-либо соединительных муфт (см. рисун. 2—3). Д. трубы применяются для самых разнообраз. целей, как-то: для водопроводов, силовых гидравлических станций, для отвода горячей минеральной и серной воды, для целей орошения, при землеропательных работах и т. п. Практически применение деревянных труб зависит от внутреннего давления трубопровода, а также от количества металла, которое требуется для хомутов деревянных труб по сравнению с количеством его, нужным для металлической трубы. Существуют и особые условия, при к-рых желательно применение Д. т.—например химический состав жидкости и температура ее.

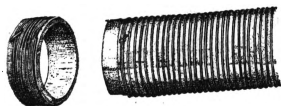

Рис. 2.

Средние давления, при которых возможно применение Д. труб, следующие: 7 атмосфер для диаметра до 500 мм, 4 атмосферы при 1.000 мм, 3 атмосферы при 2.000 мм. Д. т. могут быть проложены по поверхности. Вода в них по сравнению с металлическими прохладнее летом и теплее зимой, так как дерево плохой проводник теп-

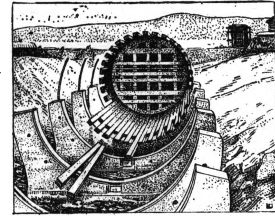

Рис. 3.

ла. По этой же причине прокладка Д. труб в земле может производиться на глубине меньшей, чем нужная для металлических труб. Дерево в достаточной степени растя-

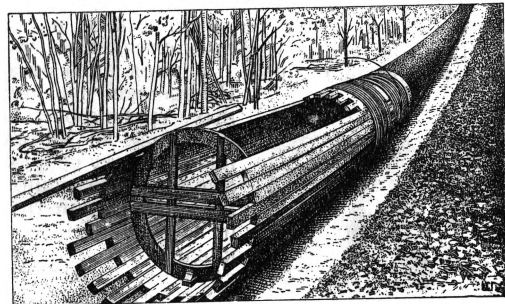

Рис. 4.

ла. По этой же причине прокладка Д. труб в земле может производиться на глубине меньшей, чем нужная для металлических труб. Дерево в достаточной степени растя-



гивается, благодаря чему избегается повреждение трубы от мороза. В городах борются с электролизом металлических труб, Д. т. не поддаются электролизу. На рис. 4 показана прокладка труб по поверхности в северной части Америки. На рис. 5 изображена прокладка трех параллельных труб, со-

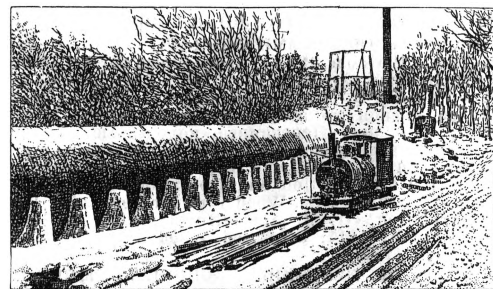

Рис. 5.

бранных на месте работ и стянутых железными хомутами. Уложенные в землю трубы очень прочны в отношении сохранения их при возможных просадках земли. Д. т. можно укладывать, следуя профилю местности (рис. 6), и потому с ними удобно проходить овраги, ручьи, реки и возвышенности. Деревянные клепки могут служить также и для устройства каналов. В этих случаях клепки предварительно обрабатываются креозотом.

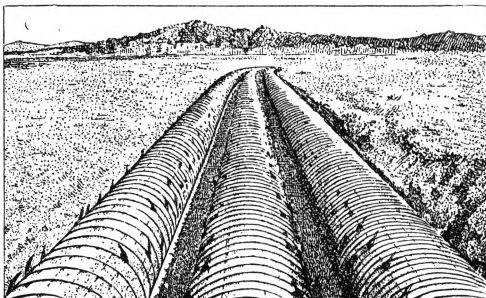

Рис. 6.

Прокладка деревянных трубопроводов, принимая во внимание простоту сборки, отсутствие свинца при соединении труб и возможность прокладки на меньшей глубине, обходится дешевле прокладки металлических трубопроводов. Четыре работника с одним надсмотрщиком могут уложить в день до 650 метров труб диаметром 300 мм. Однако эти преимущества достигаются

лишь в том случае, когда для труб берется подходящее дерево, клепки приготавливаются правильно и тщательно, а сборка труб производится опытными людьми.

Лит.: Розов И. А., *Деревянные трубы*, «Американская техника», N. Y., 1925, №№ 8 и 9, стр. 13 и 15; Дроздов В. А., *Деревянные водопроводные трубы из клепки по американскому способу*, Москва, 1927; его же, *Деревянные колодезные насосы и сверленные водопроводные трубы*, М., 1923; Flinn A., Weston R., Bogert C., *Waterworks Handbook of Design Construction and Operation*, 3 ed., N. Y., 1927; Jаупe S. O., *Wood Pipe for Conveying Water for Irrigation*, U. S. Agricultural Society, Bulletin, Washington, 1914; *Creosoted Wood Stove Pipe*, Washington, [1917].

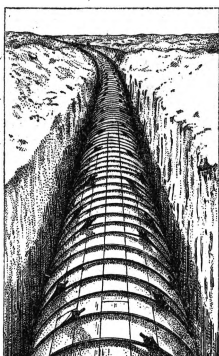
**ДЕРЕЗА**, название различн. колючих или цепких растений: 1) *Cucurbita frutescens*, чилижника, кустарник из сем. бобовых с желтыми цветами, родственник желтой акации (см.), растет в степях на юге СССР; разводится для живых изгородей; 2) *Lycium halimifolium*, кустарник из сем. пасленовых

с узкими листьями и фиолетовыми цветами; растет на юге и юго-востоке СССР; 3) *Asperula Aragine* (см. *Ясменник*); 4) *Lycopodium clavatum* (см. *Плаун*) и др.

**ДЕРЕМ** (Derême), Тристан, псевдоним современного франц. поэта Филиппа Юка (Нус, род. 1889). Д. является одним из основателей группы «фантезистов», творческая работа к-рой сосредоточивалась на «легкой поэзии» — эпиграммах, дружеских посланиях, стихотворениях на случай и т. д. В области формы Д. и его соратники проповедывали отход от «свободного» и «облегченного» стиха («vers libre» и «vers libéré») к «правильному стиху» («vers régulier») парнасцев. В послевоенные годы он примкнул к реакционной группировке «Плеяда» (см. *Гаске Ж.*). Большинство стихотворений Д. вошло в сборник «La verdure dorée» (P., 1922). Б. Г.

**ДЕРЕН** (Derain), Андре (р. 1880), один из значительнейших современных франц. живописцев. Ранние работы Д. носят следы увлечения Коро и позже Ван-Гогом; в 1905—09 Д. выставляется в Салоне независимых, сближаясь с Матисом и группой «Диких». В эти годы работы Д. характеризуются повышенной красочностью, крайним упрощением форм, схематичностью рисунка, плакатностью, декоративностью («Рыбачьи лодки», «Дорога среди гор» в московском Музее нового западного искусства). Позднее начинает сильно сказываться влияние Сезанна: обостряется внимание Д. к вопросам композиции, стремление передать кубичность вещей, глубину пространства; палитра Д. резко меняется: на смену красочности приходит становящаяся все более мрачной и суровой гамма, с преобладанием черных, коричневых, темнозеленых и белых тонов, для передачи объемности предметы геометризируются (см. табл.: «Натюрморт» и «Гавань в Провансе» в Музее нового зап. искусства), появляются первые сдвиги форм, деформация в портретах и т. д. («Замок», «Роша», «Субботний день», «Шевалье», там же). Близкий в ряде моментов к зарождающемуся кубизму, Д. однако не прерывает грани изобразительности. После перерыва, вызванного войной (1914—19), в искусстве Д. усиливаются реалистич. тенденции; проблема света, не игравшая ранее никакой роли, выдвигается теперь как центральная; следуя Кору и Рембранту, Д. сводит до минимума свою палитру, пользуется б. ч. теплой гаммой коричневых тонов. Форма изучается более внимательно; преобладающим типом становятся этюды голов, обнаженного тела, пейзаж. Работы Д. имеются в гос. Музее нового западного искусства (19) и в Эрмитаже (3). Д. занимался также скульптурой, литографией, гравюрой на дереве, писал декорации к балету Дягилева.

Лит.: Ненгу D., André Derain, Leipzig, 1920; Сатта С., Derain, Roma, 1921; Салмон А., A. Derain, P., 1924; Фауре Е., S. derain, P., 1923.

**ДЕРЕННЫЕ**, Cornaceae, небольшое семейство (10 родов с 115 видами) гл. обр. деревянистых растений, близких к зонтичным. Листья б. ч. простые, цельнокрайние, супротивные. Цветы мелкие, правильные, б. ч. четырехчленные в зонтиковидных, метельчатых или головчатых соцветиях. Плоды — костянки или ягоды. Распространены



А. ДЕРЕН



Натюр-морт. Государственный музей нового западного искусства, Москва.

Б. С. Э.

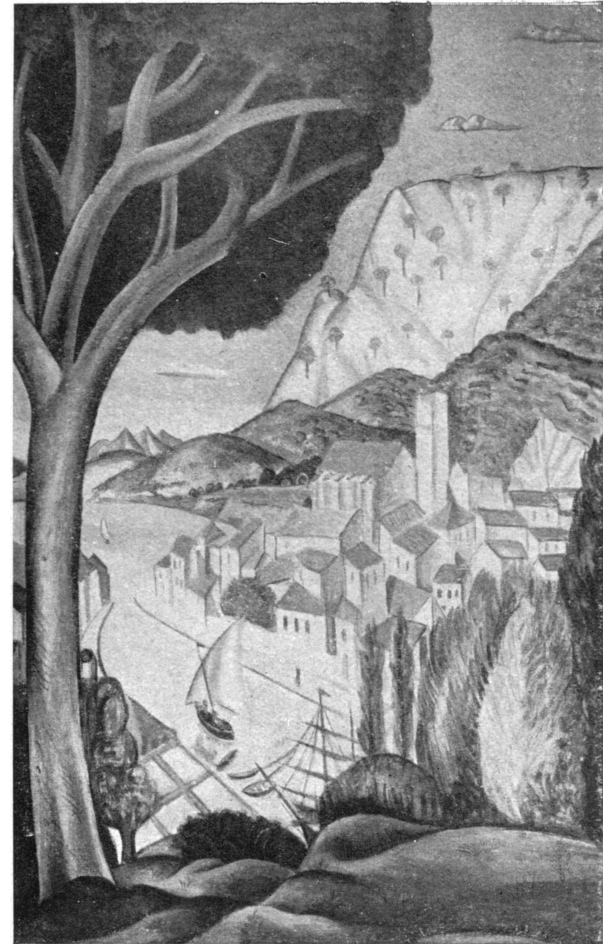

Гавань в Провансе. Государственный музей нового западного искусства, Москва.

ГРЕСТ «ГЕОКАРТПРОМ»

гл. обр. в умерен. областях Сев. полушария. Экономическое значение Д. невелико: плоды некоторых видов съедобны; древесина идет



*Cornus sanguinea* L. 1—ветка с цветками, 2—плоды, 3—букет, 4—цветок, 5—продольный разрез плода, 6—семя.

**ДЕРЖАВА, 1)** термин для обозначения независимого государства. «Великие Д.»—государства, играющие руководящую роль в международных отношениях и ведущие активно империалистскую политику; к ним традиционно относятся: Англия, Франция, Италия, САСШ и Япония, а до 1918 также: Австро-Венгрия, Германия и Россия (последняя вышла из числа империалистических Д. с момента Октябрьской революции). Исторически система «Великих Д.» образовалась после разгрома Наполеона с утверждения господства пяти Д.: Англии, Пруссии, Австрии, России и Франции, диктовавших свою волю второстепенным государствам на протяжении почти всего 19 в. Впоследствии в состав «Великих Д.» вошли Италия (в силу ее участия в Крымской войне), САСШ (на 1-й «мирной» конференции в Гааге 1899) и Япония (после победы над Китаем). После образования Лиги Наций роль «Великих Д.» взяли на себя государства, постоянно представленные в Совете Лиги Наций: Великобритания, Франция, Япония, Италия, а с 1926 и Германия; также САСШ. Те же страны (однако без Германии) со времени Вашингтонской конференции 1922 выступают под названием «главных морских Д.». СССР, являясь одним из крупнейших государств, не относится к «Великим Д.», т. к. не ведет империалистской политики и признает равенство наций. 2) Д.—символ царской власти, изображавшийся в виде шара с крестом или короной.

*Лит.:* Грабарь В. Э. (Юрьев), Начало равенства государств в современном международном праве, «Известия министерства иностр. дел», СПб, 1912, № 1, стр. 195.

**ДЕРЖАВИН**, Гавриил Романович (1743—1816), знаменитый поэт. Род. в мелкопоместной дворянской семье, учился в Казанской гимназии. С 1762 служил в Преображенском полку солдатом. Через 10 лет получил первый офицерский чин; во время восстания Пугачева Д. был членом «секретной комиссии» при Бибикове и принял деятельное участие в подавлении восстания (едва не попав в руки восставших под Саратовом), за что был пожалован в коллежские советники и получил 300 душ в Белоруссии. Затем служил в сенате, был губернатором олонечким, по-

том тамбовским; вследствие служебных неприятностей переехал в Петербург, где попал в милость к фавориту Екатерины II Платону Зубову, получил за свои оды от Екатерины II табакерки с червонцами и т. п., был назначен ее статс-секретарем, потом президентом коммерц-коллегии. При Павле занимал ту же должность, затем должность гос. казначея. При Александре I Д.—некоторое время министр юстиции, но в виду резкого противодействия либеральным начинаниям Александра I в этот период (1803) уволен в отставку. В 1811 Д. вместе с Шишковым явился учредителем известной «Беседы любителей русского слова», к-рая первоначально собиралась у него на дому.

Победоносная экспансия дворянской империи, рост дворянской, в особенности придворной культуры, чувство социальной удовлетворенности, политический консерватизм определяют основную гедонистическую установку творчества Д. Широкий барский эпикуреизм, любовные «шалости», гастрономические удовольствия («Шекспирская стерлядь золотая» и т. п.) среди идиллически изображаемой усадебной жизни («Евгению» и др.) с богато представленным элементом «народности», народной лексикой, тематикой и т. п. («Шарь-девица», «Злогор» и др.), с одной стороны; гром придворных славословий и философических размышлений о бренности земного («Бог», «Водопад», «На смерть кн. Мещерского» и др.) лишь подчеркивающих приятность настоящего,—с другой; наконец великодержавный патриотизм, верность «царю, закону, церкви»—вот характерные особенности державинской лирики.

Д. был крупнейшим поэтом-лириком аристократического дворянства, вельможества. Именно из этой среды берет он свои образы—образ «великой» и «благотельной» императрицы («Фелица»), образы «великих» вождей (Суворов, Румянцев—«На ваяние Измаила»), образ наслаждающегося жизнью помещика («Жизнь Званская») и т. д. Но в то же время у Д. обнаруживается некое оппозиционное и сатирическое настроение—сюда относятся его нападки на старую родовитую знать, подчеркивание значения личных достоинств, а не рода: «Я—князь, коль мой сияет дух, Владелец, коль страсти владычу» (ода «Властителем и Судьям», «Вельможам» и др.), нападки на придворное дворянство («Осел останется ослом, хотя осыпь его звездами»). Двору и столице он противопоставляет умеренность и спокойствие усадебной жизни («Похвала сельской жизни», «Евгению», «Жизнь Званская» и др.). Здесь сказались незнатное мелкопоместное происхождение Державина и его нелегкая карьера, начавшаяся с долгой солдатской службы и увенчавшаяся успехами благодаря личной энергии и дарованиям, но не родовитости и богатству.



Творчество поэта в результате приобрело несколько пестрый, смешанный, противоречивый характер объединения отмиравшего «высокого стиля» и нарождавшегося реалистического. Эта переходность особенно выступает у Д. в таком характерном для 18 в. жанре, как ода: культивируя эту высокопарную и условную форму, требовавшую заранее определенных композиционных приемов, особой условной символики, особого словаря и т. п., Д. вместе с тем резко ее деформирует, вводя в оду юмористические отступления, будничные сцены, разговорный язык и т. п. В основе этой двойственности лежали глубокие социальные причины—именно двойственность социального бытия Д.; самая жизнь тогдашнего екатеринского дворянства сочетала роскошь с простотой, внешний блеск с убожеством культурных потребностей и т. п. В этом смысле Д. можно назвать поэтом русского барокко: ему свойственны при чрезвычайной красочности и полнокровности творчества внимание к мелочам, к орнаменту, к натюрморту и т. п., несколько тяжеловесная композиция (напр. «Лиро-эпический гимн на прогнание французов» и др.), любование конкретными жизненными бытовыми деталями (см. «Приглашение к обеду», «Разные вина», «Описание торжества в доме кн. Потемкина»).

В последнем десятилетии своей жизни Д. написал ряд трагедий и драм, но они относятся уже к старческому периоду его деятельности и не изменяют его творческого облика, обнаруживающегося почти исключительно в лирическом, отчасти эпическом (оды и т. п.) жанрах. Следует отметить «Записки Д. и любопытное «Рассуждение о лирической поэзии», точно так же, как и комментарии, составленные Д. к его стихам, и позднее переданные Остолоповым («Ключ к сочинениям Д.», 1821) и Львовым («Объяснения к сочинениям Д.», 1834).

Историко-литературное значение Д. чрезвычайно велико. Среди современников Д. пользовался исключительной популярностью, стихи его быстро распространялись (в рукописных копиях и т. д.), и творчество его имело существеннейшее влияние и на последующее развитие дворянской поэзии конца 18—начала 19 вв. вплоть до Пушкина. Дальние отражения Д. можно найти и у символистов и их эпигонов (Брюсов, Вяч. Иванов). Критики начала 19 в. (Мерзляков, Никитенко, Вяземский) ставили Д. необычайно высоко, именуя его «лучезарнейшим светилом нашей поэзии». Даже Белинский в «Литературных мечтаниях» считал, что «невозможно исчислить неисчислимых красот созданий Д.», однако позднее он (1843) определил поэзию Д. как «лепет младенческий, исполненный жизни и прелести, но не речь разумную мужа». Современная нам критика отмечает прежде всего огромное расширение у Д. диапазона поэзии. Отрываясь от схематической и рационалистической поэзии предшествовавшего периода, он наполнял ее живым, конкретным и вещным содержанием, закладывая основы для дальнейшего развития реализма. Это расширение содержания определяло характер и той реформы поэтического языка, в

смысле расширения границ поэтической лексики, сближения с разговорным языком, которая в особенности связана с именем Д. в истории рус. поэзии. Равным образом велика и роль его в разработке русского стиха; здесь у Д. находим исключительное богатство стrophicеских образований, чрезвычайно тщательную разработку звучания стиха (ср. напр. его стихи без звука «р»—«Соловей», «Во сне» и др. и примечания к ним), ритмическое разнообразие, где наряду с развитием традиционных размеров Д. дает и совершенно самостоятельные опыты («Ласточка», «Осень») и т. д.

Серьезному изучению поэзия Д. до сих пор не подвергалась и специальных работ о ней несмотря на обширнейшую литературу (преимущественно биографического характера) по существу нет.

Сочинения Д. изданы Академией наук под ред. Я. Грота в 9 тт., причем VIII т. целиком занят подробнейшей биографией Д., а в IX дана обстоятельная библиография Д. и о Д. по 1883, ср. «Известия II отд. Академии наук», 1917, кн. 1 (из рукописных текстов Д.).

Лит.: Белинский В. Г., Сочинения Державина, в ст. «Литературные мечтания»; Эйхенбаум Б. М., Сквозь литературу, Л., 1924; Тынянов Ю., Ода, как ораторский жанр, в сб. «Поэтика», Л., 1927; Пумпянский Л. В., Поэзия Ф. И. Тютчева, в кн. «Уrania», Л., 1928; Пиксанов Н. К., Два века русской литературы, 2 изд., М., 1924; «Вестник образования и воспитания», Казань, 1916, май—июнь (номер, посвященный столетию со дня смерти Д.); дальнейшие подробные указания см.: «Русская поэзия», под ред. С. А. Венгера, том I, 18 в., СПб., 1897; Венгеров С. А., Источники словаря русских писателей, т. II, СПб., 1910; Русский биографический словарь (обширная ст. Ф. А. Витберга); Сакулин П. Н., Русская литература, ч. 2, М., 1929 (новые работы по Д.); Мезьер А. В., Русская словесность с 11 по 19 стол. включит., ч. 2, СПб., 1902. См. также Иконников В. С., Г. Р. Державин в своей государственной и общественной деятельности, II.—Киев, 1917. Л. Тимофеев.

**ДЕРЖАВИН**, Николай Севастьянович (род. 1877), академик, филолог-славист, историк литературы и видный педагог; ныне (1931) директор государственного института речевой культуры в Ленинграде. Научная деятельность Державина главным обр. в области славяноведения (начиная с 1898, когда он деботировал «Очерками быта южнорусских болгар»), изучения языка, этнографии и литературы, гл. обр. болгар, отчасти сербов и т. д. Ему принадлежит также ряд статей по вопросам этнологии, истории русской литературы, школы и преподавания и т. д. Под его редакцией вышли (в изд. Госуд. публичной библиотеки) ценные материалы: «Письма русских писателей к А. С. Суворину» (Л., 1927) и «Из переписки деятелей Академии наук» (Л., 1925). Д. принимал активное участие в общественной академической жизни с первых же дней после Октября в качестве члена Ленинградского и Губисполкома и в качестве одного из организаторов Ленинградской секции научных работников, члена Варнитсо и т. д. Вместе с тем он выступал в качестве организатора и руководителя ряда учебных и научных учреждений.

**ДЕРЖИ-ДЕРЕВО**, *Paliurus aculeatus*, из сем. крушинных, сильно ветвистый колючий кустарник с длинными прутьевидными ветвями. Прилистники превращены в крепкие колючки, сидящие попарно; одна из них прямая, другая загнута назад. Цветы мел-

кие, желтовато-зеленоватые. Плод сухой, деревянистый, окруженный желтоватым, широким, круглым, кожистым крылом. Распространен от Южной Европы до Китая; в СССР—в южном Крыму, Туркестане, на Кавказе. Образует часто непроходимые заросли. Применяется для живых изгородей.



Держи-дерево.

*Raliurus aculeatus*: 1—ветка с цветами, 2—ветка с плодами, 3—ветка с колючками, 4—цветок сверху и снизу.

**ДЕРЖИНСКАЯ**, Ксения Георгиевна (род. 1890), оперная певица (драматическое сопрано), заслуженная артистка Республики. Вокальное образование закончила у профессора Е. И. Терьян-Коргановой (Петербург) и у М. Маллингер (Берлин). С 1915 поет в ГАБТ (б. Большой театр). Обладая большим диапазоном, ровным, полнозвучно-мягким голосом, Д. является выдающейся вокалисткой. Для Д. характерны лирико-эпическая манера, широкие, крупные штрихи и умение строить единый вокальный образ. Лучшие ее роли: Лиза в «Пиковой даме» Чайковского, Ярославна в «Князе Игоре» Бородина, Маргарита в «Фаусте» Гуно, Феврония в «Китеже» Римского-Корсакова.

**ДЕРИВАТ**, в э м б р и о л о г и и, образование, являющееся производным более простых структур, предшествующих ему в ходе индивидуального развития; так, напр. нервная система и органы чувств—Д. эктодермы, печень и др. железы средней части кишечного канала—Д. энтодермы и т. п. В химии Д. или производным наз. соединение, получившееся путем усложнения структуры некоторого исходного вещества, например Д. метана ( $\text{CH}_4$ ) являются: этан ( $\text{C}_2\text{H}_6$ ), бутан ( $\text{C}_4\text{H}_{10}$ ), жировые кислоты ( $\text{C}_n\text{H}_{2n}\text{O}_2$ ), спирты ( $\text{C}_n\text{H}_{2n+2}\text{O}$ ), Д. бензола ( $\text{C}_6\text{H}_6$ )—толуол ( $\text{C}_7\text{H}_8$ ), ксилол ( $\text{C}_8\text{H}_{10}$ ), цимол ( $\text{C}_{10}\text{H}_{14}$ ), бензойная кислота ( $\text{C}_6\text{H}_5\text{COOH}$ ), фенол ( $\text{C}_6\text{H}_5\text{OH}$ ), анилин ( $\text{C}_6\text{H}_5\text{NH}_2$ ), дериват пиролла—никотин, атропин, кокаин и т. д.

**ДЕРИВАЦИОННЫЙ КАНАЛ**, искусственный водоток, прокладываемый вдоль реки или в обход озера. При судоходстве Д. к. устраиваются: 1) для обхода препятствий в русле реки (пороги, узкие и извилистые места и др.), 2) для обхода озер во избежание опасностей и затруднений при движении по озерам речных судов. При использовании водной энергии рек Д. к. устраиваются для подвода воды к гидростанциям в тех случаях, когда по местным условиям нужно иметь выше по течению реки плотину, создающую напор. Д. к. прокладываются с меньшими уклонами, чем естественный уклон реки, вследствие чего увеличивается используемый станцией напор. Напр. на Земо-Авчальской станции расчетный напор=23,8 м, часть (14,8) к-рого создается плотиною, а 9,0 м получается за счет Д. к. Форма и размеры профиля канала зависят от условий грунтов, в к-рых прокладывается Д. к., количества пропускае-

мой каналом воды в сек., коэффициента шероховатости стенок и дна его и допускаемой скорости. Вопросы о форме, уклоне и потерях должны быть определены в конечном счете на основании экономических расчетов (см. Каналы).

Лит.: Акулов К., Судоходные каналы и их устройство, Петербург, 1912; Францус О., Гидротехнические сооружения, том I, М., 1929; Холль П., Расчет и проектирование гидросильных установок, Москва, 1929. Л. Пашевский.

**ДЕРИВАЦИЯ** (франц. dérivation—отклонение), отклонение снарядов и пуль на полете в сторону от плоскости стрельбы, происходящее вследствие придаваемого им нарезами вращательного движения в определенном направлении (см. Баллистика).

**ДЕРИВОМЕТР** (в авиации), прибор, указывающий угол сноса самолета за счет бокового ветра. При наличии ветра скорость



Рис. 1.

самолета относительно земли (земная скорость  $U$ ) равняется геометрической сумме двух скоростей (рис. 1): скорости самолета относительно воздуха (технической скорости  $V$ ) и скорости ветра относительно земли  $W$ ; т. о. самолет, будучи своей продольной осью направлен по прямой  $V$ , перемещается относительно земли по направлению  $U$ . Зная техническую скорость  $V$  и определив Д. углы сноса  $\alpha_1$  и  $\alpha_2$  на двух разных курсах (по компасу), можно (рис. 2) найти скорость ветра  $W$ , знание которой необходимо в особенности при больших перелетах.

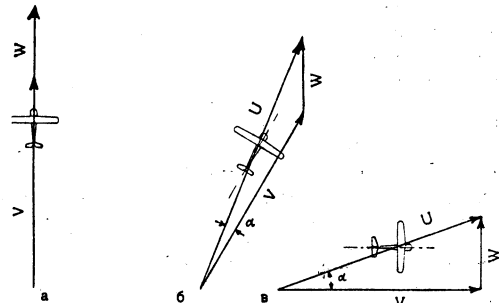

Рис. 2.

Д. в основном состоит из окуляра, в который смотрят на землю через кольцо с одной линией или с несколькими параллельными линиями. При наличии сноса земные предметы бегут под углом к последним. Поворачивая кольцо до совпадения направления движения предметов с линиями, по нанесенной на оправе кольца шкале, читают угол сноса. Существуют оптические зеркальные Д., в к-рых при сносе линии земных предметов расходятся елочкой. Поворотом кольца можно установить параллельность направления движения предметов с

линиями или с осью прибора и прочитайте угол сноса.

Лит.: Немчинов В. Г., *Авиационные приборы*, Москва, 1926.

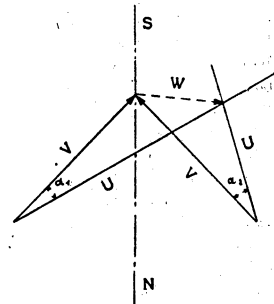
**ДЕР-И-ХАЗИНЕ**, гор. и порт в Персии, в провинции Хузистан, на р. Карун, построен Англо-персидской нефтяной компанией для обслуживания южно-персидских нефтепромыслов и вывоза нефти; соединен узкоколейной ж. д. (64 км) с центром промыслов, г. Месджет-Сулейман, с которым установлено также автомобильное сообщение; грузовое и пассажирское. Мощная водопроводная станция в Д.-И-Х. подает воду из р. Карун в Месджет-Сулейман и на самые нефтепромыслы, находящиеся в пустынной безводной местности (в долине Майдан-и-нафт).

**ДЕРКУЛ** (Деркуль), 1) река в СССР, левый приток Сев. Донца. Длина ок. 130 км; несудоходна. 2) Степная р. на С.-З. Казахской АССР, прав. приток р. Чегана (бассейн реки Урала); начинается среди плосковершинных увалов *Общего Сырта* (см.). Летом распадается на ряд отдельных плёсов и не доходит до Чегана; длина русла ок. 110 км. Долина Д., по которой идет ж.-д. путь от ст. Урбах на г. Уральск, очень полого и плохо выделяется среди волнистой степи.

**ДЕРКУМА БОЛЕЗНЬ**, впервые описанная (в 1888) американцем Деркумом болезнь, выражающаяся в развитии крайне болезненных жировых скоплений (чаще в области живота и нижних конечностей). Характерными симптомами являются мышечная слабость, быстрая утомляемость и различного рода расстройства психики (понижение памяти, угнетение и т. д.). Болезнь чаще встречается у женщин, обостряется после климактерия. В основе Д. б. лежат нарушения деятельности желез *внутренней секреции* (см.), причем на первом плане стоят псевдоиммунные изменения деятельности щитовидной железы, гипофиза и половых желез. Течение болезни длительное (несколько лет). Опасности для жизни нет, хотя лечение обычно мало успешно. Оно сводится к применению тиреоидина, односторонних препаратов, *липомизина* (см.).

**ДЕРМАН**, Вилис (партийные клички и псевдонимы Дельта, Дамбит; род. 1875), латышский коммунист, публицист, деятель рабочего движения. Кончил учительскую семинарию, посещал ун-т, был народным учителем. Партийную работу начал в первых социал-дем. организациях Латвии (с 1896). Один из основателей Латвийской СДРП, потом с.-д.-тии Латвийского края. Делегат от СДЛК на Стокгольмском и Лондонском съездах РСДРП. До 1906—левый с.-дем., близкий к большевизму, потом меньшевик. Во время империалистской войны находился в САСШ, был интернационалистом, подвергался репрессиям за политические выступления. С 1919 сближается с коммунистами, участвует в коммунистических изданиях. По возвращении в Латвию (1920)—член Учредительного сейма, формально «независимый с.-д.», работал в контакте с компартией, в рижскую гор. думу прошел как коммунист. В 1920—1922 работал по организации профсоюзов Латвии. Арестован в Учредительном сейме (10 мая 1922) и выслан в СССР. Ныне член ВКП (б). Состоит преп. в Коммунистическом

ун-те народов запада и в Индустриально-педагогическом ин-те им. К. Либкнехта. По партийным вопросам писал в легальных и нелегальных изданиях латвийской с.-д.-тии; кроме того писал по вопросам литературы и народного просвещения.

**ДЕРМАТИН**, дерматоид, 1) род клеенки, применяемой для замены кожи; идет на обивку мебели, сидений в автомобилях и аэропланах, на обивку стен в комнатах и жел.-дорожн. вагонах, на переплеты и т. п. Дерматин готовится из бязи или другой хлопчатобумажной материи, которую грунтуют крахмальным клейстером. На загрунтованную ткань наносят мастику из краски, растертой на касторовом масле и растворе нитроцеллюлозы или целлона. Поверхность мастики покрывают копаловым лаком; при помощи нагретых каладров на Д. выдавливают узор. Д. с выпуклым узором называется Д.-гранитол или просто гранитол. 2) Минерал, близко стоящий к *змеевику* (см.).

**ДЕРМАТИТЫ** (от греч. *derma*—кожа), особая группа *дерматозов* (см.); по существу представляют собой острое воспаление кожи со всеми свойственными островоспалительным процессам признаками—краснотой, местным повышением температуры, припухлостью и болью; иногда сюда присоединяется образование различного вида пузырьков и пузырей, а в более редких случаях—разрушение и омертвление всех слоев кожи. При обратном развитии Д. воспалительные явления постепенно затихают, часто появляется шелушение, на некоторое время остается различной степени пигментация кожи. Характер Д., их внешний вид, течение и исход зависят от характера раздражителя, являющегося причиной Д., силы и длительности его воздействия, от индивидуального предрасположения кожи к воспалительным процессам и наконец от области пораженного кожного покрова (на один и тот же раздражитель кожа не одинаково реагирует на разных участках тела). Причины, вызывающие Д., весьма разнообразны и могут быть разделены на 2 основных группы—внешние и внутренние.

К внешним причинам относятся: 1) механические моменты; таковы дерматиты, обуславливаемые длительным давлением на кожу, трением ее (обувью, бандажом, гипсовой повязкой и т. п.) или ударом; таковы всякого рода натертости, расчесы, пузыри (у гребцов например) и т. п. 2) Термические моменты; сюда относятся Д., вызываемые действием на кожу высокой температуры (*ожоги*, см.) или низкой (*отморозжение, ознобление*, см.). 3) Излучения; сюда относятся Д., вызываемые действием световых лучей, рентгеновских лучей и эманацией радия. Д. от солнечных лучей имеют обычно вид разлитой красноты и легкой припухлости, сопровождаемых ощущением жжения и зуда; иногда образуются пузырьки и пузыри; ослепительное солнце горных вершин вызывает иногда более резкие, так наз. глетчерные ожоги, вызывающие омертвление кожи. Д. от рентгеновских лучей бывают различных степеней—от небольшой красноты и выпадения волос до глубоких поражений кожи, сопровождаемых омертвлением больших участков ее и прилежащих тканей с образованием обширных чрезвычайно медленно (месяцами и даже годами) заживающих язв; характерно для Д. от рентгена их позднее появление (спустя 1—3 недели после ожога). Д. от эманации радия сходны с таковыми от рентгена, но менее болезненны и заживают значительно быстрее. 4) Химические агенты; сюда относятся: различные профессиональные Д. у рабочих химической промышленности, у фотографов (от проявителей и фиксажей), у прачек (от мыла и соды); не профессиональные Д.: от красок для волос, крашенных ме-



# ДЕРМАТИТ



Рис. 1. Дерматит от приема мышьяка. 2. Дерматит дисменоррейный. 3. Дерматит от рентгеновских лучей. 4. Дерматит химический от нигрозина. 5. Дерматит от употребления копейского бальзама.



хов (содержащих пирогалловую кислоту или парафенилендиамин) и т. п.; от наружного применения некоторых лекарств—водной настойки, ртутной, хризариновой, дегтярной, серной и др. мазей. 5) Паразиты животного мира; сюда относятся: дерматиты, вызываемые укусами вшей, клопов, блох, москитов и друг.; Д., вызываемые прикосновением некоторых гусениц (дубовой или сосновой шелкопряд, златогузка) и выражающиеся в мучительном жжении и зуде кожи, покрывающейся красными волдырями, увеличивающимися при расчесах и занимающими громадные участки кожи; Д., вызываемые собственно кожными паразитами (чесоточным и др. клещами) (см. Чесотка); дерматит от проникновения в кожу различных микробов, гл. обр. гноеродных (так наз. лиодермии, см.); сюда относятся все известные чирьи, угри, рожа (см.) и др. 6) Некоторые растения и их травы (первоцвет, герань, спаржа, береговые травы, осока); сюда относятся Д., возникающие вследствие воззвания в кожу волосок, покрывающих различные части растений; наиболее известны Д. от первоцвета—мучительно зудящая сыпь, состоящая из красных пятен и узелков.

К внутренним причинам относятся: 1) некоторые заболевания внутренних органов; таковы Д., наблюдаемые при болезнях почек, печени, желудочно-кишечного канала, при расстройствах обмена веществ, подагре, диабете; по своей форме и течению они чрезвычайно разнообразны—красивые волдыри, чумыри, лишай и пр. 2) Некоторые лекарственные вещества; сюда относятся Д. (всевозможные сыпи, ограниченные отек, герпесы, волдыри, появляющиеся внезапно, иногда с повышением т°), вызываемые приемом ряда жаропонижающих средств (аспирина, антипирина и пр.), вливанием сальварсана, приемами мышьяка, висмута, золота, иода, брома (для последних характерны угревые сыпи) и др. 3) Некоторые растения; сюда относятся Д., появляющиеся у некоторых людей при приеме определенной пищи—омаров, раков, копченого мяса, земляники, огурцов и пр. (см. Идиосинкразия); у таких людей немедленно после приема пищи высыпает различного рода сыпь (в виде красивых волдырей, угрей, скарлатинозной сыпи и т. п.), нередко с нарушением общего состояния (рвота, тошнота, лихорадка, нервные расстройства и т. п.). 4) В акцидн и сы в о р о т к и нередко вызывают после их применения различного рода дерматиты; они появляются обычно после определенного инкубационного периода (8—12 дней), вначале в окрестности места введения (см. Сывороточная болезнь).—К Д. от внутренних причин нужно отнести еще т. н. отслаивающую Д. (dermatitis exfoliativa)—заболевание подросткового или хронического течения, выражающееся в резкой красноте и шелушении всей кожи с изменением волос и ногтей, и дисменорейный Д.—редко встречающееся поражение кожи у девушек и молодых женщин в связи с расстройством менструальных функций, выражающееся в разнообразных по форме высыпях и пятнах обычно на строго симметричных местах, иногда сопровождаемое омертвением кожи.

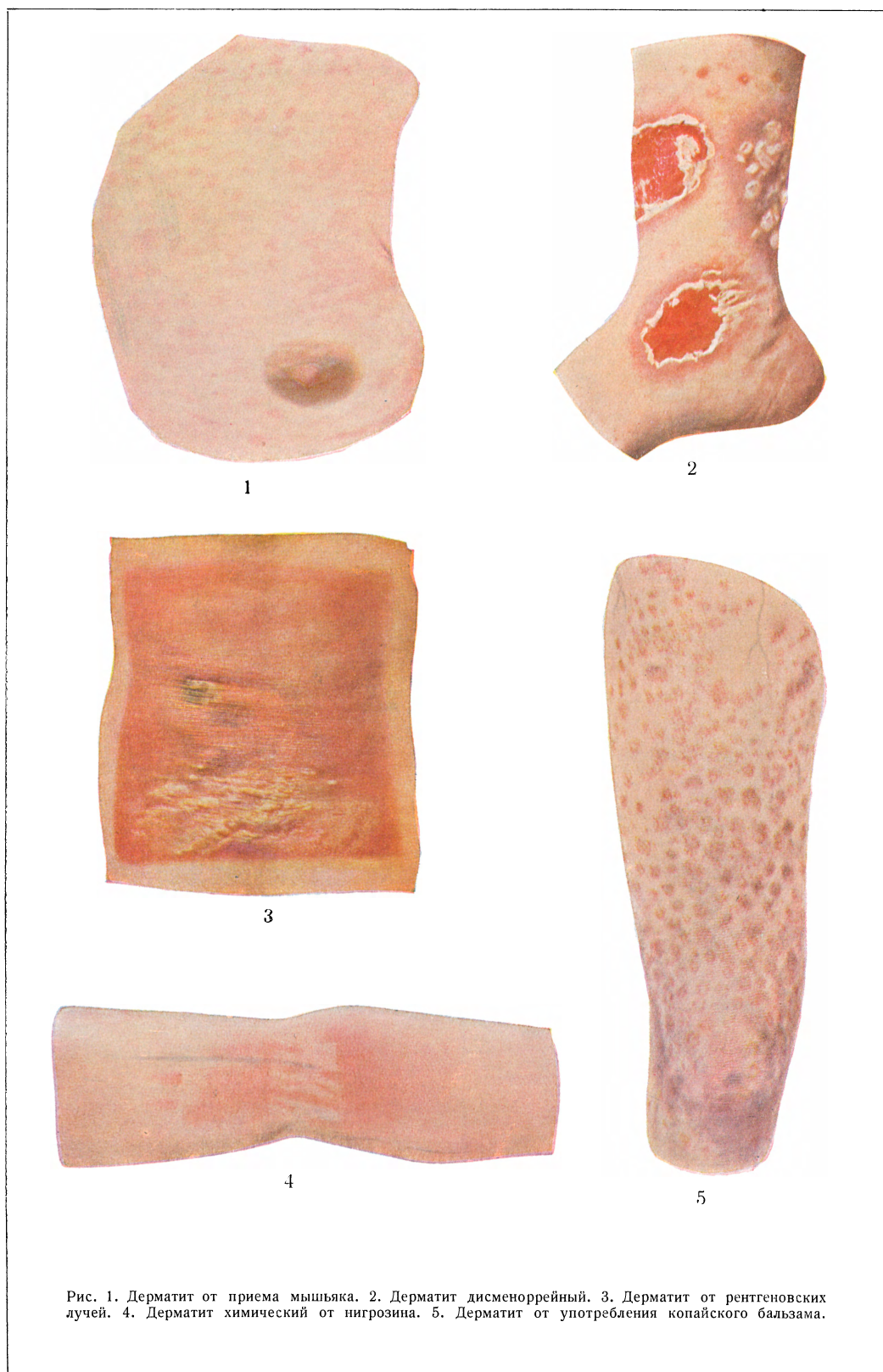
Диагностика Д. не всегда является легкой, вследствие большого сходства Д. от внешних причин с экземой (см.), а Д. от внутренних воздействий—с острыми инфекциями (напр. краснухой, скарлатиной). Предсказание обычно благоприятно, за исключением редких случаев общей интоксикации (напр. Д. от сальварсана). Лечение сводится прежде всего к устранению причинного момента, к применению местных средств (компрессов, примочек, всевозможных мазей и паст) и общих мероприятий—назначению слабительных, ванн, диеты.

Лит.: Д а р и е Ж., Основы дерматологии, М.—Л., 1930; Н и к о л с к и й П., Болезни кожи, М.—Л., 1930.

**ДЕРМАТОГЕН**, наружный слой клеток первичной меристемы (см.) у растений, развивающийся в *кожицу* (см.). Характерной особенностью Д. является отсутствие межклеточников и направление клеточных делений, происходящих гл. обр. только параллельно поверхности органа, что обеспечивает однослойность Д. Вследствие последней особенности Д. почти никогда не дает начала репродуктивным клеткам, развиваю-

щимся из глубже лежащего (субэпидермального) слоя клеток.

**ДЕРМАТОЗЫ**, название общее для всех заболеваний кожи и ее придатков, независимо от того, являются ли они врожденными (родимые пятна) или приобретенными. См. *Кожные болезни*.

**ДЕРМАТОЛ**, основной галловокислый висмут (bismutum subgallicum),  $C_8H_2(OH)_2SOOVi(OH)_2$ ; порошок лимонного цвета, нерастворимый в воде, спирте и эфире. Д. в виде порошка или в мазях применяется в медицине как вяжущее и осушающее средство при язвах, ранах, мокнущих сыпях, а также внутрь—при поносах.

**ДЕРМАТОЛОГИЯ** (от греч. derma—кожа, logos—слово, наука), наука о коже. Современная Д. объектом своего изучения считает не только болезни кожи, но и нормальную кожу, рассматривая ее как орган, играющий в общей жизни организма громадную роль и самым тесным образом связанный со всеми другими внутренними органами и в частности с нервной системой. Соответственно с этим и болезни кожи современная Д. рассматривает как заболевание организма в целом, как один из симптомов общего патологического его состояния.

Такое представление о заболеваниях кожи установилось не сразу. До второй половины 16 в. все описания кожных болезней носили случайный характер, и эти болезни не выделялись в особую группу из общей медицины; специальные же сочинения, представлявшие собрание накопившегося сырого, несистематизированного материала, появились лишь во второй половине и в конце 16 в. Конец 18 века может считаться началом научной Д.: появляются попытки систематизации знаний в этой области; таковы классификации кожных болезней Франсуа Буассье де Сована, И. Пленка, Лори, Р. Вилана и др., основанные б. ч. на морфологическом принципе. Огромное влияние на прогресс Д., начиная с первой четверти 19 в., оказала французская школа, во главе которой стояли Ж. Алибер (1766—1837) и его ученики; она дала ряд классических описаний дерматозов, а главное выяснила причинную зависимость многих болезней кожи от патологического состояния организма в целом или отдельных его органов, в частности установила этиологическое значение *диатезов* (см.) в происхождении дерматозов. Не менее велико в прогрессе Д. значение немецкой школы, наиболее блестящим представителем которой в 19 ст. был Фердинанд Гебра (см.), предложивший новую, получившую общее признание классификацию болезней кожи, в основу которой был положен патолого-анатомический принцип. Эта классификация и по настоящее время во многом сохраняет свое значение. Ф. Гебра выдвинул, в противовес господствовавшему во Франции вышеприведенному взгляду на этиологию дерматозов, свою теорию—теорию внешних раздражителей (химических, физических и др.), имеющих главное значение в развитии заболеваний кожи. В длительной и оживленной дискуссии по этому поводу, разгоревшейся между немецкой и французской школами, родилась современное, примиряющее оба эти взгляда учение о причинах болезней кожи: в патогенезе дерматозов ныне отводится определенная роль как эндогенным (внутренним), так и экзогенным (внешним) факторам.

Развитие Д. пошло особенно быстрым темпом в течение последних 50 лет. Успехи общей гистологии и гистопатологии повлекли за собой целый ряд открытий в области нормальной и патологической гистологии кожи; детальные и углубленные исследования, посвященные физиологии кожи, подвели прочный научный фундамент под представление о коже как об одном из важнейших органов, принимающем в жизни (нормальной и патологической) всего организма самое интимное участие; развитие бактерио-

логии также нашло себе яркое отражение в Д.—выявлены для многих заболеваний кожи их возбудители—микробы; создан ряд диагностических и лечебных методов, в основе которых лежат соответствующие достижения бактериологии. Особенно плодотворным для выяснения патогенеза разнообразных дерматозов было развитие учения об иммунитете; совместная разработка различных вопросов иммунологии бактериологами и дерматологами дала блестящие результаты в освещении многих важных вопросов общей патологии (учение об аллергии, аллергических заболеваниях, сенсibilизации и т. д.). Дерматологи много работали над вопросами, связанными с микологией, установив зависимость многих дерматозов от разных грибов. Огромный сдвиг за последнее полувековье отмечается и в сфере клинической Д.: описание клинических форм многообразных дерматозов достигло высокого совершенства; разработана диагностика болезней кожи, причем в обиход дерматолога прочно вошли все методы общей клинической диагностики, разработана методика лечения с основным принципом лечить не только кожу, но и весь организм.

Д. в России получила значение самостоятельной научной дисциплины сравнительно недавно: первые кафедры Д. были открыты в 1869 в Варшавском ун-те и в Москве в Ново-Екатерининской больнице, а затем в 1871 в Военно-медицинской академии в СПб начал читать доцентский курс Д. А. Г. Полотебнов (1839—1907), по праву считающийся основоположником русской клинической Д. Из выдающихся русских дерматологов следует назвать: А. И. Поспелова (1846—1916), А. Г. Ге (1842—1907), И. Ф. Зеленева (1860—1918), М. И. Стуковенкова (1843—97), П. О. Петерсона (1849—1919), А. И. Лебедева (1887—1923).

Работа русских дерматологов находит свое отражение (помимо заграничной прессы) в многочисленных русских медицинских журналах и в двух специальных: «Русский вестник дерматологии» (Москва, с 1924, под ред. В. В. Иванова) и «Венерология и дерматология» (М., с 1924, под ред. В. М. Броннера). В СССР функционирует в настоящее время ряд дерматологических научных обществ: Московское, Ленинградское, Киевское, Одесское, Харьковское, Донское, Кубанское, Саратовское и др. Наконец в ряде съездов всесоюз. и поместных также освещаются вопросы Д. (всесоюзные: I—в Москве в 1923, II—в Харькове в 1925, III—в Ленинграде в 1929) (см. также *Кожные болезни*).

Главные руководства по Д. на русском яз.: П о с п е л о в А. И., Руководство к изучению кожных болезней, 5 изд., М., 1905; П о л о т е б н о в А. Г., Дерматологические исследования, вып. 1—2, СПб, 1886—87; Н и к о л ь с к и й П. В., Болезни кожи, 3 издание, М.—Л., 1928; Л е б е д е в А. И., Основы патологической анатомии кожных болезней, Ташкент, 1923. В настоящее время печатается шеститомное руководство—коллективный труд русских дерматологов—«Основы клинической, экспериментальной и социальной венерологии и дерматологии». Переводные: Д а р ь е Ж., Основы дерматологии, М.—Л., 1930; Р и к к е Б., Руководство по кожным и венерическим болезням, М.—Л., 1925; Я н о б и Е., Атлас болезней кожи, ч. 1—2, 3 изд., СПб, 1913. П. Григорьев.

**ДЕРМАТОМИКОЗЫ**, или дермафитии, заболевания кожи, вызываемые поселением

в ней дерматомицетов—патогенных грибов, паразитирующих преимущественно в верхних слоях и придатках кожи (волосах и ногтях). Различают 3 основных группы Д.: к первой относятся наиболее поверхностные Д., при которых грибки поселяются только в роговом слое эпидермы, не проникая собственно в кожу, таковы *эритразма* (см.) и разноцветный лишай. При дерматомикозах 2-й группы грибки поселяются не только в роговом слое, но и в др. образованиях рогового вещества (волосах, ногтях); эти формы (объединяемые обычно названием эпидермомикозов) в противоположность первым весьма заразительны и сопровождаются ясной воспалительной реакцией кожи, доходящей иногда до глубокого гнойного воспаления ее. Сюда относятся *парша*, *микроспория*, *трихофития*, *оидомикоз* (см.), а также ряд т. н. тропических микозов, встречающихся только в тропических странах. В третью группу входят Д., при к-рых грибки поселяются и размножаются в более глубоких частях собственно кожи; это т. н. г л у б о к и е Д., или с о б с т в е н н о Д. Они имеют хроническое течение и характеризуются явлениями гранулематозного воспаления (см. *Гранулема*). Распространяясь по лимфатическим и кровеносным сосудам и нередко осложняясь заболеванием лимфатических желез, костей и внутренних органов, они имеют большое сходство по клинической и гистологической картине с туберкулезными и сифилитическими процессами. К глубоким Д. причисляют обычно еще ряд сходных заболеваний, вызываемых грибами патогенных плесеней (напр. т. н. *мадурская нога*, см.) и трихомицетами, занимающими среднее место между грибами и бактериями [напр. *актиномикоз*, *стрептотрихоз* (см.) и др.]. Течение Д. и клиническая картина весьма разнообразны (см. отдельные заболевания). Лечение сводится к применению отшелушивающих средств в смеси с дезинфицирующими, а при глубоких Д.—иодистого калия внутрь и рентгеновских лучей.

*Лит.:* Б о г р о в С., Грибки-паразиты кожи и ее придатков, Медик. микробиология, под редакцией Л. Тарасевича, том II, Петербург—Киев, 1913.

**ДЕРМЕНД**, псевдоним классика татарской литературы буржуазного периода Закира Рамеева (1859—1921). Меценат-золотопромышленник из Оренбурга, субсидировавший местные органы буржуазно-националистической печати, газету «Вакт» и журнал «Шуро». Своими немногочисленными стихами Дерменд занял видное место в истории татарской литературы как талантливый поэт-лирик. Д. является создателем особого эстетико-философского направления в невоеточном стиле. Его лирика, проникнутая пессимизмом и символикой, воспевае в мрачных тонах горькую долю и «безнадежную» будущность татарского народа. Полное собрание сочинений Д. издано в Казани в 1929.

**ДЕРМЕНДЖИ**, Абдулла Ибраимович (р. 1905), крымско-татарский писатель и критик-марксист. Печатается с 1928. Автор сборника рассказов «Переходный период». Сотрудничал в общественно-политическом и литературно-художественном журнале «Илери» (Вперед), а также в газетах «Ени-Дунья»

(Новый мир) и «Яш-Куввет» (Юная сила); один из руководителей Крымской ассоциации пролетарских писателей.

**ДЕРМОГРАФИЗМ** (от греч. *derma*—кожа и *grapho*—пишу), реакция со стороны сосудодвигательных нервов кожи (так наз. *вазомоторов*, см.) в ответ на механическ. раздражение ее, заключающаяся в выступлении черты красного (красный Д.) или белого (белый Д.) цвета или отечного валика (отежный Д.) при проведении по коже палочкой или булавкой; когда раздражение распространяется и на окружающую ткань, говорят о рефлекторном Д. В умеренной степени Д. наблюдается у каждого нормального человека; в более сильной степени Д. наблюдается у неврастеников, при некоторых заболеваниях центральной нервной системы, при Базедовой болезни. Д. свидетельствует повидимому о возбужденном состоянии симпатической нервной системы; особенного диагностического значения не имеет.

**ДЕРМОИД** (от греч. *derma*—кожа, *derm* оидная киста, мешковидная опухоль, стенка которой по своему строению напоминает кожу (она покрыта эпидермисом, содержит кожные железы, гл. обр. сальные, и волосы). Внутри полости Д. находится густая, салоподобная или маслянистая масса, являющаяся продуктом деятельности сальных желез, обычно с значительной примесью волос. Форма Д. округлая; если Д. располагается под кожей, он приподымает ее в виде бугра. Размер Д. может быть очень различным—от просяного зерна до головы взрослого человека, причем увеличение Д. в объеме происходит в значительной степени за счет накопления содержимого в его полости. Д. относятся к врожденным образованиям и развиваются из частей *эктодермы* (см.), отщепленных и как бы занесенных в глубь тканей в эмбриональном периоде; в связи с этим они имеют место гл. обр. в тех частях тела, где в зародышевом периоде наблюдаются складки эпидермиса или закрывающиеся впоследствии щели (лицо, шея, полость рта, глазная впадина, средостение, клетчатка таза); кроме того Д. могут иногда развиваться в яичниках у женщин; здесь они представляют собой образования другого рода и относятся к т. н. *тератомам* (см.), опухолям, образующимся в результате неправильного развития яйцевых клеток. Дермоиды яичника нередко содержат в своей стенке кроме подобия кожного покрова с волосами зубы, кости, нервную ткань, железистые ходы и др. производные, относящиеся ко всем трем зародышевым листкам. Лечение Д. исключительно хирургическое. А. А.

**ДЕРН** (строит.), употребляется для крепления откосов значительной крутизны и вообще поверхностей, подверженных действию текущей воды. Самый лучший Д.—луговой, покрытый густой и низкой травой. Размеры отдельной дернины 30 × 45 см. Толщина берется возможно большая во избежание повреждения корней трав и имеет пределы в среднем от 75 до 100 мм. Для закрепления уложенной на поверхности земли дернины применяются деревянные спицы дл. ок. 30 см и толщиной 4—5 см. Для того чтобы дерновка хорошо принялась и про-

росшая трава своими корнями надежно связалась с укрепляемой поверхностью земли, необходимо употребить Д. свежесрезанный и самую одерновку производить в осеннюю, преимущественно сырую погоду.

**ДЕРНА** (*Derna*), древний Д а р н и с — З а р и н, гор. на С. Киренаики (итал. колония в Африке), на побережье Средиземного моря; расположен в плодородной долине; около 10 тыс. ж. (1921). Торговля шерстью, кожей и финиками.

**ДЕРНБУРГ** (*Dernburg*), Бернгард (р. 1865), германский политический деятель и журналист; сын известного либерального журналиста Фридриха Д.; в 1901 был назначен одним из директоров «Дармштетер банк», в 1906—директором колониального департамента министерства иностранных дел. С 1907 по 1910 Д. был статс-секретарем по колониальным делам, осуществляя политику форсированного приобретения Германией колоний. Во время империалистской войны руководил германск. пропагандой в Америке, а после революции был одним из основателей демократической партии, пославшей его в Национальное собрание. В правительстве Шейдемана Д. был министром финансов (апрель—июнь 1919). После ухода в отставку занялся публицистической деятельностью. Д.—влиятельный член рейхстага (с 1920), защищающий интересы финансового капитала. Он член правлений целого ряда банков и связанных с ними промышленных предприятий.

Написал: *Zielpunkte des deutschen Kolonialwesens*, Berlin, 1907; *Südwestafrikanische Eindrücke*, Berlin, 1909. Б. М.

**ДЕРНБУРГ** (*Dernburg*), Генрих (1829—1907), один из виднейших писателей по гражданскому праву второй половины 19 в. Был профессором в Цюрихе, Галле и Берлине. Написал много получивших большое распространение и влияние трудов по римскому, прусскому и германскому праву, среди которых на первом месте стоят его «Пандекты», переведенные на русский язык. «Учебник прусского частного права», «Курс гражданского права Германии и Пруссии», «Залоговое право» и «Зачет». По своему содержанию работы его характеризуются острым чутьем и талантливым улавливанием потребностей господствующего класса в конкретных вопросах, причем в обслуживании этих потребностей Д. не считал нужным строго держаться определенного метода и был эклектиком. Д. был учителем ряда видных русских дореволюционных цивилистов, в частности Л. И. Петражицкого и И. А. Покровского. По ясности изложения «Пандекты» Д. по сие время являются лучшим сводным трудом по догме римского права.

**ДЕРНИНА**, дерновина, дерн, поверхностный слой почвы, переплетенный корнями и корневищами многолетних травянистых растений (гл. обр. злаков или осок) и вследствие этого обладающий определенной связностью. Связность Д. целиком зависит от состава растений, образующих ее; однолетники и растения со стержневыми корнями не могут образовать связной Д. Часть подземных органов растений ежегодно отмирает и перегнивает в почве, по-

чему Д. всегда содержит много перегноя. Кроме того корни растений обогащают Д. зольными элементами, выносимыми ими из более глубоких слоев почвы, а при наличии в составе травостоя Д. бобовых растений— и азотом (путем поглощения его из воздуха клубеньковыми бактериями).

Слой дернины не является однородным. Наибольшее количество отмерших корней и побегов находится в поверхностном слое (5—8 см), к-рый придает связность и всему слою Д. (20—25 см). Если срезать верхний слой, дернина теряет свою связность и легко крошится. При использовании задерненного участка под с.-хоз. культуру вследствие высокой связности Д., в особенности сформировавшейся в течение многих лет (см. *Залежи*), нужно считаться с необходимостью лишить травы, образующие Д., жизнеспособности, иначе они прорастут и испортят поле, предназначенное для посева сел.-хоз. растений. Плужная обработка Д. может быть произведена несколькими способами: переворачиванием пласта, чтобы задуть опрокинутую вниз Д., постановкой срезаемого пласта на ребро под углом 45° (см. *Взмет*), предварительным срезыванием связного поверхностного слоя с последующей обработкой. Наиболее современным способом плужной обработки Д. является культурная вспашка (см.) Д. плугом с дерновником (см.). Но и такая обработка при плотной и особенно сухой Д. не является совершенной. В наст. время техника работает над созданием более совершенного орудия для обработки Д. Такими орудиями являются фреза, крошащая почву, и пульверизатор, одновременно производящий вспашку и крошение почвы, и др. Недостатком этих орудий является распыление ими почвы.

Высокая связность Д. позволяет срезать ее узкими полосами и переносить на др. место, где, будучи осторожно положена, Д. снова укореняется. Таким приемом (дернование, дерновка) часто пользуются для укрепления краев канав, валов, устройства бордюров, клумб, для маскировки сооружений в военном деле и пр. (см. *Дерн*).

Лит.: Вильямс В. Р., Общее земледелие с основами почвоведения, М., 1925; Смирнов В., Обработка целины и залежей, М., 1928.

**ДЕРНОВАЯ РУДА**, железная руда осадочного происхождения, отлагающаяся под дерном в заболоченных низинах в виде пористых, почковидных и лепешковидных образований. По химич. составу—водная окись железа, к к-рой примешано нек-рое количество кремнезема и небольшое количество фосфорной кислоты, органического вещества и марганца. Содержание железа в Д. р. доходит до 35—40%, а иногда до 49%. Условия образования Д. р. недостаточно выяснены: одни исследователи полагают, что Д. р. образуется в результате хим. выпадания соединений железа из растворов вследствие перехода железа из закисного соединения в окисное; другие утверждают, что процесс накопления Д. р. есть процесс биохимический, совершающийся при посредстве железобактерий (см.), живущих в мелких водоемах, накапливающих в своем органи-

зме соединения железа и вследствие этого концентрирующих его после своей смерти на дне бассейнов. Надо думать, что в сложных природных условиях одновременно имеют место и тот и друг. процессы, причем однако последнему принадлежит доминирующая роль. Главными месторождениями Д. р. являются богатые влагой песчаные низменности Сев. Германии, Дании, Финляндии, Карельской АССР и вообще всей сев. части умеренного пояса. Точных статистических данных о добыче Д. р. не имеется. См. *Железные руды*.

**ДЕРНОВО-ПОДЗОЛИСТЫЕ ПОЧВЫ**, почвы, образовавшиеся в результате воздействия на материнскую породу двух процессов: подзолистого и дернового. Подзолистый процесс в наиболее чистой форме протекает под пологом леса (в особенности хвойного). Исключительное значение в этом процессе имеет мертвый покров леса, состоящий из продуктов опада (лесная подстилка). При разложении лесной подстилки микроорганизмами (преимущественно грибами) получают органические (гумусовые) кислоты (типа креновой кислоты). Просачиваясь вместе с атмосферными водами вглубь, они разлагают ряд соединений, входящих в состав материнской породы, и выносят их с собой. Прежде всего вымывается углекислый, фосфорнокислый и часть поглощенного кальция; верхние горизонты породы делаются ненасыщенными основаниями. Затем из верхнего горизонта выносятся соединения Fe, Al, Mn, делающиеся более подвижными после удаления поглощенного Са. Потеря окислов Fe и относительное обогащение SiO<sub>2</sub> изменяют цвет верхнего горизонта породы, превращая его из красного или желтого в интенсивно белесый. Вымытые из подзолистого горизонта соединения (полуторные окислы, фосфорнокислые соединения, карбонаты) откладываются под ним, образуя горизонт скопления—иллювиальный, или орштейновый горизонт. Этот горизонт обычно значительно уплотнен и окрашен в красноватые и темнобурые тона окиси железа и марганца. Т. о. формируется подзолистая почва.

Подзолистый процесс в природе протекает, обычно чередуясь или одновременно с процессом дерновым, связанным с наличием травянистой растительности (злаки, бобовые и пр.), появляющейся при осветлении леса (в результате гибели деревьев, вырубки и т. п.). Существенным свойством травянистой растительности является ее отмирание глубокой осенью, в то время когда в почве благодаря избытку влаги и возникающему в силу этого недостатку кислорода (анаэробные условия) затрудняется разложение органических веществ. В результате воздействия травянистой растительности на подзолистую почву происходит накопление гумуса (см.) в верхней части подзолистого горизонта. Т. о. формируется верхний дерновый горизонт, в к-ром накапливаются гумус и зольные элементы; горизонт этот имеет обычно комковатую *структуру почвы* (см.). По мере накопления перегнойных веществ в верхних горизонтах Д.-п. п. последние обогащаются неразложившимися остатками травянистой растительности, что приводит

к накоплению в почве влаги, вытесняющей воздух. В анаэробных условиях в почве начинают развиваться растительные процессы, что вызывает переход Д.-п. п. в болотно-подзолистые и болотные (см. *Болото*).

Типичные Д.-п. п. имеют в разрезе следующий вид и состав: 1) дерновый горизонт (перегнойно-аккумулятивный) серого цвета, распадается на комки; мощность его до 20—25 см; он является горизонтом накопления перегноя (1—2% отвеса почвы) и зольных элементов; 2) подзолистый горизонт (элювиальный) светлосерого или белесого цвета различной мощности (от узкой прерывистой ленты до 50—60 см); обеднен полуторными окислами и зольными элементами и обогащен кремнеземом; 3) орштейновый горизонт (иллювиальный) от желтого до красно-бурого цвета, богатый полуторными окислами, фосфорной к-той, а иногда и солями кальция; в песчаных почвах орштейновый горизонт выражен в виде железистого или гумусового песчаника (*ортзанд*, см.), в глинах—в виде конкреций (*ортштейн*, см.), или корочек; 4) горизонт материнской породы, не измененной почвообразовательным процессом.

Верхние горизонты Д.-п. п. отличаются кислотностью. Водная вытяжка имеет ясно кислую реакцию. Поглощающий комплекс значительно разрушен в результате подзолообразовательного процесса и не насыщен основаниями. Верхний горизонт Д.-п. п. имеет комковатую структуру. В виду насыщенности почвы кальцием эта структура непрочная. Подзолистый горизонт или беструктурен или имеет листоватую структуру. Последняя легко разрушается при незначительных механических воздействиях.

Классификация Д.-п. п. строится на выявлении выраженности дернового и подзолистого горизонтов. Обычно делят их на следующие группы (Глинка): 1) лесные подзолистые почвы со слабо развитым дерновым горизонтом; эта группа подразделяется по степени выраженности подзолистого горизонта на: а) подзолы, в) подзолистые и с) слабоподзолистые; 2) луговые—подзолистые почвы с мощным и интенсивно выраженным дерновым горизонтом; 3) торфяно-подзолистые с торфяным горизонтом над подзолистым; 4) подзолисто-глеевые почвы с сильно развитым дерновым горизонтом и значительным развитием раскислительных процессов. Д.-п. п. могут быть разного механического состава в зависимости от материнской породы. Механический состав отмечается в названии почвы (например подзолистая, глинистая, подзолистая песчаная и т. д.).

Распространение Д.-п. п. приурочивается к лесным областям умеренно-холодного климата (дерново-подзолистая почвенная зона); они занимают обширную площадь как в Европейской, так и в Азиатской части СССР. На С. зона Д.-п. п. граничит с почвами тундры, на юге с серыми лесными землями (см. *Лесостепь*) и *черноземами* (см.). Значительное распространение Д.-п. п. имеют во Франции и Германии, Англии и Скандинавских государствах.—Д.-п. п. отличаются значительной пестротой, связанной с характером рельефа местности. На водораздельных плато преобладают почвы значительной степени оподзоленности (подзолы), в верхних частях склонов—почвы средней степени оподзоленности с развитым дерновым горизонтом (подзолистые) и в нижних частях склонов—почвы с сильно развитым подзолистым и дерновым горизонтом, переходящие в

подзолистые глеевые и торфяно-подзолистые. В долинах подзолистый процесс выражен слабо, там расположены дерновые почвы. В силу смывания полуторных окислов и зольных элементов почвенными водами по рельефу орштейновый горизонт на верхних частях рельефа выражен слабо, в нижних же достигает значительного развития.

Д.-п. п. отличаются низким плодородием, что зависит от: 1) значительной выщелоченности и кислотности верхних горизонтов (в особенности подзолистого горизонта), 2) плохих физических свойств—в силу недостаточно прочной структуры дернового и беструктурности подзолистого горизонтов, 3) бедности их питательными веществами. Д.-п. п. легко заплывают коркой, уплотняются. При избытке влаги обмен воздуха в почве затрудняется, что создает плохие условия для мобилизации питательных веществ. Часты случаи гибели озимых от «вымочек». Для повышения плодородия Д.-п. п. необходимо применять посевы многолетних трав (злаков и бобовых), вносить навоз и минеральные удобрения. Все эти приемы имеют своей задачей создание прочной структуры, увеличение запаса питательных веществ и уничтожение кислотности (см. *Известкование*). При рациональной культуре Д.-п. п. способны давать высокие урожаи (до 30 ц зерна с 1 га). Такие урожаи были получены в Западной Европе и в СССР на полях опытных учреждений.

Лит.: Вильямс В. Р., Избранные соч., том I, ч. 1 и 2, Москва—Ленинград, 1926; Глинка К. Д., Почвоведение, 3 изд., Москва, 1927; Филатов М. М., Очерк почв Московской губ., Москва, 1923; R a m a n n E., Bodenbildung und Bodeneinteilung, Berlin, 1918. Н. Карпинский.

**ДЕРНОРЕЗЫ**, с.-х. орудия для различных работ на поверхности полей и лугов. Так, напр. специальный дополнительный корпус к плугам (универсальным) Сакка, состоящий из плоского лемеха и характерного отвала с вертикальными образующими, служит для нарезки прямоугольных дерновых пластин. При этом поле предварительно нарезается в поперечном направлении особыми маркерами с вертикальными резаками, установленными на определенных расстояниях. Эти маркеры также называют иногда Д. Нарезка пластин дернины необходима для многих мелиоративных работ, но наиболее важное значение приобретает при обработке заболоченных и вообще специфических почв, где дернину приходится складывать в штабеля и подвергать дальнейшим процессам. К типу Д. относятся также орудия с вертикальными резаками, служащие для радикального освежения и аэрации поверхности лугов. Наиболее типичным представителем такого рода Д. является машина французск. завода А. Бажак; она работает от трактора или четверки лошадей, дает основательное освежение лугов и выдирает мох (см. также *Луговые орудия*).

**ДЕРНОСНИМ**, малый плужной корпус, устанавливаемый впереди главного, более или менее полно воспроизводящий отдельные элементы обычного тяжелого корпуса, за исключением подошвы. Применение Д., сбрасывающего на дно борозды верхний, дернистый слой почвы, знаменует собой пе-



реход к так наз. культурн. вспашке, которая характеризуется не только культурным отвалом (см. *Плуг*), но и наличием Д., благодаря к-рому основн. пласт поднимаемой почвы может быть подвергнут основательному рыхлению; опасность зарастания пласта или «приживания» частиц дернин в этом случае устраняется. Радикальная борьба с сорняками возможна только при применении дерноснима.

**ДЕ-РОБЕРТИ** (точнее Де-Р. де Кастро де ла Серда), Евгений Валентинович (1843—1915), философ-позитивист. В качестве земского деятеля Де-Р. предложил 20 дек. 1880 в тверском дворянском собрании ходатайствовать о введении представительного правления и в связи с этим вынужден был выехать из России. Он поселился во Франции, где издавал свои сочинения преимущественно на франц. яз. Гл. труды: Политико-экономич. этюды (СПБ, 1869), в к-рых изложены взгляды Кери и плоско и поверхностно критикуется Маркс; Философия наук и научно-философские системы, 2 тт., М., 1886. Новая постановка основных вопросов социологии (пер. с франц. работы Де-Р.), М., 1909; Социология, СПб, 1880; Agnosticisme, P., 1892; La Philosophie du siècle. Criticisme, Positivisme, Évolutionisme, Paris, 1891; La Recherche de l'unité, Paris, 1893; Le Psychisme social, P., 1898; Sociologie de l'action, P., 1907.

В своих сочинен. Де-Р. проводит мысль о том, что научная философия способна разрешать и «метафизические» вопросы. Для истории русской мысли Де-Р. представляет некий интерес как позитивист, не разделявший позднейших взглядов О. Конта, изложенных в «Politique positive», и в частности решительно отвергавший субъективизм в социологии. Возражения Де-Роберти против «субъективного метода в социологии» вызвали резкую полемику против него со стороны русских субъективистов—Лаврова и Михайловского. Считая односторонность прежних типов филос. мышления неизбежным следствием пробелов в положительных науках и сводя материализм к «гипотезе о мире неорганическом», сенсуализм к «гипотезе о мире органическом» и идеализм к «гипотезе о мире надорганическом», Де-Р. утверждал, вопреки Конту, что философия наук не тождественна с научной философией; и оставался эклектиком, совершенно чуждым диалектич. мышлению. *А. Воден.*

**ДЕРПТ**, прежнее название эстонского г. *Тарту* (см.).

**ДЕРПФЕЛЬД** (Dörpfeld), 1) Фридрих Вильгельм (1824—93), нем. педагог, один из виднейших либеральных гербартианцев. Пытался приложить учение Гербарта к разработке вопросов начальной школы. Известен главным образом как горячий защитник идеи отделения школы от церкви. В своих многочисленных сочинениях Дёрпфельд развивает мысль о «свободной школьной общине в свободном государстве на почве свободной церкви».

Важнейшие сочинения: Die freie Schulgemeinde auf dem Boden der freien Kirche im freien Staate, 1863; Die schulgemässe Entwicklung der Begriffe, 1877, 4 Aufl., 1901; Die Gesellschaftskunde, eine notwendige Ergänzung des bisherigen Geschichtsunter-

richts, 1890, и др. Полное собрание сочинений в 10 тт. вышло в 1894.

*Лит.*: Kasten H., Fr. W. Dörpfeld, sein Leben und seine Schriften, Sachsa, 1895; Carnap A., Fr. W. Dörpfeld. Aus seinem Leben und Wirken, 2 Aufl., Gütersloh, 1903.

2) Вильгельм (род. 1856), сын преддущего, выдающийся нем. археолог; 1888—1912 — директор герман. Археологического института в Афинах, с 1923—проф. ун-та в Иене. При непосредственном участии или под руководством Д. произведены раскопки в ряде городов Греции (в частности в Олимпии, 1878—81) и Малой Азии. Инженер по образованию, Д. в процессе раскопок сделался первоклассным знатоком их методов и техники, явившись одним из основоположников современной практической археологии с ее стремлением дать полную реконструкцию сложного прошлого раскапываемого места. Раскопки Д., составившие эпоху, углубили познания в области древнегреческ. архитектуры; особенно замечательно исследование развалин Трои, выяснившее ошибки *Шлимана* (см.) и показавшее, что «гомеровской» Троей надо считать второе большое напластование сверху.

Важнейшие труды: «Das griechische Theater», 1896 (вместе с Рейнем); «Troja und Ilion. Ergebnisse der Ausgrabungen 1870—94», Athen, 1903; «Alt-Ithaka. Ein Beitrag zur Homerfrage», 2 B-de, München, 1907. *Лит.*: Коерр Е. г., Archäologie, I—III, В., 1911; Бузескул В. П., Открытия 19 и начала 20 вв. в области истории древнего мира, ч. 2, Л., 1924; Уорманн К., Geschichte der Kunst aller Zeiten und Völker, В. I, 2 Aufl., Lpz., 1915 [указатель работ Дёрпфельда].

**ДЕРУЕНТ** (Derwent), 1) название нескольких рек в Англии: а) приток р. Трент (бассейн Гембера), в графстве Дерби, дл. 96 км. Берет начало в Пеннинских горах, обладает крутым падением; за исключением небольших участков нижнего течения не судоходен; б) приток р. Уз (бассейн Гембера), в графстве Йорк, дл. 110 км; в среднем и нижнем течении шлюзован (до г. Мелтона); судоходное значение невелико; в) р. в графстве Кемберленд, 54 км дл.; берет начало в «озерном округе», протекает оз. Деруент Уотер и Бессентуейт, впадает в Ирландское м. у г. Уоркингтона; обладает крутым падением, несудоходна. 2) Р. в Тасмании (Австралийская федерация), ок. 200 км дл. Вытекает из оз. Сент-Клер, впадает в зал. Стом у г. Гобарта; в нижнем течении орошает важнейший плодородческий и пром. район южной Тасмании.

**ДЕРУЕНТ УОТЕР** (Derwent Water), оз. в графстве Кемберленд в т. н. «озерном округе» сев.-зап. Англии; поверхность 535 га, дл. 5 км, ширина 1—2 км, глубина до 22 м. На озере несколько небольших о-вов. Через него протекает река Деруент.

**ДЕРУЛЕД** (Déroulède), Поль (1846—1914), французский политич. деятель и поэт, посвятивший всю свою общественную деятельность идее реванша за франц. поражение в войне 1870 с Пруссией. Дебютировал в «Revue nationale» как поэт (под псевдонимом Жан Ребель), а в 1869—как драматург пьесой «Жуан Стреннер» в первом франц. театре Французской комедии. Во время войны 1870 был ранен и взят в плен в сражении при Седане. Отправленный в Бреславль, бежал оттуда и участвовал затем в отчаянной обороне остатков франц.

армии под командой ген. Шанзи и Бурбаки. После поражения в борьбе с пруссаками Д. сражался в рядах версальцев против парижских коммунаров вместе с др. патриотом-шовинистом, впоследствии много наущившим ген. Буланже. После поражения Коммуны Д. отдается целиком «патриотической», общественной и литературной деятельности, приобретает большую популярность в мелкобуржуазной публике своими «Песнями солдата» (*Chants du soldat*, P., 1872) и «Новыми песнями солдата» (*Nouveaux chants du soldat*, 1875).

В 1882 Д. основал «Лигу патриотов», которая своими уличными манифестациями стремилась поддерживать в парижских массах шовинистический дух и идею «возмездия», реванша. Д. был также одним из главных пропагандистов франко-русского союза и буланжистского движения (см. *Буланже*). В 1889 Лига патриотов официально была распущена, но фактически продолжала существовать. Д. был избран в депутаты в 1889 и 1898. В период Панамского скандала Д. в Палате обвинял Клемансо в финансовых связях с одним из главных героев Панамы, Корнелиусом Герцом. Принимал также деятельное участие в кампании, развернувшейся вокруг невинно осужденного капитана *Дрейфуса* (см.), став на сторону противников пересмотра дела. В день похорон националистического президента республики Феликса Фора (23/II 1899) пытался увлечь ген. Роже с его солдатами на антиреспубликанский путь. Суд оправдал Д. (31 мая), но 12 августа он был снова арестован по обвинению в попытке свергнуть республику. Суд приговорил Деруледа к 10-летнему изгнанию (1900). В 1905 Дерулед был амнистирован и вернулся во Францию, где влияние его в последние годы стало совершенно ничтожным. Умер в 1914, не дожив до осуществления своей мечты — возвращения Франции Эльзас-Лотарингии.

#### Х. Раппопорт.

Своей литературной известностью Д. был обязан «Песням солдата», полным шовинистическим настроениям, проникнутым маниакальной, неотступной идеей реванша любой ценой. «Песни», как и все стихи Д., написаны простым языком, в несложных ритмах; его образы элементарны. Можно сказать, что поэзия Деруледа — образцово вульгарна, в самый уровень со вкусами и настроениями его читателя — мало культурного мещанства. Д. как поэт был забыт много раньше осуществления своего «идеала», и к 1914 его поэтическое творчество было уже архивным материалом. Он написал также ряд пьес; из них наиболее известна 5-актная драма «Моабит» (1888).

**ДЕРУЛЮФТ** (*Deutsch-Russische Luftverkehrsgesellschaft*, Berlin), Русско-германское об-во воздушных сообщений с капиталом в 300 тыс. марок, основанное в 1921 торговым представительством РСФСР в Германии и германским концерном Аэро-Унион. По новому уставу об-ва (1926) учредителями последнего на паритетных началах являются Наркомторг СССР и германское об-во Люфтваганза (*Deutsche Luft-Hansa*), в к-ром заинтересован наряду с германским правитель-

ством целый ряд организаций и предприятий, в т. ч. и об-во Юнкерс. Д. поддерживает регулярные воздушные рейсы между Москвой и Берлином, а с 1928 — между Ленинградом, Ревелем и Ригой. В 1922 его самолетами пройдено при регулярных полетах 148 тыс. км, перевезено 338 пассажиров и 18.200 кг грузов, а в 1929 пройденный путь измеряется цифрой 816 т. км, число пассажиров — 2.692 и вес перевезенных грузов — 60.015 кг. Число рейсов с 114 в 1922 возросло до 901 в 1928. В 1929 число рейсов было 986 (809 тыс. км) при 2.692 пассажирах и 47,5 т груза, в 1930 — 986 рейсов при 2.398 пассажирах и 37,7 т груза.

**ДЕРУССО** (*Desgrousseaux*), Александр Жюаким (1820—1892), франц. поэт-песенник (шансонье). Пользовался популярностью как создатель жанра народной песни на диалекте. Наиболее известен его сборник на диалекте Лилля «*Chansons et pasquilles lilloises*» (Песни и пасквилы города Лилля), выдержавший во второй половине 19 века свыше 20 изданий (последнее 1891). Стиль песенки сатирический: комические эпизоды, бурлески на бытовые темы, карикатурные зарисовки окружающей среды; написаны живым образным языком с прекрасно подобранной музыкой. Д. принадлежит также исследование орфографии диалекта и ряд работ по фольклору.

**ДЕРУТРА** (*Deutsch-Russische Transport Aktiengesellschaft*), транспортное об-во с ограниченной ответственностью. Организовано в мае 1921 Наркомвнешторгом и *Гамбургско-Американской линией* (см.). В ноябре 1926 эта линия («*Narag*») из об-ва вышла, и ее пай были выкуплены Совторгфлотом. Управление Д. находится в Гамбурге. Отделения Д. — в Гамбурге, Берлине, Штеттине, Бремене, Дунсбурге, Кёнигсберге и др., а также в Австрии, Голландии и Бельгии. Основной капитал Д. — 1.150 тыс. герм. марок. Общий грузооборот за 1929 составил 901 тыс. т (261 тыс. т по экспорту и 640 тыс. т по импорту).

**«ДЕР ЭМЕС»** (Правда), ежедневная центральная в СССР коммунистическая газета на еврейском языке. Начала выходить в Петрограде 7/III 1918 под названием «*Варгайт*» (Правда) как орган большевиков и левых эсеров. 7 августа того же года «*Варгайт*», выходявшая тогда уже в Москве, меняет свое название на «Д. Э.». Первые 114 номеров «Д. Э.» вышли с подзаголовком «орган ЦК РКП(б)». На № 114 газета приостанавливается почти на два года. С 2/IX 1921 выходит регулярно. С 7/XI 1921 до марта 1930 «Д. Э.» выходил как орган ЦБ евсекции при ЦК РКП(б), а с ликвидацией нацсектора при ЦК ВКП(б) газета с марта 1930 выходит как орган Совета национальностей при ЦИК СССР. «Д. Э.», особенно в первый год его существования, сыграл огромную роль в деле идейно-политического разоблачения еврейских мелкобуржуазных «социалистических» партий, вовлечения еврейских рабочих масс в ряды ВКП(б) и разработки основных вопросов партийной работы ВКП(б) и мероприятий Сов. власти по экономическому переустройству жизни еврейских трудящихся масс. В 1930 «Д. Э.» создает ряд районных колхозных газет на еврейском языке («*Колварт-Эмес*», «*Сталин-*

дорфер Эмес» и др.). Газета выходит под редакцией М. И. Литвакова.

**ДЕРЮГА**, рядно, веретье, первоначально грубая ткань ручной выработки из низкосортной пеньки, употребляемая в крестьянском хозяйстве для пошивки мешков, на изготовление покрывал для возов и других хозяйственных надобностей; впоследствии этим именем стала называться также грубая, редкая ткань из толстой льняной и джутовой пряжи (рединка, паковочная ткань), ручной и механической выработки, употребляемая для упаковки хлопка, шерсти, табака и пр.; вырабатывается фабриками Льнообъединения и кустарями Вязниковского и Судогодского районов Ивановской Пром. области.

**ДЕРЮГИН**, Константин Михайлович (род. 1878), известный зоолог, проф. Ленинградского ун-та. Ученик В. М. Шимкевича, Д. дал ряд выдающихся по своему значению работ как в области развития и анатомии животных (гл. образом рыб), так и в области фаунистики, гидробиологии и гидрологии различных районов СССР. Докторская диссертация Д. «Фауна Кольского залива и условия ее существования» («Записки Академии наук», П., 1915, том XXXIV, № 1) является капитальным вкладом в науку о фауне севера СССР и дала в свое время сильный толчок изучению фауны севера в связи с экологией. В этом же направлении Д. в дальнейшем исследовал фауну Белого моря, Невской губы, вост. части Балтийского моря, Сев. Полярного моря и др. Д. является одним из организаторов Мурманской биол. станции, Петергофского исследовательск. ин-та, Тихоокеанской научно-промыслов. станции.

Гл. работы: Гидрология и бентос Невской губы, П., 1923; Баренцово море по Кольскому меридиану, М., 1924; Новые данные о перелете птиц, М., 1924; Гидрология и бентос восточной части Финского залива, Л., 1925; Исследование Баренцова и Белого морей и Новой Земли (1921—24 гг.), Архангельск, 1925; Сравнительная оценка результатов гидрологических разрезов по Кольскому меридиану, в кн. Работы Мурманской биологическ. станции, том I, Л., 1925; Гидрологические исследования у Новой Земли, в кн. Исследования морей СССР (Гос. гидрологич. ин-т, в. 9), Л., 1927.

**ДЕРЮГИНО**, село в Дмитриевском районе Центр.-Черноз. области, в 5 км к В. от одноименной станции Зап. ж. д. (в 73 км к С.-З. от Льгова); 1.322 жит. (1926). Бумажная фабрика—203 рабочих, рафинадный и сахаропесочный завод—644 раб. При станции лесопильный завод—91 раб. Грузооборот ст.: 31,1 тыс. т по отпр., 36,6 тыс. т по прибытию (1927/28).

**ДЕРЮЕ** (Deruet, или Deruel), Клод (1588—1660), живописец и гравер франц. школы. Совершенствовался в Италии, где подружился с известным рисовальщиком *Калло* (см.), влияние к-рого сказывается на некоторых его гравюрах. Почти всю жизнь работал на родине, в Нанси, в качестве придворного живописца лотарингских герцогов. Им были исполнены многочисленные проекты для празднеств, аллегорические композиции, ряд портретов и религиозных картин.

Ему же принадлежит роспись одной комнаты в Пале-Рояле (ок. 1639).

Лит.: Stein H., Deruet Claude, Allgemeines Lexikon der bildenden Kunstler, B. IX, Lpz., 1913.

**ДЕРЮЖИНСКИЙ**, Владимир Федорович (1861—1920), юрист. С 1891 был проф. Московского, а затем Юрьевского ун-тов по кафедре полицейского права и редактором «Журнала министерства юстиции». Его основные работы: *Nabeas Cognus-Akt* (Юрьев, 1895); Административные суды в государствах Западной Европы (СПБ, 1906, из «Журн. мин. юстиции», июнь); Из истории политической свободы в Англии и Франции (СПБ, 1906); Выдающиеся английские деятели XIX века (СПБ, 1904); Очерки политического развития в современной Англии (СПБ, 1911). В своих работах Д. придерживался историко-описательного метода. В отношении политического Д.—сторонник английского либерализма: институты английской буржуазной «свободы» казались ему идеалом для современного государства.

**ДЕРЯБА**, или большой дрозд. *Turdus viscivorus*, см. *Дрозды*.

**DES**, буквенное обозначение ноты ре-бемоль (энгармонически равно *cis*=до-диез): *Des-dur* (дэс-дур)=ре-бемоль-мажор, тональность с 5 бемолями в ключе, энгармонически эквивалентна *Cis-dur*=до-диез-мажору; *des-moll* (дэс-моль)=ре-бемоль-минор, тональность неупотребительная (в ключе 8 бемолей), энгармонически заменяется *cis-moll*=до-диез-минором.

**ДЕСАГУАДЕРО** (Desaguadero), р. в Боливии (Юж. Америка). Вытекает из оз. Титикака на выс. 3.816 м над ур. м. Протекает по Центрально-Боливийскому нагорью, впадает в бессточное озеро Поопо (3.694 м над ур. м.). Длина 300 км. Сообщение на небольших плоскодонных пароходах и индейских челнах, плетеных из камыша.

**ДЕСАЛИН**, вождь восстания негров в Гаити (см.) в 1804.

**ДЕСАНТ** (от франц. *descente*—спуск, высадка), высадка сухопутных войск, перевезенных морем или по воздуху, на территории противника для военных действий, а также с охранительными и демонстративными целями. Судовой Д.—высадка на берег части, выделенной из состава команды военного судна (см. *Десантная операция*).

**ДЕСАНТНАЯ ОПЕРАЦИЯ**, или иначе операция высадки десанта, боевая операция, в которой одновременно участвуют как сухопутная армия, так и морские силы. Д. о. заключается в перевозке сухопутных частей *десанта* (см.) морем, высадке его на побережье, занятом неприятелем, и в последующих действиях десанта на берегу.

Во время войны Д. о. становятся неизбежными: если противники разделены морем и для достижения военных или политических целей необходимо вторжение на вражескую территорию; если борьба ведется на приморском участке, и фланг или тыл противника может быть уязвлен только обходом через море, и наконец если при наличии сухопутного фронта представляется возможность нанести удар на новом направлении путем высадки десанта на побережье, находящемся в стороне от основного фронта, или в глубоком тылу.

Д. о. не должна смешиваться с морской перевозкой войск, когда высадка на свою же территорию или территорию союзников

не сопряжена с боем и фактически сводится к технике разгрузки. Примером такой перевозки может служить переброска англ. экспедиционного корпуса с 9 по 23 августа 1914 года из Саутгемптона и Ньюхейвена в Гавр, Булонь и Руан для действий на французском фронте, а также перевозка армии САСШ в 1917—1918.

Таким образом определяющими для Д. о. являются бой за высадку и действия десанта по достижению намеченной цели, т. е. решения боевой задачи на берегу; все же остальное, включая и боевые действия на море и в воздухе, является средством для достижения успеха и обеспечением операции.

В соответствии с целью (военной или военно-политической), характером и масштабом различаются три вида Д. о.

Высадка стратегического десанта, или по старой терминологии десантная экспедиция, характеризуется: 1) объектом стратегического значения, обычно связанным с крупными политическими целями; успех или неуспех такой операции отражается на ходе кампании (или войны); 2) самостоятельными действиями десанта, связанного с основным фронтом борьбы только общ. планом высшего командования (создание нового фронта, диверсия или демонстрация для оттягивания сил противника с главного направления); 3) значительным масштабом операции как по составу частей (от дивизии до корпуса и выше), так и по времени выполнения (от трех недель до нескольких месяцев); 4) сохранением морской коммуникации с метрополией после высадки для последующего питания десанта; 5) относительно большой свободой в выборе места и времени высадки как следствием оперативной самостоятельности. Типичным примером стратегической Д. о. является высадка войск Антанты на Галлипольском полуострове в 1915 году, известная под названием *Галлипольской операции* (см.).

Высадка тактического десанта характеризуется: 1) ограниченной целью тактического значения, организующей обход фланга противника, результат достижения которой решительно влияет на исход боевых действий на прибрежном участке театра; 2) несамостоятельностью десанта, вспомогательной его ролью по отношению к флангу армии и тактическим взаимодействием с последним; 3) мощной поддержкой судовой артиллерии и относительно небольшим масштабом операции, так как обычно состав десанта меньше дивизии, а иногда не превышает батальона и время проведения операции—обычно не более недели; 4) быстрым прекращением коммуникации с местом посадки десанта, так как в случае успеха десант автоматически сливается с фронтowymi частями. Типичным примером операций высадки тактических десантов могут служить высадки частей приморского отряда ген. Ляхова в тыл туркам у Атины и Ризе при продвижении вдоль Лаазистанского побережья (на Черном море) в феврале 1916.

Высадка десантных партий характеризуется прежде всего: 1) весьма ма-

лым масштабом операции, 2) возможностью постановки самых различных заданий, чаще всего демонстративного характера (производство паники в тылу, взрыв моста или тоннеля, уничтожение подбитой флотом береговой батареи, перерезание проводов и т. д.), 3) быстротечностью операции, продолжительностью в несколько часов и 4) обычным возвращением десанта на корабли и далее в базу по выполнению задачи на берегу, если целью не была организация партизанских действий. Десантная партия, выделенная из состава экипажей боевых кораблей, называется корабельным (или судовым) десантом.

Д. о. относится к числу наиболее трудных и сложных боевых действий (маневров) как по разнохарактерности ее элементов (действия полевых войск и их взаимодействия с авиацией, военным флотом, коммерческими судами, привлеченными к транспортированию и т. п.), сложности организации, так и по зависимости ее от сложного комплекса внешних условий: общей боевой обстановки (на берегу, в море, в воздухе), погоды и даже астрономических показателей (фазы луны, продолжительность дня и ночи). Естественно поэтому, что успех Д. о. обусловлен рядом факторов, к которым относятся: 1) соответствие цели и задач, возлагаемых на десант, тем силам и средствам, к-рые могут быть выделены для проведения операции и ее обеспечения, 2) наличие благоприятной обстановки для перевозки и высадки войск (сюда относится заблокирование флота противника, могущего сорвать десантную операцию, расстройство его авиации и т. д. или создание таких условий, когда противник не может помешать десантной операции, например полная внезапность, условия погоды), 3) наличие единого плана, вытекающего из плана действий десанта на берегу, и единство общего руководства и организации, 4) правильность выбора пункта и момента высадки, 5) тщательность подготовки к десантной операции всех сил и средств и наконец 6) скрытность подготовки и выполнения.

Для действий самого десанта кроме удобства места высадки (глубина подхода, отлогость берега и т. д.) необходимы наличие удобных путей для развития наступательного движения и достаточность источников пресной воды. С увеличением масштаба операции эти факторы играют все большую роль. Стратегические десанты большого размаха (обычно средство интервенции) кроме того обычно опираются на родственную классовую или национальную группировку местного населения, без чего успех будет затруднен, так как питание десанта, охрана порядка в тылу и т. д. становятся весьма затруднительными и требуют громадного расхода сил и средств, естественно ограниченных природой Д. о.

Современные методы и средства войны еще более затруднили производство Д. о., так как наличие подводных лодок и авиации, не поддающихся блокаде, исключает возможность абсолютного владения морем (см. *Господство на море*) или *господство в воздухе* (см.) даже при значительном пре-

имуществе сил нападающей стороны. Однако все эти затруднения наряду с громоздкостью и сложностью не исключают Д. о. в будущем не только потому, что в некоторых случаях они являются единственной возможной формой боевых действий (противники разделены морем, причем морские силы не могут решить войны), но и потому, что угроза, а тем более успех Д. о. дает многие преимущества.

При наличии значительной морской границы десантная угроза с моря заставляет противника разбрасываться, держать большие силы в различных прибрежных пунктах, даже при острой потребности в дополнительных силах на главном фронте. Россия в империалистскую войну вынуждена была держать до 4-х корпусов на побережье Черного моря, несмотря на наличие большого флота и весьма сомнительной возможности высадки турецкого десанта; с другой стороны, Турция имела в районе Босфора значительные силы, бесцельно продавшие всю войну появления рус. десанта (подготовлявшегося в Одессе), и даже в период особо тяжелой для его обстановки борьбы за Дарданеллы турецко-германское командование не решалось полностью использовать этот естественный резерв. Благодаря преимуществам морского транспорта большой десант может быть подвезен к любому (пригодному для высадки) пункту побережья и высажен в сравнительно короткий срок, в то время как соответствующая концентрация войск для отражения его, даже при использовании жел. дор., требует значительно большего времени. Кроме того морской транспорт располагает большей свободой в выборе маршрутов, что позволяет быстро изменить уже принятое направление в процессе самой операции, т. е. показаться в одном месте, а произвести высадку в другом, или высадить десант сразу в нескольких пунктах. В этой погоне за своевременной концентрацией сил в одном пункте побережья все преимущества на стороне, располагающей морскими путями. Если при этом перевозку удастся выполнить скрытно (ночью), то атакованный может сделать необходимое накопление сил к угрожаемому району только спустя значительный промежуток времени, когда возможно уже определенлся успех десанта путем закрепления за собой необходимой полосы на берегу.

Д. о. включает в себя следующие этапы: 1) подготовку к Д. о., к-рая обнимает как разработку плана, разведку противника и предполагаемых мест высадки, так и подготовку войск, морских и воздушных сил, всех материальных средств и наконец организацию промежуточных баз, если основные базы флота значительно удалены от места высадки, 2) посадку войск на транспорты в одном или нескольких портах, называемых пунктами посадки, 3) переход десанта морем к месту фактической или демонстрационной высадки, 4) бой за высадку и высадка войск на берег при поддержке морских и воздушных сил и закрепление десанта на берегу, 5) последующее развитие действий десанта для достижения поставленной цели, уже без непосредственной поддержки флота, 6) создание базы высадки и поддержание коммуникации с метрополем для питания десанта и наконец в случае неуспеха, 7) обратную посадку войск на транспорты («эвакуация») и возвращение десанта. Все эти этапы обеспечиваются действиями морских и воздушных сил от помех флота и авиации противника, причем для обеспечения транспорта ис-

пользуются все средства, включая маскировочную окраску судов.

Силы и средства, принимающие участие в большой десантной операции: 1) собственно десант—сухопутные части, в современных условиях механизированные, значительно усиленные огневыми и техническими средствами (мотоциклы, танки, моторизованный обоз и тылы), 2) транспортная флотилия—специальные и приспособленные суда коммерческого флота для размещения бойцов, технических средств, лошадей и всех грузов десанта, 3) высадочные средства—шлюпки, баржи, лихтера (самоходные шаланды), конские боты, плашкоуты и прочие мелкосидящие суда, назначение которых—курсировать между портами, стоящими на якоре и пунктом высадки, для подхода вплотную к берегу, 4) охранение десанта—корабли военного флота (крейсера, миноносцы, сторожевые и тральные суда), непосредственно охраняющие десантные транспорты во все время перехода и высадки от атак военных кораблей, подводных лодок, мелких торпедных сил, налетов авиации и минного заграждения противника, 5) отряд поддержки—боевые корабли флота, обычно крейсера, канонерские лодки, мониторы, вооруженные коммерческие суда, назначенные специально для участия в бою за высадку, т. е. для артиллерийской подготовки пункта высадки, подавления огневых средств противника (полевых и береговых батарей, пулеметных точек и оборонительных сооружений) на самый ответственный период, когда десант еще не укрепился на берегу и не развернул полностью своих собственных артиллерийских средств,—и в период развития десантом наступления. Пределы огневой поддержки естественно определяются дальностью огня корабельной артиллерии, после чего, продвигаясь в глубь территории противника, десант сам должен полностью обслужить себя; и наконец 6) отряд прикрытия—та часть морских сил, которая выделяется для борьбы с флотом противника (обычно главные силы), дабы не допустить его к десанту путем предварительного уничтожения в бою или заблуживания.

Роль воздушных сил в современных условиях выполнения Д. о. весьма значительна. Помимо того, что крупный стратегический десант всегда будет иметь в своем составе воздушные силы, необходимые для обеспечения действий его на берегу, авиация (обычно гидроавиация) придется охранению для защиты каравана транспортов от подводных лодок и для предупреждения его о приближении надводного противника. Вся разведка будущих мест высадки, генеральная разведка театра для выяснения состава, дислокации и намерений неприятельских сил проводится обычно гидроавиацией из состава отряда прикрытия (главных сил).

Д. о. предъявляет к десантным частям повышенные требования в части физической и моральной стойкости, специальной тренировки и снаряжения по сравнению с нормальными полевыми войсками (усиленные огневые и технические средства, моторизованные и самокатные разведочные части, самоходная артиллерия и танки, небольшие, но моторизованные обозы и тылы).

Для того чтобы представить конкретнее относительно небольшую Д. о., относящуюся к концу империалистской войны, можно воспользоваться следующими данными о германск. стратегическом десанте, высаженном на о-в Эзель (в Рижском заливе) в окт. 1917 с целью захватить весь архипелаг и угрожать тылу русской армии и базам флота. Состав десанта—15.500 бойцов, 5.000 лошадей, 1.000 повозок, 40 орудий, 225 пулеметов, 85 минометов. Моторизация еще не сказалась на этом десанте. Транспорты с десантом—19 судов с общим водоизмещением в 153.664 т и сверх этого большое число транспортов с продовольствием и боезапасом, 4 госпитальных, 1 авиабаза и т. д. Состав прикрытия, охранения и поддержки—10 дрейнуотов (линейных кораблей и крейсеров), 9 легких крейсеров, 47 эскадренных миноносцев, 6 подводных лодок и около 60 тральщиков. В первые сутки (после короткого боя с береговыми средствами обо-



роны) было выгружено 11 пехотных батальонов и 3 самокатных, 3 полевых батарей, 530 лошадей и 100 повозок. Весь десант высажен к утру 4-го дня.

Чрезвычайно интересна подготовлявшаяся, но не состоявшаяся английская высадка во время 3-го сражения под Ипром на бельгийском побережье, близ Мидделькерке, между Ньюпортом и Остенде. Десантный отряд: одна дивизия, несколько пушечных и гаубичных батарей, две саперных роты и 9 танков «марка IV». Высадка затруднялась сильными укреплениями германцев и бетонной стеной, игравшей роль волнореза. Бельгийский инженер, к-рый строил стенку, дал ее планы. Для преодоления стенки были сделаны специальные деревянные сходни, перевозимые танками. По этим сходням танки должны были взобраться на стенку, помочь втянуть артиллерию и далее атаковать фланг немцев. В тылу, около Мирлемона, в величайшем секрете танки ежедневно упражнялись в преодолении модели такой стенки. Морской флот тренировался в устьях Темзы. При поддержке артиллерийского огня британского флота десантный отряд на трех огромных понтонах (200 м длины) должен был быть подведен мониторами к берегу под прикрытием дымовых завес. Развитие операций на суше не позволило осуществить этот интереснейший десант.

Подготовка десантных войск достигается учебными занятиями мирного времени, репетициями посадки и высадки в условиях, аналогичных ожидаемой действительности. Англичане, предпринимая высадку большой десантно-диверсионной партии в бельгийском порту Зеебрюгге в 1918 (с целью отвлечь внимание германской обороны от прорыва брандеров для закупорки канала в Брюгге), длительно тренировали десантные части в Англии, создав для этого, при помощи макетов, почти полную картину места высадки, что безусловно помогло в этой исключительно трудной операции.

Главные силы больших десантов всегда формируются из постоянного состава полевых войск, однако авангардные части обычно отбираются из наиболее стойких и надежных частей, первые броски к-рых часто состоят из морских команд (морская пехота Англии, САСШ) как более знакомых с условиями и техникой высадки.

Один из наиболее трудных вопросов Д. о.—организация командования и руководства. Наиболее распространенной схемой для стратегической Д. о. является следующая: общее руководство всей Д. о. возлагается на сухопутного начальника, причем ему же подчинены непосредственные исполнители—командующий десантом и командующий морскими силами. Специальный обмен делегатами-командирами связи (сухопутными и морскими) обеспечивает взаимное понимание этих начальников в случае их нахождения в различных пунктах. Очень сложен вопрос взаимодействия судовой артиллерии и пехоты десанта. Судовая артиллерия должна вести огонь по указаниям пехотных командиров, для чего при последних должны быть артиллеристы-наблюда-

тели с судов, соединенные с кораблями всеми возможными средствами связи. Морской начальник, объединяющий средства транспортировки, охраны и поддержки, называется начальником высадки и несет ответственность за транспортировку и высадку. С момента, когда десант укрепился и приобретает самостоятельность в своих действиях, начальник высадки переходит в подчинение командующего десантом и несет ответственность за охранение базы высадки, поддержки флангов, поддержки путей, эвакуацию через море и т. д. Остальные роли распределяются между следующими начальниками: комендант посадки, начальник флотилии транспортов, комендант высадки, начальник базы высадки, командир отряда поддержки и т. д. С сокращением масштаба операции и средств число отдельных начальствующих лиц сокращается путем совмещения сходных функций, например начальником высадки может быть начальник флотилии транспортов, комендант посадки—он же комендант высадки, и т. д.

Отражение десанта сводится к последовательному выполнению следующих этапов: 1) в мирное время пункты возможной предполагаемой высадки укрепляются средствами береговой обороны; базы флота и авиации располагаются так, чтобы удобнее было действовать на путях противника; 2) с началом войны подходы к угрожаемым местам минируются, сухопутные части концентрируются на побережье и у ж.-д. и шоссе узлов, позволяющих быструю железнодорожную и автомобильную переброску войск к местам ожидаемой высадки, организуются все виды разведки (агентура, морская, воздушная и дозорная служба в море), дабы предупредить о приближении десанта; 3) с началом Д. о. необходимо стремиться сорвать ее в самом начале, атакуя с моря и воздуха пункты посадки; 4) при переходе десанта морем, следует нанести решительный удар подводными лодками, авиацией и главными силами, имея объектом десантные транспорты, так как потопление значительного их числа срывает всю операцию; 5) если все эти меры не дали ожидаемого эффекта и десант подошел к берегу, то в бою за высадку отражающий старается сбросить десант в море, причем подводные лодки, авиация и флот продолжают действия против десанта в процессе высадки. В будущем следует ожидать захвата наиболее важных пунктов на берегу, обеспечивающих десант, предшествующей непосредственно морскому десанту воздушной операцией.—В дальнейшем борьба сводится к боевым действиям на берегу и за морские пути десанта.—Особенно надо отметить практическую возможность осуществления в современных условиях воздушных десантных операций, ставших реальными благодаря все прогрессирующему развитию транспортной авиации. Небольшой боевой опыт уже есть у англичан, применявших высадку небольших десантных партий с больших самолетов «Виккерс» при подавлении восстания в Индии и Ираке. Учебная тренировка таких высадок и сбрасывания на парашютах людей и пулеметов с самолетов

производится сейчас уже во всех больших воздухофлотах.

Военная история весьма богата примерами Д. о. с самых древних времен, однако в настоящий момент специальный интерес представляют позднейшие Д. о., к числу которых относятся (кроме указанных выше): Булонская экспедиция (проект) Наполеона против Англии в 1804; Алжирская экспедиция французов в 1830; Крымская экспедиция союзников в 1854, кончившаяся падением Севастополя; высадки 1-й и 2-й японских армий в 1904; Триполитанская экспедиция итальянцев в 1911—12; высадка английских войск 1 августа 1918 на остров Мудьюг для захвата Архангельска; десантная операция Врангеля на Кубань в августе 1920.

*Лит.:* Хейгль Ф., Боевое применение танков и борьба с ними, М.—Л., 1928; Описание военных действий на море в 37—38 гг. Мейдзи (в 1904—05 гг.), сост. Морским генеральным штабом в Токио, т. II, СПб, 1910; Жерве В., Введение к книге Гельмерсена П. В., Операции на западных театрах, Л., 1927; Данилов Н. А., Смешанная операция в Рижском заливе в июне—августе 1916 г., Л., 1927; Корбетт Ю., Операции английского флота в мировую войну, т. II, Л., 1928 (Sir Julian S. Corbett, History of the Great War. Naval Operations, L., 1924); Новиков Н. В., Операции в Черном море и совместные действия армии и флота на побережье Лавиана, Л., 1927; Голубев А. В., Врангелевские десанты на Кубани, М.—Л., 1929; Коленковскый А. К., Дарданельская операция, М.—Л., 1930; Жомини А. Н., de, Précis de l'art de la guerre, ou nouveau tableau analytique des principales combinaisons de la stratégie, de la grande tactique et de la politique militaire, 2 vls, P., 1855.

**ДЕ-СЕВР** (Deux Sèvres), департ. в Зап. Франции, получивший название от двух рек: Севр Ниортез (Ниорская Севра), орошающей юж. часть департ., и Севр Нантез (Нантская Севра), протекающей на С.-З. Площадь 6.054 км<sup>2</sup>; население 309.820 чел. (1926), ср. плотн. 51 ч. на 1 км<sup>2</sup>. Гл. гор. Ниор. Поверхность б. ч. низменная; на С. и в центральной части холмиста и местами превышает 200 м, входя в состав Гатинской возвышенности; сложена гранитом и сланцами, с сохранившимися тут лесными участками. Юж. район сложен б. ч. известняками, безлесен, с более плодородными почвами. Экономически Дё-С. принадлежит к отсталым аграрным районам Франции, составляя в экономико-географическом отношении продолжение смежной *Vandei* (см.). Гл. культуры—пшеница и овес, кроме того разводятся корнеплоды (картофель, свекла), конопля, овощи; имеют значение виноградарство и садоводство. Развито скотоводство (лошади и крупный рогатый скот).

**ДЕСЕН** (Deseine), франц. скульпторы: 1) Клод Андре (1740—1823), ученик Пажу, глухонемой от рождения; стал приверженцем революционных идей, изваял (1791) аллегорич. Свободы и целую серию портретных бюстов деятелей революции; бюсты Марата и Лепелетье вместе с бюстом Муция Сцевола он принес в дар Конвенту. 2) Луи Пьер (1749—1822), его младший брат, ученик Кусту и Пажу, работавший затем в Риме, напротив, был убежденным роялистом и во время революции держался в тени. Ему также принадлежит ряд бюстов современников (Винкельмана, Людовика XVI и мн. др.). В наполеоновское время младший Д. был модным портретистом и принимал уча-

стие в скульптурном украшении арки Карусель и Вандомской колонны.

*Лит.:* Lechâtelier G., Le statuaire Claude André Deseine, «Revue générale de l'enseignement des sourds-muets», VII, 1903; ег о же, Louis Pierre Deseine, sa vie et ses œuvres, P., 1906.

**ДЕСЕНСИБИЛИЗАЦИЯ**, ослабление чувствительности фотографических слоев. Достигается применением различных веществ, в особенности органических красителей из класса азинов. Чаще других применяются зеленый и желтый пинакритол фирмы «Агфа». Многие другие вещества, предлагаемые для той же цели, одновременно с Д. вуалируют пластинку. Ослабляя чувствительность пластинки к видимым лучам, десенсибилизация не изменяет в заметной степени ее чувствительности к рентгеновским лучам. Применение десенсибилизаторов дает возможность проявления при ярком свете (обычных пластинок—при желтом или даже белом, панхроматических—при красном свете). Некоторые проявители (например амидол) сами обладают десенсибилизирующими свойствами.

**ДЕСКВАМАЦИЯ** (от латин. de—отрицательная частица и squama—чешуя) (в медицине), отпадение клеток, покрывающих ту или иную поверхность организма. В качестве нормального явления Д. имеет место на поверхности кожи, с к-рой постоянно отделяются в виде чешуек ороговевшие клетки. Как ненормальное, патологическое изменение Д. наблюдается при катарральных воспалениях слизистых оболочек, выражаясь в отделении клеток эпителия, покрывающих слизистую оболочку; то же самое может происходить при воспалениях легких, где Д. подвергаются клетки т. н. альвеолярного эпителия, в различных железах, где десквамируются клетки железистых пузырьков и протоков, а также в серозных полостях (Д. их эпителия) и в кровеносных сосудах (Д. эндотелия). Воспалительные процессы с резко выраженной Д. называют десквамативными.

**ДЕСКВАМАЦИЯ** (в геологии), процесс чешуйчатого шелушения пород под влиянием резких колебаний температуры. Д. представляет собой один из распространенных видов физического *выветривания* (см.) горных пород. Причиной ее является обычно быстрое нагревание поверхности охлажденных за ночь пород, благодаря чему верхние слои, сильно нагретые, увеличиваются в объеме, и в них возникают напряжения, имеющие тенденцию отделить их от холодной внутренней части камня. Когда эти напряжения достигают величины, превосходящей силы внутреннего сцепления, нагретый слой с треском отскакивает в виде пластинок или чешуек толщиной от бумажного листка до 10—15 см. Благодаря этому породе в поверхностных горизонтах отслаивается, разбивается массой трещинок, почти параллельных поверхности нагревания, а отпавшие чешуи образуют кучи (осыпи) остроугольных обломков. Д. чаще наблюдается в твердых однородных, мелкозернистых и одноцветных породах. Она широко развита во всех пустынных и полупустынных областях с сухим климатом, отличающимся резкими колебаниями

температуры (в Сахаре напр. суточные колебания достигают 50°) и каменистой почвой, а также в высокогорных областях.

**ДЕСМАН**, одно из названий *выстухом* (см.).

**ДЕСМИДИЕВЫЕ ВОДОРОСЛИ**, Desmidiaceae, сем. зеленых водорослей (около 2 тыс. видов) из класса *конъюгат* (см.), б. ч. одиночно живущие клетки, реже соединенные в цепочки. Клетки, нередко сплошных очертаний, построены симметрично. В плоскости симметрии, обычно отмеченной перетяжкой в наружном контуре, помещается

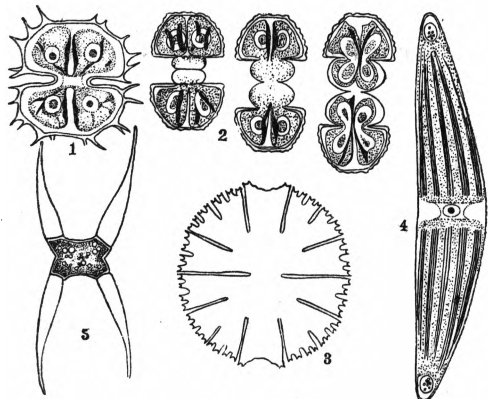

1—Xanthidium, 2—Cosmarium, деление клетки, 3—Micrasterias, 4—Closterium, 5—Closterium, образование зиготы.

клеточное ядро, а по обе стороны ее—две симметричных половины, содержащие зеленые хроматофоры (рисунки 1, 4). Размножаются Д. в. делением клетки на две в плоскости симметрии, причем каждая дочерняя клетка получает одну половину материнской клетки, а другая постепенно дозревает (рис. 2). Половой процесс—в виде конъюгации, т. е. слияния содержимого двух клеток, лишенных органов движения (рис. 5). Образуется толстостенная зигота, которая после периода покоя прорастает; при этом содержимое зиготы делится, и из нее выходят сразу две новых клетки.—Д. в. встречаются исключительно в пресных водах. Особенно распространены в торфяных болотах и вообще в водомах с кислой водой, бедной известью. Многие Д. в. характерны для планктона озер, расположенных на первозданных породах (гранит, гнейсы), напр. в озерах Скандинавии.

Лит.: Арнольд В. М., Введение в изучение низших организмов, М., 1925; West W. and West G. S., A Monograph of the British Desmidiaceae, vis I—V. L., 1904—23.

**ДЕСМИН**, минерал из группы *гармотома* (см.) и отряда *цеолитов* (см.) состава:  $(CaNa)_2Al_2Si_6O_{18} + 6H_2O$ . Кристаллизуется в моноклинической системе, встречается всегда в виде сложных двойниковых образований. Твердость 3,5—4; уд. вес 2,1—2,2. Блеск стеклянный, на плоскостях спайности—перламутровый; бесцветен или имеет оттенки различного цвета. Как и все прочие цеолиты легко плавится перед паяльной трубкой, вспучиваясь и образуя пузыристое стекло. Д. относится к числу часто встречающихся минералов среди вулканических горных пород, а также среди кристалличе-

ских сланцев, где он является продуктом вторичных гидротермальных процессов. Наиболее известные месторождения Д.—Фарёрские острова, Зейсерские Альпы в Тироле, Пуна в Ост-Индии и т. д. В СССР Д. известен в округе Боржома на Кавказе.

**ДЕСМОГНАТИЗМ** (от греч. desmos—лента, связь, gnathos—челюсть), тип строения небной области черепа птиц, при к-ром хорошо развитые небные отростки верхнечелюстных костей срастаются друг с другом впереди от слабо развитого сошника, образуя поперечный костный мостик. Д. характерен для аистов, гусей и уток, дневных хищных птиц, кукушек и попугаев.

**ДЕСМОД**, Desmodus, род летучих мышей, см. *Кровососы*.

**ДЕСМОТРОПИЯ**, или таутомерия, особый вид изомерии, характеризующийся изменением характера связей (простых и многократных) в молекуле органического соединения.

Существует ряд соединений, к-рые в зависимости от условий дают реакции, заставляющие предполагать двойное строение. Напр. ацетоуксусный эфир реагирует то как кетон-соединение то как спиртосоединение. Поэтому для него принимают обе возможные структурные формулы, кетонную и спиртовую (или енольную):

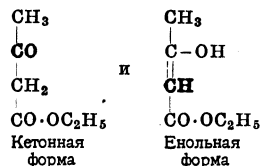

Считают, что эти формы легко переходят одна в другую. Переход кетонной формы в спиртовую сопровождается образованием двойной связи. В обыкновенном ацетоуксусном эфире обе формы находятся в равновесии между собою. Этот вид Д., известный под названием кето-енольной таутомерии, характерен для ряда соединений, содержащих кетонную группировку (=CH—CO—) и изомеризующихся в соединения со спиртовой группой при двойной связи [=C=C(OH)—], или енолы. Известны многочисленные более сложные случаи Д., среди к-рых следует отметить те, когда при таутомерном превращении происходит изменение валентности одного из атомов соединения. Сюда относятся напр. Д. эфиров, азотистой кислоты и нитросоединений, которым соответствует строение

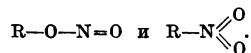

Большой теоретический интерес представляет Д. хинонов (см. *Хиноидные соединения*), сопровождающаяся сложным перемещением двойных связей в бензольном ядре.

**ДЕСМУРГИЯ** (от греч. desmos—лента и ergon—дело, занятие), отдел практической хирургии, изучающий наложение различного рода повязок. См. *Повязки*, *Винт*.

**ДЕСНА**, 1) левый, самый значительный по дл. (1.179 км) и второй по величине бассейна (89,1 т. км<sup>2</sup>) приток Днестра. Протекает в южной части Западной области РСФСР (ок. 580 км), а затем в северной части УССР (Украинское полестье); впадает в Днепр в 6 км выше Киева. В верхнем течении Д. имеет ширину русла в 25—30 м, низменные и болотистые берега; начиная с 55 км от истоков становится сплавной. Ниже Брянска Д. пересекает массив некогда обширных Брянских (Брянских) лесов; прав. берег здесь более возвышен. Ниже впадения Сейма Д. имеет ширину до 300 м, глубины до 12 м, долина реки становится здесь широкой, река образу-

ет много рукавов, зарастающих озер, стариц. Весною в половодье Д. здесь широко разливаеся. Гл. притоки Д.: Судость и Снов—справа, Сейм, Болава, Навля и Нерусса—слева. Д. свободна ото льда в течение 240—250 дней в году, но для судоходства она неудобна вследствие изменчивости фарватера и имеющихся перекаатов. Пароходное движение поддерживается до Новгород-Северска (542 км от устья) и нерегулярно до Брянска (824 км). Экономическое значение Д. заключается гл. обр. в том, что она дает выход лесным грузам южной части Западной обл. на Украину, доставляя одновременно лесные строительные материалы и дрова Брянскому пром. району и местной деревообрабатывающей пром-сти. Из всего отплавания в 321 тыс. т (1927) 234 тыс. т составляли лесные материалы, 74 тыс. т дрова.—В древнее время по Д. шел торговый путь волоком на Оку, а по Сейму на Дон; 2) левый приток Юж. Буга; протекает по территории правобережной Украины в ю.-в. направлении; несудоходна.

**ДЕСНИЦКИЙ**, Василий Алексеевич (В. Строев; род. 1878), социал-демократ, окончил историко-филологический и юридический факультеты Юрьевского (Дерптского) университета. В с.-д. работе начал принимать участие с 1897 в Сороме и Н.-Новгороде. В 1903 избран от Нижегородского к-та РСДРП делегатом на II съезд партии, но на границе был арестован. После раскола партии Д. примкнул к большевикам, подписал декларацию 22-х большевиков. Участвовал на III съезде РСДРП(б) в качестве делегата Н.-Новгорода. С ноября 1905 до Объединительного съезда (апрель 1906) работал в Москве в Бюро ЦК большевиков. Участвовал в Таммерфорской конференции РСДРП. На IV Объединительном съезде РСДРП избран от большевиков в члены ЦК. После съезда работал на Урале и на юге. На V (Лондонском) съезде в 1907 был представителем ЦК, участвовал в создании партшколы на о-ве Капри и читал в ней лекции. С 1909 до 1917 жил в Юрьеве, от активной партийной работы отошел и занимался педагогической деятельностью. После Февральской революции жил в Петрограде, сначала был большевиком, но уже в апреле, после приезда Ленина, порвал с большевиками «как несогласный с их тактикой» и стал одним из руководителей с.-д. интернационалистской газеты «Новая жизнь». Был членом ЦК партии с.-д. интернационалистов («новожизненцев»). От «новожизненцев» до весны 1918 входил во ВЦИК. С 1919 от политич. жизни отошел. Ныне (1931) проф. Педагогич. ин-та им. Герцена и Ком. ун-та в Ленинграде. Д. принадлежит ряд литературоведческих работ.

**ДЕСНИЦКИЙ**, Семен Ефимович (год рождения не установлен, умер в 1789), первый русский профессор юриспруденции Московского ун-та; в 1765 окончил курс ун-та в Глазго, куда был послан Академией наук. Вернувшись в Россию, Д. был назначен профессором Московского ун-та, в к-ром до 1787 читал курс римского права применительно к русским законам (он первый начал читать лекции по-русски). Д. был первым русским ученым юристом, «праотцем рус-

ской юридической профессуры». Сочинения Д.—несколько трактатов в форме речей и неоконченный перевод сочинения Блэкстона «Истолкование английского закона», т. III, Москва, 1780—82.

**ДЕСНЫ**, часть слизистой оболочки полости рта, покрывающая т. н. альвеолярные (зубные) отростки верхней и нижней челюсти и образующая в междузубных промежутках т. н. десневые сосочки (наиболее легко травмируемые и инфицируемые участки Д.). С задней поверхности альвеолярных отростков Д. переходят в слизистую оболочку неба (в верхней челюсти) и дна полости рта (в нижней челюсти), а с передней—в слизистую оболочку внутренней поверхности губ. Свободный край десен несколько выступает над местом их прикрепления к зубам, образуя т. н. десневые карманы глубиной 1—2 мм. Состоят десны из богатой кровеносными сосудами, весьма плотной соединительнотканной основы, спаянной с надкостницей альвеолярных отростков и покрытой слоями многослойного плоского эпителия; желез Д. не содержат. Образование Д. как обособленной части слизистой оболочки полости рта у зародыша происходит одновременно с образованием альвеолярных отростков, дифференцирование же десневых сосочков и карманов совпадает с моментом прорезывания зубов. О болезнях Д. см. *Гингивит*.

**ДЕСНЯК**, псевдоним Василия Трофимовича Василенко (р. 1897), современный украинский литературный критик-марксист. См. *Украинская литература*.

**ДЕСОВ**, Георгий Александрович (р. 1884), партийная кличка «Искандер», «Глик», «Любимов», большевик, рабочий (слесарь). В 1902 вступил в РСДРП. В 1905 был избран председателем Совета раб. деп. в Гусе-Хрустальном; в 1908 военным судом был приговорен к 2½ годам крепости; в 1911, по выходе из тюрьмы, поселился в Петербурге, где установил связь с с.-д. организациями и вел партийную работу; в 1917 во время Февральской революции был агитатором Петроградского к-та РСДРП(б); в Октябрьской революции участвовал в качестве рядового красногвардейца и агитатора; после Октября неоднократно избирался в члены Выборгского районного совета, районного к-та партии, Исполнительного к-та Ленинградского совета, Ленинградского к-та ВКП(б) и губ. контр. комиссии. Избирался в члены ВЦИК и ЦИК. С 1926 по 1929 работал председателем Ленинградской областной контр. комиссии и РКИ. В настоящее время (1930) Д. является членом ЦИК.

**ДЕСПАРД**, Шарлотта (р. 1844), англ. политическая деятельница. Родом ирландка и католичка, из семьи Френч (сестра известного фельдмаршала), Д. впервые ознакомилась с англ. империализмом в Индии, где ее муж занимал официальный пост, и, вернувшись в Англию в 1890 вдовой, несколько лет работала в качестве выборного члена различных попечительств о бедных в Лондоне; вступила в с.-д. партию, занимаясь преимущественно агитацией среди безработных. В середине 900-х годов Д., став

во главе левого крыла женского движения за избирательное право, выступила из партии, отрицательно относившейся к «суфражизму», и присоединилась к Независимой рабочей партии. Она была первой «суфражисткой», подвергшейся аресту и тюремному заключению за «террор». Во время войны Д. занимала пацифистскую позицию и сочувственно относилась к ирландским шинфейнерам, организовавшим в 1916 неудачное восстание в Дублине. Со времени империалистской войны сблизилась с компартией и выступает на первомайских и др. демонстрациях. Д.—член ирландского «Общества друзей СССР». В 1930 посетила СССР. Ф. Р.

**ДЕСПИО** (Despiau), Шарль (род. 1874), известный франц. скульптор. Художественное образование получил в «Школе декоративных искусств» и в «Школе изящных искусств» в Париже; влияние на развитие Д. оказали портретист Л. Шнегг и Роден. Д. выставляет впервые в Салоне Национ. об-ва в 1902. Известность Д. как скульптора-портретиста начинается после империалистской войны. Реалистическая концепция Д. органически чужда эклектики и стилизаторства, получивших такое распространение в европейской скульптуре 20 в. Д. исходит всегда от непосредственного наблюдения, тщательного изучения природы; добросовестность, медленность работы не ведет однако к мелочности, сухости. Д. дает целостный, спокойный и жизненный образ. Скульптура Д. отличается вместе с тем своею структурностью, ясностью формы, утонченностью и сдержанностью средств выражения. Излюбленным жанром Д. является портрет—преимущественно женский (голова молодой женщины, Кра-кра, госпожа Дерен и др.); реже трактует Д. фигуру; памятники, им поставленные, также редки (памятники павшим, Дюрюю, Дель Валле). Признание послевоенной Франции искусства Д., с его спокойствием, сдержанностью, психологичностью, характерно для настроения известных слов франц. буржуазного общества, утомленных новаторством формалистов.

Лит.: Marx C. R., Despiau, P., 1922; Basler A., La sculpture moderne en France. Despiau, Paris, 1928; Терновец Б. Н., Современная французская скульптура, «Печать и революция», Москва, 1927, книга 2.

**ДЕСПОТИЗМ**, см. *Деспотия*, *Абсолютизм*.

**ДЕСПОТИЯ**, в греч. политической теории, термин для обозначения неограниченной монархии, гл. обр. у народов Востока. Аристотель («Политика») считал Д. (по его терминолог. «тиранию», или «донастения») самым резким извращением монархии и сопоставлял ее с крайней «демократией демагогов», в к-рой, по его мнению, тоже господствует не закон, а случайный каприз народа. В современной науке термином Д. принято обозначать тот тип неограниченной монархии, к-рый нашел свое наиболее полное выражение в нек-рых восточных государствах древности и нового времени (Вавилон, Ассирия, Египет, Китай, Персия, Турция. См. историю этих стран; см. также *Абсолютизм*). Нельзя сказать, что Д. неизвестен был какой бы то ни было «правопорядок». Хотя в Д. подданный и оказывался совершенно бесправным по отношению к властителю (монарху или даже

его слуге), но сношения между подданными не чужд был правовой характер, о чем свидетельствуют памятники тех стран, которые явили собой образцы Д. (Египет, Ассирия-Вавилония, Персия, Индия). Основанием Д. как государственной формы повсюду в течение целых тысячелетий служил как рабовладельческий способ производства, так и древний общинный быт с его кастовым строем, когда каждый трудящийся являлся крепостным, а государство—самым мощным крепостником. Выйти из этого состояния основная масса трудящегося населения могла только с дальнейшим развитием производ. сил. Д. сменялась, по общему правилу, более высокой формой правления—неограниченной патриархальной монархией. Но каким бы безграничным ни выступал абсолютизм деспота, нельзя однако забывать, что в действительности ему всегда ставились рамки в лице реальной силы высших классов—феодалов, крупнейших землевладельцев и высшего жречества. Здесь деспот, окруженный рабопленным поклоном, часто служил лишь знаменем и орудием порабощения масс в руках жестокой и хитрой придворной знати.

**ДЕСПОТО-ДАГ**, массив в юго-вост. части Балканского п-ова, образующий часть *Родопских гор* (см.).

**ДЕССАУ** (Dessau), гл. город республики Ангальт (Германия), у р. Мульды, в 5 км от ее впадения в Эльбу, где оборудована гавань Вальвиц; узловая ст. ж. д. (линии Берлин—Галле и Лейпциг—Магдебург); 71.272 жит. (1925). Постройка аэропланов (Юнкерс), машиностроение, вагоностроение, сахарорафинадные заводы. В Д.—бактериологический институт, картинная галерея, библиотека (150 тыс. томов).

С 1925 в Д. находится известная архитектурная и художественно-промышленная школа «Ваухауз» (Баухауз), основанная в 1919 в Веймаре архитектором Вальтером Гропиусом при участии живописцев Клее, Кандинского, Моголи-Наги, Шлеммера, Фейнингера и др. От попытки создания синтетического искусства (Веймарский период) путем подведения четкой технической базы под художественное творчество «Ваухауз» пришел к производству стандартных, предельно рационализированных объектов. Дом и поселок «Ваухауз» и рабочий поселок Тортен в Д. (Гропиус), новый тип металлической мебели (Брейер), художественные фотографии (Моголи-Наги) в значит. степени способствовали созданию конструктивистского «стиля Ваухауз» и оказали влияние на всю современную архитектуру.

В 1928 радикальный интеллигент Гропиус отошел от руководства «Ваухауз»; в 1930 близость к компартии повлекла разгром школы и высылку из Д. директора Ганнеса Мейера и группы передовых архитекторов, ныне переселившихся в СССР. «Ваухауз» издает одноименный журнал и серию книг под общим названием «Ваухауз-Бücher».

Лит.: Гросс Г. и Герцфельде В., Искусство в опасности, М.—Л., 1926; Маца И., Искусство эпохи зрелого капитализма на Западе, М., 1929; Аркин Д., Искусство вещи на Западе, сб. «Запад и Восток», М., 1926; Аравович Д., Ваухауз-Дессау, «Строительная промышленность», М., 1928, № 10.



**ДЕССУАР** (Dessoir), Макс (род. 1867): философ. С 1897 проф. Берлинского ун-та; основатель и бессменный председатель Германского об-ва для изучения общей теории искусства, а также основатель и редактор журнала «Zeitschrift für die Aesthetik und allgemeine Kunstwissenschaft» (с 1905); автор популярного руководства по общему искусствознанию и ряда работ по вопросам психологии, психопатологии, истории психологии, философии, но главн. обр. по эстетике; наконец организатор конгрессов в области той же дисциплины. Как психолог Д. известен в качестве автора обширной, до конца не доведенной истории новейшей немецкой психологии, общего очерка развития психологии, а также своими исследованиями явлений т. н. распада или раздвоения сознания. В эстетических работах Д. выдвигает идею «всеобщего искусствознания» и вразрез с господствовавшим до него чистым историзмом пытается развить систематическое обоснование теоретических проблем искусства. В отличие от психологического понимания эстетики, Д. приписывает эстетическим явлениям известную независимость от субъекта и в связи с этим задачей эстетики считает научное исследование самостоятельно существующих эстетических образов. Д. резко разграничивает художественное и эстетическое. Эстетическое, к области которого могут быть относимы предметы природы и культуры, не совпадает с художественным; художественное — особая самостоятельная объективная категория. Отсюда следует необходимость строгого разграничения эстетики и искусства. Искусство — средство общения и стало быть форма человеческой общности. Система Д. в целом идеалистична, однако она содержит, в конкретных частных проблемах эстетики, отдельные ценные положения. Д. имеет значительную школу в Германии. К ней принадлежат Утиц, проф. в Галле, написавший много разнообразных исследований по вопросам искусства; Альфред Баумлер, проф. в Дрездене, написавший комментарий к эстетике Канта, Гегеля и др.; Вернер Цигенфус, написавший интересную книгу о феноменологической эстетике.

Число печатных работ Д. больше 50. Здесь указываются лишь несколько крупнейших его работ: Beiträge zur allgemeinen Kunstwissenschaft, Stuttgart, 1929; Aesthetik und allgemeine Kunstwissenschaft, Stuttgart, 1906, 2 Aufl., Stuttgart, 1923; Objektivismus in der Aesthetik, «Zeitschrift für Aesthetik», 2 B-de, Stuttgart, 1907; Das Doppel-Ich, Lpz., 1890, 2 Auflage, Lpz., 1896; Abriss einer Geschichte der Psychologie, Heidelberg, 1911; Vom Jenseits der Seele, Stuttgart, 1918, 5 Aufl., Stuttgart, 1920; статьи в журнале «Archiv für systematische Philosophie», В., 1897—1900. См. также Lehrbuch der Philosophie, hrsg. von M. Dessoir, 2 B-de, В., 1925.

*Л. З.*

**ДЕ-СТЕФАНИ** (De Stefani), Альберто (р. 1879), итальянск. политический деятель; адвокат; проф. политической экономии. Фашистский депутат в 1921. Будучи министром финансов в первом кабинете Муссолини 1922, Де-С. под видом содействия промышленности проводил политику, благоприятную интересам плутократических кругов: отменил налоги на наследство, на жалование директоров акц. обществ и т. д. Под влиянием кризиса 1925 вынужден был

подать в отставку. Снова был избран депутатом в 1929.

**ДЕСТИЛЛИРОВАННАЯ ВОДА**, вода, очищенная от растворенных в ней солей. Для получения Д. в природную воду превращают в пар, к-рый, поступая в холодильник, и конденсируется в Д. в. Удовлетворительная очистка воды достигается только в особо приспособленных перегонных аппаратах (с ловушкой для брызг, в которых несколько раз меняется направление пара, и пр.). Для получения совершенно чистой Д. в. к обычной Д. в. прибавляют небольшое количество марганцевокислого калия (для разрушения органических веществ) и щелочи (едкого натра или барита для связывания углекислоты) и перегоняют вторично (т. н. бидистиллят). Даже самая лучшая Д. в. содержит в растворенном виде азот и кислород. Для многих целей эти примеси не вредны, но Д. в., идущая на питание паровых котлов высокого давления, не должна содержать кислорода, разъедающего стенки котлов; удаление кислорода достигается пропусканием воды через слой железных опилок. Для научных целей удаление газов из воды достигается длительным ее кипячением. О чистоте Д. в. судят по ее электропроводности, к-рая тем меньше, чем тщательнее очищена вода. Наиболее чистая вода, полученная Кольраушем, имела удельную электропроводность (см.)  $k=10^{-6}$  при  $18^{\circ}$ . Кроме перегонки в наст. время применяется иногда новый электроосмотический способ получения чистой воды, который однако не дает лучших результатов.

Биологическое действие Д. в. Большая чувствительность живой протоплазмы к малейшим колебаниям реакции и солевого состава среды требует применения наиболее совершенных методов физико-химического исследования Д. в. Степень чистоты Д. в. имеет важное значение при учете биологического действия ее на организм. Различные организмы относятся к действию Д. в. по-разному. Одни из них (сувойки и др.) долгое время могут жить в Д. в. высокой чистоты без заметного нарушения функций, для других же она является сильным ядом. Ядовитое действие обусловлено неблагоприятным соотношением концентраций водородных и гидроксильных ионов (см. *Водородный ион*) и может быть легко устранено изменением активной реакции в ту или иную сторону. Таким же обр. действуют совершенно не поддающиеся исследованию хим. приемы примеси солей (Са, Mg). Кроме этого токсического эффекта Д. в. оказывает действие на организмы путем нарушения осмотических свойств ткани. Сюда относится вызываемое Д. в. изменение функции возбуждения. В участке, подверженном обработке Д. в., развивается явление *парабиоза* (см.). Выщелачивание солей из тканей желудка при длительном применении Д. в. вызывает разбухание и затем отмирание клеток, поэтому Д. в. считается непригодной для питья.

**ДЕСТИЛЛЯЦИЯ** (от лат. distillare — капать) см. *Перегонка*.

**DESTRA** (итал. — правая, рука), музыкальн. обозначение для взятия ноты или группы нот правой рукой. Противопоставляется

термину — sinistra (левая); иногда пишут *m. d.*, читая: *destra mano* = прав. рука, или (по-французски) *main droite* (соотв. левая рука = *m. gauche*). Использование этого обозначения стоит в связи с перекидной техникой, установившейся в пианизме, в особенности со времени Листа, к-рый иногда пользовался также третьим нотным станом для мелодического голоса (напр. «Auf Flügel des Gesanges» для ф.-п. соло), обозначая взятие нот той или иной рукой посредством нотных «хвостов», направленных то вверх то вниз.

**ДЕСТРЕ** (Destrée), Жюль (род. 1863), бельгийский социалист. Адвокат по профессии. Д. занимался гл. обр. литературной деятельностью и принадлежал к школе молодых бельгийских литераторов (1885—95). Принимал деятельное участие в валлонском движении, ставившем своей целью борьбу с фламандскими автономистами. В 1894 был выбран в палату, где примкнул к правому крылу рабочей партии и вместе с Вандервельде и Вотерсом оказывал влияние на политику парламентской фракции. Во время войны 1914—18 был ярким социал-патриотом и приверженцем «священного единения» с националистической буржуазией. С 1 сентября 1917 и до 1918 Д. — бельгийский посланник в России. Со 2 дек. 1919 до 24 окт. 1921 — министр наук и искусств. На этом посту Д., не считаясь с программой чисто светского образования, субсидировал клерикальные школы и вооружил против себя своей политикой большинство учительского персонала. Оставаясь депутатом и в 1930, Д. не играл однако видной роли. Написал (вместе с Вандервельде) «Le socialisme en Belgique» (рус. перев. «Социализм в Бельгии», М., 1908).

**ДЕСТРУКТИВНЫЙ УСЛОВНЫЙ СИЛЛОГИЗМ**, в формальной логике, умозаключение или 1) от отрицания следствия к отрицанию основания, из к-рого это следствие необходимо вытекло бы (*modus tollendo tollens*): если имеет силу А, то должно иметь силу В; В не имеет силы, следовательно А не может иметь силы; или 2) от утверждения следствия к отрицанию условия, при к-ром это следствие было бы невозможно (*modus ponendo tollens*): если имеет силу А, то В не может иметь силы; В имеет силу, следовательно А не имеет силы.

**ДЕСТРУКЦИЯ**, физико-географический термин, обозначающий разрушение земной поверхности и снос поверхностных толщ горных пород. Разнообразные процессы разрушения земной поверхности складываются из механического и химического выветривания, размывающей деятельности текучей воды, силы морского прибоя, ветра, движущегося льда и др. Помимо того, что вода, лед и ветер непосредственно воздействуют на поверхность, они разрушают ее также переносимыми или твердыми материалами — гальками, валунами, песчинками и пр. Многие явления Д. обусловлены влиянием непосредственно силы тяжести. В деструкционных процессах различаются два рода явлений — саморазрушение образующих земную поверхность пород и снос с нее разрушенного материала. В этом значении употребляется часто также

термин *денудация* (см.). Иногда же под денудацией понимают только процессы разрушения поверхности и не включают в нее процессов сноса материалов разрушения поверхности. Д. имеет громадное значение в формировании рельефа земной поверхности. Многие формы поверхности образуются исключительно под влиянием Д., без какого бы то ни было участия эндогенных процессов. Смотри по тому, под влиянием каких внешних факторов происходят процессы Д., различаются отдельные виды их, носящие особые названия. Так, деструкционные процессы, происходящие под влиянием текучей воды, носят название эрозии. Деятельность морского прибоя называется абразией, деятельность движущегося льда — эскарацией, деятельность ветра — дефляцией, и пр.

**ДЕСТУР** (Destur), национальная партия в Тунисе (Сев. Африка), пользующаяся значительным влиянием. Социальный состав Д. очень пестрый: в нее входят представители торговой буржуазии (купцы), интеллигенции, крестьянства и пролетариата. Это обуславливает неустойчивость политической линии партии. Первоначально программа Дестура, выработанная умеренными вождями, была чисто конституционной. Но, когда партия убедилась в невозможности добиться серьезных реформ на пути мирного сотрудничества с франц. правительством, она пришла к убеждению, что одной из первых задач ее является борьба с франц. владычеством. Восстание риффов в Марокко и сирийская война усилили этот процесс радикализации партии. В ней оформилось левое крыло, пытавшееся связаться с коммунистическим движением и потребовавшее решительной борьбы с франц. империализмом. Но после поражения восстания в Марокко в партии опять взяли верх правые.

**ДЕСТЬ**, единица счета бумаги. До введения в СССР метрической дести русская Д. имела 24 листа, составляя одноверменно  $\frac{1}{20}$  часть стопы. Метрическая Д. имеет 50 листов и составляет  $\frac{1}{20}$  часть метрической стопы в 1.000 листов.

**ДЕСТЮТ ДЕ ТРАСИ** (Destutt de Tracy), Антуан Луи Клод, граф (1754—1836), франц. мыслитель, экономист и политический деятель. Друг Лафайета и член Учредительного собрания 1789 (от дворянства). В дни террора был арестован. Освобожденный после термидорианского переворота, посвятил себя научно-философским занятиям. При Наполеоне Д. де Т. был назначен сенатором, тем не менее оставался в оппозиции к наполеоновскому режиму и в 1814 первый внес в сенат предложение лишить Наполеона престола. При Реставрации был назначен пером Франции, но остался либералом. Главн. работы: «Элементы идеологии» (*Éléments d'idéologie*, Р., 1817—18), 5 тт. и «Замечания о духе законов Монтескье». (*Commentaire sur l'Esprit des lois de Montesquieu*, Р., 1819). Последняя получила большую известность как попытка теоретического обоснования либерального парламентаризма. Для Д. де Т. основа государственной жизни — свобода, понимаемая им в духе тогдашней либеральной буржуазии; лучший вид правительства — представительное правление, при к-ром над

властью законодательной и исполнительной стоит власть регулирующая. В вопросах экономической политики Д. де Т. сторонник государственного невмешательства. Классовая его позиция отчетливо выражена в работе «Наблюдения над народным образованием» (1800), где он объявляет «величайшим заблуждением» идею единой школы, выдвинутую революцией: «во всяком цивилизованном обществе неизбежно имеются два класса людей: класс рабочих и класс ученых» для каждого из них нужна особая система образования, «к-рые не имеют ничего общего друг с другом». — «Элементы идеологии» построены на идеях сенсуализма, преобразованных в том смысле, что ощущение движения и сопротивления является источником представления всякой реальности. В теории стоимости Д. де Т. разделяет те противоречивые формулировки трудовой теории, какие сложились у экономистов дорикарданского периода. Наряду с правильным пониманием значения разделения труда и кооперации для общественного развития Д. де Т. как «холодный буржуазный доктринер» (Маркс) обнаруживает абсолютное непонимание особенностей капиталистического накопления, что приводит его к следующему парадоксальному положению: «Бедные нации суть те, где народу хорошо живется, а богатые нации суть те, где народ обыкновенно беден». Из остальных экономических идей Д. де Т. нужно отметить его суждения о классах и о возникновении прибыли. Д. де Т. разделяет капиталистов на «праздных», живущих на ренту или проценты с капитала, и «промышленных», живущих на получаемую ими прибыль. Д. де Т. признавал, что доход «праздных», земельная и денежная рента, является вычетом из промышленной прибыли; он также приближался к пониманию происхождения прибыли из прибавочного продукта, создаваемого наемными рабочими, но творцами прибыли Д. де Т. считал только промышленных капиталистов, которых он называл производительным классом. — Ряд последующих экономистов Бастиа, Гарнье и др. находился под влиянием трудов Д. де Т. Необходимо отметить также влияние работ Д. де Т. на идеологию декабристов, из к-рых, согласно В. Семеновскому, Тургенев, Пестель, Поджио, Бестужев-Рюмин и др., усвоили его отдельные экономические взгляды и в особенности его идеи либерального конституционализма.

*Лит.:* Маркс К., Теория прибавочной ценности, в. 1, П., 1923; Чичерин В., История политич. учений, т. V, М., 1902; Mignot F., Notices et mémoires historiques, t. I, P., 1843; Stepanow A. W., D. de T., eine historisch-psychologische Untersuchung, Zürich, 1908; Picavet F., Les idéologues, P., 1891.

**ДЕСУЛЬФУРАЦИЯ**, процесс удаления серы из продуктов железодельательного производства, содержащих ее в растворе в виде сернистого железа (FeS). Десульфурация осуществляется превращением FeS с помощью известки в сернистый кальций (CaS) при выплавке чугуна и при переделе его в сталь.

1) В доменных печах реакция обессеривания  $(FeS + CaO = FeO + CaS)$  идет при фильтрации капелек чугуна через слой скоп-

ленного в горне основного (известкового) шлака. Степень Д. зависит от отношения содержания известки в шлаке к кремнезему (обыкновенно это отношение не  $< 1\frac{1}{2}$ ): чем оно выше, тем чище получается чугун в отношении серы, при условии однако, что шлак обладает достаточной жидкоплаккостью, т. е. перегрет выше  $t^{\circ}_{пл.}$ . Отсюда видно значение темп. горна: всякое понижение ее влечет за собой получение более сернистого продукта. В доменной печи удается переводить до 95% всей серы в шлак (иногда—еще больше).

2) В процессах передела только в электрических печах возможно получение нежелезистого («белого») шлака, и потому в них только достигается ход указанной реакции до конца и полная Д. В мартеновских печах даже сильно известковые шлаки содержат не меньше 12% закиси железа (часто больше), и потому достигаемая в них степень Д. гораздо ниже, чем в доменной и электрической печах—от 0 (при очень низкой начальной концентрации серы, напр. 0,02—0,03%) до 70% (при исключительно сернистом металле, напр. содерж. 0,3% S), причем всегда в последнем случае конечный металл содержит больше S, чем в первом.

При одинаковой концентрации серы в стали Д. тем совершеннее, чем выше отношение известки к кремнезему (обыкновенно не менее  $2\frac{1}{2}$ , нередко 3) в шлаке и чем больше длительность процесса кипения ванны.

3) Д. принимает 6. или м. значительное развитие (в зависимости гл. обр. от концентрации серы в металле) при доставке чугуна от доменной печи к *миксеру* (см.) и при выдерживании в последнем. Здесь посредником для перевода серы в шлак служит содержащий в чугуне марганец (желательно его иметь  $1—1\frac{1}{2}\%$ ): он отнимает серу от железа и, будучи очень трудно растворим в металле, всплывает на поверхность его, давая шлак и частью окисляясь. Сера удаляется в атмосферу в виде сернистого газа, отчего концентрация ее в шлаке понижается, а это вызывает дальнейшее выделение серы из металла. Т. к. переход серы от железа к марганцу сопровождается выделением тепла, то Д. здесь не требует высокой температуры.

**ДЕСЦЕМЕТОВА ОБОЛОЧКА**, один из слоев роговицы *глаза* (см.).

**ДЕСЮ-ДЕ-ПОРТ** (dessus-de-porte), декоративное украшение над дверью, характерное для 17 и 18 вв. Д. в начале 17 века представлял собою кусок ткани или вышивки, ограниченный узким рельефным обрамлением. Во второй половине 17 века в Европе появляются Д. скульптурные (Версаль). Для России они характерны вплоть до середины 18 века [Екатерининский дворец в Детском (Царском) Селе—по рис. Растрелли]. С начала 18 в. в центре скульптурной композиции Д. часто помещают живописное панно. Для середины 18 в. характерен Д. живописный. Сюжеты Д. самые разнообразные: от портретов до чисто декоративных мотивов. Для 19 в. Д. не типичен и применяется лишь в убранстве, имитирующем 18 в.

*Лит.:* Навард Н., Dictionnaire de l'ameublement et de la décoration, I—IV, Paris, s. a.

**ДЕСЯТИНА**, мера земельной площади, употреблявшаяся в России до введения метрической системы мер. Представляет собой прямоугольник  $80 \times 30$  или  $60 \times 40$  сажень (2,400 квадратных сажень). Равна 1,0925 га.

**ДЕСЯТИНА** (лат. decima), натуральный налог в древнем Риме: 1) отчисления в пользу государства 5% от приплода скота и 10% от урожая, налагавшиеся на хозяйства (не на владельцев), расположенные на «государственной земле» (ager publicus) в Италии; 2) натуральные поборы в провинциях, приводившие к огромным злоупотреблениям провинциальной администрации.

**Д. церковная** (лат. decima, франц. dime, нем. Zehnt, англ. tithe), десятая (приблизительно) часть урожая и разных доходов, взимаемая с населения на нужды религиозного культа и его служителей. В древности существовала у целого ряда семитических народов, в частности у евреев, от которых перешла в зап. христианскую церковь. Окончательно установлена как принудительный налог в конце 8 в. Карлом Великим. Помимо теоретического различия «реальной» и «личной» Д. (первая шла с урожая и скота, вторая — с личного заработка плательщика) в повседневной средневековой практике различали еще Д. «большую» (с продуктов, являвшихся главным источником доходов той или иной страны) и «малую» (с менее важных доходов), «старую» (с издавна культивируемых земель) и «новую» (со вновь расчищенных), «обычную» (бывшую издавна в употреблении) и «необычную» (вновь введенную) и т. п. В средние века Д. платили все жители католических стран, без различия классов и вероисповеданий, причем реальная Д. взималась не с земли, а с фактического урожая. В принципе Д. предназначалась гл. обр. для содержания местного храма и местного приходского духовенства, но фактически, с ростом феодальных тенденций, она попала в руки епископских кафедр, могучих монастырей и светских феодалов. Слившись т. о. с прочими сеньориальными и феодальными поборами, Д. главной своей тяжестью легла на крестьянство; она была особенно обременительна потому, что, оставаясь вечным натуральным подоходным налогом, не подлежала ни выкупу ни переводу на деньги. Недовольство населения Д. было одним из социальных мотивов Реформации, которая однако не уничтожила Д. Под видом Д. правящие классы выкачивали из населения огромные средства: в частности во Франции «старого порядка» Д. составляла около половины всех доходов высшего духовенства (в конце 18 в. приблизительно 65 млн. ливров). Отмена Д. последовала здесь в эпоху Великой революции (4 авг. 1789), в других странах остатки Д. отменены после революции 1848. Лишь в Англии (правда, лишь номинально) Д. уделела и поныне: парламентскими актами 1836 и 1891 была установлена (исчислением среднего дохода с земли за последние 7 лет) определенная Д. с зерна, к-рая выплачивается в денежной форме собственниками земли. *Н. Грацианский.*

**ДЕСЯТИННЫЕ ПОЛЯ** (Agri decimate), территория по прав. бер. Рейна в бас-

сейне Неккара, к-рая во 2-й половине 1 в. хр. эры была колонизована Римом и укреплена системой крепостей и поселений, образовавших главную часть пограничного вала (Limes Romanus) и тянувшихся от нынешнего Кобленца-на-Рейне до Регенсбурга-на-Дунае. Название Д. п. встречается только у Тацита, который называет эту территорию «глубоким заливом» римской цивилизации, вдавшимся в варварский мир. Новейшие археологические открытия обнаружили высокую степень романизации этих областей. С 3 в. хр. э. начинается натиск герм. племен на Д. п.; в 4 веке они были завоеваны алеманнами.

**ДЕСЯТИНОГИЕ**, Descaroda, отряд двужаберных головоногих моллюсков, отличается наличием десяти щупальцев, четвертая пара к-рых значительно длиннее остальных. Из относящихся к Д. сем. более известны вымершие Belemnitidae (см. *Белемниты*) и живущие в настоящ. время Muoridae (гл. роды: *сепиола*, *кальмар*, *каракатица*, см.) и Spirulidae (характерный род *спирула*, см.). См. также *Головоногие*.

**ДЕСЯТИНОГИЕ РАКИ**, Decapoda, отряд подкласса высших раков, отличается наличием большого панциря, покрывающего головной и грудной отделы; глаза сидят на особых стебельках; жабры у основания ногочелюстей и грудных ног. Большинство Д. р. живет в морях, нек-рые в пресных водах. По длине брюшка различают три подотряда: длиннохвостые раки (Macrura), к к-рым относятся *речной рак*, *омар*, *лангуст* (см.) и др.; среднехвостые раки (Anomura), к ним принадлежит *рак-отшельник* (см.) и др.; короткохвостые раки, или *к рабы* (Egagrua). См. также *Раки*, *Краб*.

**ДЕСЯТИЧНАЯ СВЕЧА**, единица светового потока, испускаемого источником в данном направлении. Равна приблизительно 1 международному *люмену* (см.) на стерадиан (телесный угол, равный 1 при условии, что телесный угол сферы равен  $4\pi$ , или 12,5664 стерадиан).

**ДЕСЯТИЧНАЯ СИСТЕМА КЛАССИФИКАЦИИ** к н и г, впервые опубликована в 1876 ее создателем америк. библиотекарем Мелвилем Дьюи. Подверглась значительной переработке и дополнению Международн. библиографич. ин-та в Брюсселе, выпустившего в 1907 обьемистый том, ок. 2.000 стр. («Manuel du répertoire bibliographique universel»). Д. с. к. брюссельского варианта применяется в ряде библиографий и библиотек в Европе и др. частях света. В Америке библиотеки, применяющие десятичную систему, пользуются таблицами Дьюи. В последние годы наметилась тенденция к согласованию обоих вариантов, но пока еще полного согласования не достигнуто. В СССР пионерами применения Д. с. к. явились Б. С. Боднарский и Е. Н. Добржинский. Распространение системы до революции было незначительным. В 1921 десятичная система сделана обязательной для каталогов всех библиотек сети Главполитпросвета и широко распространена в библиотеках Союза как массовых, так и научных; в последних однако значительно менее. При-

меняется она в «Книжных летописях» всех книжных палат СССР, на печатных каталожных карточках книжных палат РСФСР, Азербайджана, Грузии, Украины и др., на карточках для массовых библиотек, печатаемых Главполитпросветом РСФСР, в изданиях Международного аграрного ин-та, рядом научных библиотек. Широкому распространению системы в научных библиотеках СССР так же, как и в научных библиотеках Запада препятствуют, с одной стороны, наличие в каждой крупной библиотеке своей системы классификации и трудность ее ломки, с другой—несомненные недостатки самой системы. Принцип десятичной индексации аналогичен принципу составления чисел по арабской системе с той разницей, что в арифметике с помощью цифр изображают количества, а в индексации—место или порядок, занимаемые данным предметом в классификации. Целое, подлежащее расчленению, распределяют на десять (или менее) групп, которые нумеруются по порядку от 0 до 9; затем каждую часть разбивают снова на 10 (или менее) более дробных подразделений, также нумеруя их по порядку от 0 до 9; действие это можно произвести любое число раз. Чтобы точно указать место, занимаемое в классификационной таблице предметом, достаточно указать порядковые номера всех последовательно произведенных подразделений. Приняв же основной принцип арабского счисления, т. е. условившись, что положение цифры определяет порядок деления, и, идя слева направо, получим очень простой, совершенно подобный обыкновенному числу цифровой индекс предмета.

Все книги по Д. с. к. делятся на 10 основных отделов: 0—общий отдел, 1—философия, 2—религия, 3—социальные науки, 4—филология, 5—точные науки, 6—прикладные, 7—искусство, 8—худож. литература и 9—история и география. Каждый из этих отделов делится опять на 10 п/отделов и дальше на все более и более мелкие понятия. Так, 3-й отдел распадается на десять п/отделов: 30—социология, 31—статистика, 32—политика, 33—политическая экономия, 34—право, 35—управление и т. д. Отдел экономики напр. в свою очередь делится опять на 10 отделов: 330—общие вопросы политической экономии, 331—труд, 332—финансы, 333—собственность с экономической точки зрения, 334—кооперация и т. д. Рубрика 331—труд, распадается на 331,1—отношение между рабочими и работодателями, 331,2—заработная плата и т. д. Идя путем такого дробления понятий, десятичная система дает в основной своей табл. громадное число рубрик, т. н. «индекс о в». Для большего уточнения классификации Международный библиограф. ин-т прибавил к основной табл. целую систему вспомогательных таблиц т. н. определителей: определителей отношения, точек зрения, имени, времени, места (географические определители), формы и т. д. Так напр. если к основному индексу 331,88 (профессиональное движение) добавить определители места и времени, то получатся еще более дифференцированные индексы и следовательно боль-

шая дробность классификации: индекс 331.88 (-) («1927») будет означать: мировое профессиональное движение в 1927, а индекс 331.88 (47.31) («1926—29»): 31 означает—профессиональное движение в Московской губ. в 1926—29 гг., трактованное в статистическом разрезе. Придание определителями системе необычайной эластичности и гибкости и в то же время способности точно отобразить содержание книги сложным сочетанием легко усваиваемых и запоминающихся цифр—несомненные ее плюсы, обеспечивающие несмотря на недостатки системы ее широкое распространение не только в библиотечных каталогах и библиографиях, но и в архивном деле. В частности она применяется Комитетом стандартизации при Сов. труда и обороны СССР. По данным Международного библиографич. института, она применяется в 45 странах.

Основной недостаток системы—устарелость ее классификации знаний. Построенная в основном на карте знаний философа 17 в. Френсиса Бекона, она не удовлетворяет с идеологической стороны не только марксистскую научную мысль СССР, но и не марксистов—ученых Запада. Отсутствие до сих пор системы классификации, к-рая могла бы, обладая практическими достоинствами десятичной, ее заменить, ставит с особой острой проблемой разработки новой классификации, построенной на научной марксистской базе. В РСФСР задачу разработки системы ставит перед собой Гос. центр. книжная палата.

Классифицировать указанным способом можно какие угодно предметы, по каким угодно признакам. Создаваемые в каждом отдельном случае системы называются индивидуальными десятичными системами классификации, или десятичными классификаторами. Ими пользуются при классификации документов, товаров на складе, счетов в бухгалтерии и т. д.

*Лит.:* Б о л д а р с к и й Б. С., Библиографическая классификация, М., 1923; Д о б р ж и н с к и й Е. Н., Десятичная классификация, Петроград, 1924; Р у с и н о в Н. В., Десятичная классификация документов, 2 изд., М., 1925; Труды I Всероссийского библиографического съезда, М., 1926; D e w e y М., Decimal Classification..., 12 ed., N. Y., 1927; Manuel du répertoire bibliographique universel, Bruxelles, 1907; La classification décimale universelle, Bruxelles, 1927; S c h n e i d e r G., Handbuch der Bibliographie, 3 Auflage, Leipzig, 1926; S a y e r s B., A Manuel of Classification for Librarians and Bibliographers, London, 1926.

*Е. Шамурин.*

**ДЕСЯТИЧНАЯ СИСТЕМА МЕР**, другое название метрической системы мер, связанное с тем, что единичное отношение каждых двух смежных мер в ней равно 10. Часто, но неправильно, ее называют также *абсолютной системой мер* (см.).

**ДЕСЯТИЧНАЯ СИСТЕМА СЧИСЛЕНИЯ**, система счисления, в основании которой лежит число 10. См. *Счисление и Системы счисления*.

**ДЕСЯТИЧНЫЕ ВЕСЫ**, см. *Весы* (Б.С.Э., том X, ст. 494).

**ДЕСЯТИЧНЫЕ ДРОБИ**, *дробь* (см.), знаменателями к-рых являются степени числа 10.

**ДЕСЯТНИК** (строит.), ближайший руководитель артели рабочих в технических и в административном отношениях. Прежде кадры Д. создавались путем отбора из об-



щей рабочей массы людей грамотных, с инициативой и энергичных, основательно усвоивших все практические приемы рабочего процесса. По мере развития общего строительства и значительного усложнения самих рабочих процессов такой кустарный способ оказывается непригодным, и поэтому теперь организуются специальные школы и курсы для подготовки Д.

**ДЕСЯТНИК**, в Московском государстве 15—17 вв., младший начальствующий чин в городских войсках, имевших сотенную организацию («городские ратные люди»: стрельцы, городские казаки, пушкарки, затинщики и др.), а также у *даточных людей* (см.). Д. был начальником десятка, следующим за ним начальником был «пятидесятник». Обязанности Д. в мирное время состояли гл. обр. в надзоре за охраной войсковой слободы. На войне Д. командовали своими десятками.

*Лит.*: Масловский Д. Ф., *Материалы к истории военного искусства в России*, в. 1, СПб., 1891; Беляев И., *О русском войске в царствование Михаила Федоровича*, М., 1846.

**ДЕСЯТНЯ**, так в Московском государстве 16 в. назывались воинские списки служилых людей, составлявшиеся в результате их местной или общей поверки. Такая перепись производилась воеводами или командированными из Москвы разборщиками и заключала себе три основных момента: 1) *разбор*—выяснение наличного состава служилого сословия, определения боевых качеств и средств каждого служилого человека. Для этого уездные служилые люди (дворяне и дети боярские) собирались в своем городе, и выбранные из их среды окладчики под присягой давали разборщикам точные сведения, к-рые подробнейшим образом вносились в разборные Д.; 2) *верстание*, т. е. определение размеров поместья и денежного оклада достигшим ратного возраста; эти сведения вносились в верстальную Д.; наконец 3) в связи с раздачей денежного жалованья составлялись *раздаточные Д.* Нередко бывало, что все эти три момента находили отражение в одной Д.

Термин «Д.»—неясен; вероятно он связан с древним делением служилых людей на сотни и десятки. Первоначальный смысл термина утратился уже в 17 в., т. к. документы совершенно одинакового с Д. характера и назначения стали уже именоваться по-разному: то Д., то верстальными, то смотрными книгами, списками и т. д. Составление Д. прекратилось при Петре I. Д. являются ценным материалом при изучении служилого сословия и воен. дела в Московской Руси.

*Лит.*: Ключевский В. О., *Курс русской истории*, ч. 2, изд. 2, М., 1923; *Сторожев В. Н.*, *Опись десятен 16 и 17 вв.*, в кн. *Описание документов и бумаг, хранящихся в Московском архиве министерства Юстиции*, М., 1890, кн. 7, стр. 64; его же, *Десятни как источник для изучения истории русского провинциального дворянства в 16—17 вв.*, «Юридический вестник», Москва, 1890, № 3, стр. 487; *Оглоблин И. Н.*, *Что такое десятня?*, «Журнал министерства народного просвещения», СПб., 1891, ноябрь, стр. 40; *Сташевский Е.*, *Десятни Московского уезда, 7086 и 7094 гг.*, М., 1910; *Сергеевич В.*, *Русские юридические древности*, т. I, СПб., 1902; *Восток А.*, *Русское служилое сословие по десятням 1577—1608 гг.*, «Юридический вестник», М., 1888, № 6—7, стр. 264.

**ДЕСЯТОВ**, Павел Алексеевич (1820—88), живописец-портретист. Учился в Московском

училище живописи, ваяния и зодчества; с 1847—свободный художник и помощник преподавателя рисовальных классов Училища живописи; позже преподавал в Строгановском училище. С 1858—академик (за портрет архитектора Рихтера, в Музее б. Академии художеств). Из других произведений Д. известен портрет Н. Я. Гальяшкина (в Третьяковской галерее). Его работы отличаются сухой протокольной реалистичностью, характерной для работ первых выпускников Училища живописи.

**ДЕСЯТОГО ГРАДУСА ПРОЛИВ**, в Индийском океане между Андаманскими и Никобарскими о-вами, под 10° с. ш. Через него проходит паромная линия Мадрас—Пенанг и кабельная линия того же направления.

**ДЕСЯТСКИЙ**, в эпоху «Киевской Руси», начальник десятки в княжеской дружине; в 16 в. выборный член местной администрации, присутствовавший в «губной избе» на суде «губного старосты» и в «земской избе» на земском сходе, руководимом «земским старостой». По Общему наказу земской полиции 1837, Д. избирались в селениях гос. крестьян и крестьянами удельных имений как служители земской полиции. По Положению об урядниках 1878, десятские—низшие органы полиции, избираемые сельскими обществами и действующие под наблюдением и руководством урядников, назначаемых исправником, т. е. начальником уездной полиции.

**ДЕТАЙ** (Detaille), Эдуар (1848—1912), франц. живописец-баталист, ученик *Мейссонье* (см.); в 1867 впервые выставился в Салоне (президентом которого был избран в 1895). Свои зарисовки и этюды из времен войны 1870—71 он исползовал в ряде картин. Знание военного быта, мелочный реализм и шовинистическая установка работ Д. обеспечили им шумный успех, сделав Д. любимым художником широких националистически настроенных кругов франц. общества. Д. трактовал также военные сцены эпохи Великой французской революции и империи. Вместе с Невилем *Детай* пишет (1882—83) грандиозные батальные панорамы («Битва при Резонвиле», «Кампания 1870—71» и др.). Свой дом-мастерскую и созданный им музей костюма Д. завещал «Обществу истории».

*Лит.*: *Vachon M.*, *Detaille, P.*, 1897. *В. Т.*

**ДЕТАЛИ МАШИН**, машинные части, входящие в состав разнообразных машин и выполняющие в них одинаковые функции. При конструировании Д. м. стремятся применять исключительно нормальные части, для каковой цели существуют общегосударственные и заводские стандарты. Строго научной классификации Д. м. до сего времени не существует, и они делаются по назначению или функциям след. обр.: 1) *скрепленные и я*—Д. м., служащие для соединения отдельных частей машин: а) *разъемные*: винты, болты, клиновые соединения, шпонки, штифты и шпильнты; б) *неразъемные*: заклепочные соединения, стальные кольца и якоря; 2) Д. м., служащие для передачи вращательного движения, и детали, связанные с ними: валы, подшипники, подпятники, цапфы, соединительные муфты; 3) Д. м., применяемые при преобразовании прямолинейного переменного

возвратного движения во вращательное и обратно: поршни, шатуны, коленчатые валы, крестовины, эксцентрики; 4) Д. м., служащие для передачи вращательного движения от одной оси к другой: зубчатые колеса, червячная, ременная, канатная и цепная передачи; 5) Д. м., служащие для перемещения и для проводки жидкостей и газов: трубы, фланцы, вентили, клапаны, краны, задвижки, золотники, цилиндры и части, примыкающие к ним: штоки, сальники и т. п. Кроме того к Д. м. относятся машинные части, общие для б. или м. специальной группы машин, напр. детали подъемных механизмов, Д. м., служащие для регулировки хода машин (регуляторы и маховики), и т. п.

Более подробно см. *Виты, Заключочные соединения, Трубы, Подшипник, Трансмиссии, Муфты, Зубчатое колесо.*

*Лит.:* Берлов М., Детали машин, вып. 1, Л., 1921; то же, в. 2—12, М., 1923—28; Бобарыков И. И., Детали машин, ч. общая, М.—Л., 1926; то же, ч. специальная, М.—Л., 1927; Добровольский В. А., Примерные расчеты деталей машин, Одесса, 1928; Кале К., Детали машин в вопросах и ответах, в. 4—12, М., 1926—27; Коваль В. и Юсевич П., Детали машин, том I, Берлин, 1924; Ошурков Б., Лекции по курсу деталей машин, М., 1923; Сидоров А. И., Курс деталей машин, ч. 1—2, М., 1925—26; Холмогоров И., Детали машин, ч. 1, М.—Л., 1926; его же, Альбом конструкт. чертежей, М.—Л., 1926; Vach S., Maschinenelemente, Band I—II, Lpz., 1922—24; Röttscher F., Die Maschinenelemente, Band I—II, В., 1927—29; Reber W. und Pohlhäuser A., Berechnung und Konstruktion der Maschinenelemente, 10 Auflage, Mittweida, 1924; Unwin W., The Elements of Machine Design, v. I, L., 1922, v. II, L., 1920.

**ДЕТАЛЬНАЯ РАЗВЕДКА**, геолого-разведочные работы, имеющие целью определение возможных, вероятных или действительных запасов полезных ископаемых; см. *Разведка полезных ископаемых.*

**ДЕТАЛЬНЫЙ ПРОЕКТ** (строит.), при составлении проекта какого-либо сооружения сначала составляется в виде общего наброска т. н. эскизный проект. Последний делается иногда в нескольких вариантах, что дает возможность выбрать решение не только правильное, но и наилучшее. После этого приступают к разработке деталей, т. е. таких подробностей, коих не может быть в эскизном проекте.

По нормам Временной комиссии при Комитете по стандартизации при СТО такой Д. п. должен давать детально разработанные конструкции сооружения, ясно выражать его художественную сторону и обеспечить возможность разработки рабочих чертежей. Д. п. состоит из: 1) выкопировки из генерального плана; 2) плана местности в масштабе не менее 1 : 500; 3) планов сооружения в масштабе 1 : 200; 4) фасадов и разрезов в масштабе не менее 1 : 100; 5) конструктивных чертежей с расчетами наиболее ответственных частей; 6) детальных чертежей наиболее сложных частей сооружения; 7) актов исследования грунтов; 8) смет и 9) пояснительных записок.

**ДЕТАСНÉ** (с французск.), музыкальное обозначение—штрих на смычковых струнных инструментах, при котором на каждую новую ноту приходится «новый смычок», т. е. смычок ведется на каждую ноту в новом направлении, что и отличает Д. от *legato* (см.); в то же время Д. не есть и стаккато,

т. к. в стаккато рода штрихах граница отдельных нот резко очерчена, в то время как при Д. этого нет (расшифровка Д. как стаккато у смычковых неверна). См. также *Martellato, Slacato, Spiccato.*

**ДЕТВА**, детка, детя, принятые в пчеловодстве обозначения личинок и куколок пчел. Открытой, или непечатной Д. называются молодые личинки, выращиваемые в открытых ячейках сотов; крытой, или печатной Д.—личинки, с момента завивки у них кокона, и куколки, так как те и другие выращиваются в запечатанных ячейках.

**ДЕТЕКТИВ** (от лат. *detegere*—раскрывать, обнаруживать), профессиональное название лица, занятого гласным и негласным расследованием преступлений и происшествий в интересах государства или частных лиц. Название это чаще всего применяется в отношении агентов сысковой полиции в Англии и САСШ. Организованный гос. розыск в том виде, в каком он существует в настоящее время, впервые возник во Франции в 1815. Вслед за Францией и в других европейских государствах были учреждены специальные розыскные органы, существующие самостоятельно или в качестве органической части наружной полиции. Наряду однако с организованным гос. сыском существует в нек-рых странах и частный сыск (в САСШ и отчасти в Англии и Германии).

Частные Д. агентства и бюро берут на себя обслуживание крупных финансовых, пром. и торговых предприятий (банков, концернов, трестов, компаний и проч.), а равно и частных лиц, по охране принадлежащего им имущества и ценностей как на месте, так и при транспортировании их сухопутным, морским или воздушным путем. Кроме того по поручению учреждений и лиц частные Д. расследуют уголовные преступления, собирают требуемые сведения (напр. о кредитоспособности фирм, о частной жизни их клиентов), равно как и исполняют поручения интимного характера (любовные измены, разводы и проч.). В САСШ институт частных Д. используется самым широким образом представителями крупного капитала как для борьбы с отдельными революционерами-рабочими своих предприятий, так и с революционным движением в целом. В нек-рых случаях, особенно во Франции, Д. агентства (или «информационные бюро») работают в тесном контакте с большими газетами и телеграфными агентствами. В большинстве государств в настоящее время обращено самое серьезное внимание на подготовку Д. Не говоря уже о целом ряде психологических испытаний, к-рым подвергается каждый желающий посвятить свои силы этой работе, будущий Д. проходит в течение нескольких месяцев обучение в специальных школах. В курс обучения обычно входят физическая тренировка (обучение гимнастике, борьбе, самообороне, стрельбе), изучение специальных наук (уголовной техники, уголовной тактики, судебной медицины) и знакомство с уголовными законами свей страны. Подробно о структуре розыскных органов в различных странах и о методах их работы см. *Уголовный розыск.* *И. Якимов.*

**ДЕТЕКТИВНАЯ ЛИТЕРАТУРА**, в основном словупотреблении одна из разновидностей уголовно романа и рассказа, дающая процесс раскрытия преступления (англ. *detection*—раскрытие, обнаружение); в более широком смысле—разновидность авантюрной литературы (см. *Авантюрный роман*) с сюжетно-фабульной установкой на раскрытие «тайны». Уходя корнями своими в ранний романтизм и подготовившие его течения («роман тайн и ужасов» в Англии и т. п.), Д. л. в точном смысле слова появляется к середине 19 века, родоначальником ее можно считать Эдгара По («Убийство на улице Морг», «Тайна Марии Роже» и др.). Позднее сильный толчок развитию Д. л. дают гл. обр. Англия (Конан-Дойль с его приключениями Шерлока Холмса, а в последнее время Уоллес и Честертон) и Франция (Габорио, Леблан, Леру и т. п.). Русская детективная литература самостоятельного развития не получила, не выдвинув ни одного сколько-нибудь значительного образца (наиболее ранним можно пожалуй считать существовавшую в 18 века в ряде изданий «Историю славного вора, разбойника и бывшего московского сыщика Ваньки Каина»), хотя именно в России элементы детективного *уголовного романа* (см.) нашли особое углубление, войдя в состав философского романа Достоевского. Как это обстоятельство, так и развитие Д. л. гл. обр. в англо-американских странах представляют в социальном плане явления одного порядка. Показывая в лучших своих образцах упорную и победоносную борьбу организованной аналитической мысли с хаотическими случайностями преступления (что в «сниженном» виде превращается в победу «порядка-закона» над правонарушением), Д. л. отображает характерную для развитого капиталистич. общества противоречивость и предлагает невзыскательному своему читателю суррогат организованности, к-рой лишено его окружение. Если так. образом лучшие образцы детективной литературы представляют известный художественный интерес, то книжный рынок, а вместе с тем и широкие читательские массы находятся в плену у сниженных ее разновидностей, бесконечных серий, связанных с именами полицейских и сыщиков—Ната Пинкертон, Ника Картера и т. п. и представляющих по существу апологию Скотланд-Ярда и др. подобных учреждений буржуазных государств. Так, роль пинкертонщины в широких кругах читателей, в частности среди русской учащейся молодежи после революции 1905 социально осмысливается как одно из средств реакции в ее борьбе с временно подавленной революцией: разбухшему воображению дается ложный волевой исход. По структуре Д. л. тяготеет больше к жанру новеллы, чем романа: ее интересует не углубление фона-перспективы, где разыгрывается действие, а самое действие-событие, не столько характеры, сколько поступки выведенных лиц.

Лит.: Willy H., Ein Paar Notizen über Edgar Wallace und die Kriminalliteratur überhaupt (в журн. «Die literarische Welt», 1929, № 26); Ludwig A., Kriminaldichtung, Heidelberg, 1930; Messac R., Le «Detective Novel» et l'influence de la pensée scientifique.

А. Зунделович.

**ДЕТЕКТИРОВАНИЕ** (от франц. *détecter*—обнаруживать), преобразование переменного тока любой частоты в пульсирующий ток (одного направления и непостоянной силы) той же частоты с последующим ее понижением. Д., применяемое при радиоприеме, осуществляется детекторным контуром, в котором главную роль играет детектор или детекторная лампа (см. *Детекторный приемник*).

Первая часть процесса—выпрямление переменного тока—необходима и при преобразовании переменного тока в постоянный (одного направления и неизменной силы). В этом случае пульсации сглаживаются фильтром выпрямительного устройства.

Лит.: Моркрофт Д., Электронные лампы, М., 1929; Зилитинкевич С. И., Роль детектора в радиоприемнике, «Друг радио», Л., 1924, № 2, стр. 19; там же, 1925, № 4, стр. 16.

**ДЕТЕКТОР**, прибор для обнаружения электрических колебаний высокой частоты путем выпрямления их (см. *Детектирование*). Действие Д. основано на том, что его омическое сопротивление электрич. току значительно больше для одного направления тока, чем для другого (см. рисунок б).

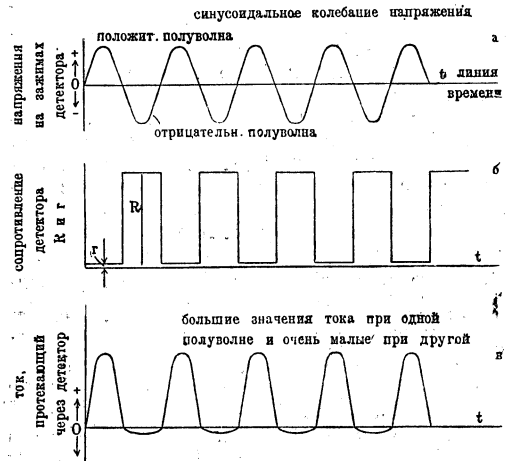

Т. о. если к зажимам Д. приложить переменное по времени напряжение (рис. а), ток через Д. будет проходить преимущественно в одном направлении (рис. в). Д. имеет важное значение для радиоприема. Только будучи выпрямлены Д., колебания могут воздействовать на мембрану телефона.

Из Д. наибольшее применение для целей радиоприема получили кристаллический Д. и *детекторная лампа* (см.), совершенно вытеснившие остальные Д., имеющие в наст. время лишь историческое значение (когерер, магнитный, электролитический, газовый и др. Д.). Кристаллический детектор состоит из кристалла и слегка нажимающей на него проволоки, обычно медной или никелиновой, диаметром 0,2—0,3 мм, спирально свитой для возможности регулирования ее давления на кристалл. Наиболее чувствительная точка поверхности кристалла находится опытным путем. С этой целью спиральная проволока закрепляется таким образом, чтобы касание ее было возможно с любой точкой поверхности кристалла. В редких случаях вместо кристалла и проволоки применяются

два касающихся различных кристалла. В качестве кристаллов для Д. пригодны из химических элементов углерод (графит), силиций и теллур, а из металлических соединений — сульфаты (соединения с серой) и в ограниченной степени окиси (соединения с кислородом). Особенно пригодны следующие соединения (в порядке уменьшения качества): гален (искусственный свинцовый блеск, PbS), цинкит (Zn, Mn)O, пирит (FeS<sub>2</sub>), естественный свинцовый блеск (PbS), силикон (Si), молибденовый блеск (MoS<sub>2</sub>), карбонд (SiC) и др.

Лит.: Скрицкий Н. А., Радиоприм и радиосети, Л., 1925; Зилитиневич С. И., Роль детектора в радиоприемнике, «Друг радио», Л., 1924, № 2, и 1925, № 4 (2). А. Френкель.

**ДЕТЕКТОРНАЯ ЛАМПА**, электронная лампа, применяемая при радиоприеме для выпрямления электрических колебаний высокой частоты (см. *Детектирование*). Д. л. не только заменяет кристаллический детектор (см.), но по сравнению с ним детектирует лучше и дает при этом небольшое усиление сигналов. Первоначально в качестве Д. л. применялась двухэлектродная лампа (вентиль Флеминга, см. *Диод*), но впоследствии с изобретением *Дефорестом* (см.) трехэлектродной лампы была вытеснена последней. В качестве Д. л. может служить приемная усилительная лампа, но лучше работает лампа, по своей характеристике специально пригодная для детектирования. Для получения детектированных колебаний в анодной цепи трехэлектродной Д. л. цепь ее сетки связывают с антенным контуром или с выходным контуром усилителя высокой частоты так, чтобы на сетку Д. л. подавались колебания напряжений высокой частоты.

Действие Д. л. достигается либо благодаря-grid-лину либо благодаря тому, что Д. л. заставляют работать на точках сгиба ее характеристики, т. е. сетке дают такое добавочное постоянное напряжение, изменение которого колебаниями высокой частоты вызывает резко выраженное, неодинаковое по абсолютной величине уменьшение и увеличение анодного тона. Первый способ детектирования Д. л. более совершенный и применяется чаще второго.

Лит.: Моррофт Дж., Электронные лампы и их применение в типовых схемах, М., 1929; Скрицкий Н. А., Электронные лампы, Л., 1928.

**ДЕТЕКТОРНАЯ СВЯЗЬ**, в *детекторном приемнике* (см.) между колебательным контуром высокой частоты и аperiodическим контуром. Д. с. различается переменная и постоянная, авиатрансформаторная и индуктивная. Селективность (острота настройки) приемника больше при малой Д. с. Для увеличения громкости следует увеличивать Д. с., но не выше определенного предела, после к-рого вследствие чрезвычайно приглушенной настройки сила приема начинает снова убывать. При большой Д. с. период колебаний контура несколько увеличивается.

**ДЕТЕКТОРНЫЙ ПРИЕМНИК**, радиоприемник, посредством к-рого энергия улавливаемых приемной антенной колебаний высокой частоты используется для непосредственного воздействия на телефон после выпрямления их кристаллическим *детектором* (см.). Такое ограниченное понятие Д. п., которым собственно является за редкими исключениями всякий радиоприемник (ибо детектор того или иного типа существенно необходим для радиоприема), необ-

ходимо в целях выделения в особую группу наиболее простых и общедоступных радиоприемников, удовлетворительно работающих в тех случаях, когда не требуется ни усиления приходящих сигналов ни громкоговорения. В Д. п. существуют два контура (см. *Вибратор*)—приемный (антенный),

Рис. 1. Детекторный приемник с пост. дет. связью типа ПД. Диапазон волн 300—5.187 м. Д—детектор, Т—телефон. С. бл.—блокиров. конденсатор, С—конденсатор, К—катушка для настройки антенны движком и катушка связи. Для приема длинных волн (500—1.875) рычажок при зажиме А антенны устанавливается в правое положение Дл., рычажок при зажиме З—заселение в левое положение Дл., для приема коротких волн (300—950), наоборот, А—влево и З—вправо, для приема средних волн (470—1.510) оба рычажка вправо.

в к-ром возникают электрические колебания, возбуждаемые электромагнитными колебаниями в окружающем антенну пространстве, и детекторный (аperiodический), воспринимающий энергию из приемного контура благодаря т. н. *детекторной связи* (см.). Из элементов приемного контура в Д. п. находятся только добавочные емкость и самоиндукция, комбинацией и изменением которых производится настройка приемника на волну принимаемой станции, по существу состоящая в том, что собственная длина волны антенны изменяется в пределах, характеризующих диапазон волн Д. п.



Рис. 2. Детекторный приемник с перемен. дет. связью т. П—8. К—катушка для грубой настройки антенны рычагом Па. Рд.—рычаг для регулирования детекторной связи. В—вариметр для точной настройки антенны. Остальные обозначения те же, что на рис. 1. Диапазон волн 300—1.875 м. Прием длинных и коротких волн так же, как и для приемника т. ПД.

Настройка антенного контура или, как принято говорить, настройка антенны важна не только потому, что резонансные колебания более мощны, но особенно вследствие того, что исключительно ею удается выделить желаемую станцию при одновременной работе нескольких станций, волны к-рых заключены в диапазоне приемника. Однако отстроиться от близких и мощных станций Д. п. очень трудно. Для приема таких же станций Д. п. надобность в настройке антенны даже отпадает, и конструкция Д. п. может быть значительно упрощена. Увеличение избирательности Д. п. возможно сложными схемами их, отличающимися от простых схем включением между антенным и детекторным контурами промежуточного контура, настраиваемого в резонанс с принимаемыми колебаниями и не пропускающего посторонних, мешающих колебаний.

Детекторный контур Д. п. состоит из детектора, последовательно соединенного с

ним телефона, параллельно которому включается блокировочный конденсатор, и катушки связи.

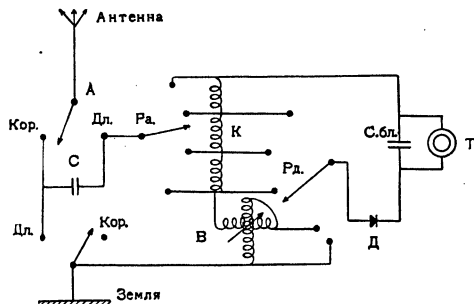
На рис. 1 приведена схема Д. п. с постоянной детекторной связью типа ПД, а на рис. 2—схема Д. п. с переменной детекторной связью типа П—8. По силе приема и дальности действия Д. п. значительно уступают ламповым, но превосходят их простотой конструкции, дешевизной и компактностью (размер простейших Д. п. может быть доведен до величины спичечной коробки). Кроме того Д. п. не нуждаются в элементах, аккумуляторах и устройствах для зарядки последних и потому могут быть устанавливаемы в самых отдаленных от крупных центров местностях. Это обстоятельство имеет крупное социальное значение как средство приобщения к культуре самых широких масс СССР.

Лит.: Фрейман И. Г., Курс радиотехники, М.—Л., 1928. Журналы: «Радиолобитель» (М., вых. с 1924) и «Радио всем» (М., вых. с 1925). А. Френшель.

**ДЕТЕРДИНГ** (Deterding), сер, Генри (род. 1866), руководитель мирового нефтяного концерна *Роял Деч Шелл* (см.), финансист и международный авантюрист, родом голландец. Начал свою карьеру в качестве служащего голландской нефтяной компании *Роял Деч* и быстро выдвинулся своими коммерческими и организаторскими способностями. Англ. адмирал лорд *Фишер* (см.) представил Д. британскому правительству как человека, способного взять на себя осуществление британской нефтяной политики. Фишер охарактеризовал Д. как «Наполеона по смелости и Кромвеля по тщательности в проведении задуманных им планов». С помощью британского капитала и британского правительства Д. объединил в своих руках к 1913 нефтяные интересы *Роял Деч* и *Шелл* в Румынии, России, Калифорнии, Тринидаде, Голландской Индии, Персии, Месопотамии. После войны Д. был активным участником англо-французского соглашения в Сан-Ремо (1920), которым м. пр. признавались права и претензии Д. и французск. акционеров (*Ротшильдо-Нобелевской группы*) на нефтяные источники Грозненского и Бакинского районов. В дек. 1915 Д. принял британское подданство, а в 1920 получил титул сэра, но, по сведениям голландских источников, состоит и поныне в двойном подданстве. Скупив претензии иностранных и части рус. акционеров нефтяных компаний, ранее оперировавших в России, Д. стал активным сторонником интервенции в СССР, не отказываясь однако вступить в сделку с Советским правительством в том случае, если это окажется выгодным. Так, на Генуэзской и Гаагской конференциях 1922 Д. выступал с предложениями о передаче ему в концессионное пользование нефтяных источников Кавказа; стремясь всегда к монопольному положению; после неудачи этих планов Д. пытался активно бороться с национализацией нефтяной промышленности в СССР путем организации бойкота советской нефти за границей. Однако в 1923 в борьбе с америк. трестом *Стандарт-Ойл* и англ. независимыми компаниями Д. купил партию советской нефти, прорвав т. о. общую линию бойкота. После-

дующие попытки Д. восстановить бойкот и добиться расторжения советских договоров о поставке нефти в Италии, Испании, Франции и Великобритании оказались безуспешными; однако в политической области Д. удавалось вызывать конфликты между СССР и буржуазными правительствами: так, в 1927 Д. принимает значительное участие в кампании *Локкер-Лемтсона* (см.) и твердолобых за разрыв дипломатических сношений с СССР; в 1930 ведет во Франции активную кампанию в пользу разрыва с СССР, совещаясь с этой целью с премьером Тардье и друг. влиятельными правобуржуазными политиками Франции. Процесс грузинских подделывателей советских червонцев в Берлине в 1929 обнаружил участие Д. в подделке червонцев. Столь же активный, сколь и неразборчивый в средствах, Д. однако стремится держаться в тени, ничего не сообщает о себе в печать и даже в обычные справочные издания. Д. вызывает к себе жестокую ненависть со стороны своих америк. конкурентов, видящих в нем главного противника, англ. «нефтяного Наполеона».

Лит.: Ludwell Denny, We fight for Oil, N. Y. and L., 1928; его же, America conquers Britain, N. Y. and L., 1930. И. Завич.

**ДЕТЕРИОРАЦИЯ ПОЧВЫ** (от лат. *deterior*—худший), удаление части или всего поверхностного, наиболее плодородного слоя почвы, производимое потоками воды или сильным ветром. Вода (б. ч. при таянии снега, иногда при летних ливнях) смывает пахотный слой почвы вниз, в долины или в реки; при этом часто образуются водомоины и *овраги* (см.). Сдувание поверхностного слоя производится ветрами, дующими в сухую погоду, и приводит к образованию пыльных бурь и смерчей. Носящиеся в воздухе частицы пыли раскаляются, что способствует резкому понижению влажности воздуха, повышению транспирации растений и иссушению почвы (см. *Засуха*). Д. п. является крупным общественным бедствием; ей способствует уничтожение водораздельных лесов, распашка лугов и распыление почвы полей, происходящее при паровой системе земледелия.—В более широком смысле Д. п. называют всякое понижение плодородия, происходящее при нерациональной культуре почвы.

**ДЕТЕРМИНАНТЫ**, или определяющие частицы, термин, предложенный Августом Вейсманом для обозначения гипотетических мельчайших материальных частиц наследственной плазмы («идиоплазмы»), соответствующих отдельным частям тела и его органов. В наше время в близком к этому смысле употребляются в биологии термины «гены», «факторы». См. *Вейсман*.

**ДЕТЕРМИНАНТЫ** (в математике), то же, что *определятели* (см.).

**ДЕТЕРМИНАТИВЫ КОРНЕЙ** (*Wurzelde-terminative*), лингвистический термин, применяемый преимущественно в сравнительной грамматике для обозначения суффиксов более древнего языкового периода, примкнувших в позднейшую эпоху к корню слова, образуя с ним неразложимое целое. Примером Д. к. может служить в современном рус. яз. «р» в основе «добр», восприимчивый как часть неразложимой основы. Понятие



Д. к. играет весьма существенную роль в сравнительной грамматике, внося существенный корректив в теорию *двуслоговых баз* (см.).

Лит.: Persson P., Studien zur Lehre von der Wurzelweiterung und Wurzelvariation, Upsala, 1891; Cuny A., Etudes prégrammaticales indo-européennes et chamito-sémitiques, P., 1924.

**ДЕТЕРМИНИЗМ** (от лат. *determinare*—определять), учение о природе и обществе, устанавливающее необходимую связь всех событий, утверждающее, что каждое последующее событие определено событиями предыдущими. Д. противопоставляется индетерминизму, предполагающий наличие в мире беспричинной случайности, беспричинной свободы воли или целесообразности. Материалистическое миропонимание несовместимо с индетерминистической точкой зрения; там, где прервалась бы необходимая связь событий, было бы невозможно научное познание; движение, управляющее законами диалектики, является всеобщей формой существования материи, а следовательно весь мир в совокупности в своем развитии подчинен необходимости, детерминирован. Следует резко различать диалектический Д. и Д. механический. Материалисты-механисты метафизически противопоставляют категории необходимости категорию случайности, понимая первую как категорию объективную, а вторую как категорию субъективную, т. е. другими словами утверждают, что в мире господствует абстрактная, голая необходимость, фаталистически предопределяющая пути развития природы и общества и начисто исключающая всякое реальное проявление случайности и человеческой воли. «С необходимостью этого рода мы все еще не выходим из границ теологического взгляда на природу. Для науки совершенно безразлично, назовем ли мы это, вместе с Августином и Кальвином, извечным решением божьим или, вместе с турками, кисметом, или же назовем необходимостью. Ни в одном из этих случаев не может быть речи об изучении причинной цепи, ни в одном из этих случаев мы не двигаемся с места. Т. н. необходимость остается простой фразой, а благодаря этому и случай остается тем, чем он был» (Ф. Энгельс). Механический Д., или в формулировке Ф. Энгельса «Д., перешедший к естествознанию из франц. материализма и рассчитывающий покончить со случайностью тем, что он вообще отрицает ее», оказывается бессильным понять конкретное историческое развитие природы и общества; для него характерно стремление целиком свести высшие формы движения материи к низшим, а также игнорирование специфичности законов общественного развития по отношению к законам природы, законов биологии по отношению к законам физики и химии; единственной реальной наукой для него в идеале оказывается механика, роль которой сводится к установлению количественных отношений между вещами. Полное игнорирование категории качества приводит механический Д. к отказу от материалистических позиций, к идеалистическому субъективизму в теории познания, к замене диалектического метода формальной логикой; диалектическое понимание разви-

тия сменяется эволюционной теорией, учение о взаимопроникновении противоположностей—теорией равновесия.

Следует отметить историческую заслугу Гегеля в методологической разработке диалектического Д., между тем как французск. материализм 18 века стоял на точке зрения Д. метафизического. Наиболее полное и последовательное развитие диалектический Д. получил в работах К. Маркса, Ф. Энгельса и В. И. Ленина; для критики метафизического Д. особое значение имеют «Диалектика природы» Ф. Энгельса и IX Ленинский сборник.

Диалектический Д., представленный философией марксизма-ленинизма, вскрывает реальную диалектическую детерминированность природных и социальных явлений, «превращения отдельного в общее, случайного в необходимое, переходы, переливы, взаимную связь противоположностей» (Ленин). Непонимание, искажение диалектического смысла необходимого развития природы и общества является пунктом совпадения позиций механического материализма и идеализма: если механический Д. метафизических материалистов в теории познания таит опасность уклона к субъективному идеализму, а в учении об объективной реальности—опасность уклона к теологическому миропониманию, то в свою очередь идеализм, пытаясь обосновать индетерминистическую точку зрения, готов принять урезанный Д., истолкованный механистически: механическому Д. отводится область феноменов, индетерминизму—область действительной сущности вещей. Согласно этой точке зрения наука, устанавливая необходимые связи (в смысле механического Д.), скользит-де по поверхности вещей, ограничивается количественными отношениями, проходит мимо качества; индетерминизм же, проникающий якобы в истинную сущность мира, за видимостью необходимости усматривает истинную случайность, позволяющую построить философское учение о недетерминированной свободе воли, о божьей и целесообразности всего происходящего. Т. о. в своем понимании детерминированности как абстрактной необходимости метафизический материализм и идеализм взаимно дополняют друг друга. Диалектический Д. марксизма-ленинизма в своем понимании категории необходимости прежде всего учитывает закон единства, взаимопроникновения противоположностей; категории необходимости и случайности именно потому должны быть взяты в их диалектическом единстве, что сама объективная реальность в своем развитии подчиняется не абстрактной, но конкретной исторической необходимости, которая является единством противоположных движений действительности, объединяемых в единое, внутренне противоречивое самодвижение. Диалектический Д. учитывает всесторонний универсальный характер мировой связи, взаимодействия многосторонних, противоречивых определений действительности. Необходимость механического Д. как метафизического материалистов, так и идеалистов абсолютно противопоставляется случайности, т. е. предполагает концепцию развития в

качестве лишь уменьшения и увеличения или в качестве повторения. При этом у метафизических материалистов «остается в тени самодвижение, его двигательная сила, его источник, его мотив» (Ленин), у идеалистов же «сей источник переносится во вне—бог, субъект и т. д.». Между тем как причинность получает свое диалектическое истолкование лишь в свете категории взаимодействия, механический Д., сводя отношение между причиной и следствием к количественной повторяемости, тем самым отвергает и закон перехода количества в качество и обратно. Для диалектического же Д., учитывающего качественную сторону взаимодействия причин и следствий, закон перехода количества в качество является дальнейшим развитием закона взаимопроникновения противоположностей. Необходимость диалектического детерминизма предполагает самодвижение, «дает ключ к „скачкам“, к „перерыву постепенности“, к „превращению в противоположность“, к „уничтожению старого и возникновению нового“» (Ленин). Равным образом и закон отрицания отрицания учитывается учением о необходимости диалектического Д., вскрывающего внутреннюю противоречивость развития, отвергающего теорию равновесия противоположно направленных сил, а тем самым приходящего к учению об отрицании отрицания в необходимом историческом развитии природы и общества. В то время как согласно обычной метафизической точке зрения свобода и необходимость несовместимы и исключают друг друга, марксизм, развивая на основе материализма положения, намеченные еще в 17 в. Спинозой, а в немецком идеализме—Шеллингом и Гегелем, видит в свободе познающую необходимость. Не отрицая детерминизма всех—природных и социальных—процессов, марксизм в самом причинном порядке мира указывает условия возможности свободы: свобода состоит в сознательном действии, направленном к осуществлению познанных законов и тенденций природного и социального развития: «всемирная история есть процесс свободы в сознании необходимости» (см. *Свобода воли*).

*Лит.:* Энгельс Ф., Диалектика природы, М.—Л., 1930; Ленин В. И., Конспект книги Гегеля «Наука логики», в книге Ленинский сборник, т. IX, М.—Л., 1929; его же, К вопросу о диалектике, в кн. Ленинский сборник, т. XII, М.—Л., 1930; то же, Сочинения, т. XIII, 2 изд., М.—Л., 1928; Плеханов Г. В., Сочинения, том VIII, 2 изд., Москва, 1925, стр. 271—К вопросу о роли личности в истории; Деборин А., Диалектика и естествознание, 2 издание, М.—Л., 1929; Теленников Ф., Проблема причинности с точки зрения диалектического материализма, «Вестник Коммунистической академии», М., 1927, № 24, стр. 20 (библиогр. на рус. и иностр. языках); Рудаш В., Механическая и диалектическая теория причинности, там же, 1929, № 35—36, стр. 74; Дынник М., Учение Гегеля о случайности, там же, 1929, № 34, стр. 163; его же, Категория случайности в понимании Плеханова, «Под знаменем марксизма», М., 1928, № 5, стр. 46; его же, У истоков франц. филеизма (учение Э. Бутру о необходимости и случайности), там же, 1927, № 9, стр. 49; Асмус В., Диалектика необходимости и свободы в этике Спинозы, там же, 1927, № 2—3, стр. 22.

**ДЕТЕРМИНИРОВАННОЕ ДРОБЛЕНИЕ**, см. *Дробление*.

**ДЕТЕРСОН** (Detterson), Ганс (ум. 1655), голландский художник, приехавший в Россию и поступивший в Оружейную палату

в 1643 под именем Ивана (а также Анца) Детерса—«немчина». Имея звание «живописного дела мастера», с окладом 20 р. в месяц, Д. исполнял для царского двора различные художественные работы, а также один из первых (среди приезжих художников-иностранцев) стал обучать живописи русских. Его ученики—Флор Степанов и Исаак Абрамов.

Достоверных произведений кисти Д. не сохранилось. Лишь предположительно ему приписывают портрет патр. Никона в окружении духовенства (Музей в г. Воскресенске Моск. обл.).

*Лит.:* Успенский А., Царские иконописцы и живописцы 17 в., Москва, 1910.

**ДЕТИ**, см. статьи, посвященные детям (например *Детская литература, Психология ребенка, Детские игры, Детский труд, Детское право* и др.).

**ДЕТИ, БРАЧНЫЕ И ВНЕБРАЧНЫЕ**, см. *Внебрачные дети*.

**ДЕТИНЕЦ**, днешний град. Под этим словом разумелась в древней Руси крепость города, центральная его часть, укрепленная деревянной или каменной оградой. Название «днешний град» («дне»—внутренний) применялось летописцами также и к укрепленным замкам (цитаделям) иноземных городов. В 14 в. термин Д. заменяется словом «кремль», но еще до сих пор Д. называют кремли некоторых древнейших рус. городов, напр. Новгорода. Д. был обычно расположен на более или менее высоком холме на берегу реки и окружен одним или несколькими концентрическими кольцами стен с башнями и воротами, а также рвами, иногда наполненными водой и связанными с рекой.

**ДЕТКОР**, детский корреспондент. Термин Д. возник в 1927—28 в порядке обобщения от частного понятия—пикор—пионеркорреспондент, освещающий жизнь пионерогорода в стенной газете. Д.—корреспондент не только из пионеров, но из любой детской группы; освещает жизнь и быт пионеров и других детей Союза ССР в детских газетах и журналах. Письма Д., их съезды, конференции вскрывают яркую картину участия детей СССР в работе партии, комсомола, по заданиям бюро юных пионеров; они освещают новейшие достижения, успехи и неудачи в труде, учебе и быту детей и их участие в классовой борьбе взрослых. Количество Д. в СССР насчитывается десятками тысяч. В одной «Пионерской правде» их зарегистрировано за 1930 более 10 тыс., в газете и журнале «Дружные ребята»—более 12 тысяч.

*Лит.:* Разин И., В поход за званием, М.—Л., 1928; Потапов Н., Стенная газета и деткоры, М.—Л., 1926; «Как работать пионеру», Беседы вожакого, под ред. Ц. Б. юных пионеров (серия №№ 1—15), М.—Л., 1926; Потапов Н., Пионерские газеты и пикоры, М., 1925; Шамрай А. и Полетаев В., Деткоры и пионерская печать, Москва—Ленинград, 1925.

**ДЕТМОЛЬД** (Detmold), гл. город республики Липпе (Германия), у с.-в. подножия Тевтобургского леса, на р. Верре (приток Везера), у жел. дор. Герфорд—Альтенбек; 16.051 ж. (1925). Старинный город с многочисленными памятниками 16—17 вв.; незначительная промышленность (табачные и сигарные фабрики, производство мебели, кондитерских изделий и пр.).

**ДЕТОМА** (Dethomas), Максим (1867—1929), франц. рисовальщик и декоратор, ученик Каррьера. Решающее влияние на развитие Детома оказало искусство Тулуз-Лотрека. Талантливый реалист, Д. интересен в своих полных тонкого психологизма и обличительности зарисовках характерных типов парижской толпы. Рисунки Д. отличаются энергией, широтой манеры, крепостью штриха; большей частью они подкрашены акварелью или выполнены в технике пастели. Следует отметить также работу Д. в области театра. Совместно с Ж. Руше Д. создает в «Théâtre des Arts» декорации к «Братьям Карамазовым» Достоевского, «Домино» Куперена и друг., а затем до конца жизни работает в парижской Больш. опере. В гос. Музее нового западного искусства Д. представлено 4 работами.

**ДЕТОНАТОРЫ**, особые капсули для воспламенения бризантных (детонирующих) взрывчатых веществ (см.). Обыкновенно в качестве Д. пользуются гремучей ртутью в смеси с бертолетовой солью с прибавлением связывающих веществ; содержание бертолетовой соли в такой смеси колеблется от 10% до 20%. Смесь помещается в прессованном виде в медные гильзы. Кроме указанной выше смеси часто употребляют в качестве Д. тринитротолуол, тетрил (тетранитрометиланилин) и азид свинца  $PbN_6$ . Капсули с азидом свинца обладают высокими детонирующими свойствами и находят преимущественное применение при взрывании высокопроцентных динамитов. Тетриловые капсули служат хорошим Д., особенно для аммиачно-селитровых взрывчатых веществ.

Лит.: Сухаревский М., Взрывчатые вещества и взрывные работы, т. II, М., 1923; Kast H., Spreng- und Zündstoffe, Braunschweig, 1921; Stettbacher A., Die Schiess- und Sprengstoffe, Leipzig, 1919.

**ДЕТОНАЦИЯ** (в двигателях внутреннего сгорания), особый характер протекания сгорания в цилиндре двигателя, характеризующийся звонким металлическим стуком и неполным сгоранием. При повышении степени сжатия ( $\epsilon$ ), при некоторой ее величине, вполне определенной для данного двигателя, топлива и режима, работа мотора становится неустойчивой, в цилиндре получается стук, периодически появляются черные выхлопы, мощность двигателя уменьшается. При дальнейшем повышении сжатия все эти явления усиливаются и вызывают перегрев мотора и преждевременные вспышки. Основными факторами, от к-рых зависит Д., являются степень сжатия и сорт применяемого топлива. Кроме того значительное влияние на появление Д. оказывают также вихревые течения, образующиеся в камере сгорания перед вспышкой (интенсивное завихрение рабочей смеси парализует Д.), сама форма камеры сгорания и расположение в ней свечи. Наиболее выгодной камерой сгорания является камера шатровой или цилиндрической формы с верхними клапанами, расположением свечи в центре и постановкой двух и более свечей по периферии. Менее значительное влияние на появление Д. оказывает состав рабочей смеси и степень полноты испарения топлива в рабочем воздухе. Плохо испаренное топливо (сырая смесь) более склонно к

Д. На практике для борьбы с Д. применяются или т. наз. недетонирующие топлива, представляющие смеси нормальных бензинов с бензолом и толуолом (для степеней сжатия  $\epsilon=5,6-7,0$ ), или (для  $\epsilon=7,5-8$ ) работа на спирте, или наконец примешивание к бензину т. н. антидетонаторов, незначительное прибавление к-рых устраняет Д. Наиболее известными из антидетонаторов являются тетраэтиловый свинец, карбонильные соединения железа и никеля, бромистый этил, анилин, толуидин, метиланилин и т. д.

Лит.: Стечкин Б. С., О скорости распространения взрывной волны, «Техника воздушного флота», Москва, 1927, № 1, стр. 40; Бегам В. Л., О детонации в двигателе, там же, № 5, стр. 272; Лысенко И., Опыты с детонацией на авиаторе «Napier Lyon», М., 1926; Ricardo H., The Internal Combustion Engine, v. II, High Speed Engines, L., 1923; Ricardo H. R., Engines of High Output, London, 1926.

**ДЕТОНАЦИЯ**, разложение (взрывание) взрывчатых веществ при помощи воспламенения детонаторов (см.), отличающееся наибольшей скоростью и наибольшим разрушительным действием. Разложение взрывчатых веществ может происходить с различной скоростью в зависимости от ряда условий. При т. н. прогрессивном горении и тепло, выделяющееся при разложении взрывчатых веществ, передается ближайшим еще неразложившимся слоям, которые в свою очередь начинают гореть и так. обр. нагревают последующие слои. Скорость при этом горении зависит от природы вещества, его физического состояния, температуры и давления. Напр. увеличение давления при горении пироксилина в закрытом сосуде повышает скорость взрыва, которая достигает нескольких сотен метров в секунду, в то время как на воздухе скорость разложения его незначительна. В отличие от прогрессивного горения Д. происходит почти мгновенно по всей массе взрывчатого вещества, и благодаря громадному, моментально образующемуся давлению взрыв производит особенно разрушительное действие, почти равномерно во все стороны (бризантное действие), в то время как взрыв, обусловливаемый прогрессивным горением, создает давление, действующее главн. обр. в сторону наименьшего сопротивления. Механизм Д. состоит в том, что взрыв одного слоя вещества дает удар, сжимающий соседний слой, к-рый вследствие сжатия нагревается и взрывается в свою очередь. Этот процесс (сжатие—нагревание—взрыв) идет с громадной скоростью, порядка нескольких тыс. км в сек., и носит название «взрывной волны» (цифровые данные см. *Взрывчатые вещества*). Т. обр. механизм прогрессивного горения отличается от механизма Д. тем, что в первом случае нагревание, необходимое для начала разложения взрывчатого вещества, происходит вследствие непосредственной передачи тепловой энергии от горящих слоев к последующим, а при Д. эта передача тепла происходит не непосредственно: сначала энергия передается как механическая (сжатие от удара) и затем уже превращается в тепло, обуславливающее дальнейшее течение процесса. Для Д. каждого взрывчатого вещества, в одинаковом физическом состоянии, необходимо вполне

определенное минимальное количество данного детонатора при условии, если детонатор помещается в капсулу одинакового устройства и капсюль одинаково располагается относительно взрывчатого вещества. Чем прочнее стенки капсулы, наполненного детонатором, и чем капсюль ближе к взрывчатому веществу, тем меньшее количество детонатора необходимо для взрыва. Прессованные и сухие взрывчатые вещества детонируют легче, чем непрессованные и влажные. Примесь инертных веществ уменьшает способность к Д. Иногда Д. производят не непосредственно: например влажный пироксилин детонируется сухим пироксилином, к-рый в свою очередь детонируется гремучей ртутью. Воспламенение детонаторов производится или ударом или нагреванием, последнее достигается при помощи бикфордова шнура (тонкая трубка, наполненная динамитом), накаленной током проволоки или электрической искры. Скорость Д. определяется в специальных приборах, состоящих из различной длины трубок, наполненных испытуемым веществом. Вещество детонируется у одного конца трубки, и отмечается время, в течение которого взрыв распространяется до др. конца. Частное от деления длины трубки в метрах на время в секундах дает скорость детонации в метрах в секунду. Время измеряется при помощи специальн. электрического хронографа. Существуют приборы, позволяющие определить скорость Д. и без хронографа (прибор Дотриша); они основаны на зажигании взрывом определенных отрезков бикфордова шнура, соединенных с началом и с концом трубки, наполненной испытуемым веществом. Для скорости детонации имеет значение форма заряда: так, в узких трубках скорость детонации меньше, чем в широких.

*А. Курсанов.*

**ДЕТОНИРОВАНИЕ** (от франц. *détoner*, нем. *detonieren*), неверное, фальшивое исполнение мелодии при пении или игре на инструментах (струнных). В более узком и общепринятом значении термин Д. применяется в сфере вокального исполнительского искусства и означает здесь именно «понижение», «спускание» надлежащих тонов («повышение» тона наблюдается чрезвычайно редко). Д.—недостаток весьма распространенный; причина его—либо в недостатке музыкального слуха либо в отсутствии строгого контроля над своим исполнением. Особенно часто «детонирует», т. е. кончает петь ниже, чем начал, хор а сарелла (хор, лишенный инструментальной опоры). См. также *Пение*.

**ДЕТОУБИЙСТВО**, убийство матерью своего новорожденного ребенка во время родов или тотчас после них. Такое сужение понятия объясняется тем, что этого рода убийства караются в большинстве зап.-европ. стран гораздо мягче обыкновенных убийств. В действующем Уг. код. РСФСР нет специальной статьи, предусматривающей Д. как особый вид преступления (в Уг. код. УССР такая статья имеется), но инструктивным письмом Угол. Кассационной Коллегии Верхсуда РСФСР от 24 ноября 1926 рекомендуется применение более мягкой меры социальной защиты, если данное преступление совер-

шено впервые под влиянием острой материальной нужды, чувства стыда, невежественной среды или же болезненной психики, являющейся следствием как самих родов, так и обстановки, в которой они протекают. Такой взгляд на Д. как на привилегированное преступление утвердился только в 19 веке, до этого времени Д. приравнивалось к обыкновенному убийству и каралось строго.— Как социальное явление Д. связано, с одной стороны, с материальной нуждой матери, зачавшей ребенка обычно от случайной связи и брошенной отцом ребенка перед родами, а с другой—с общественными предрассудками, сохранившимися еще и поныне, особенно в крестьянской среде, по отношению к внебрачным детям (в буржуазном праве, кроме франц., лишь убийство внебрачных детей считается привилегированным преступлением). С этим связан семейный, культурный и социальный состав матерей-детоубийц: чаще всего матери-детоубийцы—незамужние, скрывающие свою беременность от родных и окружающих (по приговорам Мосгубсуда за 1926—1927 осужденные за Д. женщины распределяются по семейному положению следующим образом: не состоящие в браке—89%, состоящие в браке—7%, вдовы—3%, разведенные—1%). Социальный состав и образовательный уровень детоубийц видны из след. таблицы (по делам Мосгубсуда за 1926—27 и данным Московского кабинета по изучению личности преступников за 1925—27):

Социальный состав осужденных женщин	%	Образование	%
Крестьянки . . . . .	63	Высшее . . .	—
Работницы физическ. труда . . . . .	12	Среднее . . .	5,9
Индивиденки рабочих	7	Низшее . . .	64,7
Домашние работницы	11	Неграмотные	29,5
Прочие . . . . .	7		

Из 99 случаев Д. по Моск. губ. 76 имели место в деревнях и только 23 в городах. Большую роль в Д. играет также и психическое состояние роженицы: аффект вследствие родовой травмы, в особенности у психически неполноценной личности, вызывает психическую реакцию, которая легко может разрешиться убийством новорожденного. За последние годы в СССР отмечается уменьшение количества детоубийств, что является следствием достижений революции: повышения материальн. и культурного уровня женщины в связи с вовлечением ее в производство, уравнивания в правах внебрачных детей с рожденными в браке, закона об алиментах, доступности аборта. Количество же дел по обвинению в Д. растет; это объясняется повышением процента раскрытия детоубийств.

В каждом случае предполагаемого Д. необходимо производство судебно-медицинского исследования трупа младенца, даже если последний не достиг возраста жизнеспособности. Эксперту при этом приходится решить ряд специальных вопросов: 1) родился ли ребенок живым (см. *Живорожденность*), т. е. факт мертворожденности исклю-

чает возможность Д.; 2) является ли младенец новорожденным, так как если младенец не новорожденный, то умертвление его рассматривается как простое убийство; 3) был ли он жизнеспособен,—а также выяснит причину смерти ребенка.

Смерть новорожденных может быть естественной (напр. от недоношенности, нежизнеспособности и т. д.) и насильственной, когда имеется убийство или несчастный случай (последний может иметь место при неожиданных и быстрых родах, при самопомощи при родах и т. п.), что не всегда легко дифференцировать. К пассивному Д. относятся также оставление младенца без помощи; смерть в таких случаях наступает от различных причин (охлаждения, лишения пищи и проч.). Кроме судебно-медицинского исследования трупа новорожденного младенца следует также подвергать освидетельствованию женщину, подозреваемую в детоубийстве, для установления факта бывших у нее родов.

Лит.: Бычков И., Детоубийство в современных условиях, М., 1929; Эдельштейн А., К психопатологии детоубийств, в сборнике «Убийцы и убийства», под ред. Краснушкина, Сегал и Фейнберг, М., 1928 (там же литература); Косоротов Д. П., Учебник судебной медицины, М.—Л., 1928; Гернет М. П., Детоубийство, М., 1911. М. Бронникова.

**ДЕТРИТ** (от лат. detritus—распад), продукт распада мертвой ткани, представляющий собой зернистую массу, состоящую из белковых зерен (белковый Д.) и жировых зерен и капелек (жировой Д.).—Д. о с п е н н ы й, тонко измельченное вещество телячьих и коровьих оспинок, смешанное в определенных количествах с глицеринном и содержащее живой яд вакцины; применяется для предохранительного оспопрививания во всех культурных странах вместо применявшейся раньше гуманизированной вакцины (см. *Вакцинация и вакциноterapia, Оспопрививание*).

**ДЕТРОИТ** (Detroit), один из крупнейших городов САСШ; главный центр автомобильной пром-сти, по стоимости своей продукции и по числу жителей стоящий на четвертом месте вслед за Нью Йорком, Чикаго, Филадельфией; 1.379 т. ж. (1928), с пригородами—ок. 1.600 т. Д. расположен в ю.-в. части штата Мичиган на зап. бер. р. Детройт и близ оз. Сент-Клер, образующих вместе с р. Сент-Клер связь оз. Гурона и Эри (см. *Великие озера*); по другую сторону р. Детройт—территория Канады (гор. Виндзор). Д.—одно из самых первых европейских поселений на берегах Великих озер. Основан французами в 1701 в качестве военного и торгового порта. В 1760 в результате Франко-индейской войны был занят англичанами. В 1796 после окончания войны за независимость отошел к САСШ. Быстрый торговый и промышленный рост Д., как и целого ряда других приозерных городов Среднего Запада, начинается со второй половины 19 века вместе с заселением и экономич. развитием Среднего Запада. С ростом ж.-д. сети, в особенности в связи с развитием судоходства по Великим озерам, Д. оказался в чрезвычайно выгодном эконом.-географ. положении: он расположен на важном участке транспортной системы Великих озер, на пути следования железной руды и лесных грузов с

З. и каменного угля с В., в пункте, где грузовой поток Великих озер имеет наибольшую мощность, и вверх того на скрещении этого водного пути с сухопутной торговой дорогой из САСШ в Канаду. Вначале коммерческое значение Д. преобладало. Одно время Д. был гл. лесным рынком САСШ и центром развития лесообрабатывающей промышленности. Но затем на первое место выдвинулась металлообрабатывающая промышленность, в особенности же производство перевозочных средств. С 1853 в Детройте начинается мелкое, а с 1863—крупное судостроение. Здесь первоначально возникло производство пульмановских вагонов (существовало в Д. до 1893) и здесь же зародилась американская автомобильная промышленность—Олд в 1899, Кадиллак в 1901, Форд и Паккард в 1903, а затем уже в последние годы началось массовое производство металлических аэропланов. Рост Д. в 20 веке связан с необыкновенно быстрым развитием автомобильной пром-сти, распростиравшейся отсюда в другие гг. Мичигана и Огайо. В 1900 в Д. насчитывалось 286 тыс. жит., в 1907—318 тыс., в 1910—466 тыс. (9 место в САСШ), в 1920—994 тыс. (4 место), в 1928—1.379 тысяч.

В 1880 стоимость всей промышленной продукции Д. равнялась 30 млн. долл. Далее промышленность Д. развивается след. обр.:

Г о д ы	Вся промышленность			В том числе автомобильная	
	число предприятий	число занятых лиц	стоимость валовой продукции в тыс. долл.	число занятых лиц	стоимость валовой продукции в тыс. долл.
1899 . . . .	1.259	38.373	88.366	—	—
1904 . . . .	1.326	48.483	128.247	2.034	6.240
1909 . . . .	2.036	81.011	252.939	15.675	59.536
1925 . . . .	1.614	171.742	1.599.340	88.276	891.506

В 1927 стоимость валовой пром. продукции составила 1.737 млн. долл., число занятых лиц 189,6 тысяч чел. Однако эти цифры не дают полной картины промышленной мощи Д., т. к. ряд быстро выросших пригородов, слившихся с ним, американской статистикой считаются отдельными городами; таковы Гайленд-парк (86 тыс. жит.) и Гемтремк (60 т. ж.), не считая более отдаленных городов, тесно связанных с пром. деятельностью Д. В пригороде Дирборне (в 15 км к З. от Д.)—главное управление предприятиями Форда. В 1926 на автомобильных заводах Д. с пригородами работало 200 т. ч., выпущено 2 млн. автомобилей стоимостью в 1.100 млн. долларов. На первом месте стоят заводы *Форда* (см.), на которых занято свыше 100 т. рабочих. Из других отраслей пром-сти выделяются машиностроение и литейное дело, затем—бойни, лесообрабатывающая промышленность, табачная, красочная, фармацевтическая, мукомольная пром-сть и т. д.

Коммерческое значение Д. также очень велико. Он является самым крупным центром экспортной торговли САСШ с Канадой. С последней Д. соединен несколькими ж.-д.



линиями через подводный двухтрубный тоннель и через громадный ж.-д. паром, курсирующий по р. Детройт. Д.—узел 18 ж. д. и многочисленных автомобильных дорог. Порт Д. с 7 км причальной линии является одним из крупнейших портов Великих озер. Вопрос о размерах грузооборота Д. необыкновенно сложен, т. к. его очень трудно отделить статистически от общего движения грузов через р. Детройт и С.-Клер. В навигационный период Д. связан регулярными рейсами с Буффало, Кливлендом, Толедо, Макинаком, Чикаго и со всеми портами Верхнего оз. Штат Мичиган экономически тяготеет к Д. Пром. предприятия Д. сгруппированы у рр. Детройт и Руж, а за ними на пологом склоне расположен самый город. Центр образует парк (Grand Circus), от которого радиально расходятся авеню. Вудфорд Авеню—деловой центр города. В Д. несколько высших учебных заведений—муниципальный, медицинский, юридический, фармацевтический и педагогический колледжи, католический ун-т; публичная библиотека (733.100 тт.), институт изящных искусств. В. Калинин.

**ДЕТСКАЯ ЛИТЕРАТУРА**, отрасль общей литературы, созданная специально для читателя-ребенка с учетом его интересов и особенностей восприятия. В то же время детское чтение есть одно из разветвлений педагогического процесса. Громадная роль чтения как фактора, формирующего мировоззрение читателя, особенно роль художественной литературы, давно уже была учтена педагогикой. Т. о. развитие Д. л. обусловлено сложным взаимодействием двух влияний: с одной стороны, на ней отражается влияние общелитературное—смена литературных течений, подъем и упадок художественного творчества, эстетические теории и вкусы эпохи. С другой стороны, влияние педагогических воззрений, теория воспитания, цели и задачи воспитания, диктуемые господствующим классом, оказывают воздействие на Д. л., на самое содержание ее, трактовку темы, стиль и т. д. И как литературный факт и как часть педагогического процесса Д. л. является продуктом социальных и экономических отношений.

Сложность задач, необходимость знакомства с детской средой, с особенностью детского воспитания, давление педагогических установок (часто реакционных в капиталистическом обществе) отталкивали от работы над детской книгой больших мастеров слова. В большей части своей Д. л. находилась и находится в руках или посредственных писателей, не имевших успеха в общей литературе, или главн. обр. в руках педагогов. Отсюда ряд дефектов, низкое литературное качество, бледность, худосочность, отставание литературн. направлений примерно на одно—два поколения, засилие «педагогической» тенденции—дидактизм, морализирование, сентиментальность и т. д. Указанные дефекты временами настолько усиливались, что возникло большое течение, отвергающее целесообразность самого существования специфической Д. л. У нас в России представителем этого взгляда был Д. Писарев. В статье «Школа и жизнь», гл. XI, он пишет: «Специально Д. л. всегда и везде составляет

и будет составлять одну из самых жалких, самых ложных и самых ненужных отраслей общей литературы». В Германии с подобными взглядами выступили Вольгаст, Лихтварк и др. Однако Д. л. продолжает развиваться, и законность ее существования несомненна для современной педагогики. Поскольку несомненно существует отличие детского организма от организма взрослого, поскольку имеются глубокие различия в восприятии ребенка, во всей его умственной и эмоциональной жизни, постольку необходима и книга, специально для него написанная. Мало того, книга должна иметь конкретную установку не на ребенка «вообще», а на определенный возраст, на определенную социальную группу. Разумеется, чем выше возраст ребенка, тем ближе книга должна подходить к книге общей, тем больше должна быть также роль общей художественной литературы в его круге чтения.

Первой книгой, специально написанной для детей, был «Orbis pictus» Амоса Коменского (1651). Это не столько книга для чтения, сколько альбом картинок с надписями под ними. Картинки охватывают собой весь окружающий ребенка мир. Первые книги для чтения появились во Франции в конце 17 в. Самой распространенной книгой, оказавшей влияние на всю Д. л. 18 в., явились «Приключения Телемаха» Фенелона (1699). Однако настоящим основателем Д. л. надо считать Кампе. Выпущенная Кампе переделка для детей «Робинзона Крузо» (Дефо, 1719) составила эпоху в Д. л. В дальнейшем Кампе издал особую серию—«Маленькая детская библиотека». Она положила начало процветанию нравоучительной, дидактической Д. л., пропитанной религиозными, патриотическими идеями и буржуазной моралью. С этого времени (вторая половина 18 в.) начинается интенсивный рост Д. л. во всех странах. Мы видим здесь постепенно сменяющую друг друга сентиментальную дворянскую литературу (Сегюр, Жанлис), мещанскую литературу семейной добродетели (Олькот, Бернет, Джеммисон). Появились и научные книжки для детей: «Маленький географ», «Маленький астроном». Возникший как литература взрослых и для взрослых авантюрно-колониальный роман быстро занял свое место в Д. л. (Мариет, Стивенсон, Майн-Рид и т. д.). Позднее появилась книга на тему о прогрессе машины, техники, научно-фантастический, утопический роман (Жюль Верн) и романы, знакомящие с производством. Особо надо отметить писателей-естественников, к-рые внесли струю исследовательского познания природы, наблюдение и изучение ее, это американские зообеллетристы—Сетон-Томпсон, Лонг и Робертс.

Зависимость буржуазной Д. л. от господствующих в обществе идеалов и интересов ясно видна на современной Д. л., характерным образом к-рой является американская Д. л. В Америке она достигла сейчас громадного развития, ежедневно на рынок выбрасываются десятки детских книг. Большая работа идет по изучению детского читателя [Термен (Termer), Джордан (Jordan), Уошберн (Washburne) и др.]. В соответствии с «социальным заказом» амер. буржуа Д. л.

проповедует шовинизм, уважение к закону и власти, жажду наживы, упорство и настойчивость в достижении высших ступеней общественной лестницы. Согласно принципам буржуазной педагогики амер. Д. л. различна для мальчиков и девочек: книги, журналы, даже справочники выходят отдельно для тех и других. Литература для мальчиков знает одну главенствующую фабулу—приключение. Темы—война, разведка, сыщики, спорт и бойскаутизм. Для девочек—тоже приключения, но сентиментальнее, на тему: семейная жизнь, школа, любовь и обязательно клад, наследство, неожиданное богатство. Параллельно для мальчиков и девочек выходит большое количество деловой справочной литературы по технике, производству, краеведению, дающей порою ценный фактический материал, но насыщенной тем же патриотизмом, буржуазным индивидуализмом и т. п. (см. Гершензон М. А., Современная американская детская книга. Новые детские книги, сб. 5, М., 1928).

У нас в России Д. л. также претерпела длинный путь развития, в целом аналогичный иностранной Д. л., причем для русской Д. л. характерна более тесная связь ее с общественными течениями эпохи. Возникновением своим русская Д. л. обязана Н. И. Новикову, основателю в 1785 журнал «Детское чтение». Деятельное участие в журнале принимал Н. М. Карамзин, которого Белинский называл первым детским писателем. Первая половина 19 в. ознаменовалась господством сентиментально-нравоучительного направления (Ишимова, Зонтаг, Разин, Ярцев, Чистяков). Деятельность Чистякова продолжалась около 50 лет,—он наводнил русскую Д. л. переделками и заимствованиями из скверных немецких дидактических, морализующих повестей. Позднее в 50- и 60-х гг. к сентиментальному направлению примкнуло романтическое, преимущественно романтизм семейный [Пассек, гр. де Салиас (Е. Тур), а позднее Желиховская]. Характерной чертой этого периода Д. л. является ориентировка на дворянскую семью, на «благородного ребенка», в к-ром либеральные писатели стремятся воспитать гуманного владельца крепостных крестьян и рачительного хозяина-землевладельца. К указанному романтическому течению иногда относят и Чарскую, писавшую значительно позднее в первые годы 20 столетия. Однако, сохраняя в себе ряд черт романтического направления, творчество Чарской принадлежит к другому периоду—периоду упадочничества и увлечения половыми проблемами. Основное в творчестве Чарской—это даже не сентиментальные поучения, не мещанские патриотические идеалы—героини Чарской живут в бреду любовных переживаний и должны вызывать эротическое возбуждение читателя. По содержанию—это большей частью повести из институтской жизни с прибавкой кавказских приключений. Читательская среда—это все та жеворянская, чиновничья среда, однако уже не крупные помещичьи гнезда, а мелкое разорившееся дворянство. С 70-х гг. в Д. л. заметно народническое течение—Засодимский, Круглов, отчасти Кл. Лукашевич.

Наибольшего расцвета Д. л. достигает у писателей реалистов. Целый ряд произведений для детей дали Мамин-Сибиряк, Станюкович, Баранцевич, Савинский, Чириков, Серафимович. Читательские круги значительно расширяются, захватывая детей интеллигенции, мелкой буржуазии. Однако детские массы—пролетарский и крестьянский ребенок—не имели своей книги до самой революции. Перед войной в детскую литературу стали проникать отголоски символизма и модернизма—Бальмонт, А. Блок, Ремизов, Ф. Сологуб.

Советская Д. л. Октябрьская революция произвела коренную перестройку всей русской Д. л. Новый класс, пришедший к власти, со всей решительностью поставил перед собой новые педагогические задачи, новые цели воспитания. Естественно, что глубокому пересмотру подверглась наряду со всеми отделами педагогич. работы также и детская литература. «От прошлого мы унаследовали большое количество литературы для детей. Однако огромная часть этого наследия для нас совершенно неприемлема, в корне противоречит нашим задачам воспитания» (основные требования к детской книжке разработаны ГУС НКП; см. «На путях к новой школе», 1927, № 3). Задачи воспитания эпохи социалистической реконструкции кратко могут быть формулированы следующим образом: воспитание коллективизма, активности (связанное с интересами пролетарского коллектива боевое действие, направленное на классового врага) и наконец коммунистического и последовательно-материалистического мировоззрения. Эти воспитательные задачи являются также основой социального заказа советской Д. л. С этой точки зрения подвергается пересмотру вопрос о материале для детского чтения, тематика его и то эмоциональное содержание, которое книга несет с собой. «Для нас неприемлема литература, проповедующая пассивность, примирение со злом, долготерпение, преклонение перед богатством, внешностью, силой» («Основные требования» ГУС). Нужная нам тематика прежде всего—современность, быт пролетарского ребенка, социалистическое строительство, классовая борьба, братство рабочих всего мира, природа и т. д.

Особенно остро стал вопрос о материале для чтения дошкольника, т. е. возраста, когда закладываются основные понятия и связь с окружающим. Дореволюционная педагогика во главу угла ставила чтение сказок. Вопрос о сказке, о пределах допустимости фантастики и антропоморфизма в дошкольной литературе явился предметом длительной и глубокой дискуссии. Окончательно эта дискуссия не завершена и сейчас; однако мы имеем уже следующие руководящие установки: необходима большая осторожность в предложении фантастического материала. Дошкольник благодаря малому опыту не различает реального от нереального. Фантастический образ, чуждый ребенку, дезориентирует его. Поэтому совершенно недопустимы волшебные сказки, в частности сказки бр. Grimm, Перро, Гауфа; то же нужно сказать и о сказках других

авторов, писавших в сущности для взрослых, но получивших известное распространение среди детей.—таковы напр. сказки Андерсена, Кота-Мурлыки и др. Антропоморфизм как прием допустим в том возрасте, где мы имеем предпосылки для разграничения фантастики от реального, где есть уже конкретное знакомство с материалом. В области чтения дошкольника велась известная дискуссия по вопросу о направлении, возглавляемом К. Чуковским. Чуковский, поверхностный, но весьма плодотворный писатель, выступил в Д. л. в 1917. Его произведения («Крокодил», «Муха-Цекотуха», «Мойдодыр», «Бармалей», «Тараканище» и др.) отличаются четким и легким ритмом, звучностью и динамикой стиха. По содержанию—это или фантастика или нелепица. Чуковский ввел теорию нелепицы и перевертыша как необходимого элемента детского словесного творчества и распространил ее и на творчество для детей. Однако советская педагогика выявила опасность приемов Чуковского—отрыв речевой деятельности от мышления, понижение социальной функции речи, дезориентация дошкольника в окружающей среде, внедрение буржуазной идеологии («Крокодил»).

Несмотря на существование ряда неудачных и слабых произведений, советская Д. л. по четкости постановки социальн. проблем в общем стоит на относительно большой высоте. Необходимо иметь в виду, что советская Д. литература еще очень молода. Примерно до 1923 новой Д. л. почти не было. Были лишь переиздания старых вещей (5—6 названий). Только 1924 дал ощутительную продукцию—около 400 названий. В 1925 мы имели уже 1.000, а в 1930—1.500 названий. Руководящая роль в первые годы (1924—25) принадлежала частным издательствам: «Радуга» и Мириманова. «Радуга» выпускала преимущественно дошкольную литературу (Андреев, Маршак, Чуковский), в большинстве совершенно непригодную по содержанию, повторяющую в значительной степени дореволюционные традиции. Однако «Радуга» сыграла крупную роль тем, что привлекла к оформлению детской книги больших художников (Лебедев, Добужинский, Конашевич и др.). С 1926 усиливается роль государственных и общественных издательств, гл. обр. изд. ЦК ВЛКСМ «Молодая гвардия» и Госиздата. Роль эта растет с каждым годом. Уже в 1929 роль частного на рынке Д. л. была незначительна. В 1930 закончилось слияние всех издательств Д. л. в одно Государственное детское издательство. Издательства совместно с педагогическими учреждениями пытались разрешить задачу создания эмоционально насыщенной, ориентированной на современность детской книги. Во многом эта задача еще не разрешена, однако налицо и ряд достижений. В области бытовой повести, современной и исторической, имеют значение работы попутчиков—Григорьева, Неверова, Яковлева, Ауслендера и др. Проблему детской общественно-ведческой, революционно-политической книги интересно разрешает Олейников. Назовем также Иркутова, Гайдара и серию изд. «Молодая гвардия»—«Жемчужины опыта», «По

следам слета» и т. д. Социалистическое строительство и пятилетний план освещает фото-монтажная серия ГИЗ. Производственно-техническую книгу дают Житков, Ильин. По естественности отметим Бианки, Формозова, Лесника. Необходимо отметить рост детской периодики (см. *Детские журналы*). Основной задачей настоящего периода является формирование крепких авторских кадров, привлечение в Д. л. пролетарского писателя. Писатели в значительной мере организованы вокруг издательств. За последнее время возникают секции Д. л. в общих писательских организациях—Союз писателей, МАПП, ЛАПП и т. д. С 1930 открылся литературный факультет при МГУ с отделением Д. л., к-рый ставит своей задачей воспитание пролетарского авторского молодняка.

Признание важности Д. л. вызвало необходимость научного исследования вопросов детского чтения. До самого последнего времени однако эта область педологии почти не разработана. Почти не освещены педологией процессы чтения, читательские вкусы, пути влияния книги на ребенка и т. д. Мы имеем исследования гл. обр. в области изучения читательских интересов. Здесь мы встречаемся со следующими методами: 1) метод опроса (анкета); применяется как письменная анкета, так и устная; 2) метод дословной регистрации детского спроса на книгу; 3) метод библиотечной статистики. Применение этих методов и их комбинирование дают возможность выявить картину детских читательских интересов по отношению к отдельным возрастным, половым и социальным группам. По данным различных обследований можно отметить следующие моменты. У детей младшего возраста на первом месте интерес к книге о животных и бытовой. К 11—12 годам возрастает интерес к приключению и путешествиям за счет снижения остальных тем. В частности растет спрос на революционное приключение. В старшем возрасте сохраняется интерес к приключению, однако почти наравне с ним идут книги техническая, историко-революционная, научное путешествие. Сильно падает в старшем возрасте интерес к природе и животным. При изучении чтения девочек (исследования 1925, 1926) оказалось, что наблюдается повышенный интерес девочек к бытовой литературе наряду с некоторым снижением спроса на научно-техническую книгу. Причина лежит повидимому в бытовых влияниях, в недостаточной еще втянутости девочек в обществ. жизнь и в пионер-организации (особенно у крестьян и у кустарей). Более поздние материалы (1928, 1929) вскрывают определен. тенденцию к выравниванию интересов мальчиков и девочек.

По социальным группам—у детей рабочих отмечается наиболее высокий интерес к революционно-политической литературе, научной фантастике и технике. Для детей крестьян характерна тяга к прикладной, деловой литературе и путешествиям (надо указать, что исследований в среде крестьянских детей очень мало и нет учета по социальным слоям; картина может быть неточной в виду того, что в деревне не так много книг, что не дает простора выявлению читатель-

ских интересов). Результаты исследования колхозной детворы пока еще нет совсем. Наиболее низкий уровень чтения у детей технических служащих и кустарей. Здесь налицо большой процент сказок и бульварной литературы при слабости спроса на научную книгу. Отдельные небольшие исследования чтения беспризорных выявляют тягу к сказке, фантастике и кровавому приключению. Необходимо отметить, что сравнение исследований, проведенных в различное время (1923, 1926, 1928), указывает на наличие определенных сдвигов, значительное падение спроса на сказку, рост процента революционно-политической книжки и приключения, и значительное сближение в интересах мальчиков и девочек. По отношению к отдельным популярным книгам и авторам в 1926 на первых местах стоят еще дореволюционные книги. В 1928 ореол большинства их значительно меркнет, и выдвигаются новые советские авторы. Таким образом перед нами не неизменные законы детского чтения, обусловленные «особенностями детского возраста», но сложный процесс, подверженный воздействию социальных факторов—социальной (классовой) среды, обстановки, организованного педагогического влияния. Последнее обстоятельство подтверждает необходимость систематического руководства детским чтением.

Выше была указана та громадная роль в воспитании, к-рую занимает детское чтение, и те требования, которые мы предъявляем к Д. л. Основным условием для действительного осуществления коммунистического воспитания через книгу является тщательный отбор материала для детского чтения в соответствии с нашими требованиями (идеологическая четкость, эмоциональная направленность, художественная ценность и соответствие возрастному уровню восприятия). Такой отбор производится рядом организаций, в первую очередь библиографическим отделом НКП. Вторым моментом руководства чтением является правильная организация книжной среды, т. е. правильное комплектование детской библиотеки. Это комплектование должно обеспечить удовлетворение детских запросов, с одной стороны, а с другой—создать определенную направленность детского чтения в сторону политического просвещения, пролетарского классового осознания окружающего и связи с текущими ударными задачами, стоящими перед страной. В дальнейшем, при наличии качественно отобранного и соответственно организованного книжного состава, руководство детским чтением осуществляется рядом педагогических приемов (рекомендательные списки, книжные выставки, беседы, библиотечные уроки, конкурсы на лучшего читателя и т. д.). Руководство детским чтением должно сочетать совместную работу школы, пионерской организации и детской библиотеки. Большое значение имеет конечно и организация детского чтения в семье. В этой области при помощи библиотечного похода идет большая работа по продвижению детской книги в массы, с одной стороны, и по разрыванию педагогической пропаганды по вопросам детского чтения—с другой.

*Лит.:* История детской книги. Материалы по истории русской детской литературы, под ред. А. К. Покровской и Н. В. Чехова, в. 1—2, М., 1927—29; Саввин Н. А., Основные направления детской литературы, Л., 1926; Родников В., Детская литература, Киев, 1915; Чехов Н. В., Детская литература, М., [1909]; его же, Введение в изучение детской литературы, М., 1915; Феофтисто в И., К вопросу о детском чтении, 2 изд., СПб., 1903; Вольгаст Г., Проблемы детского чтения, СПб., 1912.

Советская Д. л. «Книга детям», 2-мес. журнал, М.—Л., 1928—29; «Новые детские книги», Бюллетень Ин-та методов внешкольной работы, сб. 1—5, М., 1924—28; Тилина З. И., Детская художественная литература, Киев, 1929; Покровская А. К., Основные течения в современной детской литературе, М., 1927; Крупская Н. К., О детской библиотеке и детской книге, «Красный библиотекарь», М., 1927, № 3, стр. 25; его же, Роль детской книги в современных условиях, там же, 1928, № 10, стр. 11; его же, К вопросу об оценке детских книжек, «На путях к новой школе», М., 1926, № 11, стр. 3; Живое слово в книжке в дошкольной работе, сб. под ред. П. Прушицкой, Е. Флеринной и Э. Яновской, М.—Л., 1928; Какая книжка нужна дошкольнику, сб. под ред. Е. Флеринной и Е. Шабад, М.—Л., 1928; Основные требования к детской книжке (Постановления Коллегии НКП), «Еженедельник НКП РСФСР», М., 1927, № 5, стр. 3; Сказка и ребенок, педологич. сб. под ред. Н. А. Рыбникова, М.—Л., 1928; Яновская Э., Нужна ли сказка пролетарскому ребенку, Харьков, 1925; его же, Сказка как фактор классового воспитания, Харьков, 1923.

Изучение детских читательских интересов, «Красный библиотекарь», М., 1927, № 7, стр. 49; Григорьева Т., Литературные вкусы беспризорных, «На путях к новой школе», М., 1924, № 4—5, стр. 150; его же, Приемы наблюдения над детским чтением, М.—Л., 1926; Детское чтение, сборн. под ред. Н. А. Рыбникова, М.—Л., 1928; Марголина А., Формирование читательских навыков у детей и подростков, «Красный библиотекарь», М., 1928, № 1, стр. 37; Нестерова А. А., Как относятся дети к приключенческой литературе, там же, 1929, № 2, стр. 41; Рубцова П. А., К вопросу о влиянии среды на книжные запросы детей, там же, 1929, № 1 (3), стр. 39; его же, Что читают дети, М., 1928; Семенова-Болтунова А. П., Картина в восприятии ребенка дошкольного возраста, Л., 1927; Из опыта исследовательской работы по детской книге, сборн. под ред. Э. Станчинской и Е. Флеринной, М., 1926; Как изучать читательские интересы детей. Методическое письмо Главполитпросвета, М.—Л., 1930. См. также статьи в журн. «Книга детям» и «Новые детские книги» (см. выше).

Rumpf A., Kind und Buch, В., 1928; Jorda A., Children's interests in reading, North Carolina, 1926; Федяевская В., Любимые детские книги (в САСШ), «Красный библиотекарь», М., 1926, № 3, стр. 86; Quast W., Die literarischen Neigungen im Kindes- und Jugendalter, «Zeitschrift für angewandte Psychologie», Lpz., 1922; Вилле С., Das Märchen und die Phantasie des Kindes, 3 Aufl., Lpz., 1925. *Е. Зюк.*

**ДЕТСКАЯ ЛОЖЬ.** Исключительно морализующее отношение к детской лжи, господствовавшее в прежней педагогике, в последние десятилетия уступило место изучению психологии детской лжи (Стенли Холл, В. Штерн, Баумгартен, Дюпре и др.). Различают гл. образом следующие три вида детской лжи: кажушаяся ложь, ложь-фантазия и ложь-самозащита. Несовершенство детских восприятий, ошибки памяти, непонимание, иногда игровое отношение к действительности, своеобразие детского способа выражения, а также внушение со стороны окружающих ведут ребенка к искажению истины, к-рое нередко принимается взрослыми за ложь. Это искажение обычно состоит в упрощении (нередко и в преувеличении) реальных фактов и в добавлении того, чего на самом деле не было. Эта «кажушаяся ложь», являющаяся следствием недоразвитости ребенка, с возрастом проходит по мере развития его наблюдательности, памяти, интеллекта и речи. Основной причи-

ной лжи-фантазии является сильное преобладание у детей ярких и живых образов, без достаточно критического отношения к ним. Ложь-фантазия имеет ряд разновидностей, начиная с простого отрицания реальных и выдумывания воображаемых фактов и кончая вымыслами очень сложного содержания. В основе лжи-фантазии часто лежит недоразвитие высших мозговых центров и отсутствие опыта, ставящего границы фантазии. Поэтому наблюдаемая в известной степени у всех детей дошкольного возраста, особенно к 4 году жизни, у детей-психопатов и детей-дебилитиков ложь-фантазия проявляется в большей степени и затягивается на более поздние возрасты. Было бы ошибочно ложь-фантазию совершенно отделять от лжи-самозащиты: в обоих этих видах детской лжи имеются элементы стремления ребенка к самосохранению и самоутверждению. При более глубоком анализе удается расшифровать содержание детских фантазий-выдумок как компенсацию фактической слабости (различные виды хвастовства), бегство от трудностей детской жизни (грезерство), средства борьбы (ложные обвинения) и т. д. Т. о. тяжелые бытовые условия питают и подкрепляют ложь-фантазию. От лжи-фантазии Д. л. в узком смысле этого слова отличается преднамеренностью и сознательностью. Эта сознательная ложь-самозащита, переходящая и в более агрессивную ложь-обман, наиболее ярко проявляется уже в школьном возрасте. При значительно расширившемся опыте ребенка в этом возрасте ложь-самозащита является реакцией ребенка на социальные влияния и давление на него социальной среды. Ложь эта питается воспитанием, основанным на репрессиях, и примером среды, к-рая лжет сама, карает правду и вознаграждает ложь. Таковы уже ясно ощутимые социальные корни детской лжи. Вопрос о детской лжи интересует не только психологов, психопатологов и педагогов, но и криминалистов (надежность детей как свидетелей). Опыты показали, что дети — очень недостоверные свидетели, причем ответы на вопросы благодаря внушаемости детей еще менее достоверны, чем самостоятельный рассказ.

*Лит.:* Stern K. u. W., Erinnerung, Aussage und Lüge in früher Kindheit, Lpz., 1922; Baumgarten F., Die Lüge bei Kindern und Jugendlichen, Lpz., 1917; Dupré E., Pathologie de l'imagination et de l'émotivité, P., 1925. П. Блонский.

**ДЕТСКАЯ МЕЖДУНАРОДНАЯ НЕДЕЛЯ**, политическая кампания, ежегодно проводимая детскими коммунистическими организациями всех стран мира среди широких масс пролетарских детей. Целями ее являются—укрепление интернациональной солидарности мирового деткомдвижения, вербовка новых членов детских коммунистических организаций, защита интересов пролетарских детей в области воспитания и образования, охраны здоровья и применения детского труда.—Коммунистический интернационал молодежи впервые организовал Д. м. н. в 1921 в период первоначального оформления пролетарских детей в коммунистические группы. Детское коммунистическое движение было еще чрезвычайно слабым. Самостоятельные комдетгруппы существовали

только в Германии. Вначале Д. м. н. проводилась осенью, потом перенесена на весну.

Помимо общих задач, устанавливаемых ежегодно КИМ для всех детских коммунистических групп, детская коммунистическая организация каждой страны выдвигает свои задачи и свои лозунги, выражающие ее специфические нужды и требования, направленные к улучшению положения пролетарских детей и росту детской коммунистической организации. Так, 2-я Д. м. н. проходила под общим лозунгом помощи и сборов в пользу голодающих детей Советской России, а 10-я Д. м. н. в 1930, совпавшая с десятилетием детского коммунистического движения, развертывала широкую пропаганду мирового коммунистического движения детей и вела подготовку 2-го всемирного слета пролетарской детворы, состоявшегося летом в Германии. В СССР 10-я Д. м. н. кроме того ставила перед собой задачи закрепления связи пионерских отрядов и школ центральных районов с районами национальных окраин и вела отчетную кампанию по осуществлению наказа 1-го Всесоюзного пионерского слета.

В капиталистическом окружении, а особенно в условиях нелегального существования детской коммунистической организации, проведение детской международной недели связано с запретом празднования, стычками с полицией, закрытием детских коммунистических газет и даже с репрессиями в отношении участников.

*Лит.:* Бамагер, Международная детская неделя, М., 1925; Девятая международная детская неделя, Москва, 1929; Студенцкий Н., Десять лет мировой пионерии, Москва—Ленинград, 1930; Геминдер Ф., Всемирный слет пролетарских детей, Москва, 1930. М. Мечева.

**ДЕТСКАЯ МУНА**, продукт для прикорма грудных детей, см. *Мука детская*.

**ДЕТСКАЯ ПЛОЩАДКА**, тип дошкольного учреждения на открытом воздухе для детей от 3 до 8 лет. Существуют площадки смешанные—для детей дошкольного и школьного возрастов. Особым распространением в СССР пользуется тип дошкольной летней площадки, организуемой в фабрично-заводских районах и в особенности в сельских условиях. Наряду со стационарными типами дошкольных учреждений (детский сад, детский очаг) Д. п. содействуют раскрепощению женщины-работницы, женщины-колхозницы, давая им возможность более активного участия в социалистическом строительстве. Широкое вовлечение женщин в производственный процесс как в городе, так и в социалистическом секторе с. х-ва делает вопрос о развертывании большого количества Д. п. боевым вопросом дошкольного строительства на ближайшее время. Д. п. и детская комната при клубе (житовариществе и т. п.) становятся массовыми учреждениями, в то время как детские сады и очаги являются «организующими центрами дошкольных походов, центром подготовки новых работников, инструктажа и методического руководства» (из резолюции II Всесоюзного партсовещания по вопросам народного образования).

В городе Д. п. организуются при фабрике (двор, сад,) при житовариществах, школах,

парках, бульварах и пр. (рис. 1). В организации площадок близкое участие принимают: профсоюзы, комсомол, пионеры, добровольные общества, кооперация. Площадка строит свою работу применительно к нуждам района. В районах, где она обслуживает детей, матери к-рых заняты на производстве и общественной работой, площадка работает до 10—12 часов в сутки. В колхозах в свободную пору организуется при площадке интернат. Тип зимней площадки как самостоятельного учреждения за последнее время растет главным обр. при жилтовариществах (рис. 2). За последнее время стационарные учреждения организуют зимою работу на площадке при своем учреждении для неорганизованных детей.

Педагогическая работа площадки строится на принципах работы детского сада с теми видоизменениями, к-рые вызваны своим образом условий этого типа работы и изучением той среды, в которой работает площадка. Естественно, что на Д. п. относительно большее внимание уделяется оздоровлению детей. Д. п. открыла новые возможности, широко используемые в области гигиенических мероприятий. Режим детской жизни, система



Рис. 1. План летней площадки.

закаливания, солнечные ванны, сон на открытом воздухе становятся главными средствами физического воспитания детей. Большая педагогическая работа в условиях Д. п. проводится с детьми в области природы, что дает предпосылки для борьбы с предрассудками и обогащает детей рядом трудовых навыков. Труд и игры, эти основные виды детской деятельности, на площадке принимают несколько другой характер. Разведение цветника, огорода, живой инвентарь используются как для налаживания жизни площадки, так и с более широкой общественно-полезной целью — помощь яслям и пр. (рисунок 3). В виду своеобразия работы на Д. п. возникают некоторые трудности для планомерного проведения общественно-политического воспитания. Однако при должном внимании к этой работе (соответствующая организация детского коллектива, приобщение его к участию в общественно-полезном труде, в кампаниях) проблема общественно-политического воспитания может быть разрешена вполне удовлетворительно.

Интенсивное развитие Д. п. началось в связи с известными постановлениями XII и XIII съездов ВКП(б) о работе в деревне

и работе среди работников и крестьянок. Темп развития Д. п. для бедняцкой части деревни характеризуется след. цифрами. Органи-

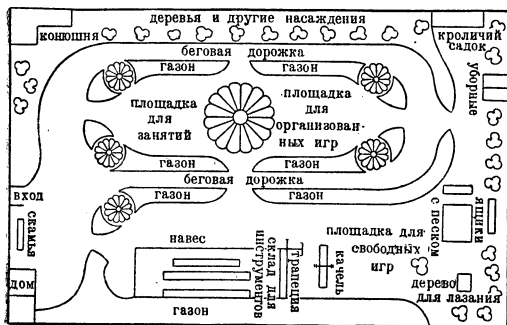

Рис. 2. План зимней площадки.

зация дошкольных площадок от 300 учреждений за первое лето 1924 с охватом детей в 15.000 чел. в дальнейшем дала рост: в 1924/25—1.500 площадок с охватом детей в них 75.000, в 1925/26—3.000—150.000, в 1926/27—4.000—200.000.\* Уже в 1925 площадками охвачены 26 национальностей.

Метод строительства площадок в деревне, та широкая общественная работа, которая вокруг них развивается, участие крестьянских масс в деле строительства Д. п.—все это стало преддверием к развитию дошкольного культурного движения, давшего в ряде мест возможность стопроцентного охвата детей дошкольного возраста.

Развитие социалистического сектора сельского хозяйства, организация колхозов сделали дошкольную площадку неотъемлемой частью колхозного строительства. Широкая массовая подготовка дошкольных работников из среды колхозниц уже дала мас-

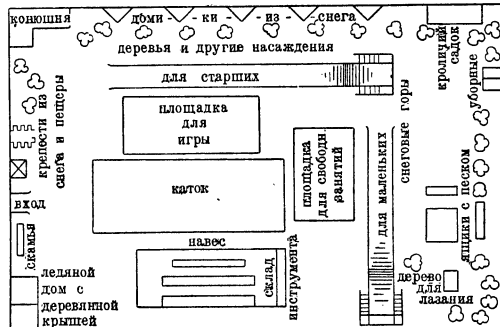

Рис. 3. Участок огорода и цветника.

су организаторов Д. п. в колхозе и руководителей по работе с детьми. В 1930 Д. п. должны охватить 1.780.000 детей по РСФСР. Кроме того твердо взят курс на преобразование их в постоянные детские учреждения — детские сады (очаги).

Лит.: Как организовать ясли и детскую площадку в деревне, М., 1925; Инструктивное письмо по работе на летней городской площадке, М.—Л., 1929; Через площадку к детскому саду, сб. под ред. М. Вилленской и А. Суворцевой, М., 1927; О работе на летней городской дошкольной площадке, М.—Л., 1930; О работе на зимней дошкольной площадке, М.—Л., 1930; Готлиб В., Организация дошколь-

\* Дальнейший рост см. в ст. Детский сад.

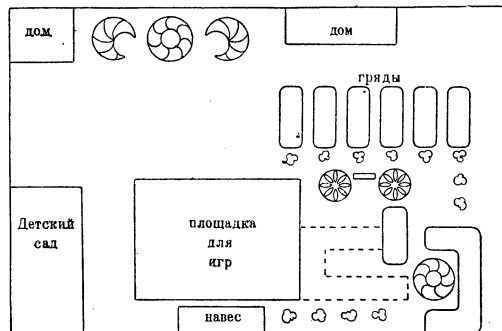

ной работы в жилищно-коммунальных хозяйствах, М.—Л., 1928; К р у п с к а я Н. К., О дошкольном воспитании в деревне, М., 1926; Лидом и деревне, сборник под редакцией М. Виленской, Москва, 1926. См. также литературу в ст. *Детский сад*. Р. *Прошуйская*.

**ДЕТСКАЯ ПРЕСТУПНОСТЬ**, как и преступность взрослых, в своем происхождении и развитии находится в прямой зависимости от структуры капиталистического общества, с его системой эксплуатации рабочего класса и с исключительно тяжелыми условиями жизни пролетариата. Этой основной причины не хотели или не могли видеть многочисленные буржуазные ученые, изучавшие Д. п. Часть из них видела корни Д. п. в биологической природе человека (прирожденный преступник, моральная дефективность и т. п.). Другая часть в своих обобщениях не шла дальше довольно примитивного констатирования зависимости Д. п. от социально-экономических условий и окружающей среды. Оба направления были отброшены марксистской теорией: если биологическая концепция пыталась смазать классовую природу Д. п. экскурсами в биологию даже вопреки фактам действительной жизни, то и «социологическая» теория игнорировала и по сути дела снижала значение того основного положения, что Д. п.—порождение классового общества, а не простое сочетание неблагоприятных условий и среды, к-рые, как думали социологи, могут быть изменены в рамках капиталистического общества. По своему характеру Д. п. не отличается большим разнообразием и исчерпывается четырьмя—пятью видами правонарушений. Наиболее типичными правонарушениями детей являются кражи. Детские кражи как общее правило составляли до сих пор повсеместно от 55% до 75% всех совершаемых детьми правонарушений. Второе место после краж у детей занимают правонарушения против порядка управления—хулиганство, нарушение правил уличного движения, транспорта. Наконец третье—нанесение телесных повреждений, побоев и т. п. Что касается таких правонарушений, как грабежи, которые по СССР у детей составляют 1,1%, детские убийства—0,8%, половые правонарушения—2%, то они для детей совсем не характерны.

Обусловленность характера и видов детских правонарушений социально-классовым положением их родителей наиболее ярко выражается в том, что хотя дети рабочих естественно совершают правонарушения в отношении собственности чаще, чем дети обеспеченной буржуазии, то зато для последних характернее половые правонарушения, хулиганские поступки, оскорбление словами и действием, телесные повреждения, т. е. такие правонарушения, которые не связаны с необходимостью добывания средств к существованию.

Д. п., отражая противоречия капиталистического строя в своем развитии, обусловлена экономической динамикой. Экономические кризисы, безработица и др. экономические потрясения непрерывно видоизменяют кривую детских краж. Обнищание населения во время империалистской войны и после нее (например инфляция 1923) в Германии повысило кривую юношеских краж

на 90%. Если для капиталистического общества основным законом развития Д. п. является ее рост, то совершенно иные тенденции наблюдаются в СССР, где, наоборот, рост производительных сил страны и усиление темпов социалистического строительства приводят реально к изживанию Д. п. Если в период гражданской войны, усугубившейся благодаря блокаде и интервенции последствия империалистской войны, а затем и благодаря голоду 1921, Д. п. резко повысилась, то в дальнейшем благодаря общему подъему экономики страны и ее социалистической реконструкции предпринятыми мероприятиями удалось значительно снизить Д. п. В результате процент несовершеннолетних, привлеченных за правонарушения в СССР, в 2—3 раза меньше, чем в капиталистич. странах. В СССР на тысячу человек соответственного возраста привлекается 3 несовершеннолетних, в Германии по данным за 1923—6 несовершеннолетних, в САСШ—около 8 несовершеннолетних.

Как на особенность в развитии Д. п. следует указать на постепенное увеличение ее с повышением детского возраста. Если в возрасте до 9 лет у детей правонарушения встречаются в виде исключения и они сравнительно редки у детей 10—11 лет, то для возраста от 12 до 14 лет они составляют ок.  $\frac{1}{3}$ , а для возраста 14—15 лет—уже ок. 50% всех правонарушений, совершаемых детьми в возрасте до 16 лет. Типичным для детей является совершение правонарушений в сообществе со своими сверстниками. Следует отметить, что правонарушений гораздо больше среди мальчиков, чем среди девочек. Мальчики среди несовершеннолетних правонарушителей составляют ок. 90%, а девочки—ок. 10%. Д. п., являясь следствием и наследием капиталистического строя, в СССР исчезает с выкорчевыванием остатков капитализма вследствие роста социалистического строительства, переустройства общественно-бытовых отношений на началах коллективизма и проведения в жизнь обществленного коммунистического воспитания детей. См. *Детское право*, *Детские суды*.

Лит.: К у ф а е в В. И., Юные правонарушители, М., 1925; его же, Юные правонарушители, Москва, 1929; Л и в ш и ц Е. С., Социальные корни беспризорности, М., 1925; Дети-преступники, сб. ст. под ред. М. Н. Гернета, М., 1912. Русскую библиографию по Д. п. см.: К у ф а е в В. И., Систематический указатель русской педагогической литературы о социально-правовой охране несовершеннолетних..., М., 1925; B u r t C., The Young Delinquent, L.—N. Y., 1925; H e a l y W. and B r o n n e r A., Delinquents and Criminals, N. Y., 1926; V a n W a t e r s M i r i a m S., Youth in Conflict, N. Y., 1925; L a m p e l P. M., Jungen in Not, B., 1928; G e r v a i L., Kindliche und Jugendliche Verbrecher, München, 1914; G r u h l e H. W., Die Ursachen der jugendlichen Verwahrlosung und Kriminalität, Berlin, 1912; K a r m a n n E., Diebstähle der Kinder, Leipzig, 1923.

**ДЕТСКАЯ ПСИХОЛОГИЯ**, см. *Психология ребенка*.

**ДЕТСКАЯ РЕЧЬ**, см. *Психология ребенка*.

**ДЕТСКАЯ СЕКСУАЛЬНОСТЬ**, см. *Сексуальность*, *Половое воспитание*.

**ДЕТСКАЯ СМЕРТНОСТЬ**, спец. показатель, выражающий отношение числа умерших детей в возрасте до 1 года к 100 родившимся (исключая мертворожденных) за календарный год. См. *Смертность детская*.

**ДЕТСКАЯ СОЦИАЛЬНАЯ ИНСПЕКЦИЯ (ДСИ)**, в СССР, согласно утвержденному правительством положению (Собр. Узак., № 66 за 1921), является органом, у которого нуждающийся в помощи ребенок находит в любой момент свою защиту. Работа Д. с. и. направлена, с одной стороны, на оказание помощи беспризорным детям и подросткам путем помещения их в соответствующие детучреждения на полное государственное содержание или устройства их на какую-нибудь подходящую работу, а с другой—имеет целью организацию и проведение мероприятий, направленных к предупреждению развития детской беспризорности, как-то: оказание материальной помощи детям, находящимся в тяжелых семейных условиях, вовлечение их в учреждения социального воспитания—школы, мастерские, детские клубы, площадки, оказание им юридической помощи в случаях нарушения прав детей. Отсюда основные функции Д. с. и. сводятся к следующему: а) обследование жизни детей, находящихся в неблагоприятных семейных условиях; б) расследование случаев жестокого обращения взрослых с детьми и привлечение виновных в установленном порядке к судебной ответственности; в) посещение мест скопления беспризорных (вокзалы, пристани, торговые рынки, кино и проч.) и принятие мер к вовлечению беспризорных в детучреждения народного образования; г) пропаганда и консультация по вопросам воспитания детей в семье; д) организация советской общественности для оказания помощи детям, привлечение населения к организации детских клубов, площадок, детских садов, очагов и т. п.; е) участие в работе органов, ведущих борьбу с проституцией, нищенством и др.

Д. с. и. находится в ведении местных отделов народного образования при отделах «Охрана детства». На должность инспекторов приглашаются: а) педагоги-общественники; б) трудящиеся с общественным стажем, имеющие опыт в области борьбы с детской беспризорностью (члены секций советов по народному образованию, работники женорганизаций, члены общества «Друг детей» и проч.). Кроме платных инспекторов на борьбу с детской беспризорностью отделы народн. образования в качестве детских социальных инспекторов привлекают в порядке обществен. работы представителей профсоюзов и обществен. организаций.

*Лит.:* Государство и общественность в борьбе с детской беспризорностью (сборник статей и правительственных распоряжений), М.—Л., 1927; Детская беспризорность и детский дом, М., 1926; Г е р н е т М. Н., Социально-правовая охрана детства за границей и в России, М., 1924; е го ж е, Детская социальная инспекция, в кн.: Детская беспризорность, Москва, 1923, стр. 19; Л и в ш и ц Е. С., Социальные корни беспризорности, Москва, 1925; Д а н ю ш е в с к и й И. И., Детская беспризорность и борьба с ней, в книге Педагогическая энциклопедия, том II, Москва, 1928.

*П. Ефремов.*

**ДЕТСКАЯ ТРУДОВАЯ КОММУНА**, возникла в СССР в процессе развития системы учреждений охраны детства как специально подростковое интернатное учреждение, имеющее своим назначением через организацию трудовой и общественно-политической деятельности подросткового коллектива подго-

товить подростка, обычно отставшего от нормальной школы, имеющего антисоциальные навыки, к полноценному участию в производственной и в общественно-политической жизни пролетарского государства.

Особенностью детской, вернее—подростковой трудовой коммуны, отличающей ее от остальных детей их учреждений интернатного типа, являются следующие моменты: 1) Д. т. к. может быть организована только при наличии производственных мастерских, или предприятий, сел.-хоз. работа в которых обеспечит подросткам получение известной квалификации и возможность заработка за время пребывания в коммуне. 2) Каждый подросток, член Д. т. к., регистрируется не позднее 16 лет на Бирже труда (с конца 1930—в Отделе распределения кадров) для получения через нее работы в установленном порядке. В Д. т. к. подросток является прежде всего рабочим подростком, т. е. имеющим нормированный рабочий день и получающим с момента приобретения известных навыков определенный заработок, который поступает в общий фонд коммуны и расходуется, во-первых, на содержание подростка, во-вторых, на личные и текущие нужды его (под известным контролем органов самоуправления коммуны), в-третьих, на составление личных фондов к выходу воспитанника в самостоятельную жизнь и, в-четвертых, на улучшение постановки дела в мастерских и с. х.-вах коммуны. 3) Д. т. к. максимально осуществляет принципы самоорганизации подростков. В соответствии с этим в Д. т. к. руководящим органом является общее собрание членов ее (подростков и служебного персонала) с представителями ОНО и общественных организаций, связанных с коммунной. Решения общего собрания обязательны для всех членов коммуны, причем персональная ответственность за жизнь и работу трудкоммунной однако не снимается с руководителя ее, назначенного ОНО. Приход подростков в коммуну и выход из нее являются свободными. 4) Труд в Д. т. к. является стержнем всей жизни и работы учреждения. Вся педагогическая, общественно-политическая и образовательная работа с подростками строится в связи с трудом и на основе его. Производственный характер труда дает возможность получения подростком известной квалификации, получаемый же им заработок ставит его на положение члена трудовой организации, а не иждивенца государства.

Такая установка Д. т. к. целиком отвечает задачам и особенностям работы с т. н. трудновоспитуемыми подростками, и потому положение о Д. т. к., утвержденное НКП РСФСР 24/XII 1925, распространялось на все учреждения для трудновоспитуемых подростков, хотя бы и не носящих названия Д. т. к. Идея перевоспитания подростков-правонарушителей через творческий производительный труд и организованную самостоятельную жизнь в коллективе трудкоммунной, оформленная и закрепленная 2-м съездом по социально-правовой охране несовершеннолетних, вызвала перестройку не только подростковых учреждений Наркомпроса, но и учреждений Наркомвудела (трудовые дома для несовершеннолетних). По инициативе

ОГПУ и его силами были организованы трудкоммун для правонарушителей-рецидивистов. Учитывая их опыт, 3-й Всероссийский съезд по охране детства (май 1930) поставил вопрос о перестройке учреждений Наркомвнудела по принципам трудкоммун и тем самым о выключении их в соответствующую систему педагогических учреждений Наркомпроса. Одновременно съезд в своих резолюциях настаивал: 1) на еще большей профессионализации подростковых учреждений; 2) на обязательности включения всех учреждений и предприятий для подростков в систему ближайших фабрик, заводов, совхозов и колхозов; 3) на построении работы с подростками исключительно по принципу соединения производительно оплачиваемого труда с общим и специальным образованием (учеба и работа по производственно-учебным программам школ-предприятий, ФЗУ, ученических бригад и с.-х. профшкол) и 4) на организации внутреннего строя подростковых предприятий-коммун на основе развитого самоуправления подростков, причем в качестве основных форм последнего указываются формы, существующие в предприятиях: производственные совещания, комиссии, фабзавкомы, конфликтно-расценочные комиссии и т. д. По данным ЦСУ на 1928/29 в Союзе числится 193 учреждения типа трудкоммун с 11.681 воспитанником. Из этого количества на долю РСФСР приходится 124 учреждения с 7.484 подростками.

*Лит.:* Беспризорные в трудовых коммунах (сборник статей и материалов под ред. В. Л. Швейцер и С. М. Шабалова), М., 1926; Шахуньянц Г. и Кротков Ф., К трудовой коммуне, [М.], 1926; Погребицкий М. С., Трудовая коммуна ОГПУ (с предисл. и под ред. М. Горького), М.—Л., 1928; В помощь детскому дому (Положения, инструкции, материалы и руководящие указания), М.—Л., 1927; «Детский дом», журн. Главсоцвос НКП РСФСР, М., 1929, № 5; то же, 1930, № 6.

*В. Васильева.*

**ДЕТСКАЯ ХОЛЕРА**, острое расстройство пищеварения детей грудного возраста, сопровождаемое рвотой, поносами, тяжелыми явлениями со стороны нервной системы (затемненное сознание) и сердечно-сосудистой системы (падение пульса и сердечной деятельности). Заболевание наблюдается гл. обр. в летнее время у детей, вскармливаемых искусственно или смешанно, и присоединяется обычно к существующей уже *диспепсии* (см.), и, по мнению нек-рых авторов, развивается под влиянием инфекционных агентов (см. также *Интоксикация детская*).

**ДЕТСКИЕ АДРЕСНЫЕ СТОЛЫ**, являются одним из органов по охране детства. Среди них различаются Центральный Д. а. стол при Наркомпросе и местные при отделах народного образования. Организация Д. а. с. в СССР относится к периоду гражданской войны и голода 1921, когда происходила эвакуация детей из местностей голодающих в местности с хорошим урожаем хлеба. Д. а. с. выполняют одну из функций по борьбе с детской беспризорностью. В их задачи входит отыскание детей, утративших связь с родителями. Д. а. с. регистрируют всех детей, находящихся в детских домах, живущих в чужих семьях в порядке патронирования, усыновленных, подопечных, работающих по найму и др. Отыскание родителями детей и детьми родителей производится по полу-

чению заявлений. Начиная с 1925 Деткомиссией ВЦИК и Наркомпросом периодически публикуются специальные сборники, в к-рых даются сведения о детях, утративших связь с родителями, и списки разыскиваемых детей. Число ежегодно обращающихся родителей в Центральный Д. а. стол равняется 1.000; отыскивается и возвращается родителям от 50% до 60% детей.

**ДЕТСКИЕ БИБЛИОТЕКИ.** До 70-х гг. 19 в. детей обслуживали школьные библиотеки. Первые детские комнаты при публичных библиотеках, а потом и специальные Д. б. возникают в Англии, где создана целая система взаимоотношений Д. б. и школы и разработана методика детского чтения. Наибольшее распространение Д. б. в виде специальных отделений при публичных библиотеках получили в САСШ. В наст. время Д. б. существуют почти во всех странах и в зависимости от местных условий отличаются большим разнообразием форм.

В России Д. б. появляются в Москве, Киеве, Н.-Новгороде после 1905 по инициативе прогрессивных педагогических кружков. С 1910 начинают открываться детские отделения при городских публичных библиотеках сначала в Москве, а потом и в др. городах. Они организуют специальный подбор книг, особый абонемент, отдельный читальный зал. После Октября разрозненный начин превращается в широкое строительство, где наряду с количественным ростом детской библиотечной сети происходит и отбор детской книги, идеологически приемлемой для новой революционной жизни, — советского строя. Главполитпросвет развивает сеть Д. б. параллельно сети библиотек для взрослых. Наряду с Главполитпросветом имеет свои библиотеки и Главсоцвос, а также нек-рые профорганизации. Организационными центрами служат областные центральные библиотеки, вокруг к-рых объединяются библиотечки и детские отделения при политпросветских библиотеках. Развернутая Д. б. имеет абонемент, читальню (иногда несколько читален для разных возрастов), передвижной фонд, снабжающий книжными комплектами школы, детские дома, детские сады, площадки, жакты и т. п. При областных центральных Д. б. создаются кабинеты детской книги и методические пункты, где ведется работа с педагогами и библиотекарями по изучению детской книги и прочим вопросам детского чтения. Центральные Д. б. непосредственно связаны с торговым аппаратом ГИЗ, в коллекторах к-рого они организуют консультацию по вопросам детской литературы. При Д. б. организуется также подготовка библиотекарей по вопросам работы с детьми.

В дореволюционный период Д. б. ставили своими целями: а) борьбу с дурным чтением, б) борьбу с детской безнадзорностью и в) организацию детск. жизни вокруг книги. После революции задача организации коллективной детской жизни с помощью книги как проводника коммунистической идеологии и средства самообразования выступает на первый план. Д. б. очищают свои книгохранилища от идеологически чуждой дореволюционной литературы. В методической

работе Д. б. большую роль играют детские кружки друзей библиотеки, кружки по изучению книги, кружки юных рассказчиков; все большее значение приобретает справочная работа в Д. б., библиотечные уроки и детские читательские конференции. Библиотека помогает своим читателям в их школьной и общественной работе, в их самообразовании и организации досуга. Методическая работа Д. б. все более начинает опираться на исследовательскую работу по вопросам детского восприятия, детских интересов и влияний на детское чтение окружающей среды. Руководящим центром этой работы в Союзе являлся (до 1931) московский Институт методов внешней работы.

Лит.: Покровская А. К., Детские библиотеки, Педагогич. энциклопедия, М., 1928, том II, стр. 503; Библиотечная работа с детьми, сб. статей под ред. М. Смушковой и Н. Херсонской, М.—Л., 1926; в журн. «Красный библиотекарь», М., отдел работы в Д. б.; Rees G., Libraries for Children: a History and a Bibliography, L., 1924. А. Покровская.

**ДЕТСКИЕ БОЛЕЗНИ.** До недавнего времени признавалось, что Д. б. не составляют особого отдела патологии и если заслуживают выделения в особую дисциплину, то либо в целях практического удобства либо в виду большого объема накопленного материала. Однако изучение Д. б. привело к пониманию того, что как симптоматология, клиническая картина, течение, так и самый патогенез заболеваний детского возраста представляют специфические особенности. Причина этого заключается прежде всего в анатомических и физиологических особенностях детского организма. Детский организм обладает кроме всех вегетативных функций, которые свойственны зрелому организму, еще одной добавочной — функцией роста, что накладывает особый отпечаток на всю детскую патологию; поэтому без самого тщательного наблюдения и изучения (при достаточной длительности наблюдения) непосредственного изменения функции роста никакое клиническое исследование не может быть признано исчерпывающим. Учет и надлежащая оценка не только ближайших, но и отдаленных результатов болезни в детском возрасте еще более необходимы, чем у взрослых. Это зависит не только от того, что перенесенный болезненный процесс может нарушить и исказить дальнейший рост организма, но еще и от того, что нежные, хрупкие и малодостойчивые ткани и органы могут быть б. или м. глубоко и длительно травмированы и поражены. Так, недостаточное питание растущего организма ведет к хронической *дистрофии* (см.), а наряду с этим — к искажению и замедлению роста; костно-суставные поражения — к усугубляющимся с возрастом деформациям; повторные бронхиты, пневмонии, грипп или коклюш при неблагоприятных условиях вызывают развитие *бронхоэктазий* (см.). — Симптоматология Д. б. также отличается значительным своеобразием вследствие отсутствия в раннем возрасте или недостатка в позднейшем субъективных жалоб или неправильного восприятия ощущений и вытекающих отсюда неправильных жалоб. Недостаток субъективных жалоб заставляет особенно внимательно наблюдать за поведением боль-

ного; интенсивность и характер крика, поза ребенка, форма защитной реакции и многое другое говорят нередко гораздо больше, чем самые красноречивые субъективные жалобы.

Что касается особенностей клинической картины и течения, то они станут понятными при рассмотрении особенностей патогенеза Д. б. С этой точки зрения можно различать 3 типа Д. б. К первому относятся болезнен. состояния, развивающиеся на почве особенностей детского организма, не свойственных зрелому; таков весь огромный важности отдел расстройств питания в грудном возрасте (декомпозиция, диспепсия, интоксикация детская и др.), рахит, тетания, спазмофилия и т. п. Ко второму — болезни, хотя встречающиеся и у взрослых, но у детей протекающие совсем отлично, таковы: обыкновенный насморк или фарингит, являющиеся тяжелыми острыми заболеваниями у грудных детей; пиелит, протекающий у них необычайно остро и бурно и иногда ведущий к смертному исходу; грипп с его бесконечными разнообразными осложнениями; своеобразно протекающие пневмонии, экссудативный плеврит, почти как правило гнойный в раннем детском возрасте, и т. п. К третьему — целый ряд острых инфекций, свойственных человеку вообще, но поражающих преимущественно детский возраст вследствие его высокой восприимчивости к ним, таковы: корь, скарлатина, коклюш, ветряная оспа, эпидемический паротит, в меньшей степени дифтерия; сюда же в последнее время относят туберкулез, т. к. он по современным воззрениям является лишь дальнейшей стадией развития процесса, начало которого относится к самому раннему детству. Наконец последнюю особенность детской патологии составляет возможность полного выздоровления при органических заболеваниях, — так, нефроз, кардит и даже диабет могут иногда с возрастом проходить бесследно. Объяснение этому можно видеть в том, что вновь возникающая с дальнейшим ростом пораженного органа интактная (не знавшая болезненного процесса) ткань при благоприятных условиях может заместить пораженную и привести к полному восстановлению функций.

О детской болезненности и заболеваемости см. *Заболеваемость*.

В. Мочан.

**Общая профилактика Д. б.** Предохранение ребенка от болезней должно начинаться еще во время его утробной жизни, сводясь в этом периоде к выполнению матерью ряда гигиенических мероприятий, нарушение к-рых может весьма сильно отразиться на ребенке (см. *Беременность*). Важно также охранять здоровье роженицы в послеродовом периоде, т. к. родовые травмы и послеродовые заболевания матери могут повести к тому, что ребенок сразу лишится возможности получать ее молоко и его придется перевести на искусственное вскармливание, тогда как именно оно и является главной опасностью, угрожающей жизни ребенка. Следовательно в этом отношении на первом месте среди всех профилактических мероприятий стоит достаточно (но не чрезмерно) продолжительное вскармливание женским молоком (см. *Вскармливание ребенка*).

Очень важную часть профилактики Д. б. представляет предупреждение инфекций. Так как передача инфекционных болезней, к-рым преимущественно подвержены грудные дети (грипп, насморк, ангина и др.), происходит гл. обр. при кашле, чихании, смехе и т. д., надо строго следить за собой и принимать меры к тому, чтобы предупредить рассеивание частиц слюны и мокроты в окружающей ребенка; необходимо также оберегать от инфицирования не только ребенка, но и все приходящие с ним в соприкосновение предметы, как-то: белье, соски и т. д.; наиболее важным же является держание ребенка подальше от источника заразы и как можно дольше на свежем воздухе. С подобными же отношениями мы встречаемся и при скарлатине, кори, дифтерии, коклюше и пр., т. к. они переносятся обычно путем близкого соприкосновения с больным или его выделениями. Если одна из этих болезней появилась в семье с несколькими детьми, необходима полная изоляция заболевшего (при скарлатине и дифтерии необходимо помещение в больницу) во избежание переноса инфекции вследствие неопытности ухаживающих за больным лиц. Школьников после болезни можно пускать в школу только после окончательного выздоровления и изоляции (при скарлатине и коклюше в среднем через 40 дней, при кори и дифтерии—через 20 дней после конца болезни, см. *Изоляция больных*); надо произвести дезинфекцию согласно указанию врача и т. п. При наличии эпидемии скарлатины и дифтерии надо сделать детям прививки; при появлении в семье кори слабым детям, склонным к заболеванию туберкулезом, следует сделать противокоревую прививку по Дегкивицу.—Особым источником заражения является инфекция через пыль и грязь; этого рода инфекция наиболее часто встречается на 2-м и 3-м годах жизни; ребенок ползает по полу и берет в рот свои грязные руки, а также игрушки, вследствие чего нередко происходит заражение дифтерией, стоматитом, ангиной, а также туберкулезом. Поэтому как самого ребенка, так и его комнату, кровать и предметы обихода надо содержать в чистоте; необходимо также и соответственное воспитание ребенка.—Предохранение от заражения туберкулезом является в сущности вопросом гигиены труда и быта, но особое значение имеет соблюдение гигиенических правил больными туберкулезом взрослыми, находящимися вблизи ребенка (см. *Туберкулез*). В последние годы большой интерес вызывают работы Кальметта по профилактике новорожденных дачей им внутри ослабленных культур туберкулезных палочек. Кроме описанного предохранения от инфекционных болезней заслуживает большого внимания уменьшение предрасположения ребенка к болезням посредством укрепления общей его конституции; здесь важную роль играет питание, физкультура, приучение к пребыванию на свежем воздухе и т. д.; особенно важную роль правильное физическое воспитание играет у рахитиков (см. *Рахит*). Об общественной профилактике Д. б. см. *Охрана здоровья детей, Охрана материн-*

*ства и младенчества*. О статистике детской заболеваемости см. *Заболеваемость*.

**ДЕТСКИЕ ЖУРНАЛЫ** (в России и СССР). Первый Д. ж. в России «Детское чтение для сердца и разума» издавался в 1785—1789 Н. И. Новиковым и Н. М. Карамзиным и знакомил русских детей с лучшими образцами европейской детской лит. Журналы, возникавшие после него в течение первой половины 19 в., носили в большинстве узко сословный и ультрапатриотический характер. С 60-х гг. развивается оригинальная журналистика для детей. Д. ж. становятся более устойчивыми («Журнал для детей» 1851—65; «Семейные вечера» 1864—91; «Детское чтение» 1869—99). Редакция Д. ж. приобретает значение центров, организующих различные направления в детской литературе. Это проявление педагогич. и общественных установок в детской журналистике становится более явственным в предреволюционный период. Каждый из Д. ж. ориентируется на свою читательскую среду. «Задуманное слово», журнал верноподданнический, педагогически беспринципный, но технически богато обставленный, обслуживает верхние буржуазно-бюрократические слои; широкие слои мещанства удовлетворяли «Путеводный огонек» для старшего возраста и «Светлячок» для младшего, издававшиеся с базарной рекламноностью. Для столичной интеллигенции издавались «Детский отдых», «Родник», «Юный читатель», «Всходы», «Семья и школа», дававшие много научно-популярного, педагогически продуманного материала, также «Тропинка», являвшаяся журналом декадентов-модернистов, и «Галченок», участвовавший в борьбе с педагогической рутинной. На провинц. интеллигенцию и земские круги ориентировались «Детское чтение», позднее «Юная Россия», объединявшие московских писателей-бытовиков; наиболее радикальным являлся журнал «Маяк», проводивший идеи свободного воспитания.

После революции Д. ж. становятся прежде всего центрами, организующими детскую жизнь путем активного участия *детской* (см.). В первые годы пионерского движения в Москве работает «Барабан», к-рый потом заменяет «Пионер», расширяющий постепенно свое влияние также на неорганизованных детей. В Ленинграде «Воробей», позднее «Новый Робинзон» организуют вместе с тем и современных авторов вокруг детской литературы.—Советские детские журналы являются организаторами детской жизни: труда, учебы, быта и посильного участия детей в социалистическом строительстве и классово-вой борьбе взрослых. Современные Д. ж. стремятся четко и быстро откликаться на политические и общественные явления и на детские запросы. Они организовали большое количество детей-корреспондентов, пополняющих журналы материалами из своего опыта и проводящих идеи своего журнала в массы детей и взрослых.—В процессе развития сов. детской журналистики намечается тенденция к более четкому дроблению Д. ж. по социальным и возрастным группировкам, по содержанию, по языкам отдельных национальностей. По социально-бытовому признаку Д. ж. намечаются: «Мурзил-

ка»—для детей рабочих и приложение к газете «Гудок»—«Зорька»—для детей транспортных рабочих; крестьянский Д. ж.—«Дружные ребята». Для дошк. и мл. возрастов—«Искорка», «Мурзилка»; для ср. возраста—«Еж»; для старш. возраста—«Пионер». В помощь пионерорганизации для вожатых звеньев—«Вожак» и для пионеров и друг. детей «Пионер»,—оба изд. «Молодой гвардии».—Д. ж. по специальным вопросам: технический—орган ЦБЮП, детских технических станций, юных техников—«Знание—сила», изд. «Молодой гвардии»; природо-ведческий и сельскохозяйственный орган ЦБЮП, бюро юннатов, детских сельскохозяйственных станций—«Юный натуралист», изд. «Молодой гвардии». Разумный досуг детворы организует Д. ж. «Затейник», породивший особые группы детей-организаторов досуга, т. н. «затейников».—Ряд национальных республик имеет Д. ж. на своих родных языках: украинском, белорусском, армянском, грузинском и др.—Потребность отклика на злободневные вопросы быта, политики и социалистического строительства вызвала к жизни Д. газеты («Пионерская правда» в Москве, «Ленинские искры» в Ленинграде, «Ленинские внучата» в Ростове-на-Дону) и целый ряд областных и республиканского значения Д. газет.

Лит.: Бекетова Н. А., Очерк русской детской журналистики 1785—1855, в кн. Материалы по истории русской литературы, М., 1927; Марголина С., О новых детских журналах, «На путях новой школы», М., 1926, № 7/8, стр. 180; Желобовский И., Детские газеты в СССР, в кн. Новые детские книги, сб. 5, М., 1928. А. П-ая.

**ДЕТСКИЕ ИГРЫ**, имеют огромное значение в процессе социального и физического развития человека, а потому они всегда привлекали к себе пристальное внимание педагогов-педологов, психологов, социологов и т. п. В работах Спенсера и Фребеля, Стенли Холла и Грооса, в работах советских педагогов значительное место уделяется игре. С психологической точки зрения различие между игрой и трудом в широком значении слова в известной мере условно. Предполагается, что для игры всегда характерно удовольствие играющего, полная «свобода» выбора игры и т. д., чего не существует при труде. Это безусловно правильно для классового общества. Но уже в эпоху диктатуры пролетариата, когда меняется отношение к труду, когда последний становится «делом доблести и геройства», а еще больше в эпоху развернутого социализма и коммунизма это различие должно исчезнуть. Свободный, радостный труд—одна из характернейших черт будущего бесклассового общества. В качестве типичного для игры признака можно указать на отсутствие практической цели: играя, дети (и взрослые) не ставят себе целей выполнения какого-либо практического (наприм. производственного) плана, почему общественно-полезный эффект игры случаен. Имея эти предварительные замечания в виду, мы можем определить игру, как такого рода деятельность, к-рая не имеет каких-либо производственных или вообще практических задач, в то же время сама по себе является источником

эмоционального подъема и удовлетворения играющего.

Существует довольно много попыток объяснения возникновения Д. и. Одни пытались объяснить их происхождение избытком сил в человеческом организме (Шиллер, Спенсер), другие, наоборот, их недостатком (Лацарус), третьи считают игры способом изживания низших инстинктов (Холл) и т. д. Почти все эти теории научно не обоснованы и не дают ключа к объяснению игрового процесса у детей. Ближе к истине стоит Гроос, рассматривающий игры с точки зрения их значения как «подготовительного упражнения»: и у животных и у человека Д. и. имеют значение подготовки к деятельности во взрослом состоянии, упражняя ту или другую способность организма (особенно показательны игры многих животных, напр. котят, козлят и т. п.). Если откинуть телеологический момент в теории Грооса и объяснить Д. и. как полезное для организма приспособление, то можно признать, что эта теория лучше других отвечает фактам (см. *Игры*).

Учитывая данные педологии, можно представить себе происхождение и роль Д. и. следующим образом. Человек проявляет себя в различного рода деятельности. Сообразно природным данным (рефлексы, инстинкты), влияниям окружающей среды, классовой принадлежности и классовой идеологии, положению в трудовом процессе, возрасту человека и т. д., эта деятельность принимает те или другие конкретные формы. На первых ступенях развития человека она принимает форму игры, т. е. она не имеет еще общественно-полезного характера, хотя в своем конкретном оформлении в значительной мере обусловлена общественно-средовыми (классовыми) факторами. С течением времени деятельность детей получает общественно-полезный характер, дети включаются в работу взрослых. В странах капиталистических этот процесс происходит под давлением материальной небезопасности, детский труд приобретает уродливые и отвратительные формы (см. *Детский труд*). В СССР этот переход является естественным и труд сохраняет черты свободы и удовольствия, характеризующие Д. и. На разных этапах развития человека характер игр различен, и Д. и. неодинаковы в разных возрастах. От простого хватания, бросания, игры в прятки и т. п. через строительные и конструктивные игры детского сада (очага) к более сложным коллективным играм пионеротряда—таков общий путь развития Д. и. Как уже было сказано выше, социальная среда определяет собою качественную направленность игр: дети пролетарских кварталов Лондона или Нью Йорка играют не так, как играют мети миллиардеров в городских особняках или в загородных виллах; дети советской трудовой школы и дети французского коллежа или немецкой гимназии играют по-разному. Совершенно очевидно также, что и национальные особенности, так и особенности быта и профессии родителей накладывают свою печать на Д. и. Сколько-нибудь удовлетворительной классификации Д. и. до сих пор еще нет. Некоторые педагоги



и психологи пытались положить в основу классификации детских игр человеческие инстинкты (игры в связи с инстинктом самосохранения, половым, общественным, приспособления и т. д.). Однако этот принцип классификации, давая удобную форму обзора всех игр, недостаточен, так как игнорирует социальную среду (см. *Игры*). Различают игры сенсорные, моторные, подражательные, игры-эксперименты, игры конструктивные, игры «партийные», состязательные и т. п. Следует от Д. и. отличать спортивные игры, так как в этом случае мы имеем дело уже с такой игрой, где ставится задача достичь рекорда, развить известную деятельность до возможного предела. Спорт как правило дело взрослых, а потому не может быть причислен к Д. и. От Д. и. следует отличать и игры, организуемые в процессе занятий *физкультурой* (см.).

Советская педагогика с величайшим вниманием разрабатывает проблему Д. игр. В советских условиях Д. и. должны служить той же цели, как другие формы педагогического процесса, т. е. формированию коммунистически чувствующего, мыслящего и действующего человека. Поэтому задача воспитателя у нас, отнюдь не подавляя самостоятельности ребят, направить Д. и. по руслу общественно-политического, коммунистического воспитания. Внося политическое содержание в процесс детской игры, советская педагогика отнюдь не лишает его детской радости и не сводит всех игр к играм исключительно политического характера. Огромное большинство игр дошкольного возраста, очень многие игры в пионеротряде в первую очередь отвечают биологическим потребностям растущего организма, однако и эти игры должны быть по возможности политически и классово насыщены. Наконец следует отметить, что советские детские игры должны ориентироваться на будущий производительный труд: так, уже в дошкольном возрасте дети, играя, учатся владеть пилой, молотком и пр.; иными словами, многие игры могут быть и должны быть политехнизированы.

В буржуазной педагогике, широко использующей Д. и. в своих классовых целях, они особенно тщательно и полно разработаны в системе скаутизма.

*Лит. см. Игры.*

А. П.

**ДЕТСКИЕ ИЗОЛЯТОРЫ**, см. *Изоляторы*.  
**ДЕТСКИЕ КЛУБЫ**. Детское клубное движение в России возникло в 1905 в Москве, частично развернулось и в ряде других городов, но широко распространения до 1917 не получило. В то время руководство этим движением находилось в руках буржуазной интеллигенции и педагогически строилось на принципах «свободного воспитания». Массовый характер оно приняло после Октябрьской революции в системе социального воспитания. Д. к. организуют свою работу на основе самостоятельности и активности детей и имеют целью, исходя из их интересов и запросов, воспитать в них умение жить и работать коллективно, выработать из них борцов за новый быт и воспитать активных и сознательных борцов за социалистическое переустройство мира пу-

тем вовлечения их в социалистическое строительство и классовую борьбу.

Несмотря на разнообразие видов ныне существующих советских Д. к. (пионерский клуб, детский пришкольный, клуб детского городка, клубы, работающие по отдельным отраслям хозяйства и знания: с.-х., технические и проч.)—все они строятся на основе следующих предпосылок: 1) добровольность, активность и самостоятельность детей; 2) свобода выбора занятий сообразно проявляемым ими интересам и запросам; 3) тесная связь с организациями советской общественности и 4) построение содержания работы на основе активной общественно-политической деятельности детей, посылно включающей в себя социалистическое строительство. Большое влияние на развитие клубов, на их организацию, содержание работы оказывает детское ком. движение, являющееся организатором и руководителем детских масс.

В настоящее время Д. к. оформились в два основных типа: а) клубы-примитивы, б) клубы, ведущие развернутую внешкольную работу.—В клубах-примитивах (клубная комната, красный уголок и т. п.) ведется элементарная внешкольная работа, носящая характер эпизодических занятий, состоящих из игры, драматизации, инсценировок, организации праздников, рассказывания, чтения, прогулок, экскурсий и т. п. Клубы-примитивы создаются активностью масс и пионерских организаций и устраиваются преимущественно при домах-коммунах, жилищнокооперативных т-вах, рабочих казармах, общежитиях, рабочих клубах, избаччитальнях и пр.

Развернутые Д. к. ведут разветвленную внешкольную работу, построенную на определенной системе внешкольных мероприятий (мастерские, библиотеки-читальни, технические, натуралистические и политические кружки, кино и т. п.) и пропитанную элементами политического, художественного, антирелигиозн. и интернационального воспитания и физкультуры. Развернутый клуб связан с сетью клубов-примитивов, руководит и помогает им.

*Лит.:* Шацкий С., Дети, работники будущего, Москва, 1922; Орловский С., Клубы мальчиков в Стокгольме, Москва, 1907; Львов К. и Полетаева М., Организация клубной работы с детьми, М., 1927; Львов К. и Родин А., Клубная работа в школе, М.—Л., 1926; Пфейфер С., Детский клуб, его значение, цель и организация, 2 издание, Москва, 1925. Р. Млинник.

**ДЕТСКИЕ КОМИССИИ**, комиссии по улучшению жизни детей, междуведомственные организации, состоящие при президиумах ЦИК союзных и автономных республик и при краевых, областн. и районных исполкомах. Д. комиссии образованы в 1921, в связи с ростом беспризорности в результате империалистской и гражданской войн, экономической разрухи и голода. В задачи Д. к. входят: объединение деятельности различных организаций, работающих по улучшению жизни детей и в первую очередь по борьбе с детской беспризорностью и безнадзорностью, и привлечение к этому делу советской общественности.—Д. к. проводят свои мероприятия через соответствующие ведомства и общественные организации и

как правило не имеют в своем ведении детских учреждений. На средства Деткомиссии содержатся и вновь организуются различные предприятия и с.-х. коммуны в целях трудового воспитания беспризорных и безнадзорных детей, лечебные учреждения для физически и психически аномальных детей и проводятся мероприятия, с целью профилактики беспризорности и безнадзорности.

**ДЕТСКИЕ МУЗЕИ.** Д. м. являются средством стимулирования детских интересов и повышения детской активности в сторону изучения как биологической, так и социальной среды. Д. м. дают прошлое и настоящее как естественного мира, так и общественной культуры в картинах, рисунках, вещах, макетах и постаповках, близких и понятных детям. Детские музеи в СССР находятся еще в зачаточном состоянии. Только небольшое количество музеев для взрослых имеет специальные отделы с соответствующими экспонатами и оборудованием для детей. Предшественником детского музея может явиться организация сменных выставок для детей, которые могут заложить фундамент для специального детского музея. В Москве лабораторную работу в этом направлении вела комиссия по музейной работе с детьми при Ин-те методов внешкольной работы. В советских условиях активизации всего дела воспитания Д. м. должны быть не только выставкой, но и местом работы детей, и поэтому Д. музеи кроме комнат с музейными коллекциями и библиотеки-читальни должны иметь мастерские, лаборатории для опытов, студии, аудитории с экраном, помещения для хранения материалов и пр. Помогая воспитывать активных строителей социалистического общества и борцов за него, Д. м. явятся помощником школы, внешкольных организаций и детского коммунистического движения.

Д. м. ведут свое начало со второй половины 19 в. За границей первой страной по созданию специальных Д. м. являются САСШ, где кроме того около 20 общих музеев имеют детские отделы, ведущие работу с детьми. В Англии, Германии и др. странах Зап. Европы работа с детьми проводится как в общих, так и в специальных детских музеях.

*Лит.:* Зеленко А. У., Детские музеи в Северной Америке, М., 1925; его же, Школьный музей, 2 изд., М., 1927; Жадовский А. Э., Музей местной природы, [М.], 1925. А. Зеленко.

**ДЕТСКИЕ ПЕСНИ** неотделимы от методов общественно-политического и трудового воспитания; они тесно связываются с бытом, интересами пролетарского ребенка, организуя его в коллективе. Кроме того Д. п. служат для постепенного глубокого усвоения детьми элементов музыкальной речи (см. *Песня*). По тематике, к-рая может считаться условной, Д. п. делятся на революционные, трудовые, народные и художественные; по возрастному признаку—на дошкольные и школьные. Дошкольники (с 3—4 лет) усваивают Д. п. с голоса воспитателя в связи с игрой и с ритмическими движениями. В песнях октябрят и пионеров усиливается социальная тематика, и они охватывают новые революционные, коммунистические темы; ме-

лодии их сложнее (в школьных песнях с третьего года обучения появляется и двухголосие). Д. п. в школе служат материалом для систематического усвоения языка музыки (расчленение фраз, ритм, высота звука, лады, характер пьес, интервалы и т. д.). Они также организуют школьный коллектив (праздничные демонстрации, экскурсии) и становятся одним из средств общественно-политического воспитания.

*Лит.:* Шацкая В. Н., Музыка в детском саду, 2 изд., М.—П., 1923; Румер М., Из опыта работы по музыке и ритмике в детском саду, М., 1926; Музыка в трудовой школе, сб. под ред. С. Луначарской, М., 1929; Тугаринов Н., В помощь педагогу, ведущему музыкальную работу с детьми. Ориентировочный справочник по репертуару, М., 1928; Вопросы музыки в школе, сборн. статей под ред. И. Глебова, Ленинград, 1926.

**ДЕТСКИЕ ПРАЗДНИКИ**, один из видов воспитательного воздействия на детей. Д. п. существуют с древнейших времен; даже у народов, находящихся на низком ступени культурного развития, устраиваются Д. п., связанные обычно с религиозными верованиями. В Греции, Риме, в Западной Европе в эпоху Средневековья Д. п. устраивались более или менее систематически. Д. п. во все эпохи и у нас вплоть до Октябрьской революции служили преимущественно средством религиозного и национального воспитания детей. Праздники детей («музейи», «гермейи», «квинкватрии») у греков и римлян, дни св. Григория в Средневековье, празднование дней пророка Наума, Кирилла и Мефодия в русских дореволюционных школах, Рождество и неперенная елка—все религиозного характера. День Вашингтона, день Жанны д'Арк особенно для девочек Франции, праздники, связанные с почитанием национальных героев; появившиеся за последнее время в буржуазном детском движении праздники отдельных организаций, как скаутов, балилла, проникнуты национально-патриотической идеологией. В Советском Союзе содержание Д. п. в корне отличается от существовавших ранее и существующих теперь в буржуазных странах. Д. п. у нас преследуют воспитание пролетарского классового сознания и революционной активности детей путем заострения перед ними ряда политических, общественных, хозяйственных и бытовых вопросов. И содержание Д. п. поэтому состоит из: 1) революционных и политических событий и памятных дней, наприм. 1 мая, Парижская Коммуна, день Советской Конституции, Октябрь, Мюл; 2) культурно-бытовых моментов—комсомольская пасха, день чистоты и др.; 3) производственно-хозяйственных моментов—день ударника, праздник урожая; 4) моментов из жизни данного детского коллектива—начало учебного года, шефство отряда над садом, физкультурные соревнования и т. д. Формы проведения праздников, создавшиеся на протяжении многовекового их существования, отличаются большим разнообразием: игры, шествия, спектакли, инсценировки, живая газета и т. п. варьируются в различных сочетаниях. Советская педагогика особое внимание уделяет подготовке к Д. п. как периоду наибольшей активности и творческой деятельности детей. Система оформления Д. п. детьми, а не для детей, поскольку

это возможно—важнейший момент педагогической эффективности Д. п. Формы проведения Д. п. зависят от возраста участвующих в празднике детей. При этом, чем ниже возраст, тем большей убедительности показа, действительности требует он. Все это учитывается при построении программы праздника, характере ее оформления. Не менее важное значение для разных возрастов имеет сумма впечатлений, длительность праздника в целом, чередование активности и отдыха. Избежать переутомления детей, сохранить у них приятное впечатление и активность до конца—значит лучше закрепить праздник в памяти ребенка.

Д. п., приобщая детей к общественной и политической жизни Союза, выполняют огромной важности социальную задачу не только в отношении самих детей, но и через детей, оказывая революционизирующее влияние на окружающую их среду и передельвая старый быт, внося в него новые формы разумного отдыха и развлечения.

*Лит.:* Л и л и н а З. И., Красный календарь в трудовой школе, 2 изд., Ленинград, 1925; Д ю ш е н В. и З а м я т и н а А., Политические праздники в школе и детском доме, М.—Л., 1926; К о н ь о в Р. и Л е п и л и н Я., Работа школы в революционные дни, М., 1926; Л ь в о в К. И. и П о л е т а е в а М. В., Организация клубной работы с детьми, 2 изд., М., 1930; С м и р н о в И., Организация революционных и культурно-бытовых праздников и памятных дней в трудовой школе, «Педагогич. энциклопедия», т. I, М., 1927; Школьные праздники (НКП. Методическое письмо), М.—Л., 1928.

**ДЕТСКИЕ СУДЫ**, возникли в то время, когда стало очевидным, что, несмотря на разбор детских правонарушений в общих судах и применение к детям уголовных наказаний, преступность детей не уменьшалась, а, наоборот, из года в год возрастала. Законодатели буржуазных стран, игнорируя то положение, что беспризорность, заброшенность, преступность детей являются следствием общественно-экономических противоречий, полагали, что средством уничтожения этих зол должны явиться специальные, т. н. Д. с. для несовершеннолетних. Общая идея, к-рую инициаторы (б. ч. представители буржуазных филантропических организаций) клали в основу Д. с., заключалась в создании особого органа, к-рый мог бы в соответствии с особенностями детского возраста и принципами педагогики воздействовать на несовершеннолетних и оздоравливать окружающую их среду. Однако Д. с. не только по форме—торжественность судебных заседаний: судьи заседают на трибунах, в париках (Англия), в черных мантиях (Франция, Германия, отдельные штаты Сев. Америки),—но и вследствие предпочтительного применения системы наказаний остаются орудием буржуазно-классового правосудия. Наказания Д. с. применяются значительно чаще, чем такие средства воздействия, как напр. отдача несовершеннолетних под попечительный надзор и присмотр. В Англии и отчасти в Германии в числе воспитательных мер предусматриваются даже телесные наказания—побои и сечение розгами. Соотношение применяемых в отдельных странах наказаний и воспитательных мер иллюстрируется след. данными: в Германии в 1927, по данным уголовной статистики, из несовершеннолетних, осужденных

Д. с., были 46,7% приговорены к тюремному заключению (сроком от 3 мес. до 1 года и более); 34,9%—к штрафу и только 18,4%—к мерам воспитательного воздействия. В Англии за период времени с 1913 по 1927 Д. с. было: 1) отдано под присмотр обследователей-воспитателей (Probation officers) 71.973 несовершеннолетних, 2) помещено в индустриальные школы открытого типа 14.962, 3) в реформатории—14.420, 4) в тюрьмы—207, 5) в арестные дома—77, 6) высечено розгами 26.901, 7) приговорено к денежным штрафам 201.178 и 8) 201.793 оправдано. Из буржуазн. стран в САСШ наиболее широко (90%) применяются в Д. с. воспитательные меры к несовершеннолетним правонарушителям. Характерным для движения за организацию Д. с. было стремление изъять детей из совместного содержания с взрослыми преступниками в тюрьмах в период предварительного следствия и после суда. На практике действительно с организацией Д. с. дети из общих мест лишения свободы были изъяти и за границей для них начали организовывать специальные детские арестные дома с тюремным режимом (Detention-home—в САСШ, в Англии), а также детские тюрьмы (Jugendgefängnisse—в Германии; реформатории в САСШ, в Англии) или исправительные колонии (во Франции). Допущение в практике Д. судов применения и воспитательных мер и уголовных наказаний свидетельствует о том, что Д. с. в буржуазных странах являются не педагогическими, а судебно-карательными учреждениями. Первый специальный Д. с. для несовершеннолетних правонарушителей был создан в САСШ в г. Чикаго в 1899. В Европе первым государством, учредившим Д. с. (11/II 1901), были Нидерланды, следующим Великобритания (1908), потом Россия (1910), Швейцария (1911), Бельгия, Франция (1912) и т. д.

В дореволюционной России Д. с. были организованы в пяти городах: Москве, Петербурге, Харькове, Одессе, Киеве, в остальных местах дети были подведомственны общим судам (мировым и окружным). Организация дореволюционных Д. судов была скопирована с американских. В практике дореволюционных русских Д. с. наряду с воспитательными мерами значительное место занимали наказания.

Судебно-правовая компетенция Д. с. распространяется не на всех детей, а только на определенных их возрастных группы. Границы возрастных пределов детей, подведомственных Д. судам, различны по отдельным капиталистическим странам: в Германии—от 14—18 л., Франции—от 13—16 л.; Великобритании—до 16, и т. д. Принципы, методы работы Д. с. в буржуазных государствах показывают, что Д. с., входя в общую систему судебных учреждений, являются равно как и детские тюрьмы исправительными заведениями или учреждениями принудительного воспитания, направленными против экономически обездоленных социально незащищенных детей пролетариата. Карательная политика Д. с. усиливается с обострением классовой борьбы и классовых противоречий в буржуазном государстве. Д. с. Советским правительством были есте-

ственно уничтожены в первые же месяцы после Октябрьской революции.

В РСФСР первый декрет, посвященный порядку рассмотрения дел о юных правонарушителях появился еще 14/1 1918. Им было установлено, что несовершеннолетние правонарушители подведомственны не общим судам, а специальным комиссиям (комонес), находящимся в исключительном ведении Народного комиссариата общественного призрения. На основании этого декрета было полностью упразднено для несовершеннолетних тюремное заключение как мера социальной защиты. Рассматривая правонарушителя как продукт тех общественно-экономических условий, в которых он рос и воспитывался, комиссии ставили себе задачей устранить по возможности в каждом конкретном случае те причины, которые толкали подростка на путь правонарушений. Действующая ныне организация комиссий по делам о несовершеннолетних предусмотрена в РСФСР постановлением СНК от 16/III 1926. В других союзных республиках — аналогичная система. Комиссии находятся в ведении отделов народного образования и являются одним из звеньев в цепи учреждений, ставящих себе задачей воспитание детей и подростков. Комиссия состоит из 3-х лиц: председателя-педагога, народного судьи и врача. С совещательным голосом в этих комиссиях принимают участие представители рабоче-крестьянской общественности (от ВЛКСМ и партийного комитета). В отношении несовершеннолетних до 16 л. применяются исключительно медико-педагогические меры; в случае же их безуспешности и гл. обр., когда дело касается рецидивистов в возрасте от 14—16 л., комиссия вправе направить их в трудовые дома подростков, где они подготовляются к трудовой общественно-полезной деятельности. Главнейшие меры, применяемые комиссиями, следующие: а) беседа, замечание, внушение, б) присмотр обследователя-воспитателя, в) присмотр, осуществляемый родителями или родственниками, г) устройство на работу, д) помещение в школу, е) помещение в интернат, ж) отправка на родину. Заседания комиссии происходят в обычной домашней обстановке, без всякой тени «судебного разбирательства» и без всякой «торжественности». При комиссии существует подсобный орган в лице «обследователя-воспитателя», в обязанности которого входит как подробное обследование дела для доклада комиссии, так и последующая воспитательная работа с правонарушителем. Обследователь изучает причины, приведшие несовершеннолетнего к правонарушению, и одновременно выясняет, как могут быть изменены условия его жизни. Для выполнения функции обследователя-воспитателя привлекаются в порядке общественного членов секций народного образования местных советов, работницы промышленных предприятий, народные учителя и т. д. Постановлением СНК РСФСР от 22/V 1925 создана при Наркомпросе Центральная комиссия по делам о несовершеннолетних, в круг ведения которой входят: а) установление правильного и единообразного применения законов, б) наблюдение

за правильным функционированием местных комиссий, в) рассмотрение дел местных комиссий «в порядке надзора» и т. п. В настоящее время в связи с районированием РСФСР надзорные функции переходят к областным комиссиям.

Лит.: Рубашова А., Особые суды для малолетних, М., 1912; Гарасова Е. П., Детский суд, М., 1912; Люблинский П. И., Борьба с преступностью в детском и юношеском возрасте, Москва, 1923; Куфаев В. И., Юные правонарушители, 2 изд., М., 1929; его же, Педагогические меры борьбы с правонарушениями несовершеннолетних, М., 1927; Люблинский П. И. и Копелянская С. Е., Охрана детства и борьба с беспризорностью, Л., 1924; Trought T. W., Probation in Europe, Oxford, 1927; Lenoort K. F., Juvenile Courts at Work in U. S., Washington, 1925; Van der Aa S., Enquête sur les tribunaux pour enfants, «Bulletin de la Commission Penitentiaire Internationale», P., 1927, nouvelle série, № 3; Kuhlman A. F., Guide to Material on Crime and Criminal Justice, N. Y., 1929 [подробная библиография на 500 стр.].

В. Куфаев.

**ДЕТСКИЕ ТЕХНИЧЕСКИЕ И С.-Х. СТАНЦИИ (ДТСХС)**, одна из форм внешкольной работы с детьми и подростками по внедрению политехнических и сельскохозяйственных знаний и практики и входят в общую систему народного образования, находясь в ведении местных бюро ДКО (Детская коммунистическая организация), ВЛКСМ и отделов народного образования. Детские станции по обеим отраслям обычно объединяются, но могут быть организованы и раздельно (Детские технические и Детские с.-х. станции).

ДТСХС делятся на районные и областные. Они организуют детей и руководят ими в деле участия в общем социалистическом строительстве Советского Союза, идя по пути осуществления задач политехнического воспитания. Д. с. ставят своей задачей привлечение детей к участию в борьбе за индустриализацию страны, за подъем и коллективизацию с. х., строя свою работу на базе участия детей в производительном труде взрослых, воспитывая навыки коллективного труда и нового социалистического отношения к труду и орудиям производства. ДТСХС имеют огромное значение в деле политехнизации школы и пионеротрядов, — это руководящий организационный и методический центр технической, с.-хоз-ной и юннатской работы в районе, в школах, детских площадках, пионерских отрядах, жил.-кооперативных т-вах, рабочих казармах и клубах. Они содействуют развитию детского конструктивизма и изобретательства и, привлекая общественность, проводят массовые мероприятия по пропаганде технических и агрономических знаний и технических трудовых занятий с детьми; организуют и проводят также хозяйственные и политические кампании, как борьба за выполнение пятилетки и промфинплана, за повышение технической культуры и т. д. Здесь проводится заочная и устная техническая консультация, занятия в универсальной рабочей комнате, оборудованной для работы с деревом, металлом, тканью, бумагой, картоном; групповые занятия в технич. и с.-х. лабораториях и по таким отраслям техники и с. х., как автомобильное дело, тракторное, авиамодельное, конструкторское, химия, электротехника, радио, фото,

огородничество, садоводство, птицеводство, кролиководство и др.; при станциях организуется техническая библиотека-читальня, проводятся лекции, беседы, вечера, экскурсии, а также занятия по подготовке детского актива и работа с передвижными выставками и передвижными мастерскими. Первая Д. Т. С. была организована в Москве в 1926 при Краснопресненском райбюро ВЛКСМ.

*Н. Булатов.*

**ДЕТСКИЕ УНИВЕРСИТЕТЫ**, одна из форм массовой внешкольной работы по повышению культурного уровня детей трудящихся Советского Союза, организуемая в первую очередь производственными единицами: фабрикой, заводом, колхозом, совхозом, а также советами нар. образования, пионерской организацией, школами, клубами и т. п. В задачи Д. у. входит: охватить в первую очередь детвору, необслуженную школой и пионерской организацией, для того, чтобы втянуть неорганизованных детей в учебу, и т. о. привить им коммунистическое мировоззрение, дать политехническое образование и, вовлекая их в ряды пионерской организации, сделать участниками социалистического строительства.

Работа Д. у. проводится в наиболее увлекательных для детей формах: беседа, лекция с опытами и экскурсией, практические занятия в мастерских, в районе,—используя все средства для большего приближения учебного материала к жизни, наглядности и оживления (кино, световые картины, физические и др. опыты, работы бригадами, соревнования и т. п.). Существующие Д. у. делятся на три основных типа:

1) Д. у. на предприятии-производстве имеет целью содействие в подготовке политически сознательной и политехнически образованной смены кадров своего производства (Д. у. Электростанции и Наркомпроса в Москве и Д. у. имени IX Международной детской недели в совхозе Темпельгоф Сев.-Кавказского края).

2) Д. у. для школьного и пионерского актива с целью создать из него детских инструкторов-бригадиров, организаторов-проводников в детские и взрослые массы основных лозунгов партии и комсомола: антирелигиозников, борцов за индустриализацию, за культуру, за разумный и здоровый отдых и т. п. (Д. у. в Ленинграде—при обл. доме Ю. П.).

3) Д. у. для широких детских масс с целью агитационно-пропагандистской работы в упомянутых выше формах в области оздоровления быта, борьбы с суевериями и предрассудками, ознакомления с текущими задачами комсомола и партии (Д. у. при клубе «Детский уголок» в Москве).—Руководство Д. у. осуществляется Внешкольной группой сектора массовых мероприятий Наркомпроса, непосредственно через Детский заочный университет Наркомпроса РСФСР (см. *Заочное обучение*). По планам областей по РСФСР, представленным в Наркомпрос на 1 июля 1930, запроектирована организация 180-ти Д. у. *А. Коровенко.*

**ДЕТСКИЙ ГОРОДОК**, представляет собою объединение детских учреждений различного типа: приемника, дошкольных,

школьных и подростковых детских домов, школ, клубов, мастерских, сельхозов, а также учреждений бытового обслуживания детей (столовые, бани, прачечные и пр.). Все эти учреждения, находящиеся на одной территории, объединяются едиными органами управления и детского самоуправления и единым педагогическим и хозяйственным планом работы. Первоначально (в 1918—19) Д. г. создавались как опытные учреждения (Д. г. имени 3 Интернационала в Москве, Ленинский Д. г. в Киеве, Д. г. в Одессе и др.), ставящие своей задачей найти лучшие пути и формы осуществления коммунистического воспитания детей. Д. г., имеющие усиленную, по сравнению с рядовыми детскими учреждениями, материальную базу и наиболее квалифицированный состав работников, сумели добиться значительных достижений и внести в практику общественно-воспитания много ценного. Но таких городков было немного.

Основными недостатками в работе Д. г. явились замкнутость и оторванность их от общественно-трудовой жизни рабоче-крестьянских масс Советского Союза, а отсюда неподготовленность воспитанников к самостоятельной жизни и трудность устройства их по выходе из Д. г. Работа Д. г. усложнялась к тому же чрезмерно большим по количеству составом детей. Так, были Д. г., имеющие до 5 тысяч детей (напр. Новочеркасский). Несмотря на то, что и среди этих городков были имевшие значительные достижения, наркомпросы республик нашли необходимым дать директиву о прекращении дальнейшего роста Д. г. (по данным ЦСУ, за 1928/29 в СССР имелось 125 Д. г. с 37.574 детьми, из них в РСФСР 77 городков с 21.104 и в УССР 39 городков с 13.855 детьми), о расформировании тех из существующих, к-рые не обеспечены минимумом условий, необходимых для правильной общественно-трудовой подготовки воспитанников. С развитием коллективизации для Д. г. появилась реальная возможность для органической связи, а в отдельных случаях и слияния с совхозами и колхозами.

*Лит.: В помощь детскому дому, Положения, инструкции, материалы и руково. указания, М.—Л., 1927; Дюшен В., Пять лет детского городка имени 3 Интернационала, М., 1924; Ривес С. и Шульман Н., Опыт коммунистического воспитания. От школы-коммун к детскому городку имени Октябрьской революции, М., 1924. В. Васильева.*

**ДЕТСКИЙ ДИСПАНСЕР**, см. *Диспансер*.

**ДЕТСКИЙ ДОМ**, в советской системе народного образования представляет собой учреждение интернатного типа, призванное заменить семейное воспитание детей и подростков общественным коммунистическим воспитанием, организуемым и руководимым государством с помощью и участием советской общественности и самой трудящейся семьи.

Д. д. до сих пор многие отождествляют с детским приютом дореволюционной России. Между тем советский Д. д. по своей целевой установке, формам и содержанию работы резко отличается не только от приютов и др. интернатных учреждений царской России, но и от учреждений такого же типа капиталистических стран Европы и Америки.— В то время как интернатные учреждения

для детей и в дореволюционной России и в существующих капиталистических странах фактически делаются по признаку обслуживания детей буржуазии и детей эксплуатируемых классов (сиротские приюты для детей низших классов, институты, пансионы и др. для детей буржуазии) и являются большей частью делом частной инициативы,\* советский Д. д. представляет собою единое государственное учреждение, обслуживающее детей трудящихся, в первую очередь детей рабочих и крестьян. Конечная цель его — подготовить умелых, преданных строителей социалистического об-ва, активных участников в революционной борьбе пролетариата. Всю свою воспитательно-образовательную работу Д. д. строит на основе общественно-полезной, коллективно-организованной деятельности детей, на широкой самостоятельности и инициативе самих детей, на активном участии их в организации своей жизни (детское самоуправление) и реальном участии в социалистическом строительстве. Дети Д. д. СССР пользуются льготами и преимуществами при поступлении в вузы, на рабфаки, в ФЗУ, на производство.

Советский Д. д. за 13 лет своего существования прошел несколько стадий. В первые два года после Октябрьской революции (1918—19) Д. д. находились в ведении Комиссариата социального обеспечения, поскольку дети, приравненные к нетрудоспособным членам об-ва, нуждались в обеспечении их со стороны государства. В этот период происходила перестройка полученных от царской России приютов (в 1917 значилось 583 приюта с 29.650 детьми на территории теперешней РСФСР) и развертывание новой сети детских коммун. — Работа проходила под лозунгом: «Все дети — дети государства», означавшим, что государство принимало на себя охрану и защиту прав и интересов детей трудящихся Советской республики. Все лучшее отдавалось Д. д.: здания, реквизированное у буржуазии имущество, лучшие продукты. И момент снабжения, обеспечения материального положения детей преобладал в этот период в жизни Д. д.

Но уже первый Всероссийский съезд деятелей по охране детства (февраль 1919, в Москве) подошел к оценке Д. д. как очага коммунистического воспитания и одного из центральных звеньев нарождающегося социалистического быта. «Детские трудовые коммуны должны служить орудием разрушения буржуазно-семейного начала. Организуя жизнь на коммунистических началах, они не только готовят будущих граждан-коммунистов, но и во время своего строительства служат очагами коммунизма, стимулами и гарантией переустройства общества взрослых на новых началах» (из резолюции съезда). В начале 1920, в связи с определившейся установкой на коммунистическое воспитание, Д. д. перешли в ведение Народного комиссариата просвещения. В Д. д.-коммуны пошли работать лучшие пе-

дагоги, видя в них основную ячейку новой трудовой школы, ячейку подлинного коммунистического воспитания. Основным типом Д. д. в этот период (1920—23) являлась детская коммуна со своей школой, мастерскими, со своим хозяйством, клубом и пр. Но полностью развернуться Д. д. как педагогическому учреждению со своим ценнейшим опытом, со своими исканиями и достижениями в этот период не представилось возможным. Поволжский голод, экономическая разруха, последствия гражданской войны, вызвавшие напряжение всех сил республики, давшие большое количество беспризорных и голодающих детей, потребовали от Д. д. прежде всего спасения жизни этих детей. Д. д., превратившиеся в пункты спасения, где собирали, кормили, лечили детей и организовали необходимый педагогический надзор и элементарную образовательно-воспитательную работу с этими детьми, выполнили возложенную на них ударную и трудную задачу: спасли сотни тысяч детских жизней.

Сеть Д. д. в этот период необычайно выросла: с 125 тыс. детей в 1919 до 540 тыс. в 1921/22. После окончания гражданской войны произошло сокращение сети Д. д. и на дальнейший период задачи Д. д. были ограничены обслуживанием главн. образом детей беспризорных и безусловно нуждающихся в помощи и защите государства (осиротевших, подвергавшихся в семье жестокому обращению и эксплуатации, физически-дефективных, умственно отсталых и т. д.). 10% мест, по постановлению ВЦИК и СНК (от 2/XI 1925), в Д. д. предоставлялось детям из семьи за счет родителей и родственников, оплачивающих их содержание. Второй Всероссийский съезд по охране детства (ноябрь 1924, в Москве) уточнил новую целевую установку Д. д., признав его основным звеном в системе мероприятий по ликвидации беспризорности и охране детства, а также определил содержание и методы его работы по трудовому и общественно-политическому воспитанию беспризорных детей и подростков и подготовке к устройству их в самостоятельную жизнь. Особое внимание и значительные средства были обращены на организацию трудовой базы Д. д. в виде укрупненных механизированных учебно-производственных мастерских, школ-фабрик и сельских хозяйств. Данные о выпуске воспитанников за 1925—30 дают основание утверждать, что с этой задачей Д. д. в основном справились, давая ежегодно десятки тысяч подготовленной молодежи на производство, в ФЗУ, на рабфаки, в техникумы и в вузы. Почти 70% воспитанников детских домов являются пионерами и комсомольцами.

В связи с усиленным ростом социалистических элементов в стране в настоящий реконструктивный период, в связи с коллективизацией, строительством новых социалистических городов, с массовым вовлечением женщин в производство и в общественную жизнь неизбежно возникает требование новых форм обслуживания детского населения, таких форм, к-рые, с одной стороны, освободили бы работницу от повседневных забот

\* В САСШ, по данным переписи 1923, из 1.558 детских учреждений общего попечения только 138 содержатся за счет государства, а остальные 1.420 за счет частных организаций, причем 50% из них за счет различных религиозных общин, сект обществ.



о детях, а, с другой стороны, обеспечили бы политическое воспитание и трудовую подготовку новых рабочих кадров. В апреле 1929 Коллегия НКП РСФСР, принимая решение о системе народного образования в реконструктивный период, особым пунктом указала на «необходимость форсированного усиления элементов общественного воспитания и укрепления соответствующего звена в системе народного образования. Таким звеном должен стать Д. д., задача которого — коммунистическое воспитание детей трудящихся вне семьи, в первую очередь детей рабочих и кооперированных в колхозах крестьян». Аналогичные же решения приняты наркомпросами и других союзных республик. Эти решения были проработаны на 3 Всероссийском съезде по охране детства (в мае 1930, в Москве), наметившем конкретные пути перехода Д. д. на новые формы работы. Этот переход на практике выражается в организации кооперативных Д. д. для детей трудящихся на средства профессиональн. и общественных организаций, а также самих трудящихся, путем включения существующих Д. д. в систему культурно-бытовых учреждений. Съезд указал на необходимость прикрепления каждого детучреждения к производству в городе либо к совхозу или к колхозу в деревне, и также на необходимость объединения школьных детдомов, не имеющих школы, со школой района, в целях лучшего обеспечения трудовой и школьной подготовки воспитанников. Все эти решения были утверждены Коллегией НКП РСФСР и даны местам как директива.

Основные положения, касающиеся организационной структуры Д. д., следующие. Все Д. д. делятся, в соответствии с возрастом детей (дошкольный, школьный и подростковый) и особенностями воспитательно-образовательной работы с отдельными контингентами детей (трудновоспитуемые переростки, не прошедшие нормальной школы, физически-дефективные — слепые, глухонемые, умственно отсталые и т. д.), на три основных типа: 1) дошкольный дом для детей в возрасте от 3 до 7 лет, строящий свою работу по принципам и методам дошкольного воспитания (детский сад целого дня); 2) школьный Д. д. для детей 8—15 лет, проходящих нормальную школу, представляющий или школу-коммуну в том случае, когда вся учебная, внешкольная и бытовая работа с детьми сосредоточена в одном учреждении, или же детскую коммуну, посылающую детей в общегражданские школы, но в остальном целиком организующую их жизнь и воспитание; 3) *детская трудовая коммуна* (см.), индустриальная или сельскохозяйственная, организуемая для подростков 13—17 лет, не прошедших нормальной школы, социально запущенных (трудновоспитуемых), нуждающихся в получении серьезной производственной подготовки наряду с элементарным образованием (примерно в объеме I ступени с дополнением специальных знаний по технологии, черчению и пр.) и достаточным общественно-политическим воспитанием. Внутри этих трех основных типов имеют место вариации, вызываемые особенностями местных условий

или особенностями данного состава детей. Так, существуют т. н. смешанные Д. д., обслуживающие детей дошкольного и школьного возраста, создаваемые или в тех случаях, когда для района невозможно и непосильно иметь несколько типовых Д. д., или — как экспериментальное учреждение. Затем развитие в СССР детского коммунистического движения вызвало рост т. н. пионердомов и пионеркоммун, представляющих школьные Д. д., но с 100% пионерским составом детей, организующих свою жизнь по принципам, содержанию и по форме пионерской организации (звеньевая система, совет отряда во главе детской самоорганизации и т. д.). Наконец существующие *детские горюшки* (см.) представляют собою объединение Д. д. различных типов — дошкольных, школьных, подростковых, работающих по единому педагогическому и хозяйственному плану и обслуживаемых рядом общих подсобных культурных и бытовых учреждений: клуб, мастерские, с. х-во, площадки, столовые и др.

В целях более правильного отбора и распределения по типовым учреждениям детей (право приема детей в Д. д. принадлежит органам народного образования, привлекающим обычно к этой работе представителей местных общественных организаций) последние поступают предварительно в *детский приемник и распределитель* (см.), являющийся первичным учреждением, т. е. оказывающим первую социальную помощь нуждающемуся ребенку, но одновременно выполняющим функции карантинного пункта и организующим изучение каждого ребенка в процессе педагогической работы с ним (срок пребывания в приемнике от 2 недель до 4 месяцев) с тем, чтобы выявить целесообразность направления его в то или иное стационарное учреждение (дошкольники обычно поступают прямо в Д. д., выдерживая карантин в изоляторе самого учреждения). — Трудовую подготовку воспитанники Д. д. получают или в мастерских при самом Д. д., или в укрупненных мастерских, обслуживающих группу Д. д., или наконец непосредственно на производстве, работая в специальных ученических бригадах, организуемых, согласно постановлению ВЦИК и СНК от 24/XI 1929, из воспитанников Д. д. — Детские учреждения, находящиеся в сельских местностях (а таких 26% по данным ЦСУ на 1928/29) и имеющие как право земельные и огородно-садовые участки, трудовую подготовку детей и подростков проводят на с.-х. базе. Целевая установка этих Д. д. и трудовых коммун — подготовить специалистов той или иной отрасли с.-х.-ва, исходя из потребностей своего района. Не исключается возможность организации из воспитанников, достигших выходного возраста (17—18 лет), производственных с.-х. артелей и колхозов с наделением их землей и необходимым с.-х. инвентарем.

Организация детской среды в Д. д. происходит на основе самой широкой детской самостоятельности, активности и инициативы. Через детское самоуправление, через организацию пионеротрядов дети участвуют

во всех областях жизни своего учреждения—хозяйственно-бытовой, общественной, учебной, причем степень самостоятельности в проведении тех или иных мероприятий и участие в планировании и учете работы увеличиваются вместе с возрастом детей. Одним из основных принципов работы Д. д. является связь его с окружающей общественной и производственной средой, выражающаяся не только в изучении этой среды, но и в активнейшем участии во всех моментах общественно-трудовой жизни района. Через эту связь практическое участие детей в социалистическом строительстве становится одним из главных моментов общественно-политического воспитания, к-рое в Д. д. занимает решающее место.

Большое значение в жизни Д. д. занимает также внешкольная работа, организуемая в виде детского клуба или отдельных кружков и различных видов массовой работы (стенная и живая газеты, детские праздники, работа с книгой и пр.), физическое воспитание (режим, физкультура, личная и общественная гигиена) и наконец работа по организации здоровых и педагогически правильных условий детского быта.—Во главе детского учреждения стоит заведывающий, несущий ответственность за все учреждение. Под его председательством организуется совет Д. д., состоящий из работников Д. д., представителей от детей и представителей от местных партийных, профессиональных и общественных организаций. Программно-методическими вопросами ведает педагогический совет.

Основной кадр работников Д. д. составляют педагоги, несущие школьную и внешкольную работу, включающую организацию детского досуга, быта, детского самоуправления и пр. Заведывание детскими учреждениями в последнее время (1928—31) все чаще поручается работникам и рабочим-выдвиженцам. В таких случаях методическое руководство возлагается на зав. учебно-педагогической частью (педагога). Почти во всех школьных и подростковых Д. домах в штаты включается вожатый-комсомолец, систематически руководящий в детском доме пионерработой и организацией детского коллектива. Участие общественности в жизни и работе детского дома осуществляется через прикрепленных делегатов и членов городских и сельских советов, а также через комитеты содействия, организуемые при каждом детском учреждении. Руководство организацией и работой Д. д. осуществляется органами народного образования через специальных инспекторов, причем советская общественность всячески привлекается к участию в этом руководстве и контроле над детскими учреждениями. Методическое руководство осуществляется кроме этого через специальный центральный педагогический орган Наркомпроса РСФСР—журнал «Детский дом». Подготовка работников Д. д. в СССР ведется на отделениях охраны детства Московского педагогического института и Ленинградского педагогического института имени Герцена. С 1930/31, по постановлению правительства, должны быть организованы специальные отделения при ряде педагогиче-

ских техникумов для подготовки работников этой категории.

Данные о сети Д. д.: по офиц. материалам ЦСУ на 1928/29 значилось в СССР 2.959 дет. учреждений интернатного типа с 252.964 детьми (в ведении органов народного образования); из них в РСФСР—2.205 дет. учреждений с 178.749 детьми, в УССР—464 дет. учреждения с 46.666 детьми и остальные в БССР, Закавказских, Узбекской и Туркменской республиках. Основная масса детей (80%)—дети рабочих и крестьян. Большинство сироты (67%) и полусироты. Дети, имеющие обоих родителей, составляют пока не более 10%. Число мальчиков и девочек почти одинаковое. Основной возраст составляют школьники 8—14 л.—62%, подростки 14—17 л.—27% и дошкольники—11%.

Изменение установки с обслуживания детей беспризорных на детей семьи вызовет конечно изменения не только детских контингентов за счет увеличения младших возрастов, изменения соотношения между сиротами и детьми, имеющими родителей, но и организационных форм работы (приспособление типов к тем или иным производственно-трудовым условиям жизни трудящихся, обобществляющих воспитание своих детей). Несомненно одно—Д. д. предстоит занять огромное место в строительстве социалистического быта трудящихся Советского Союза.

*Лит.:* Детская беспризорность и детский дом, сборник под редакцией С. С. Тизанова, В. Л. Швейцер и В. М. Васильевой, М., 1926; Педагогика современного детского дома, сборник под ред. С. С. Тизанова, В. М. Васильевой и И. И. Данюшевского, М.—Л., 1927; В помощь детскому дому. Положения, инструкции, материалы, руководящие указания, М., 1927; журнал «Детский дом», изд. Главоцвосо НКП с 1929, М.; Школа-коммуна Наркомпроса, сборник под ред. М. М. Пястрава, М., 1924; О легкой работе детдомов, детгородков и пионеротрядов, М., 1926; В а с и л ь е в а В. М., Основные типы учреждений в области социально-правовой охраны несовершеннолетних..., «Педагогическая энциклопедия», т. II, М., 1928, стр. 353; На пороге второго десятилетия—Практика социального воспитания, сборник под ред. М. С. Эпштейна и С. М. Фридмана, М.—Л., 1927, ст. Детские дома за десять лет; Ш у л ь м а н Н. М. и Р и в е с С. М., Опыт коммунистического воспитания, М., 1924; Д ю ш е н В., Пять лет детского городка имени 3 Интернационала, М., 1924; И с а е в В., Основные вопросы педологии детского дома, М., 1930. В. Васильева.

**ДЕТСКИЙ КОЛЛЕКТИВ.** Наиболее широкое определение Д. к. включает признаки совместной более или менее постоянной деятельности, а также взаимодействия и совместной реакции на общие раздражители, преимущественно социального порядка, и в высших типах Д. к. мы имеем ярко выявленную классовую направленность.

В коллективы вступают не только дети школьного и дошкольного, но даже дети предшкольного возраста. Это положение доказано работами советских педологов и педагогов, к-рые опровергли старое утверждение о чрезвычайной индивидуальности ребенка до 7—8 лет или даже до поры полового созревания. Наиболее ранние первично-социальные реакции ребенка до 1 года формируются в общении с теми взрослыми, к-рые за ним ухаживают. В этот период ребенок еще не реагирует на своих сверстников, или вернее реакции его на них не носят еще социального характера. С конца первого полугодия ребенок начинает реагировать на присутствие других детей. Вначале, в тече-

ние дошкольного периода, реагирование это носит характер или пассивно-негативистических или агрессивно-деспотических реакций, но постепенно оно приобретает характер мирной игры, в к-рой можно наблюдать первичные формы сотрудничества. Наряду с мирным сотрудничеством в игре здесь довольно часто можно наблюдать и конфликты, к-рые быстро разрушают это объединение. В нормальных условиях эти объединения постепенно приобретают все более прочный характер и становятся все более длительными. Правда, длительность эта все же остается незначительной. Почти половина этих объединений существует не более 10 минут.

В дошкольном возрасте самовозникающие игровые коллективы (в отличие от организованных) приобретают более длительный и сложный характер и объединяют большее количество детей. Внутренние конфликты все более разрешаются самими детьми без всякого вмешательства со стороны взрослых, что часто является показателем того, что в коллективе есть уже свои морально-правовые нормы, которые являются отражением норм окружающей среды, т. е. классовой направленности взрослых. Социальная среда определяет общий характер тех или других Д. к. Влияния эти классово неоднородны и поэтому часто противоречивы. Наряду с влияниями социально-полезными среда оказывает и влияния, извращающие нормальное развитие ребенка. Уличные коллективы детей, особенно беспризорных и безнадзорных детей в городах, неизбежно подпадают под влияние деклассированных правонарушительских элементов, которые часто используют эти уличные группировки в своих выгодах.

К организованным Д. к. школьного и дошкольного возрастов относятся пионерские звенья, отряды, различные формы детского самоуправления, игровые коллективы, детские кружки, детские клубы, школьные звенья, школьные группы, если они организованы на основе самоуправления, рабочие детские бригады, созданные для проведения соцсоревнования и др. Организованные Д. к. уже у детей самого раннего возраста естественно имеют более выраженный классовый характер, т. к. на формирование этих коллективов значительное влияние оказывают организованные классовые силы. Организованные коллективы детей старшего школьного возраста по своему характеру уже сильно приближаются к коллективам взрослых. По своей внутренней структуре и по своим целям, к-рые здесь осознаются более ясно, чем в более раннем возрасте, коллективы детей школьного возраста приобретают более разнообразный характер. Мы здесь находим уже почти все те виды коллективов, которые мы находим у взрослых. Все эти формы детских объединений условно можно разделить на две группы—учебно-производственные объединения и общественно-политические. Конечно у детей те и другие объединения должны ставить перед собой и воспитательные задачи. К первым из этих объединений можно отнести учебные звенья, рабочие звенья, организуе-

мые для работ в саду, в огороде, школьные группы и всякие временные или постоянные объединения, имеющие узкие задания учебно-производственного характера. В этих коллективах дети приобретают навыки коллективной работы—умение распределить работу, найти свое место в ней, осознают свою роль в коллективной работе и приобретают умение синтезировать индивидуальные результаты в одно общее целое и т. д.

В СССР основной школой коллективизма является детское коммунистическое движение, оказывающее чрезвычайное влияние и на школу, которая быстрым темпом превращается из замкнутого «учебного заведения» в сложную систему детских организаций, в сложный организованный Д. к. Ни в одной стране ни в одну историческую эпоху дети не играли еще такой роли, какую играют они в Советском Союзе. Перевыборы советов, посевные кампании, борьба с вредителями полей, садов и огородов, оздоровительные кампании, борьба за урожай, сборы утильсырья, распространение государственных займов, коллективизация сельского хозяйства и целый ряд других кампаний, имеющих огромное значение общественно-политическое, у нас не проходят уже без участия организованного детства, к-рое вводит и у себя социалистическое соревнование и другие методы коллективно-социальной стимуляции. Что же касается тех внутренних процессов, которые происходят в коллективах различного типа, то они изучены пока очень мало.

Лит.: Детский коллектив и ребенок, сб. под ред. А. Залужного и С. Лозинского, Харьков, 1926; Залужный А., Учение о коллективе, М., 1930; его же, Формирование социальных навыков у детей дошкольного возраста, Москва, 1928; Шелева Е. и Ергольская О., Детский коллектив в свете коллективного естественного эксперимента, в сб., посвященном 40-летию профессорской деятельности В. М. Вехтерева, Л., 1926, стр. 147; Моложавый С., Программа изучения поведения ребенка или детского коллектива, М., 1924; Басов М. Я., Что значит наблюдать за поведением детского коллектива, в кн.: Басов М., Зейлигер Е. и Левина М., Педагогическая и исследовательская работа над детьми, Л., 1925, стр. 114; Аркин Е. А., Об изучении детского коллектива, М., 1927; Варендонк Ж., Детские сообщества, М., 1926; Деринг, Психология школьного класса, М.—Л., 1929; Педология и воспитание, сб. под ред. А. Б. Залюнда, М., 1928; Лозинский С. О., Велецкая Н. П. и Уласова А. В., Коллективы беспризорных и их воспитание, сб. статей, Харьков, 1926; Доросченко О., Der Einfluss des Milieus auf den Inhalt und Aufbau freientstehender Kollektive..., «Zeitschrift für angewandte Psychologie», Lpz., 1928, Band XXX; Leib A., Vorstellungen und Urteile von Schülern über Führer in der Schulklasse, там же, B. XXX, S. 241; Bosc B., Massenführer und Gruppenführer, «Zeitschrift für pädagogische Psychologie, Lpz., 1929, № 6, S. 257.

А. Залужный.

**ДЕТСКИЙ КОЛХОЗ** (детский с.-х. коллектив), как особая организация существует лишь в условиях неколлективизированной деревни. Организуется по разным отраслям сел. х-ва, в зависимости от экономических и природных условий района. В условиях колхоза Д. к. становятся излишними, заменяясь организованным участием детей колхоза (8—16 л.) в труде взрослых. Д. к. преследует цели: 1) привить детям навыки коллективного труда в целях содействия подготовке кадров организаторов-коллективистов, 2) сообщить им необходимый минимум агротехнических знаний, 3) показать взрослому

населению преимущества коллективного труда и тем самым способствовать ускоренному переводу деревни на рельсы сплошной коллективизации, а колхоза—на его высшие ступени. Относительная широта целей, содержания и организации Д. к. отличают его от другой, низшей формы детского сельскохозяйственного движения—сельскохозяйственных кружков. Последние однако могут быть использованы в качестве баз для организации детских колхозов. Руководство детскими колхозами лежит на пионерорганизации.

В. Смирнов.

**ДЕТСКИЙ ОЧАГ**, тип дошкольного учреждения социального воспитания для детей 3—8 лет. Очаг—это тот же детский сад (см.) только с продленным рабочим днем. Детский очаг вызван потребностью занятой в производстве и общественной жизни женщины-работницы, участие ее в обществен. работе сделало необходимым удлинение времени пребывания ее ребенка в детском саду. В условиях индустриализации страны и максимального вовлечения женщин в социалистическое строительство Д. о. становится одним из факторов поднятия производительности труда работницы и реорганизации всего быта. В связи с непрерывн. рабочей неделей ряд очагов пропускает две—три смены детей; Д. о., как и детский сад, находится в сети Наркомпроса и частично содержится тем предприятием, которое обслуживает. Родители вносят на питание дифференцированный пай и дополнительные взносы.

В основном работа очага строится на тех же началах, что и в детском саду. Одинаковы цели и содержание педагогической работы. Только удлиненный день предъявляет некоторые педагогические требования, предусматривающие возможность переутомления детей этого возраста от длительного их пребывания в коллективе. Отсюда большие требования к помещению, больше внимание к дневному отдыху детей, к обстановке, способствующей наряду с коллективными ра-



Рис. 1. Уборка рабочей комнаты.

ботами некоторым индивидуальным занятиям. В Д. о. увеличивается питание, штаты расширяются; персонал работает в две смены. Все это увеличивает стоимость пребывания ребенка в Д. о.—Рабочий день делится как бы на 2 части. На утро падает более ин-

тенсивная трудовая деятельность, сопряженная с большей активностью и подвижностью ребят—труд, игры, экскурсии, уборка, затем обед, после которого дети спят,—и вторая половина дня, носящая характер клубных занятий, в процессе которых детям да-



Рис. 2. Посадка цветов для детских яслей.

ется возможность группами и индивидуально заниматься различными настольными играми, пособиями и игрушками, не требующими очень большой подвижности.—Организуется Д. о. главным обр. при предприятиях, поэтому ему легче увязывать работу в единый план с другими культурно-просветительными учреждениями предприятия. Совместная работа всего предприятия дает большой педагогический эффект. Близость рабочей среды и жизнь всего коллектива отражаются на педагогической работе очага, на его направленности и на поведении детей, способствуя воспитанию той трудовой смены, к-рая должна завершить дело рабочего класса.—По отношению к детским учреждениям-примитивам, данного предприятия Д. о. играет роль инструктирующую. За последнее время очаг становится наиболее распространенным типом стационарного детского учреждения, особенно при фабрично-заводских предприятиях.

Лит.: Прушицкая Р., Детский сад-очаг, «Народное просвещение», 1919, № 26—27, стр. 26; Резолюция по докладам 2 Всероссийского съезда по дошкольному воспитанию, М., 1921. См. также лит. к ст. Детский сад.

Р. Прушицкая.

**ДЕТСКИЙ ПАРАЛИЧ**, или Гейне-Медина болезнь, см. Полномилит.

**ДЕТСКИЙ ПРИЕМНИК И РАСПРЕДЕЛИТЕЛЬ**, первичное учреждение социального воспитания для беспризорных, правонарушителей и др. детей, оказавшихся в условиях, опасных для их развития. Д. п. и р. имеет своей целью оказание таким детям первой социальной, медицинской и педагогической помощи, изучение их социально-бытовых условий и психофизического состояния; путем педагогической работы с детьми и привития им санитарно-гигиенических навыков Д. п. и р. подготавливает их для перехода в соответствующий детский дом. Время пребывания в Д. п. и р. длится от 1 до 4 месяцев. В зависимости от данных, полученных в результате изучения, дети помимо направления в детский дом могут быть определены на работу (на фабрики, заводы и

в мастерские), отданы на воспитание в порядке патронирования или возвращены по месту их жительства к родным. Для детей-правонарушителей в возрасте до 16 лет в СССР Д. п. и р. заменяют содержание под стражей до момента рассмотрения их дел в комиссии по делам несовершеннолетних и соответствующего постановления. В 1928/29 по СССР было 154 Д. п. и р. с общим числом мест для 9 тыс. детей. В течение года всеми приемниками обслуживается около 45 тыс. детей.

**ДЕТСКИЙ САД**, тип стационарного дошкольного учреждения социального воспитания. Возраст обслуживаемых детей от 3—8 лет. Отличается от других типов дошкольных учреждений длительностью рабочего дня (6 часов). Д. с. название свое получил со времен Фребеля, создавшего целую систему воспитания детей дошкольного возраста и организовавшего в 1837 первый Д. с. в Германии. По идее Фребеля, «дети—цветы жизни», их рост и развитие, подобно цветам, требуют умелого взращивания. Отсюда термины — «детский сад» и «детские садовницы»—руководительницы сада. Д. с. Запада и Америки находятся под сильным влиянием церкви и организуются различными филантропическими буржуазными обществами. Ярво выраженный классовый характер этого влияния проходит через всю работу Д. с. До Октябрьской революции Д. с. в России были редким явлением. Небольшое их количество, организованное Фребелевским об-вом в Москве, Петербурге и Киеве, не получило дальнейшего распространения. Частные Д. с. обслуживали детей состоятельных слоев либеральной интеллигенции. Попытки нек-рых земств организовать Д. с. для крестьянских детей были в корне пресечены. Из отдельных начинаний в области создания Д. с. до революции следует отметить работу «Всесословного детского сада», организованного Петербургским об-вом дошкольного воспитания, в основе имевшего систему Фребеля, а также ряд таких Д. с., как сад об-ва «Труд и отдых», строивший работу на применении биогенетического принципа в подходе к ребенку и к подбору педагогического материала для него; сад кружка «Совместного воспитания детей», проводивший принципы свободного воспитания, и нек-рые зачатки частных Д. с., проводивших основы системы Монтессори. После Октябрьской революции, в период ломки старых и творчества новых форм воспитания, нек-рые из этих течений получили известное развитие, поскольку они являлись протестом против старого и искали нового. Однако по мере развития марксистской педагогики буржуазная сущность монтессорианства, свободного воспитания и т. п. вскрывалась все больше и больше, и в настоящее время эти течения никаких перспектив на развитие в СССР не имеют.

Октябрьская революция дала широкий простор развитию дошкольных детских учреждений. С 1917 Д. с. наравне со школой становится делом государственным, вводится в систему отделов народного образования и включается в их общий план. С первых дней Октябрьской революции

дошкольное дело стало делом самих масс, ибо социальной задачей его стало—распределение женщины, содействие поднятию производительности ее труда и вовлечение ее в социалистическое строительство. Бурный рост сети Д. с. после Октября доходит до 7.000 ко 2 съезду по дошкольному воспитанию (ноябрь 1921). Со введением нзпа сеть Д. с. и очагов временно сократилась. Процент детей дошкольного возраста, обслуживаемых детскими садами, до сих пор был крайне мал. По Московской области он достигал в 1920—1,8% и по Москве—5,1%. С началом социалистической реконструкции, при бурных темпах индустриализации и коллективизации с. х-ва, росте активности и инициативы трудящихся масс—сеть Д. с. стала быстро расширяться. В Д. с. в первую очередь принимаются дети рабочих, красноармейцев и беднейшего крестьянства. В Д. с. при предприятии в первую очередь обслуживаются дети низко оплачиваемых категорий, особенно те из них, у к-рых мать занята в производстве. Внутри сада дети делятся на группы 3—4, 5—6 и 7 лет, с учетом особенностей развития. Ответственным за работу всего Д. с. является заведывающий садом. Д. с. имеет 2—3 группы—всего детей 50 чел. В каждой группе 1 руководительница (часто работает 2 смены), 2 технички. Весь педагогический персонал вместе с техническим составляет коллектив Д. с. Руководство садом и связь его с районом идет через инспектора ОНО. Основной кадр работников Д. с. подготавливается в педагогическом техникуме.

Целевая установка Д. с.—воспитание здоровой, сильной смены, определенной коммунистической направленности. Д. с. и другие типы дошкольных учреждений должны воспитывать участника социалистического строительства, коллективиста, атеиста, делом рук к-рого должна стать окончательная победа коммунизма. Отсюда воспитание активности детей и их самостоятельности, воспитание коллективистических, трудовых и организационных навыков, воспитание в духе интернационализма и материалистического миропонимания и приобщение к современности являются основными задачами воспитания. На труде и в процессе организации жизни всего учреждения формируется *детский коллектив* (см.). Отличительной чертой советского Д. с. в организации труда является установка на общественно полезное дело. Распределение обязанностей, плановая организация, комиссии, собрания способствуют воспитанию организаторов. Кроме труда обслуживающего (уборка помещения, накрывание стола, помощь малышам и пр.) дети заняты трудом в специально организуемых трудовых уголках, работа в к-рых педагогически оправдывается с точки зрения задач политтехнического воспитания. Планировка, распределение труда, взаимопомощь и возможность комбинирования материала (проволокка, жезь, дерево, картон) создают предпосылку для политтехнического воспитания. Труд в природе занимает большое место в жизни Д. с., гл. обр. летом, когда есть возможность разведения огорода, цветника, где дети выращивают нужные



овощи и цветы. Птичники-куроводы, кролиководы, любители ухода за аквариумом, дети, разводящие цветы и выращивающие овощи в ящиках, все они объединяются в большой «работе по борьбе с вредителями». «День птиц», «День леса» являются не единственным видом общественно-полезного труда. Дети часто готовят необходимые вещи для садов-примитивов, для детей деревенских площадок, для детей бастующих рабочих за границей. Вспомогательный труд в с. х-ве открывает перед нами новые пути. Показательные питомники, опытные грядки и пр. в работе ряда садов дали положительный результат.

Одним из основных видов детской деятельности дошкольного возраста является игра, дающая большой простор развитию детской моторики. Д. с. должен создать определенную направленность этих игр. В играх ребенок воспроизводит полученные впечатления, закрепляет ориентировку в окружающем. Отсюда педагогическая задача создать обстановку, стимулирующую закрепление социально ценных моментов. Клас-



Рис. 1. Подготовка к 1 мая.

совая направленность наших ребят, новый быт и общественные отношения требуют новых стимулов и в игре. Наши дети фабрик и заводов в своих играх отражают борьбу и строительство рабочего класса. Они строят завод, Волховстрой, играют в организацию бригады в помощь колхозу. Новая игрушка, дающая большие возможности отображения этого строительства, конструктивная, развивающая интерес к технике, дающая простор изобретательству, создается заново и вводится в жизнь детских садов. Большое место среди игрушек детских садов занимают двигатели, дающие простор движению ребят. Игры на воздухе являются основным моментом физической культуры ребенка. Наряду с использованием света, солнца и воды гигиенические навыки, прививаемые в Д. с., режим детской жизни и регулирование всех видов детской деятельности создают предпосылку формирования той здоровой смены, к-рую в первую очередь стремится воспитать Д. с. Большое место в Д. с. отводится изобретательской деятельности. Ребенок-дошкольник в силу своей потребности знакомства с окружающим манипулирует вещами, распознает их и стре-

мится воспроизвести виденное. Большая активность, стремление ребенка к деятельности создают предпосылку для работы с мате-

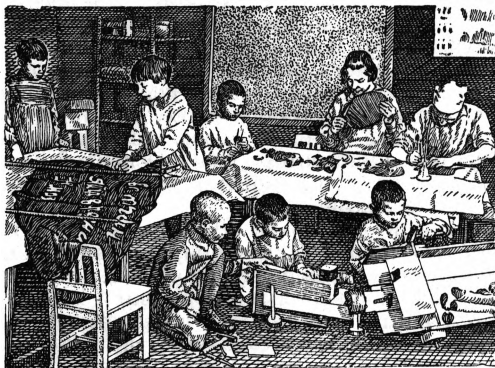

Рис. 2. Уголок живой природы.

риалами. Д. с., идя навстречу этой потребности, создает возможность творческой деятельности, развития изобретательства, инициативы и способности к отображению впечатлений окружающей жизни, закрепляя социально полезное.

В деле усвоения грамоты дошкольниками Д. с., строя свою работу на связи с современностью и на участии детей в организации своей жизни, создает грамотное окружение внутри детского учреждения, что способствует быстрому усвоению детьми грамоты методом целых слов. В деле создания грамотного окружения большую помощь оказывает детская типография, дающая среди других дидактических материалов по грамоте лучший эффект. Дети ведут регистрацию посещений, расписание дежурств, делают надписи над вешалкой, в уголке гигиенических навыков, столярной мастерской, составляют меню и пр. Старшие дети составляют плакаты к дням общественных праздников, ведут запись книг, продуктов; все это однако не исключает нек-рых систематических занятий с группой семилеток, для которых переход в школу обуславливает



Рис. 3. Умывание и чистка зубов.

нек-рый минимум технических навыков грамоты и счета. Эти организованные, систематические занятия воспитывают некоторую усидчивость и привычку к чтению и письму,



требуемые нашей школой. Занятия с группой семилеток, как и 0-й группой школы, являются переходными от методов работы Д. с. к методам школы. Детская книжка в дошк. учреждениях занимает большое место. Дети организуют у себя уголок детской книжки. Материалом художественного рассказа и иллюстраций, сопровождающих текст, является главн. образом реалистический сюжет (см. *Детская литература*). Вся работа Д. с. носит комплексный характер, располагается вокруг одного стержня—«организуемого момента»,—спланированного на определенный промежуток времени и вытекающего из условий жизни детского учреждения и его взаимозависимости с окружающей средой. Такими основными моментами являются—«Организация жизни детского учреждения», «Помощь культпоходу», «Годовщина Октябрьской революции», «Ленинский день», «8-е марта» и др.

Пока еще нет оформленных программ работ Д. садов, намечен лишь программный материал, 2 варианта—городской и деревенский. Общие принципы построения Д. с., основы планирования педагог. работы в детском дошкольном учреждении, будучи руководящими для всей сети детских дошкольных учреждений различного типа, являются предпосылкой к созданию системы советск. Д. с., к-рая строится на основах марксистской педагогики. Д. с., как и др. типы детских учреждений, являясь ступенью в общей системе народн. образования, работая в едином плане педагогического строительства, увязывает работу с смежными областями, ставит перед собой задачу широкой общественно-педагогической работы со средой. Общественная работа планируется на учете нужд окружающей среды в связи с общими задачами нашего строительства. Отсюда участие в кампаниях, культпоходе, ликвидации неграмотности, соцсоревновании. Массовые формы культуры, дошкольный культпоход способствовали развитию сети дошкольных учреждений. Рост индустриализации, все большее вовлечение женщины в производство и необходимость поднятия производительности труда, переход предприятий на непрерывку—вызвали к жизни необходимость двухсменных очагов и вечерних комнат при рабочих клубах. Дошкольный культпоход, ставший делом широких рабоче-крестьянских масс, произвел большой сдвиг в деле развития всех типов дошкольных учреждений и подвел нас вплотную к 100%-ному охвату детей дошкольными примитивами, к-рые должны постепенно вырасти в Д. с. Закрепление летней площадки в Д. с. в неколлективизированной деревне с трудом осуществлялось; с развитием же колхозов Д. с. становится одним из условий успешного колхозного строительства.

В пятилетнем плане проектирован следующий охват детей по РСФСР:

1928/29 г.	1929/30 г.	1930/31 г.	1931/32 г.	1932/33 г.
76.800	101.594	230.000	474.000	725.000
детскими комнатами и другими примитивами:				
730	47.000	680.000	1.880.000	3.310.000;
дошкольными площадками:				
410.507	1.780.000	2.700.000	4.706.000	6.775.000.

Так. обр. всеми типами будет охвачено 10.810.000 детей дошкольного возраста.

В настоящее время в связи с недостатком дошкольного кадра перед Д. с. как стационарным учреждением стоят еще большие задачи. Д. с. объединяет и инструктирует учреждения-примитивы (детские комнаты, площадки), ведет работу с выдвинутыми, колхозницами, прикрепляемыми к Д. садам для подготовки их к педагогической работе. Политехнизация школы, необходимость увязки всей работы с новыми задачами школы, проблемы единого плана и новых методов культурной работы—ставят перед Д. с. все более сложные задачи (см. *Дошкольное воспитание*).

*Лит.:* Основные системы работы Д. с.—Фребель Ф., Педагогические сочинения, т. II, Детский сад, М., 1906; Вентцель Н. Н., Теория свободного воспитания и идеальный детский сад, 4 изд., П., 1923; Шлегер Л. К., Практическая работа в детском саду, М., 1924; Монтессори М., Метод научной педагогики, применяемый к детскому воспитанию в домах ребенка, М., 1920; Прушицкая Р., Дошкольное воспитание и современность, М., 1925; Основные положения педагогической работы в дошкольных учреждениях, М., 1924; Как организовать детский сад, 2 издание, Москва, 1929; Справочная книга по дошкольному воспитанию, под редакцией М. Виленской, Москва, 1928; 1 Всероссийский съезд по дошкольному воспитанию, М., 1921; Резолюции по докладу 2 Всероссийского съезда по дошкольному воспитанию, М., 1921; 3 Всероссийский съезд по дошкольному воспитанию, под ред. Виленской, Моложавого и Прушицкой, М., 1925; Лицом к деревне, сборн. под ред. Виленской, М., 1926; Резолюции 4 Всероссийского съезда по дошкольному воспитанию, М., 1929; Материалы 4 Всероссийского съезда по дошкольному воспитанию, М., 1929.

Р. Прушицкая.

**ДЕТСКИЙ ТЕАТР**, см. *Театр*.

**ДЕТСКИЙ ТРУД**, или правильное труд малолетних и подростков, является одной из основных проблем социальной политики, в частности социальной гигиены и гигиены труда. Д. т. стал широко распространенным явлением еще на заре капиталистического развития. Причины развития Д. т. коренятся в самой основе капиталистической техники. «Поскольку машины делают мускульную силу излишней, они становятся средством для того, чтобы применять рабочих без мускульной силы или с недостаточным физическим развитием, но с более гибкими членами. Поэтому детский и женский труд был первым словом капиталистического применения машин» (К. Маркс, *Капитал*, т. I). «Чем более с введением машин деятельность рук и сила мышц заменяется силой воды или пара, тем менее фабрикант нуждается во взрослых мужчинах. А т. к. женщины и дети получают более низкую плату и, как уже сказано, более пригодны для этой работы, то они занимают место взрослых мужчин» (Энгельс, «Положение рабочего класса в Англии»). В резолюции, написанной К. Марксом для Женевского конгресса Первого Интернационала (в 1866), по вопросу о Д. т. говорится: «Тенденцию современной промышленности привлечь к участию в общественном производстве детей и подростков обоюбого пола мы считаем прогрессивной, благодетельной и правомерной, хотя при капиталистическом господстве эта тенденция и принимает отвратительные формы». Критика и разоблачение эти отвратительные формы применения Д. т., Маркс связывает проблемой Д. т. с проблемой воспитания: «Если

фабричное законодательство, вырванное с трудом у капитала, соединило элементарное обучение с фабричной работой, то не подлежит никакому сомнению, что неизбежное завоевание рабочим классом политического господства завоюет в школах для рабочих место теоретическому и практическому обучению технологии» (Капитал, т. I).

В цитированной выше резолюции Первого Интернационала Маркс пишет: «Дети и подростки от 9 до 17-летнего возраста должны быть разделены на три класса так, чтобы постепенное и прогрессивное обучение было связано с умственным, гимнастическим и политехническим воспитанием». Т. о. марксистская постановка проблемы Д. т. заключается в след.: считая целесообразным привлечение несовершеннолетних в довольно раннем возрасте к участию в производительном труде, Маркс требует сочетания с ним обучения и изменения всей капиталистической системы воспитания и образования с тем, чтобы придать ей производственно-трудовой или политехнический характер.

**Д. т. в капиталистических странах.** На первых этапах промышленного капитализма в период первоначального капиталистического накопления Д. т., служивший источником дешевой и безропотной рабочей силы, был поставлен в самые тяжелые условия (продолжительность рабочего времени, полнейшее пренебрежение к физиологическим особенностям детского организма, а также к санитарной обстановке производства). Даже буржуазные ученые и экономисты стали сознавать пагубные последствия широкого и бесконтрольного применения Д. т. Так, напр. в начале 19 в. для выяснения причин распространения эпидемий в Манчестерском округе (Англия) специально назначенная правительственная комиссия установила, что эпидемии развиваются вследствие ужасающих условий труда в этом районе. Малолетние дети в самом раннем возрасте работали в удручающих условиях и жили в исключительной нужде. Несколькими позже ряд авторов (в Германии, Англии и Швейцарии) стал обращать внимание на то, что в районах с широким распространением Д. т. при рекрутских наборах браковалось относительно большое количество призывных вследствие физической отсталости и общей слабости. Отсюда и началось движение за законодательное регулирование Д. т. и внесение различного рода либеральных «поправок» к фабричному законодательству. Идеологи буржуазии выдвигали однако при этом различные лицемерные теории, в частности теорию о том, что ранний труд является лучшей формой воспитания и борьбы с детской беспризорностью, с влиянием улицы, со склонностью к безделью и т. п. Чрезмерное применение Д. т. имело для капиталистов еще след. последствия: 1) истощался основной источник рабочей силы; 2) усиливалось возмущение в рабочих массах. Буржуазное законодательство вынуждено было считаться с этим. И действительно во всех странах законодательство по охране труда обычно начиналось с постановлений об охране труда несовершеннолетних. Впереди всех стран шла

Англия, где был издан закон 1802, запрещавший ученикам хлопчатобумажных фабрик работу свыше 12 часов. В 1819 в бумагопрядильных была запрещена работа детей моложе 9 лет. В 1838 для детей от 9 до 13 лет был установлен 8-часовой рабочий день, а для несовершеннолетних (13—18 л.)—12-часовой день. За этим последовал ряд законов, ограничивающих применение Д. т. в друг. странах (во Франции—в 1813, в Пруссии—в 1839, в Австрии—в 1848). Вторая половина 19 в. особенно после распада 1 Интернационала, в связи с общей европейской реакцией знаменуется полным затихьем в области законодательной охраны детского труда. В годы империалистской войны приостанавливается действие почти всех законов о Д. т. Вашингтонской конференцией выработан проект соглашения о минимальном возрасте допущения Д. т. в 14 л. и запрещении ночной работы до 18 л.

В настоящий момент законодательство о Д. т. в различных странах сводится к следующему: минимальный возраст допущения на работу установлен в 10 лет в Испании, Китае, Венгрии, Португалии; в 12 лет—в Юж. Африке, Аргентине, Австрии, Бразилии, Франции, Индии, Италии, Японии, Литве, Норвегии, Румынии, Чехо-Словакии; в 13 лет—в Германии, Юж. Австралии, Финляндии, Новой Зеландии, Швеции; в 14 лет—в Вост. Австрии, Бельгии, Болгарии, Дании, Эстонии, Великобритании, Греции, Латвии, Голландии, Швейцарии. В САСШ для различных производств минимальный возраст фиксирован от 14 до 16 лет.

Ночная работа запрещена несовершеннолетним до 15 лет в Италии, Японии, Румынии и в определ. отраслях труда в Дании и Германии; до 16 лет—в САСШ, Аргентине, Бельгии, Юж. Африке, Испании, Нов. Зеландии; до 17 лет—в Голландии и Польше; до 18 лет—в Дании, Франции, Великобритании, Норвегии, Швеции, Швейцарии. В законодательстве почти всех стран имеется много исключений, препятствующих действию. проведению в жизнь законов о Д. т.

В САСШ общедеперативного законодательства о Д. т. нет вовсе. Сент. акт 1917 (Federal Child Labour Law) отвергнут Верховным судом (3/VI 1918) как «акт противоконституционный». По законам большинства штатов минимальный возраст допущения детей к работе установлен в 14 лет (в нек-рых штатах нет никакого ограничения возраста), но весьма часты случаи допущения труда 8—12-летних, особенно в с. х-ве. Рабочий день в различных штатах обычно равен 8—11 часам, в сельском же х-ве он б. ч. совсем не нормирован. Ночной труд в большинстве штатов запрещен до 16 лет, а в 7 штатах он законом не ограничен.

В целом ряде стран действительное положение не соответствует законодательству. В Германии например по данным учительской анкеты 1925, число детей-подростков, занятых профессиональным трудом в крупных промышленных центрах, поднялось за последние годы до 30—50% общего числа детей, причем в кустарных мастерских нередки случаи работы детей 6—8 лет. Особенно развита безграничная эксплуатация

детей у «квартирников». Здесь дети, и подростки работают без всяких ограничений времени, в самых антисанитарных условиях, на самых вредных работах, за буквально нищенскую плату. Работают дети без ограничений или с многими ограничениями в торговых предприятиях (в качестве разносчиков и подавальщиков), парикмахерских, в уличной продаже (особенно газет) и пр.

По данным 1927, в Баварии работало по найму 4% всех мальчиков и 3% всех девочек в возрасте до 14 лет. По общегерманским данным (специальная анкета Центрального комитета союзов молодежи) среднее рабочее время подростков (14—18 лет) равнялось 9 ч. 5 м. и кроме того 55 м. сверхурочных, а в сельских общинах 9 ч. 50 м. и 25 м. сверхурочных. Из 91.507 обследованных подростков в возрасте от 14 до 18 лет 63% работало 48 час. в неделю, 7,5%—48—49 час., 6,3%—50—51 ч., 3,6%—52—53 ч., 6,8%—54—56 ч., 5,0%—57—60 ч., 7,8%—свыше 60 час. в неделю.—Отпуском пользовались: в 1—3 дня—15,8%, в 3—5 дней—5,1%, в 5—8 дней—38,0%, в 8—10 дней—10,8%, а в 14 дней и больше—только 4,2%. Вовсе не имели никакого отпуска 23,1%.

По данным специальной комиссии, обследовавшей условия труда на фермах приморских штатов в С. Америке, 8% из всех обследованных детей были в возрасте 8 лет, 28%—8—10 лет и 50%—10—14 лет.—В САСШ, по данным переписи 1920, число работающих детей от 10 до 15 лет было 1.060.858, из них моложе 14 лет—378.063 ч. Дети эти работали: 53% в с. х-ве на фермах своих родителей, 6%—в с. х-ве, но в качестве наемных рабочих, 17%—в различных отраслях пром-сти. Остальные 24% составляют дети, работающие в торговых предприятиях, конторах, складах, в качестве домашней прислуги и уличных торговцев.—По данным 1927, в САСШ в пром-сти работают по найму более 2 млн. детей в возрасте от 10 до 15 лет. С 1925 число их удвоилось; дети моложе 16 лет работали в неделю: во Флориде—54 ч., в Георгии—60 ч., в Сев. Каролине—60 ч., в Юж. Каролине—55 ч., в Техасе—48 ч.

В Англии в 1918 в одной только текстильной пром-сти Ланкашира и Йоркшира работало до 30.000 детей в возрасте 12 и 13 лет. Особенно тяжело положение детей в с. х-ве. Так, газетой «Daily Herald» в номере от 1/XI 1926 сообщается: «В Донеголе (на С.-З. Ирландии) существует рабство детей. Оно напоминает рынки рабов в Каире. Потрясающее впечатление производит вид этих школьничков-малолеток, к-рые стоят на рынке с узелками в руках и ждут, когда их наймут крестьяне и увезут куда-нибудь далеко от школы и от родителей».

В странах Востока положение еще значительно хуже. В отчете специальной шанхайской комиссии, обследовавшей условия труда в Китае в 1923—24, сообщается: «Фактом, заслуживающим сожаления, является, что нет никаких ограничений для применения детского труда и что в английских и других иностранных и китайских предприятиях дети работают неслышанно долго, днем и ночью, и совсем малые дети, к-рые не работают, сопровождают своих родите-

лей на фабрику. Нормальное рабочее время на англ. бумажных фабриках—23½ часа в два приема по 12 часов, с перерывом на 15 минут; на японских фабриках работают 22 часа в двух сменах по 11 часов, с 30-минутным перерывом; на китайских фабриках работают по 14 часов, без перерыва. Дети и молодые рабочие работают столько же, сколько и взрослые. Положение детей, находящихся на фабриках, хуже, чем живущих в деревне... Общее явление представляет продажа девочек в качестве домашних служащих. Едва физически они в состоянии работать, их берут на работу...».

«На небольшие заводы и в домашнюю пром-сть дети попадают в качестве учеников в самом раннем возрасте и 5 лет они остаются „учениками“, не получая за свой труд никакой платы. На хлопчатобумажных фабриках комиссия видела детей не больше 6 лет, днем и ночью работающих; часто они работают 12 часов, оставаясь все время на ногах. За исключением нового года, нет дней отдыха. Наниматели уплачивают посредникам 4 доллара в месяц, посредники—родителям 2 доллара. На фабриках отсутствует всякая вентиляция... Ночью на фабриках можно видеть корзинки со спящими детьми, помещенные среди шумно работающих машин. Многие из работающих на фабрике детей падают от усталости и спят тут же по углам». В 1930 более 9% всех рабочих Шанхая составляли дети.

В Японии девочки в самом раннем возрасте вербуются в сельских местностях специальными агентами-вербовщиками, к-рые вербуют их на фабрику и для проституции. Условия труда и быта в фабричных казармах при почти тюремном режиме, скверное питание, неограниченный рабочий день и т. д.—приводят к тому, что процент смертности среди них вдвое больше смертности остального населения: 70% из них больны туберкулезом. В 1926 в Японии издан закон, не допускающий на работу детей до 14-летнего возраста и ограничивающий рабочее время 10 часами. До применения закона на всех предприятиях работало 19.737 детей моложе 14 лет (1,3%).

В Индии дети с 12 лет приравнялись к взрослым, и только законом 1922 установлен предельный возраст от 12 до 15 лет: из 2½ миллионов индийских рабочих дети составляют более 14%. Закон не распространяется на горную пром-сть, сел. х-во и т. д. Десятки тысяч детей работают в чрезвычайно нездоровых условиях на бумагопрядильных и джутовых фабриках. В Бенгалии, по данным 1928, 65% детей продолжают работать по 12 ч. в день. Д. т. широко применяется и в рудниках. По официальным отчетам в рудниках Индии работы организуются по т. н. «семейной системе»: отец откалывает уголь, мать накладывает его в корзину, а дети только немного помогают...» Вся семья спускается в шахту в понедельник и только в субботу поднимается обратно, находясь ок. 6 суток в подземельи. По отчету фабричной инспекции 1924, на рудниках рабочее время детей моложе 13 лет ограничено 60 часами в неделю на поверхности земли и 54 часами под землей. В до-

кладе индийскому парламенту (1924) Л. Ф. Рошбрука говорится, что число детей, работающих в рудниках, постоянно увеличивается: в 1921 оно равнялось 68.000, в 1923 поднялось до 75.000. Крайне тяжел труд детей в ковровом производстве в Индии, в Персии, Турции и др. странах. Трудовой день не бывает короче 14 часов при оплате в 12—15 коп.

Такова жуткая картина Д. т. в странах Востока, в частности в колонии «высококультурной» Англии, где эксплуатация проходит при полном попустительстве тред-юнионов и «рабочих» правительств.

**Гигиена Д. т.** Тяжелый и непосильный физический труд несовершеннолетних отражается на их росте, развитии грудной клетки и весе. Неблагоприятное влияние раннего труда обуславливается значительной затратой энергии на внешнюю работу и относительной недостаточностью ее для пластических (созидательных) функций. Весьма пагубно действует на организм работа в скученных и душных рабочих помещениях при недостатке солнечного света и чистого воздуха. Кауп и Эпштейн, исследовавшие в 1920—1922 значительное число учеников мюнхенских профессиональных школ, пришли к выводу, что ранний труд тяжело сказывается почти на всех органах малолетних и подростков, оставляя иногда неизгладимые следы на всю жизнь. У мюнхенских подростков кельнеров и булочников развитие т. н. плоской стопы в первые годы профессионального труда рисуется следующими цифрами (в %).

Профессия	Ко времени поступления на работу	В конце 1 года	В конце 2 года
Кельнеры . . .	18,95	46,63	69,23
Булочники . . .	15,38	36,66	39,8

У малолетних и подростков, рано приступивших к самостоятельному профессиональному труду, постоянно отмечается большое количество искривлений позвоночника. Особенно это заметно в профессиях сидячих или с односторонней нагрузкой спинных мышц. Интересна следующая таблица д-ра Карпузи о количестве кифозов (см.) в связи с ранним началом физического труда, составленная в 1925 по материалам одной из крупных московских больниц:

Начало физической работы	% кифозов
До 10 лет . .	75
10—12 » . .	50
13—15 » . .	62
16—18 » . .	5
Старше 18 » . .	0

Ранняя работа, связанная с усиленным напряжением зрения, способствует развитию близорукости. Не только подобного рода специфические заболевания являются последствием непосильного или нездорового Д. т., но его воздействие сказывается и на распространении общих заболеваний.

Пагубно отражается на организме девушек работа в слишком раннем возрасте, особенно работа в период полового созревания.

Чрезмерная работа в слишком раннем возрасте весьма пагубно отражается на нервной системе малолетних и подростков. Малолетние рабочие обычно весьма раздражительны и страдают целым рядом нервных расстройств. Помимо общих нервных явлений непосильный ранний труд отражается и на интеллектуальной деятельности. Буржуазные ученые часто подчеркивают, что юные рабочие гораздо меньше успевают, чем их сверстники из обеспеченных слоев населения. Они с особым чувством смакуют статистику различных школ, показывающую, что значительное число учеников, являющихся одновременно рабочими, исключается за неуспешность. Так, по данным официального обследования Children's Bureau в штате Иллинойс, не успевало среди детей фермеров-собственников 35%, среди детей арендаторов—50% и среди детей батраков—81%. Единственной причиной этой «отсталости» юных пролетариев был непосильный физический труд, ослабляюще действовавший на мозговую деятельность. Этим определяется, с одной стороны, история развития охраны Д. т. в советских условиях, его положение в наст. время и ближайшие перспективы.

**Д. т. в дореволюционной России.** Законодательство об охране труда в царской России началось с вопроса о нормировании Д. т. Первый фабричный закон, изданный в России в 1845 под давлением «волнения» на Вознесенской бумагопрядильной ф-ке (Дмитровского у., Московской губ.), запретил ночную работу детей, не достигших 12 лет. Целый ряд позднейших законов (1882, 1884, 1885, 1886, 1887) расширил и несколько видоизменил законодательство о Д. т. Минимальный возраст для допущения на работу был установлен в 12 лет; малолетним в возрасте от 12 до 15 лет была запрещена ночная работа, за исключением стекольных заводов, а также и работа в воскресные и праздничные дни. Однако губернским присутствиям, губернаторам и градоначальникам было предоставлено право разрешать работу малолетним также и в праздничные дни. Рабочий день для малолетних был ограничен 8 часами, в нек-рых случаях 9 часами. Подросткам в возрасте от 15 до 17 лет царский закон воспрещал лишь ночную работу и то не повсеместно. Губернским фабричным присутствиям было предоставлено право разрешать ночную работу подросткам в тех случаях, когда подростки работают с матерями и отцами, и «во всех уважительных случаях», под к-рыми в частности понимались и срочные заказы предприятия.

9 марта 1915 был издан закон, согласно которому предпринимателям разрешалось впредь до окончания военных действий привлекать женщин, малолетних и подростков к ночным и подземным работам на каменноугольных копях. Малолетние могли быть заняты на подземных работах не свыше 8 часов, а ночью не более 6 час. в сутки. Запрещалось занимать на работах детей ранее истечения 12 час. по окончании подземных или ночных работ.

Временное правительство регламентировало Д. т. в своем постановлении от 8/VIII

1917. Постановление запрещало ночную работу подростков до 17 лет и давало право министру труда по соглашению с министром торговли и пром-сти и министром военным и морским до окончания войны разрешать ночную работу женщин и подростков в предприятиях или отраслях производства, в к-рых это отступление вызывается нуждами обороны.

**Д. т. в СССР.** Первый советский закон об охране труда, изданный через несколько дней после перехода власти в руки пролетариата (29/X 1917), хотя он и назывался декретом о 8-часовом рабочем дне, не прошел мимо вопроса о труде несовершеннолетних. По этому декрету с 1/1 1919 не должна была допускаться в производство молодежи до 19 лет, а с 1/1 1920—до 20 лет. С 1918 законодательство о Д. т. в этой части было существенно изменено: снимались с работы только дети до 14 лет и регулировались условия труда малолетних (14—16 лет) и подростков (16—18 лет).

Законодательство о труде несовершеннолетних в СССР сводится в основном к следующему: согласно Кодексу законов о труде 1922, минимальный возраст допущения на работу установлен в 16 лет. Учитывая невозможность полного проведения в настоящих условиях этого довольно высокого минимума, кодекс допускает на ближайшее время прием на работу в возрасте не ниже 14 лет. Этой возрастной группе от 14 до 16 лет законодательством присвоен термин «малолетних», между тем как несовершеннолетние в возрасте от 16 до 18 лет именуется «подростками». Специальные правила (изд. НКТ СССР) разрешают поступление на работу в возрасте от 14—16 лет при материальной нужде малолетнего и при обучении его на работе. Допускает работу малолетних, кодекс ограничил время работы для подростков 6 часами, а для малолетних—4 часами в сутки. Кроме того оплата труда подростков за сокращенный рабочий день производится как за полный рабочий день соответствующей категории. Законодательство СССР запрещает также малолетним и подросткам сверхурочные и ночные работы, а также работы подземные, особо опасные и особо вредные. Малолетние и подростки имеют право на 42-часовой еженедельный непрерывный отдых. Все несовершеннолетние, не достигшие 18 лет, помимо обычного очередного двухнедельного отпуска, пользуются еще дополнительным двухнедельным отпуском, независимо от характера своей работы. Весьма серьезное значение в отношении охраны здоровья рабочих подростков имеет постановление СНК РСФСР от 13/X 1922— об ежегодном врачебном освидетельствовании рабочих подростков. Кроме того производится работа по профессиональному отбору и по профконсультации поступающих на работу несовершеннолетних.

Проблема Д. т. не ограничивается вопросами охраны его и перерастает в проблему социалистической организации труда несовершеннолетних, тесно связанной с правильной постановкой общего и специального обучения, обеспечивающего создание нового типа коммунистического работника. Об этом

см. статьи: Броня, *Политехническое образование, Профессиональная консультация, Профессиональный подбор, Ученичество.*

*Лит.:* Маркс К., Капитал, т. I; Энгельс Ф., Положение рабочего класса в Англии; Шиллер Р., Экономическая борьба рабочей молодежи на Западе (пер. с немецкого Неймарк), [М.], 1925; Мировое законодательство по охране детского труда (пер. с нем. В. М. Фрейлинда под ред. и с предисл. С. И. Каплуна), Москва, 1924; Гессен В. Ю., Труд детей и подростков в фабрично-заводской промышленности России от 17 века до Октябрьской революции, т. I, М.—Л., 1927; Александр Г., Детский труд в Европе, Америке и Азии, М., 1928; Гришин З., Правовое положение юношеского труда в СССР, М., 1929; Юблинский П. И., Законодательная охрана труда детей и подростков, П., 1923; Маркус В., Охрана труда молодежи (с пред. С. И. Каплуна), М., 1925; Круская Н., Труд и образование рабочей молодежи, М., 1928; Ротштейн Ф. А., Очерки по истории рабочего движения Англии, 2 изд., М.—Л., 1925; Швиттау Г. Г., Квалифицированный труд, ч. I—Проблема детского труда, П., 1915; Зайцев, Положение труда подростков и его оплата в промышленности, М., 1924; Андреев Е., Работа малолетних в России и Западной Европе, вып. 1, СПб., 1884; Мировое профессиональное движение (справочник Профинтерна), тт. I—III, V—VII, М., 1926—28; Мировой кризис. Положение и стачечная борьба международного пролетариата (материалы к отчету Исполбюро V конгресса Профинтерна, вып. 2), М., 1930; «Красный Интернационал профсоюз», М., 1927—1930; Anderson A., Humanity and Labour in China (An Industrial Visit and its Sequel, 1923 to 1926), L., 1928; Great Britain Ministry of Labour, Report on the Work of Advisory Committees for Juvenile Employment during the Year 1926—27, 2 vls., L., 1927—28; Conference Internationale du Travail—3 session, Rapport sur adaptation au travail agricole des résolutions de Washington..., Genève, 1921; Johnson J. E., Selected Articles on Child Labor, N. Y., 1925; U. S. Department of Labor, Children's Bureau, Industrial Home-Work of Children, Washington, 1924; U. S. Department of Labor, Children's Bureau, The Present Legal Status of Child Labor in the U. S., 4 edition, Washington, 1924; Internationaler Gewerkschaftsbund, Frauen und Kinderarbeit in der Textilindustrie (Zusammengestellt von Marion Philips), Amsterdam, 1922; Simon H., Landwirtschaftliche Kinderarbeit (Ergebnisse einer Umfrage des Deutschen Kinderschutz-Verbandes über Kinderarbeit), B., 1925; Agah K., Kinderarbeit und Gesetz gegen die Ausnutzung kindlicher Arbeitskraft in Deutschland, Jena, 1902; Deutsch J., Die Kinderarbeit und ihre Bekämpfung, Zürich, 1914; Kuczynski J. and M., Der Fabrikarbeiter in der amerik. Wirtschaft, Lpz., 1930. С. Каплун.

**ДЕТСКИЙ ЯЗЫК**, см. *Психология ребенка.*

**ДЕТСКОЕ ДВИЖЕНИЕ.** История дает ряд примеров того, как те или другие общественные организации и целые институты делают попытки создать особые школы, детские организации исключительно с воспитательными целями. Школа обычно не поспевала за жизнью, она не справлялась в должной мере с теми воспитательными задачами, к-рые ставит в ту или иную эпоху господствующий класс, т. е. с задачами формирования определенного классового мировоззрения и соответствующего поведения. Эти вновь создаваемые детские организации начинают строиться на принципе добровольности и самодеятельности. Так возникает Д. д. В создании Д. д. не последнее место принадлежит церкви. Первые попытки создания христианских детских организаций для мальчиков относятся к 1870 в САСШ; оттуда вышло целое движение, известное в настоящее время под названием Hi-Y (High School and Young Men's Christian Association). В 1927 оно объединяло 60.000 мальчиков, гл. обр. учащихся средней школы в возрасте 12—18 лет. В 1883 в Англии

возникают так называем. бригады мальчиков (Boys' Brigades). Военная подготовка, чтение Библии, церковные службы и церковные парады становятся средствами воспитания через этот вид Д. д., возглавляемого церковью. К 1926 эти бригады насчитывали у себя 70 тыс. мальчиков. Сам король является патроном ассоциации. Английские бригады мальчиков являлись до нек-рой степени прототипом скаутизма, родиной которого была та же Англия. Девочки также не были забыты церковью. В 1881 в САСШ под руководством Ассоциации молодых христианских женщин было положено начало христианскому Д. д. девочек, позднее получившему известность под названием движения герл-резерв (Girlreserve movement). Годы 1920—1927 считаются временем наибольшего роста герл-резервного движения, к 1928 достигающего по стране 5.234 групп с 168.021 членом, имеющего 9.495 руководителейниц и 456 секретарей—руководителей местных организаций. Само название движения—«герл-резерв»—говорит о том, что оно должно являться резервной силой Ассоциации молодых христианских женщин.

Бурный рост капитализма в начале 20 в. выдвигает особые задачи в деле воспитания подрастающего поколения, к-рые в основном сводятся к тому, чтобы приготовить молодежь, всегда готовую к выполнению завоевательных намерений империализма, а следовательно и сильную, выносливую физически, проникнутую патриотическими чувствами и шовинизмом. Рост классового сознания пролетариата и обострение борьбы с ним поставили перед буржуазией задачу подчинить сознание пролетарских детей и молодежи своей эксплуататорской идеологии, отвлечь их внимание от интересов и нужд своего класса. Этим задачам начинают служить скаутизм, возникающий в Англии в 1907 и постепенно внедряющийся в рабочую среду (см. *Бой-скаутизм*). Вслед за бой-скаутами появляются герл-скауты, организован. по тем же основным принципам.

20-летнее существование скаутского движения оправдало надежды, возлагавшиеся на него буржуазией в деле политического воспитания. В империалистскую войну старшие скауты Германии, САСШ, Англии, Франции служили в тылу и на фронте, выполняя целый ряд весьма ответственных поручений. Они были хорошими разведчиками, охраняли от врагов морское побережье, были активными распространителями военных займов, железнодорожными и телеграфными часовыми. Упражнение в полицейской службе входит также в программу деятельности скаутов. Конституцией скаутов Британской империи предусмотрено участие скаутских отрядов в подавлении рабочих стачек и охране «порядка» в это время. Во время империалистской войны выдержали экзамен методы скаутской тренировки. Это был экзамен на патриотизм, солдатскую стойкость и храбрость; но руководителей скаутского движения начинает беспокоить вопрос будущего страны, связанного с неизбежностью революционных потрясений. По этому поводу в предисловии к своей книге «Scouting for boys» (1919) Бейден Пауэлль писал: «Эво-

люция и реконструкция нашей социальной системы носится в воздухе, но никто не может сказать точно, что явится в результате войны. Все мы знаем, что положение будет не то, что было прежде. Одно известно: чтобы с успехом встретить это будущее, наша нация будет нуждаться, как никогда раньше, в гражданах с характером, которые могут встретить грядущий кризис со спокойным мужеством, ясным предвидением и сильнейшим сознанием обязанности по отношению к богу и своей стране. Если мы сумеем эффективно приготовить для этого наших мальчиков, а я верю, что мы можем,—мы сделаем работу огромной национальной ценности».—Скаутское движение делает все возможное, чтобы эти задачи сугубо политической важности выполнить. И прежде всего берется курс на возможно более широкий охват скаутским движением пролетарск. детей. Точный учет социального состава детей скаутских организаций не ведется, однако можно предполагать, что половина их в самых мощных организациях (как английская и северо-американская) из детей рабочего класса. В последние годы мы уже имеем примеры открытого выступления скаутов и их вождей против коммунистического Д. д. Нет почти страны, где бы не существовало скаутское движение. К 1930 международное скаутское движение насчитывает в своих рядах свыше 2<sup>1</sup>/<sub>2</sub> млн. Наиболее многочисленными являются организации Великобритании (в 1928—582.223 бой-скаута и около 300.000 герл-скаутов) и САСШ (в 1928—929.769 бой-скаутов и 169.110 герл-скаутов). Лагери, походы, наблюдение природы, слепопытство, военная тренировка, гражданственность, проникнутая патриотизмом и шовинизмом, составляют программу скаутизма. В царской России и насаждение детских организаций так наз. «потешных» никогда не имело массового распространения. В 1910 делаются первые попытки организации скаутов по принципу английских. Во время империалистской войны скаутское движение в России значительно окрепло и расширилось, вовлекая в свои ряды преимущественно детей мелкой и крупной буржуазии и интеллигентских слоев. Ко времени Октябрьской революции 1917 в России насчитывалось ок. 50 тыс. детей, организованных в скаутские отряды; с этого же момента начинается их распад. Наиболее активные из них и преданные скаутским законам и скаутской морали становились в стан наших врагов. Англ. десант в Архангельске в 1918 пользовался их услугами, то же самое было в стане Деникина и Колчака. С установлением Советской власти в скаутской организации произошло расхождение: часть из них, как указано выше, отошла к контрреволюции, другие держались нейтрально и третьи, относясь сочувственно к революции, стремились внести революционное содержание в старую скаутскую организацию.—Империалистская война создала условия для мощного развития другой детской организации, распространившейся за последние годы по всей Европе и Америке,—это т. наз. Младший Красный крест, в отличие от Красного креста, организации взрослых. К 1928 это движение



имело в своих рядах ок. 10 млн. детей 50-ти различных национальностей, в том числе свыше 5 млн. приходится на САСШ. Помощь бедным, пострадавшим от стихийных бедствий, помощь больным и раненым, создание для этой цели собствен. фондов составляют круг деятельности вовлеченных в Красный крест. Через переписку, пожертвования и подарки находят выход буржуазная филантропия, в духе которой воспитываются дети, причем от них конечно старательно скрываются корни нищеты и страданий огромных масс человечества.

После окончания войны с ростом фашизма растет и фашистское движение детей и молодежи: «Балилла», «Авангардия» в Италии и «Стальной шлем» в Германии. Фашистские детские организации существуют во многих странах, но в Италии они наиболее сильны, и влияние их на молодежь проводится наиболее последовательно. В члены «Балилла» принимаются дети в возрасте от 6 до 15 лет; к 1930 она насчитывает ок. 1 млн. детей вместе с организацией так наз. «маленьких итальянок». Былое величие Римской империи ставится путеводной звездой для маленьких фашистов: «Италия должна играть очень большую роль в истории. Она должна вновь стать великой мировой Римской империей. Итальянские дети должны подрастать солдатами, к-рые вновь сделают из Италии великую мировую империю». Д. д. в отличие от школы привлекает детей своей живостью и яркостью форм работы, действенностью. Построенное зачастую по методу проектов, оно дает возможность проявить детям свою самостоятельность, энергию и настойчивость. Жизнь в лагерях, экскурсии, походы и т. п. также имеют большое значение в смысле воспитания детской активности.

Под непосредственным руководством и при финансовой поддержке с.-д. партий выросло социал-демократическое Д. д. Из этих организаций наиболее известные и распространённые «Друзья детей» и «Красные соколы». С.-д. партия осуществляет через Д. д. идеалы так наз. «социалистического воспитания», тщательно обходя вопросы политического характера, не вводя детей в политическую борьбу рабочего класса. В Австрии организация «Друзья детей» насчитывает 20.000 детей, имея более чем 20-летнее существование. В 1924 была создана централизованная всегерманская организация «Друзья детей», объединяющая 100.000 детей. «Друзья детей» в Австрии одновременно охватывают своей организацией 90.000 родителей. И родительская организация и детская под ее руководством, верные с.-д. принципу — подальше от классовый борьбы, ведут с детьми по преимуществу культурническую работу. В тех же странах в 1927—28 создается новая форма с.-д. Д. д. Это — «Красные соколы», руководство к-рыми находится в руках более «левых» с.-д. По формам своей работы они копируют буржуазных скаутов, не представляя единой боевой организации детей рабочего класса, хотя и заявляют о верности последнему. Соглашательская политика с.-д. и буржуазная идеология остаются и здесь ведущими моментами.

Кроме указанных существует еще целый ряд детских организаций, представляющих из себя вариации скаутских, христианских, фашистских, как напр. Лесная лига, Девочки костра (САСШ), Перелетная птица (Германия) и др., построенные по тем же педагогическим и политическим принципам, что и организации, получившие мировое распространение.

Детское коммунистическое движение в капиталистических странах. В революционных боях вместе с рабочим классом, в его борьбе против капиталистической эксплуатации вырастает новая, самая молодая ветвь коммунистического движения — пионерское движение. История возникновения детских коммунистических организаций в капиталистических странах говорит о том, что пролетарские дети вместе с отцами ведут революционные бои, что они приходят им на помощь в тяжелые моменты борьбы, в моменты напряженного политического положения своего класса, когда последний мобилизует все свои силы и средства. Сравнительно молодая пионерская организация Китая, существовавшая в 1926 только в Кантоне и Шанхае, опорных пунктах революционного освободительного движения, за свою самоотверженную, полную героизма борьбу была прозвана врагами революционного движения «молодыми тиграми». Китайские пионеры развили большую активность, участвуя в демонстрациях, разгоняя реакционные собрания; они несли караульную службу в революционных войсках, они были там разведчиками. Они были вместе с китайскими рабочими в их экономической борьбе против хозяев и предпринимателей. В Хубее, Шанхае, Ухане — повсюду они были не только «красными» агитаторами, но и революционными борцами. Заслуживают внимания факты побед юных пионеров в Ухане, где они добились постановления профсоюзов, по которому хозяева обязаны были снабжать пионеров формой за свой счет, добились сокращения рабочего дня для несовершеннолетних до 8 час. Если хозяева нарушали эти обязательства, то юные пионеры по-своему расправлялись с ними. Движение росло с каждым днем и к маю 1927 оно охватило свыше 125.000 человек за 1 год своего существования. Суровая расправа с организацией последовала вслед за предательством Чан Кай-ши, и движение было загнано в подполье.

Среди детских коммунистических организаций, принявших активное участие в забастовочной борьбе рабочих, одно из первых мест принадлежит американским пионерам. В самые трудные моменты забастовки текстильщиков (1926) в Пассайке (Нью-Джерси) пионеры были помощниками, ободряя изнемогавших в борьбе отцов. Сотни новых детей приходили в организацию. Они стояли в пикетах, шли на демонстрации. Шли вперед, и озверевая полиция, избивая демонстрантов, избивала детей. Забастовка текстильщиков Нью-Бедфорда (1928), забастовка горняков были моментами приложения пионерской активности. Оказание материальной помощи бастующим путем кружечных сборов, подписки, агитация за помощь среди

широких кругов населения составляли содержание деятельности пионерских групп. В «свободной» стране, стране «демократических свобод», пионеры — участники первомайской демонстрации (1928)—подвергались репрессиям вплоть до арестов, полицейских подзатыльников и школьных наказаний в виде перевода в младшую группу. «Демократия» САСШ дошла до того, что приговорила пионера Гарри Айзман к 5-ти годам тюрьмы (в 1930). Против эксплуатации детского труда, против расовой ненависти, за интересы рабочего класса в целом выступает организация. Организация возникла в борьбе и растет в ней, насчитывая в 1928—4.000 членов. Это—значительная цифра, если иметь в виду, что компартия САСШ немногочисленна и КСМ к тому же времени имел 3.000 членов.

В Германии мы имеем наиболее многочисленную детскую коммунистическую организацию, в 1928 насчитывавшую 8.000 членов. Это — одна из старейших организаций, возникшая в 1920. Избирательные кампании, первомайские демонстрации, борьба с телесными наказаниями в школе, реакционными учителями, протест против эксплуатации детского труда, требование бесплатного питания и помощи детям безработных, требования отмены преподавания закона божьего в школах—вот те вопросы, которыми живет в своей революционной работе пионерская организация Германии. Пионерские организации других стран, как Болгария, Франция, Чехо-Словакия, развивают свою деятельность среди пролетарских детей в том же направлении, участвуя в борьбе вместе с компартией и комсомолом, под непосредственным руководством к-рого они работают. Коммунистические группы организуют, направляют не только революционную активность пролетарской детворы, но и ее досуг—забавы, веселье, свойственные этому возрасту. Коммунистическ. целеустремленность окрашивает содержанием и этот вид детской деятельности. Беседы, чтение помогают осознать накопленный революционный опыт и стимулируют к дальнейшей работе; поэтому они и занимают значительное место в работе детских коммунистических групп.

В ряде стран детское коммунистическое движение запрещено, как напр. в Италии; по временам оно вынуждено уходить в подполье, как случилось в Германии, в др. странах оно существует легально (САСШ и др.), хотя и подвергается репрессиям.

Организационное оформление пионерского движения произошло сравнительно недавно. Теперь оно обычно строится следующим образом: низовой организацией является школьная ячейка, т. к. школа—центр производственной жизни детей этого возраста. Там, где пионеры заняты наемным трудом, ячейка организуется при данном предприятии. Местная (территориальная) группа или отделение объединяет школьные ячейки данной местности, района. Округ (с окружным бюро) объединяет все группы района и работает под руководством окружного комитета КСМ. Далее следует Центральное бюро страны и наконец Междуна-

родное детское бюро, существующее на правах отдела Исполкома КИМ в Москве.

Деткомдвижение в СССР выросло в мощную коммунистическую организацию пролетарской детворы, к 1930 насчитывавшую 4 млн. членов.

В первые годы Октябрьской революции разрозненные попытки создания детских организаций с коммунистическ. устремленностью выразились в ряде мест в организации т. наз. «детских коммунистических партий» (Тула), детских дружин «юных коммунистов» (Одесса), находившихся под руководством местных организаций комсомола, но массового распространения они не имели. В 1918 под руководством НКЗдрава и Всеобуча возникла организация «юков» (юных коммунистов), которая целиком копировала скаутские формы работы; к тому же и практическими работниками там были бывшие работники скаутских организаций. Однако к этому времени комсомол поставил вопрос о воспитании себе коммунистической смены через детские самостоятельные организации, и 2-я конференция ВЛКСМ в мае 1922 поручила ЦК разработать вопрос о Д. д. и о применении в нем реорганизованной системы скаутинг. Этот момент можно считать началом деткомдвижения в СССР, хотя фактическое возникновение организаций относится к 1921.

#### Рост деткомдвижения.

Октябрята (8—10 л.)		Юные пионеры (10—16 л.)	
годы	колич. детей	годы	колич. детей
1925 . . .	100.325	1923 . . .	75.000
1926 . . .	221.548	1924 . . .	161.849
1927 . . .	268.187	1925 . . .	1.000.032
1928 . . .	254.847	1926 . . .	1.586.689
		1927 . . .	1.739.877
		1928 . . .	1.681.938
		1929 . . .	1.791.575
Начало организации положено VI съездом КСМ в 1924.			

С самого начала возникновения организации юных пионеров перед ней была поставлена задача формирования коммунистической идеологии и революционной активности подрастающего поколения. В целях наибольшего обеспечения коммунистического влияния на детей основным организационным принципом было положено создание первичных единиц (отрядов) при производстве, т. е. там, где имеется партийная и комсомольская ячейка, там, где существует крепкий пролетарский коллектив. Только Украина пошла по иному пути, создавая как правило отряды при детских учреждениях—детских домах, школах. Отряд объединяет 40—50 детей под руководством вожатого комсомольца. Развиваясь на звенья по 10 чел., пионеры выбирают вожатого из своей среды, к-рый и является их организатором. Вожатые звеньев образуют совет отряда, куда входит кроме вожатого отряда представитель ячейки комсомола. Организация и проведение всей работы отряда является задачей совета. При предприятиях, имеющих несколько отрядов, создаются базы. Методическое и организационное руководство отрядами осуществляется местными бюро юных пионеров, существующими при коми-

тетах ВЛКСМ—райбюро, облбюро, крайбюро, и наконец Центральным бюро при ЦК ВЛКСМ. В школах, где обычно учатся пионеры, принадлежащие к разным отрядам, создаются форпосты юных пионеров, объединяющие всю пионерскую массу школы. Материальные средства отряды получают от тех предприятий и учреждений, при к-рых они существуют. Организация юных пионеров вначале называлась именем Спартака. После смерти Ленина она в январе 1924 была переименована в детские коммунистические группы имени Ленина. Составной частью ДКО (детских коммунистических организаций) являются и октябрята (7—10 л.), группы к-рых организуются при отряде юных пионеров. Они организуются в звездочки (звенья) по 7—10 человек под руководством вожатого-пионера и выделенного от октябрат помощника. Вожатым группы октябрат является комсомолец, выделенный местной ячейкой ВЛКСМ. Во главе октябратской группы стоит совет, состоящий из вожатого группы, вожатых звездочек и их помощников. Отличие работы октябрат от пионерской обуславливается низким возрастом октябрат, что требует коротких заданий, более частой смены работы, преобладания игровой деятельности. «Октябрята стремятся стать юными пионерами», гласит их первый закон. За время своего почти десятилетнего существования детское коммунистическое движение пережило несколько стадий, характерных в отношении искания как методов, так и содержания работы. К началу детского коммунистического движения единственным примером разработанной системы был скаутинг, и в отношении организационного построения и методики работы он оказал свое влияние, но уже с самых первых шагов детское коммунистическое движение носило ярко классовый пролетарский характер и там, где не было опыта, помогало классовое чутье. На V съезде комсомола (октябрь 1922) говорилось: «Мы живем в эпоху обостренной классовой борьбы. Поэтому Д. д., как и всякое пролетарское движение, должно прежде всего ставить себе целью организацию, сплочение, воспитание и подготовку масс к борьбе за интересы пролетариата». На том же съезде было указано, что в основе деятельности детского коммунистического движения должно быть «втягивание детей в общественную жизнь, в борьбу и строительство рабочего класса, в особенности в их наиболее яркие моменты и явления». Нужно считать, что до VI съезда КСМ (1924) пионерские организации строили свою работу главн. образом на основе революционных кампаний. Работа пионерского отряда связывалась с политическими событиями и подводила отряд к той или иной конкретной общественной работе, сообразно данной революционной кампании и местным условиям.

От участия в революционных праздниках пионеры постепенно все больше втягивались в общественную работу по заданиям и в помощь организациям комсомола и партии. От работы по украшению заводского клуба, раздаче газеты по цехам, дежурств в детском саду пионеры стали включаться в плановую работу по социалистическому

строительству; их политическая работа стала плановой. Вместе с партийными и общественными организациями они борются за выполнение промфинплана, выявляя прогульщиков, помогая сбору рабочих предложений, ведя борьбу с пьянством. Они являются одним из отрядов в боях культурной революции—за всеобщее обучение, за ликвидацию неграмотности, за политехническое воспитание и т. д. Коллективизация сел. хоз-ва выдвинула перед пионерами новые задачи, которые они для себя конкретизировали следующим образом: разъяснить населению и родителям целесообразность и важность коллективного ведения хозяйства (пустить группы чтецов по избам-читальням, хатам, завалинкам), оказать помощь колхозам, организовать летние работы в поле, в огороде, в саду и т. п., культурно обслужить колхозников, ликвидировать в их среде неграмотность.

В 1929 Наркомзем дал пионерам задание—сохранить от вредителей до конца пятилетки урожай на 2.621.800 руб., и пионерская организация по годам произвела разверстку на очистку полей от вредителей.

В области пром-сти, с. х-ва, культурного строительства, в борьбе за новый быт пионеры становятся активными участниками и помощниками партии и комсомола.

Размах социалистического соревнования в стране оказал большое влияние на методы пионерской работы. Социалистическое соревнование стало методом участия пионеров в социалистическом строительстве. Договоры заключаются не только между отдельными отрядами и звеньями, но и между целыми организациями. Пионеры заключают договоры с наркоматами, со своими родителями, обязывая последних бросить пить, стать хорошими производственниками и т. д.

Общественно-политическая работа пионеров, являясь основой всей деятельности пионерского отряда, диктует необходимость применения системы конкретных заданий, проектов, к-рая и является характерной для организации. Экскурсии, работа в мастерских, игры, беседы—таково оформление работы в отряде.

После VI конференции ВЛКСМ и Всесоюзного слета (1929) пионерское движение, сделав решительный и коренной поворот в смысле включения в социалистическое строительство, заметно оживилось. Его организации, переживавшие в течение нек-рого времени затруднения, с к-рыми они и пришли к VIII съезду комсомола, теперь получили возможность нового развития и нового подъема в своей работе.

Так. обр. детское коммунистическое движение в СССР, возникшее и выросшее на включении детей в политическую борьбу и работу рабочего класса, ставшее с самого начала частью международ. рабочего движения, становится одним из крупнейш. факторов социалистического строительства и в то же время могущественным методом коммунистического воспитания (см. также *Юношеское движение*).

Лит.: Бадел-Пауел Р., Юный разведчик, СПб., 1910; Преображенский В. С., Войскауты, «Ив. Педаг. ин-та им. П. Г. Шеллагутина», кн. 5, М., 1915; Скаутизм в России (Труды I съезда

по снаутизму в Петрограде), П., 1916; Мечева М., Наши враги и друзья за океаном, «Вожатый», М., 1928, № 21—24, 1929, № 47; Гериле Э., Основные вопросы пролетарского воспитания, М.—Л., 1930; Эрнст А., К борьбе за рабочее дело всегда готовы!, М.—Л., 1929; Крупская Н. К., Воспитание молодежи в ленинском духе, Л., 1925; ее же, Пути пионерского движения, М., 1928; Мионов Н., Хрестоматия по детскому движению, 2 изд., Харьков, 1926; Партия, комсомол и детское движение (Центральное бюро юных пионеров), М., 1928; Александров И., Общественно-политич. работа пионеров, М., 1925; Детское коммунистическое движение и школа (Центральное бюро юных пионеров), М., 1924; Крупица М. В., Детское и юношеское коммунистическое движение и его связь со школой, в кн. Программы ГУС и общественно-политическое воспитание (1 съезд опытно-показательных учреждений), Москва, 1925; Мечева М., Пионерработа в школе, М., 1926; К работе по-новому (Центральное бюро юных пионеров), М.—Л., 1929; Королев Ф. Ф. и Филицер И. А., Что должен знать вожатый пионеротряда, М.—Л., 1930; Наказ пионерского слета, Москва, 1929; Смена идет (1 Всесоюзная конференция юных пионеров), М.—Л., 1929; Вопросы деткомдвижения, сборник 1 и 2 под ред. В. А. Зорина, М.—Л., 1930; Вожатому села (Хрестоматия под ред. Внешкольного ф-та Института повышения квалификации педагогов), М.—Л., 1930; Смирнов А. и Генин Г., Как работать с октябрятами, М.—Л., 1929; The Boys' Brigade, L., Report 1911—12; The Girl Reserve Movement (A Manual for Advisers) Young Women's Christian Associations, N. Y., 1923; The Hi-Y Manual Association Press, N. Y., 1926; Pickett S. E., The American National Red Cross, Washington, 1923; Habel F. L., Die Weltpfadfinderbewegung, Regensburg—Potsdam, 1924; The Book of the Camp Fire Girls National Headquarters, 11 ed., New York, 1924. М. Мечева.

**ДЕТСКОЕ ИСКУССТВО.** Значение искусства в жизни ребенка огромно. Творческие потребности его находят исход больше всего в деятельности художественной, с помощью которой ребенок изменяет материальную среду или передает свои мысли, чувства, желания другим. В обоих случаях Д. и.—орудие идеологического воздействия, способ организации индивидуальной и коллективной психики. Оно воспитывает в ребенке понимание художественной деятельности как общественной ценности. В основе синтетического творческого акта у ребенка обычно лежит художественное воплощение действия—игры, сопровождаемой словом, звуком, зрительными символами. Это исходный пункт, первоначало, из которого, выделяясь, развиваются отдельные виды Д. и. Их продукты в свою очередь ребенок стремится использовать синтетически, вводя напр. сделанную вещь в игру со словесным и музыкальным оформлением. Т. обр. Д. и. обусловлено общим строем психики ребенка, способами восприятия им мира и творч. переработкой воспринятого. Художественная форма—функция этих факторов. Сложные воздействия социальной среды и внутренние психо-физиологические состояния в своем взаимоотношении обуславливают характер эволюции и детской психики и Д. и. В этой эволюции можно установить три больших периода.

Первый период характеризуется самособиранием личности, сознания ребенка. Мир воспринимается им как разрозненная множественность впечатлений, первичных и простых. Способы познания—мышечно-кожные ощущения и подчиненные им зрительные. Опыт осязательно-двигательный лежит в основе детских представлений о мере в этом периоде, воздействуя на опыт чисто зрительный. Развитие временных пред-

ставлений проходит с большой медленностью. Их поток лишен цельности. Время как единство отсутствует. В познании пространства—аналогичный процесс. Объективные свойства внешнего мира познаются в реальном действии, движении. Воспринимаемое пространство множественно, конкретно и заполнено вещами. Их признаки становятся все более устойчивыми. Субъективные ощущения превращаются в объективную предметность окружающей ребенка действительности. Пробуждается не только интерес к вещи, но и к действию как ее функции. Ребенок центр внимания своей познавательной деятельности переносит на внешний мир. Организация его реальности все более подчиняется методам зрительного восприятия. Начало Д. искусства—в творческом выражении ребенком ритмов своих действий, с помощью к-рых он оформляет и внутренние состояния и содержание своих



Рис. 1.

впечатлений от внешнего мира. Такое оформление—простое выражение ритмов мускульного напряжения в детских телодвижениях, в звуковых упражнениях, в использовании пластических материалов. Ритмичность действий сначала не отражается зрительно. Например ритмично в движении руки, но беспорядочно для глаза наносятся ребенком штрихи (рис. 1) на бумаге, следы руки на мягкой глине. Затем появляется ритм пространственный, совпадающий с ритмом движений. Преобладает форма бесконечная, открытая над замкнутой, конечной. Она еще не изобразительна, лишена предметного смысла (рис. 2), давая основу для орнаментального искусства на последующих ступенях. В лепке это—ритмическое расчленение массы на отдельные тела (шарики, лепешки, цилиндры); в области строительных потребностей—ритмическая организация поверхности бесконечными рядами кубиков, вбиванием в доску гвоздей; в телодвижениях—коллективная согласованность; в звуковом выражении—усиление ритмичности модуляций. Эта фаза детского художественного развития характерна тем, что внимание ребенка направлено не на продукт, а на процесс. Она охватывает время примерно со второго года до 2½—3 лет.

В следующей фазе творческая воля ребенка обращена вовне на запечатление образов

внешнего мира. Появляется или изображение отдельной вещи или организация ее поверхности изобразительными средствами. Так, единый поток Д. и. расчленяется на

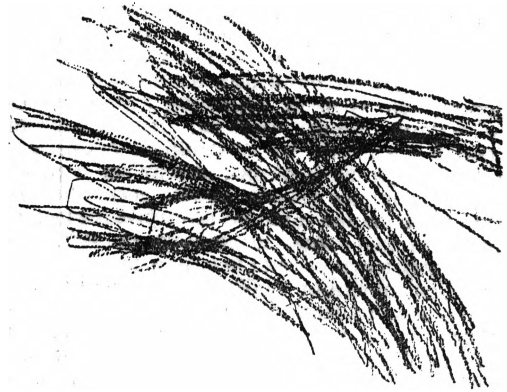

Рис. 2.

два русла: изобразительно-конструктивное и орнаментально-декоративное. Изобразительность сначала опирается на ассоциацию по сходству. Штрихи и линии ассоциируются с действиями, например «горит, дым, дождь идет». Замкнутые формы среди штрихов напоминают предметы (рис. 3). Так появляется первичный, нерасчлененный символ вещи, с все большей устойчивостью и сложностью признаков, характеризующих ее функции. Изображение функций ребенок еще не может объединить в единый образ с вещью. Поэтому он дает на одной поверхности отдельно изображение предмета и органов, выполняющих функции (рис. 4). Эта фаза разрозненного изображения—типично переходная между периодами внешнеизобразительным и изобразительным, аналитическая и лишенная органической обоснованности. Она обычно очень коротка у детей городских, культурно развитых, длительнее—у деревенских и умственно отсталых детей. Ее изживание обусловлено общим ходом развития детской психики в этом периоде. Не что аналогичное происходит и в других областях детского художественного творчества: ритмический звукопорядок превращается в смысловой, появляется вместо бессмысленных слогов слово-символ, с ним объединяются в единое целое модуляции голоса.

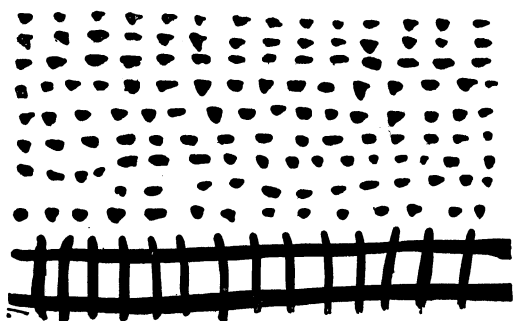

Рис. 3.

Весь комплекс Д. и. в этом периоде обусловлен господством опыта осязательного и двигательного над опытом чисто зрительным, начала временного над пространственным, переживания мира как множественности над представлением его как единства.

Следующий период проходит под знаком усиления зрительного фактора и подчинения ему опыта двигательного-осязательного. Он соответствует возрасту от 4—5 до 10—12 лет. Процесс художественного творчества приобретает те типичные черты, которыми он отличается у взрослого: он обуславливается художественной целью, направляется и контролируется сознанием, т. е. содержанием и формой художественного замысла. Это или задачи образно-изобразительного порядка, воспроизведение внешнего мира, вещей, их отношений, или их ритмическая организация, приводящая к орнаментально-декоративному искусству. Появляется эстетическое восприятие и оценка искусства собственного и чужого. В свою очередь продукты Д. и. приобретают художественную ценность для окружающих.

Эволюция образа в этом периоде проходит следующий типический путь. Сначала собирается разрозненное изображение предмета и его функций в единый, все более расчлененный образ-символ. В нем общее преобладает

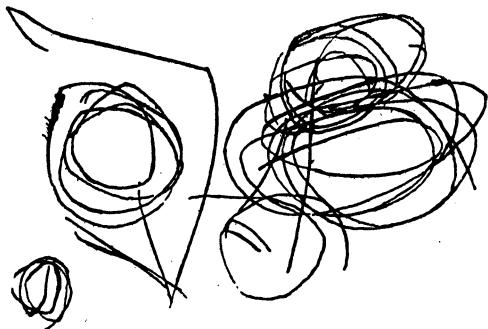

Рис. 4.

над индивидуальным, отсюда изображение приобретает характер схемы. Она не выражает объективно строение предмета, а соответствует лишь общему характеру представления ребенка о предмете, степени его внимания к тем или другим признакам. Сначала изображаются отдельные предметы; их действия и взаимоотношения не изображаются, а рассказываются или выражаются в игре. Затем изображаются вещи в движении, в действии, в соотношениях друг с другом. Появляется сюжет, начинается разработка тематических мотивов. Позднее центр внимания с изображения предметов переносится на изображение самого действия внешнего и внутреннего. Сюжет расчленяется на ряд моментов в кинематографической последовательности. Еще позднее приходит выделение в рассказе самого характерного момента, собирающего в себе прошлое и будущее, и сосредоточение изобразительных усилий на нем. На фоне развития образного мышления ребенок овладевает материалом. Здесь он предпочитает действие, реальное делание вещей их изображению. Если позволяет материал и технические навыки, он охотнее сделает шар, коробку, макет комнаты, чем нарисует их. Отсюда—большая роль строительства, лепки в этом возрасте. В опытах строительства и инженерии ребенок идет от чисто конструктивных беспредметных задач

к утилитарным, изобразительным и декоративным. В строительстве он овладевает реальным пространством сначала в одном направлении, потом в двухмерности, наконец трехмерно. В изображении предметов сначала дается масса общая, позднее — расчлененная, дальше — пластическая форма, все более четкая в своем силуэте. Это

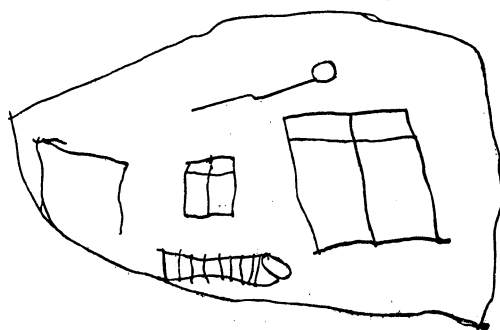

Рис. 5.

характерно и для детского пластического творчества и для рисунка. Изображается на плоскости пространство, без перспективы

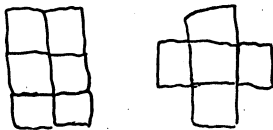

Рис. 6.

(напоминая план или карту). Такое изображение можно представить в виде макета, где пространство окажется данным реально, но в уменьшенном масштабе. Таковы напр. изображения куба (рис. 5), хоровода (рис. 6), игры в футбол (рис. 7). По такому же прин-



Рис. 7.

ципу изображается человеческая фигура, предметы сложные. Рисующий избегает закрывать одним планом другой. Изображе-

ние одной вещи, связанной пространственно с другой, выносится на контур последней (рис. 8). Предметы переднего плана, если они закрывают предметы заднего плана, изображаются прозрачными (рисунок 9). Окраска изображаемых предметов или произвольная — декоративная или локальная (т. е. присутствующая данному объекту). Все эти свойства изображения обусловлены изживанием двигательного опыта в восприятии мира. Укрепление опыта зрительного вызывает другие

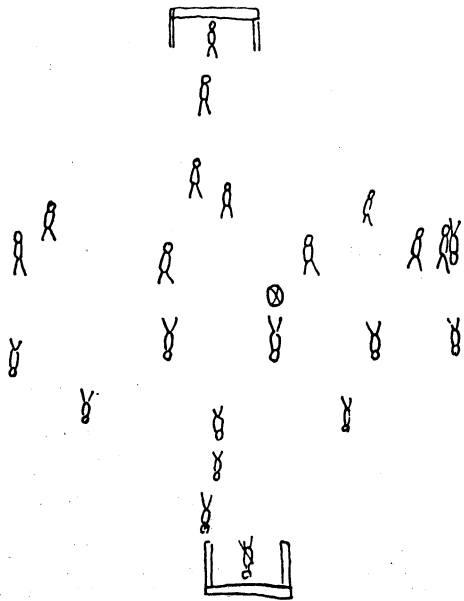

Рис. 8.

свойства изображения: уменьшение количества боковых точек зрения, переход к изображению пространства приемом фриза (т. е. приемом надстройки задних планов над передними, расположением их в одной плоскости) простого (рисунок 10) и сложного (рисунок 11), где восприятие изображения дается только в одном направлении.

В развитии орнаментально-декоративного творчества первая ступень — использование

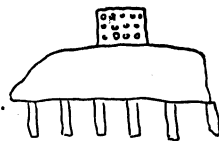

Рис. 9.

цвета как массы, покрывающей сначала всю поверхность, а потом отдельные ее части, внимание линии как ритмического знака от движения руки по поверхности украшаемой вещи. Здесь орнамент — результат немногих элементарных комбинаций движений, внеизобразителен и геометричен по стилю, подчинен фактору двигательному прежде всего (рис. 12). Дальше появляются формы, обусловленные усилением зрительного фактора, построенные симметрически, по закону зеркального отражения, как выражение начала декоративного. Следующая фаза — превращение формы внеизобразительной в изобразительную по признаку сходства. Появляются в орнаменте мотивы растительные и животные. Наблюдаемые ребенком в природе, они в свою очередь перерабатываются орнаментально, ритмически упрощаются, «стилизуются», теряя свой натуралистический характер и возвращаясь в известной мере к исходному пункту, к геометрической фазе (рис. 13). С появлением мотивов изобразительно-натуралистических у ребенка ослабевает чувство орнаментально-



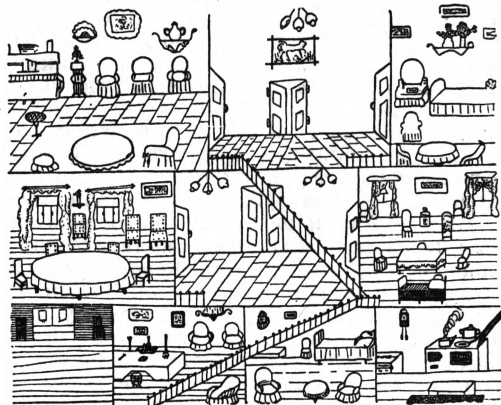

Пионерка с ведрами.  
Акварель сделана девочкой 11 лет.

декоративного ритма (рис. 14). Его восстановление происходит иногда в следующем возрасте, когда ритмическое начало вновь становится основой композиционных исканий. — Эволюция цвета идет от контрастных



Рис. 10.

сочетаний немногих напряженных красок, основных и дополнительных тонов, к их разнообразию, к сопоставлению сильных и слабых тонов, от раскраски к колориту и тону, от задач цветовых к световым (см. таблицу). Растет чувство фактуры, разнообразятся контрасты гладкого и шероховатого, матового и блестящего, усложняя впечатление изобразительное и декоративное.

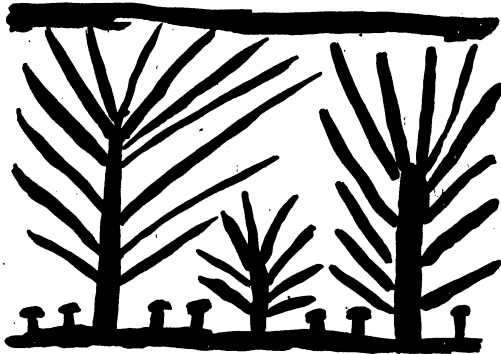

Рис. 11. Это — большие

Рис. 11.

В конце периода наблюдается фактурно-цветовое упрощение, тяга к немногим, но сильным отношениям, к их большей выразительности. — В других видах детского творчества наблюдаем ряд аналогий. В движении-игре однонаправленность сменяется

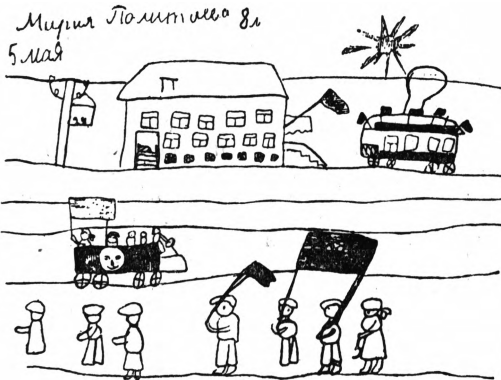

Рис. 12.

многонаправленностью, беспредметность и чистый ритм — изобразительностью, сюжетом, смысловой содержательностью. Движение, жест приобретают символический ха-

рактер. В музыке после произвольных, чисто орнаментальных модуляций появляются все более сложные замкнутые формы, симметрические в своем строении, связываясь в изобразительно-смысловой линии с искусством слова и с ходом его развития.

Дальше — довольно продолжительная переходная фаза, сходная по характеру с описанной выше фазой разрозненного изображения. Она захватывает часть детского возраста и эпоху перелома (от 9—10 до 12—14 лет). Ее смысл в постепенном закреплении чисто зрительной концепции. Ее признаки — поиски временного и пространственного единства в построении. Отсюда — ряд противоречий и «ошибок» в построении, закономерных однако и типичных. Ясность и логичность системы макетного построения пространства сменяются попытками его иллюзорного изображения. Ребенок пытается в рисунке как бы закрыть, соединить стороны макета, но не доводит этого до конца

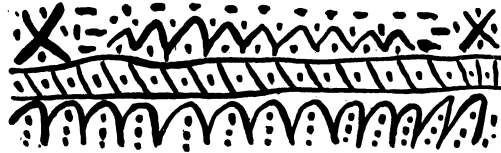

Рис. 13.



Рис. 14.

(рисунок 15). Появляются зачатки линейной перспективы. Но она строится нередко в зависимости от оси зрения и положения наблюдателя: спереди, сбоку, из глубины к переднему плану, — как остаток изживания реального движения по поверхности (рис. 16). Сюда же следует отнести и явления детской обратной перспективы. Несоответствия в масштабе изображаемых предметов, смещение планов глубины и точек зрения — высокого и низкого горизонта (рисунок 17) — показывают сбивчивость перспективных представлений. Новые задачи изобразительности, не разрешимые больше органической концепцией предшествующего периода, становятся

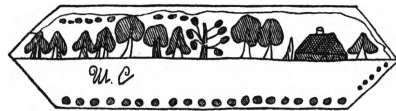

Рис. 15.

все более затруднительными, а их решение аналитическим. Композиционное чутье и чувство цвета слабеют. Познавательные моменты преобладают над эмоциональными. Появляются первые признаки отхода от искусства как основной творческой функции. Приходит интерес к искусству взрослых и сильное влияние последнего на творчество подростков. В последнем периоде, от 10—12 лет и дальше, чисто зрительное начало окончательно подчиняет себе опыт зрительно-осознательный. Образ-символ уступает место образу индивидуальному, всему, что конкретно, неповторимо. Изобразительность стано-

вится натуралистической. Рассказ о событиях вводится в единство момента, эпизода. Центр внимания не на внешнем действии, а на характеристике действия внутреннего.

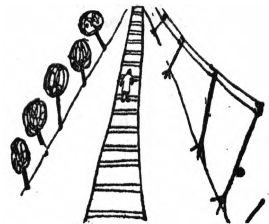

Рис. 16.

Сначала мир воспринимается и изображается пластически. Вещи зрительно как бы осязаются. Происходит открытие светотени, изменение его локального цвета. Затем и цвет и светотень из начала, образующего вещи, превращаются в веши изображения пространства. Вещи становятся лишь знаками его, растворяются в нем при помощи света. Цвет освобождается и из локального становится пространственным, а свет — основой новой концепции пространства. В изображении пространства сложный фриз превращается в перспективное построение (рис. 18). Эта перспектива эмпирична и имеет следы более ранней установки: она допускает движение глаза по картине, многие точки зрения и схождение линий горизонта. Отсюда многоцентрие изображения, динамичность построения. Чувство ритма цветового и линейного еще больше слабеет. Это заметно по декоративно-орнаментальному творчеству. Требовательность подростка к себе усиливается. Технические и формальные затруднения усложняются. Творческий процесс становится мучительным, не доставляя радости разрешения. Чаще всего это приводит к отказу от искусства и к переходу к другим областям творчества. В массе подростков перестает быть производителем,

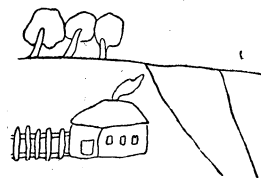

Рис. 17.

превращаясь только в потребителя искусства. Творческий путь дальше намечается или для художественно одаренных или для идущих с систематической педагогической помощью уже к художественно-профессиональным задачам, под крещущим влиянием большого искусства. Синкретизм детского творчества почти изживается в переходном возрасте. Но закономерность развития образа и формы в области искусства движения, музыки, литературы остается та же. Только здесь еще меньше самостоятельности, еще больше воздействия аналогичных форм искусства взрослых.

Так завершается естественная типическая эволюция Д. и. Она обусловлена в первую очередь закономерностями общего психо-

физиологического развития. На этой основе возникают различия и отклонения, обусловленные факторами социального порядка. Болезни конститутивного типа производят не только замедление процесса, но и ряд сдвигов, увядание одних сторон творчества и расцвет других. Эта область однако очень мало исследована в отношении к Д. и. Различия пола отражаются больше всего на эволюции образа и сюжета, отчасти под влиянием форм быта и различия воспитания мальчиков и девочек в буржуазном обществе: у мальчиков раньше всего появляется индивидуальный образ, преобладает изображение движения, круг типичных мужских представлений — героика, битвы, приключения, успехи современной техники, господствует волевой,

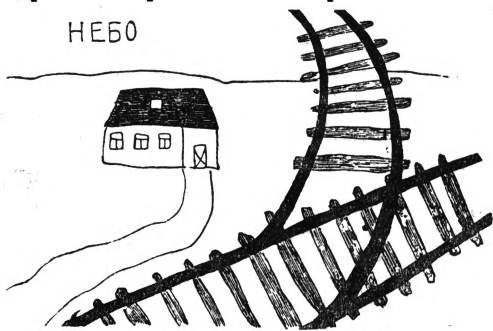

Рис. 18.

а позднее интеллектуальный строй, динамика композиции, суровость и скупость цвета, пластичность и пространственность, тяга к конструктивности. У девочек — описательные и повествовательные мотивы, предметы круга домашней обстановки, большая статичность построения, плоскость, декоративно-орнаментальное понимание цвета и линии, эмоционально-созерцательный строй. Все это однако часто перемешивается и в разных комбинациях встречается в творчестве другого пола. В этих явлениях, обусловленных в значительной степени факторами биологического характера, очень многое следует относить и к влиянию среды — природной и социальной. Последняя действует решающим образом прежде всего на быстроту процесса: отсталая среда — замедляюще, развитая — ускоряюще. Колебания здесь очень велики, сбивая возрастные грани. Особенно убыстряется благодаря влиянию среды (гл. обр. воспитания) изживание аналитических переходных фаз, темпы периодов доизобразительного и доперспективного. Образ в своем конкретном содержании в изобразительно-сюжетных мотивах зависит от социальной среды. Чем старше становится ребенок, чем сознательнее его творческий процесс, чем более его концепция сближается с концепцией искусства взрослых, тем сильнее становится воздействие социального фактора на все формы Д. и. в пределах того типического пути, к-рый обусловлен фактором психо-физиологическим.

В классе в о м разрезе Д. и. до сих пор еще не изучалось. Наблюдения исследо-

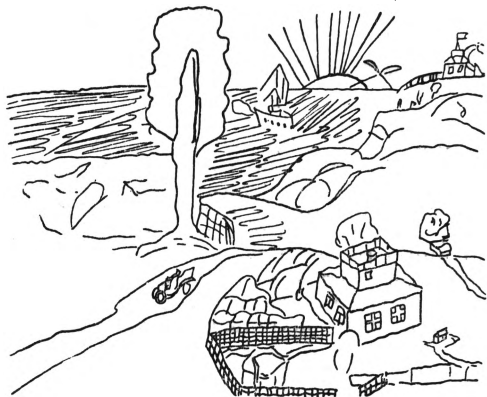

вателей были сосредоточены главн. обр. на детях европейских или американских буржуазных (преимущественно мелкобуржуазных) семей с их характерным бытом. Несомненно изучение Д. и. пролетарских детей внесет значительные поправки в результаты прежних наблюдений, а совершенно новая организация воспитания в СССР, полно раскрывающая творческие возможности ребенка и рано выводящая его из семьи в гораздо более обширный и действенный коллектив (детское движение, общественные организации детей и подростков), несомненно существенно изменит и облик Д. и.

Культура Д. и. имеет глубокий общественный смысл. Правильная организация детского творческого процесса—основа как художественного, так и общего воспитания ребенка. Эта задача м. б. решена только серьезным изучением. За последние годы широко развернулись принципиальные споры о характере и подлинности Д. и. Им занялись сначала психологи и педологи. Первым Д. и. давало ключ к пониманию детской психики, вторым—к воздействию на нее. Но и те и другие отрицают Д. и. как объективную художественную социальную ценность. Еще позднее к изучению Д. и. пришли этнографы, художники, историки и теоретики искусства. Стиль Д. и. и его эволюция дали новые нити к пониманию происхождения искусства, его основ и путей развития при пользовании сравнительным методом изучения. Установлено, что Д. и. в его содержании, формах и их развитии имеет те же свойства, обусловлено теми же законами творчества, как и искусство «большое», художественно воздействуя не только на психику детей, но и на взрослых. «Открыто» Д. и. итальянским искусствоведом К. Риччи. Эта линия продолжается в исследованиях Вульфа, Стржиговского; у нас—Я. Тугендхольда, Ф. Шмита, А. Бакушинского. Вполне доказано влияние Д. и. на творчество современных художников, например Матисса, Дерена, Клее, Гросса, Ларионова, В. Лебедева, Купреянова, Бруни и других. Сравнительный художественный анализ творческого процесса, а также его продуктов у взрослого и ребенка позволяет ныне утверждать объективную художественно-социальную ценность Д. и.

*Лит.:* Кершенштейнер Г., Развитие художественного творчества ребенка, т. I, М., 1914; Чемберлен А. Ф., Дети, ч. I, тл. VI, М., с. а.; Бюлер К., Духовное развитие ребенка, тл. V, [М.], 1924; Риччи К., Дети-художники, М., 1911; Тугендхольд Я., О детских рисунках и их взаимодействии с искусством взрослых, «Северные записки», 1911; Шмит Ф. И., Почему и зачем дети рисуют, М., с. а.; Бакушинский А., Художественное творчество и воспитание, М., 1925; Levinstein S., Kinderzeichnungen bis zum 14 Lebensjahr, Lpz., 1905; Verworn M., Ideoplastische Kunst, Jena, 1914; Kröttsch W., Rhythmus und Form in der freien Kinderzeichnung, Leipzig, 1917 (Allgemein-pädagogische Schriften, VII B.); L'equet C. H., Le dessin enfantin, P., 1928; Hartlaub G. F., Der Genius im Kinde, Breslau, 1922; Britsch C., Theorie der bildenden Kunst, München, 1926; Eng H., Kinderzeichnen, Leipzig, 1927; Wulff O., Die Kunst des Kindes, Stuttgart, 1927.

А. Бакушинский.

**ДЕТСКОЕ МЕСТО**, или послед, то же, что *плацента* (см.).

**ДЕТСКОЕ ПРАВО.** Д. п. представляет собой в капиталистических государствах юри-

дическое оформление системы эксплуатации детского труда. В условиях советской действительности оно призвано регулировать социальные отношения в области охраны, развития и воспитания несовершеннолетних. Исторически Д. п. возникает в эпоху расцвета капиталистических форм хозяйства, когда ребенок уже в возрасте 6—7 лет выступает в качестве самостоятельной рабочей силы и эксплуатируется, когда несовершеннолетние выталкиваются на арену самостоятельной борьбы за существование и когда увеличиваются в связи с этим детские правонарушения и беспорядочность. С целью ослабления угрожающих последствий, связанных с безудержной эксплуатацией детского труда, буржуазные государства из соображений самосохранения, вынуждены стать на путь частичной правовой регламентации его, не давая однако необходимых гарантий для соблюдения этих норм. Впервые сводное законодательство о детях было издано в Западной Австралии. В 1908 в Англии, по примеру Западной Австралии, был издан «Закон о детях» (Children Act). Хотя английский закон 1908 считают «детским кодексом», но едва ли он заслуживает такого названия, т. к. в него не вошел ряд существенных законов, напр. законодательство об охране труда, закон об обучении. Для общей установки этого кодекса чрезвычайно характерен закон 1925, разрешающий детям до 14 л. подвергать по суду телесным наказаниям. В 1912 под влиянием Англии Бельгия также издает закон об охране детства. В нем находят отражение следующие вопросы: а) лишение родительских прав, б) ответственность юных правонарушителей (меры исправительного характера, детские суды), в) преступления против нравственности малолетних.

Как отрасль знания детское право оформилось окончательно лишь после империалистской войны 1914—1918.

В дореволюционной России «детское законодательство» исчерпывалось законами 1897 и 1902 «об ответственности несовершеннолетних» и «о вневрачных детях» и положением 1909 о воспитательных и исправительных учреждениях.—В Германии сводного законодательства о детях не имеется. Необходимость государственной охраны детства вызвана была однако огромным количеством беспризорных и нуждающихся детей, накопившихся во время войны. В июле 1922 и феврале 1923 появляются основные законы в области охраны детства.—Во Франции издание законов о детях носит случайный характер и касается отдельных вопросов охраны детства (напр. запрещение пьянства детей в общественных местах). Ряд законов вызван особой заботой Франции об увеличении рождаемости и уменьшении смертности детей (закон 7/II 1924 о наказуемости неплатежа алиментов, закон о пособиях многодетным семьям и т. д.).—САСШ в последние годы идут по пути издания специальных детских кодексов или сводного законодательства о детях. Содержание Д. п. в отдельных штатах неодинаково; в одних оно шире, в других уже. Характерно, что первый раздел законодательства о детях и

штате Нью Йорк открывается главой о праве родителей наказывать детей (например об извинительных убийствах ребенка и т. д.).

В СССР правовые нормы по охране детства еще не кодифицированы в виде «Детского кодекса». Имевшая место практика в данном вопросе шла преимущественно по линии систематического изложения действующего законодательства о детях. Первую такую попытку сделал Наркомпрос РСФСР, составивший систематический сборник всех законоположений, постановлений и циркуляров о детях и подростках, изданных за время с Октябрьской революции по 1921 включительно. Однако сборник этот не был опубликован. В 1922 Главный комитет социального воспитания Наркомпроса УССР издал сборник «Охрана детства», в который вошли официальные распоряжения и руководящий материал лишь по вопросам социально-правовой охраны детства. В 1927 Наркомюст Украины издал сборник под названием «Детское право Советских республик». В этом сборнике, распадающемся на 9 разделов, дано действующее законодательство о детях только двух Советских республик: РСФСР и УССР с преобладанием законодательства последней.

Советское Д. п. в соответствии с классовой структурой государства в корне отличается от Д. п. буржуазных стран. Цель советского Д. п.—охрана жизни и здоровья ребенка и присвоенных ему прав в интересах воспитания его как коллективиста, активного строителя советского государства и борца за коммунистическое общество. Советское законодательство ставит детей в особое положение по сравнению с остальными гражданами; всякое общественное отношение, которым затрагиваются интересы детей, разрешается исключительно в их интересах. Одной из отличительных особенностей советского Д. п. от буржуазного служит его интернациональный характер. По советским законам охраняется всякий ребенок, находящийся на территории Союза, независимо от принадлежности его к той или другой нации или от его подданства; в буржуазных странах, например в Германии, право на воспитание и охрану имеет только немецкий ребенок. Не менее существенным отличием является и то, что в СССР все дети пользуются одинаковыми правами; в буржуазных же странах наряду с социальным неравенством узаконено гражданское неравенство детей: дети «незаконнорожденные» ограничены в правах по сравнению с «законнорожденными». Существенное отличие имеется и в отношении правового положения детей в семье. В буржуазных странах дети подвластны родителям, и последние обладают т. н. «родительской властью». По законам напр. САСШ (шт. Нью Йорк) применение или допущение насилия, жестокости «не считается незаконным, когда родители, опекуны, мастера или учителя во время занятий, в целях воспитания, обуздывают или наказывают своего ребенка, подопечного, ученика, подмастерья, школьника и когда наказание, насилие, жестокость применяются в разумных целях и в умеренной степени» (п. 4, § 246, гл. 88 тюремного закона 1909).

По дореволюционному русскому праву родителям было предоставлено даже добиваться через суд заключения детей в исправительные колонии и тюрьмы.

В СССР родительская власть уничтожена: сохранившееся в Кодексе законов о браке, семье и опеке выражение «родительские права» означает лишь право родителей содержать детей, воспитывать и готовить их к общественно-полезной деятельности, причем однако права эти должны осуществляться исключительно в интересах детей. В случае невыполнения или неправомерного осуществления своих обязанностей, родители лишаются родительских прав. Последнее может быть произведено не только в порядке гражданского иска, но и в уголовном порядке, когда лишение родительских прав применяется как мера социальной защиты. При этом надо иметь в виду, что лишение родительских прав не освобождает родителей от обязанностей по содержанию детей. Родительские права строго ограничены, и дети обладают своими личными правами, независимо от прав родителей. В СССР права детей в области семейных отношений вытекают из действительного происхождения детей от данных родителей («Взаимные права детей и родителей основываются на кровном происхождении»—ст. 25 Кодекса законов о браке, семье и опеке). Поэтому совершенно безразлично, происходит ли ребенок от лиц, состоявших в браке или в состоявших, т. е. обязанности родителей в отношении детей в обоих случаях совершенно одинаковы. Имущественные права детей в части алиментов не зависят от того, состояли или не состояли родители в браке в момент зачатия ребенка. Алименты присуждаются ребенку в размере, потребном для его жизни, и в соответствии с материальным положением того или другого из родителей (см. *Алименты*). К имущественным правам детей по советским законам относится также право на получение наследства от родителей, дедов, прадедов, бабок и прабабок; при этом как мальчики, так и девочки наследуют в равных долях. Характерно, что согласно примечанию 2 к ст. 422 Гражданского кодекса «завещатель не вправе лишить права законного наследования тех из наследников по закону (ст. 418), к-рым к моменту смерти наследодателя не исполнится 18 лет». В сельских местностях подростки имеют право самостоятельного ведения трудового земельного хозяйства. В этих случаях они могут распоряжаться лично им принадлежащим хозяйством, управлять имуществом всего двора, также участвовать с правом решающего голоса в органах управления земельного общества. В крестьянском дворе ребенок с момента его рождения считается полноправным его членом наравне со взрослыми и тем самым имеет одинаковое со всеми право как на наделение его землей, так и на долю при семейно-имущественных разделах. В коллективных хозяйствах подростки по достижении 16 лет являются членами колхозов. Несовершеннолетние в возрасте от 14 до 18 лет пользуются ограниченной *дееспособностью* (см.). Они вправе свободно распоряжаться своим заработком,

сбережениями и имуществом, приобретенным на лично заработанные средства, и самостоятельно отвечаю за вред, причиненный ими другим лицам; во всех же других отношениях участие их в гражданском обороте и заключение всякого рода сделок допустимо лишь с согласия их законных представителей (родителей, усыновителей, опекунов или попечителей). К личным правам детей и подростков относятся вопросы об их фамилии, гражданстве и религии. Как правило общая фамилия родителей присваивается и детям. При отсутствии такой общей фамилии фамилия детей устанавливается соглашением родителей. В случае прекращения брака дети сохраняют фамилию, полученную ими при рождении. *Гражданство* (см.) детей определяется гражданством родителей. При различном гражданстве последних ребенок признается гражданином СССР, если хотя бы один из родителей в момент рождения ребенка состоял советским гражданином и проживал на территории Союза. Что касается религии, то статья 37 Кодекса законов о браке, семье и опеке категорически устанавливает, что «соглашение родителей о принадлежности детей к той или иной религии никакого юридического значения не имеет». К той же области личных прав детей относится и то правило, к-рое гласит, что *усыновление* (см.) детей, достигших десятилетнего возраста, без их согласия не допускается. К области Д. п. относятся также права детей, предусмотренные Кодексом законов о труде: право подростков в возрасте от 14 до 16 лет работать 4 часа (допущение на работу лиц моложе 16 лет возможно лишь с разрешения инспектора труда и лишь в исключительных случаях), а в возрасте от 16—18 лет—6 часов, право на дополнительный отдых, запрещение работ ночных и во вредных производствах и т. д. (см. *Детский труд*); дети имеют право также на получение пособий, пенсий, социального обеспечения и социального страхования. В СССР чрезвычайно широко проведена охрана детей младенческого возраста. Право младенцев на заботу и охрану со стороны государства обеспечивается не только в связи с трудом матери, но и в связи с ее социально-бытовыми условиями. Для этой цели созданы всевозможные учреждения санитарно-просветительного характера (ясли, консультации, дома младенца, дома матери и ребенка). В тех же целях созданы при Наркомздраве соответствующие органы по охране материнства и младенчества. Кроме детей младенческого возраста право на государственную охрану и заботу о здоровье имеют дети и остальных возрастов. Для осуществления охраны здоровья детей организованы по ведомству Наркомздрова специальные отделы охраны здоровья детей. Одним из основных прав детей в Советском Союзе является их право на обязательное бесплатное обучение (см. *Всеобщее школьное обучение*). В соответствии с этим к области Д. п. должны быть отнесены также постановления и положения об учебных заведениях и воспитательных детских учреждениях. Право детей на заботу о воспитании, обучении, содержаниях устанавли-

вается не только в отношении родителей, но и в отношении государства. В колхозах дети до 16 лет подлежат обеспечению за счет средств колхоза.—В СССР дети в возрасте до 16 лет в целом ряде случаев (при сиротстве, необеспеченности, инвалидности, болезни родителей, порочной их жизни, злоупотреблении родительским правом, заброшенности, беспризорности) получают воспитание за счет государства и помещаются в соответствующие государственные учреждения: а) учреждения охраны материнства и младенчества, б) стационарные детские учреждения (детские дома) различных типов и приемные распределительные пункты, в) лечебные или медико-педагогические учреждения, г) проиводственные, промышленные или сельскохозяйственные трудовые учреждения, д) лечебные заведения, е) ясли, детские сады, очаги. К области детского права относятся также Положения о борьбе с детской беспризорностью, об опеке, патронате, об обществе «Друг детей» (Положение 1930), о Комиссиях по улучшению жизни детей при ВЦИК.

Советское Д. п. в воспитательн. целях охраняет детей и в случаях совершения ими правонарушений. Дети-правонарушители в возрасте до 16 лет изъяты из общей подсудности судов и не могут быть подвергнуты лишению свободы или другим мерам социальной защиты судебно-исправительного характера. Для разбора дел о правонарушениях несовершеннолетних в СССР учреждены специальные медико-педагогические учреждения, известные под названием «Комиссий по делам о несовершеннолетних» (Комонес), находящиеся в ведении Наркомпроса и его местных отделов и действующие в составе: педагога, врача-психиатра и народного судьи. Необходимо отметить, что первый декрет об этих комиссиях был опубликован еще 14/1 1918 (Собр. узак. № 16 за 1917—18), причем 1 ст. его гласила, что «суды и тюремное заключение для малолетних и несовершеннолетних упраздняются». Это основное положение проходит красной нитью и через все последующие постановления, регулирующие вопрос о борьбе с юными правонарушителями. Советское законодательство, наделив ребенка особыми правами и поставив его в особое, по сравнению со взрослым населением, правовое положение, устанавливает также особый порядок уголовного преследования и ответственности за нарушение прав ребенка. Так, в порядке частной жалобы (ст.ст. 10 и 11 Уголовного процессуального кодекса), когда потерпевшим является взрослый, напр. при нанесении удара, побоев и иных насильственных действий, сопряженных с причинением физической боли, возбуждение уголовного преследования зависит исключительно от усмотрения самого потерпевшего. Если же потерпевшим является несовершеннолетний, уголовное преследование возбуждается не только самим несовершеннолетним, но и по жалобе его законных представителей (родителей, родственников), как равно и представителей органов охраны детства, общественных организаций и государственных учреждений. Эти дела не могут



быть прекращены, если бы того даже пожелали потерпевшие дети. Кроме того нарушения прав детей влекут и более повышенную уголовную ответственность. Одновременно уголовное законодательство с особой строгостью преследует лиц, которые обязаны иметь попечение и заботу о детях. Если например за преступление против взрослого осужденный приговаривается к двум или трем годам лишения свободы, то за то же преступление против ребенка срок наказания для него увеличивается, причем, если дело идет о родителях, то они в дополнение лишаются родительских прав.

Чтобы подчеркнуть исключительную защиту детей, в п. «д» ст. 47 Уголовного кодекса РСФСР предусматривается, что если преступление совершено в отношении лиц, подчиненных преступнику, или находившихся на его попечении, либо в особом беспомощном состоянии по возрасту, то это обстоятельство является отягчающим при определении меры социальн. защиты. Согласно прямому указанию той же статьи, совершение преступления в отношении несовершеннолетнего служит одним из признаков усиленной общественной опасности уголовно наказуемого деяния. Более усиленная репрессия за преступления против несовершеннолетних проводится по ряду ст. ст. Уголовного кодекса. Так, напр. убийство несовершеннолетнего (младенца, дошкольника, школьника) при всяких обстоятельствах является тяжким преступлением. Уголовный кодекс РСФСР санкционирует, что использование при убийстве беспомощного положения убитого (п. «е» ст. 136), как равно и убийство лицом, на обязанности к-рого лежали особые заботы об убитом (п. «д» ст. 136), влечет за собой лишение свободы со строгой изоляцией на срок до десяти лет. Такого рода ответственность устанавливается для всех признанных виновными в убийстве ребенка (об убийстве ребенка матерью см. статью *Детоеубийство*).

Усиление репрессий имеет также место: 1) при нарушении Кодекса законов о труде, когда наниматель пользуется трудом несовершеннолетнего, не достигшего 14 лет, или без разрешения инспектора труда нанял подростка 14—16 лет либо заставлял его работать больше 4—6 час.; 2) при продаже несовершеннолетнему наркотиков и спиртных напитков; 3) при насилиях и избиениях детей; 4) при оставлении без помощи лица, находящегося в опасном положении и лишенного возможности самосохранения по малолетству, если лицо, оставившее без помощи ребенка, было обязано иметь о нем заботу; 5) при вовлечении малолетних в проституцию.

Помимо случаев усиления репрессий за преступления, когда потерпевший является несовершеннолетним, по советскому Уголовному кодексу некоторые действия считаются преступлениями исключительно тогда, когда они совершены в отношении несовершеннолетних. Если же объектом их является взрослый, они уголовно не наказуемы. К таким действиям относятся: а) содействие или подговор несовершеннолетнего к самоубийству (ст. 141 Уголовного кодекса);

б) похищение, сокрытие или подмена чужого ребенка (ст. 149); в) неплатеж алиментов, оставление родителями несовершеннолетних детей без надлежащей поддержки и поуждение детей к занятию нищенством (ст. 158); г) половое сношение с недостижими половой зрелости (ст. 151), а также д) разращение малолетних (ст. 152). К тому же виду преступлений относится и 122 ст. Уголовного кодекса, карающая преподавание в учебных заведениях религиозных вероучений.

*Лит.:* Английский закон о детях 1908 г. (Children Act 1908, пер. Н. Окунева), «Журнал министерства юстиции», СИБ, 1909, № 9, стр. 358, и № 10, стр. 261; Окунев Н., Два закона о малолетних, там же, 1913, № 5, стр. 274 (французский закон), № 6, стр. 256 (бельгийский закон); Люблинский П. И. и Копельянский С. Е., Борьба с беспризорностью и охрана детства в Германии (с переводом текста закона об охране детства от 7/VII 1922 и закона о судах для юности 1923), П., 1923; Сборник узаконений и распоряжений Правительства СССР и Правительства РСФСР о мероприятиях по борьбе с детской беспризорностью..., 2 выпуска, М., 1927—29; Детское право Советских республик, Харьков, 1927; Гернет М. Н., Социально-правовая охрана детства за границей и в России, М., 1924; Рындюнский Г. С. и Савинская Т. И. Чернезов Г., Правовое положение детей в РСФСР, М., 1927; Зилов С. А., Детское право, «Энциклопедия государства и права», т. 1, М., 1929, стр. 622; Куфаев В. И., Охрана детства в САСШ, М.—Л., 1929; журн. «Детский дом», [М.—Л.], за 1929; Fuller E., The International Handbook of Child Care and Protection, N. Y., 1928; Commission to Examine Laws Relating to Child Welfare, N. Y., 1923; Compilation of the Laws of Minnesota Relating to Children, Minnesota, 1923; ежемесячные журналы: «The Worlds Children», [L.], «Bulletin international de la protection de l'enfance» (Bruxelles), «Zentralblatt für Jugendrecht und Jugendwohlfahrt», [B.].

**ДЕТСКОЕ САМОУПРАВЛЕНИЕ.** Вопрос о детском самоуправлении нельзя рассматривать изолированно, вне связи со всем общественно-политическим укладом страны, вне связи с классовым характером того или иного государства.

Зачатки школьного самоуправления мы видим в бурную эпоху крестьянских войн, в половине 16 в. Тротцендорф (умер 1556) организовал в Гольдберге (Силезия) школьную республику. 2.000 ребят были организованы в школьную республику по образу и подобию Римской республики. Ребята выбирали должностных лиц, сенаторов и цензоров. За собой Тротцендорф оставил должность «бессменного диктатора». — Возникший в 1539 иезуитский орден ввел в своих школах своеобразную систему разращения молодежи. Введены были школьные должности, но они были не выборные, а ученики назначались на них школьными властями в награду за послушание и хорошее поведение. Иезуитские педагоги старались завоевать доверие школьных вожаков и ставили их начальством над другими ребятами. Они твердо усвоили принцип «властвовать разделяя» и применяли его в своих методах воспитания.

В период, который предшествовал Великой французской революции, местом опытов школьного самоуправления становится Швейцария. В 1761 около Хура основал семинарию Мартин Плянта, повторив опыт Тротцендорфа. По примеру Римской республики выборные из среды учеников должностные лица носили названия консула, претора, цензора, эдиров, трибунов, квестора, сcribe и сенаторов. Все обязанности их

сводились исключительно к поддержанию порядка среди учеников, наградам добродетельных из них и суду над провинившимися. «Мы организовали нашу республику по образцу Римской», — говорит Мартин Планта, — для того, чтобы наши воспитанники правильнее и легче понимали римскую историю и латинских писателей, изучая на практике это подобие гражданских учреждений римского народа». Ученики школы Мартина Планта происходили по преимуществу из швейцарской знати и готовились к политической карьере. — Другого типа самоуправление намечалось *Базедовым* (см.) в воспитательном плане «филантропина», основанного им в Дессау в 1774. Филантропин мыслился как своеобразное патриархальное государство. Каждую неделю под председательством директора — «отца дома» — собирались учителя и 18 «ассессоров» из числа учеников на общее собрание, где присутствовали и остальные ученики. На собрании давалась оценка поведению учеников, высказывались им порицания и выносились похвалы, выдавались ордена. «Сенат» из учителей заседал особо и выносил приговоры. В «сенате» присутствовало трое учеников, к-рые давали сведения о поведении своих товарищей и могли высказываться в их защиту или обвинять их.

Французская революция дала толчок развитию идеи детского самоуправления. Деятели Франц. революции выдвинули идею политехнической школы, к-рая естественно порождает новые формы школьного самоуправления. — Очень интересно поставил вопрос о детском самоуправлении Шарль Фурье (1772—1837). Он считал, что дети должны быть организованы в «детские стайки» («банды», «орды»), которые будут нести различного рода общественно-полезную работу, согласно своим склонностям. Эта трудовая деятельность будет лучше всего воспитывать в них товарищество и сознательную дисциплину. О детских «воспитательных общинах» писал также Фихте (1762—1814). Дети будут работать в них, отдавая все силы в интересах целого, «не претендуя ни на какую личную собственность». Эти «воспитательные общины» будут представлять собою хозяйственное целое, своеобразные детские колхозы, как бы мы сказали теперь.

Сословную школу — или вернее целую систему сословных школ — создал (в нач. 19 в.) в Швейцарии, близ Берна, в своем имени Гохвиле Фелленберг. Для детей богатых и знатных имелась школа, к-рая должна была давать им широкое умственное и политическое развитие; школа для детей среднего сословия готовила их к роли учителей и служащих; для низших сословий, для детей бедных, устроена была промышленная школа, где земледелие соединено было с техникой и обучение с производственным трудом. Не случайно, что именно в этой школе, явившейся зародышем политехнической школы, однажды вспыхнул бунт учащихся, к-рых эксплуатировал через школу Фелленберг. Батрачата добились своей школьной республики. Республика взяла на себя заведывание хозяйственно-распорядительной<sup>14</sup> стороной дела: распределяла между собой работы,

учредила взаимный товарищеский контроль, товарищеский суд и прочее. Фелленберг не признавал никаких «республик», но этой республике, в виду той организованности, которую она вносила в работу, он не противился.

Гражданская война в начале 60-х гг. Северных американских штатов с Южными за уничтожение рабства, широкая даровая раздача земель придала американскому демократизму широкий размах. Это отразилось и на самоуправлении детей. В САСШ ребята с самого раннего возраста постоянно организуют всякого рода кружки, клубы, часто очень краткосрочные, имеющие целью провести какую-либо игру, работу и проч. На этом фоне легче было создать и детское самоуправление. — В 1897 в Нью Йорке возникла школьная республика, организованная по инициативе Уилсона Джилла. В школе было введено самоуправление на подобие городского. Ученики сами выбирали себе мера, членов муниципального управления, судью, письмоводителя, полицмейстера и полицейских. Эта школьная республика была слепком с типичного буржуазно-демократического самоуправления. Результаты сказались очень скоро — школьная жизнь оживилась, дисциплина возросла, и У. Джилл получил полномочия организовать в ряде других школ подобные же школьные республики. Представляя собою много интересного по форме, они насквозь буржуазны по сущности.

Идею школьного самоуправления защищает и известный немецкий педагог Фридрих Фёрстер (род. 1869). Он много пишет о необходимости уважать личность ребенка, развивать в нем самостоятельность, инициативу, дать развернуться его личности, его творческим силам. Но это фразы. Фёрстер стоит за строгие наказания малолетних преступников, за строгую мелочную дисциплину, за слепое повиновение учителю. Воспитание без дисциплины и наказаний бесполезно, по его мнению, воспитать только распушенных, несчастных эгоистов. За школьное самоуправление стоит и другой известный немецкий педагог Георг Кершенштейнер. Он также считает, что школьное самоуправление должно повысить дисциплину. Введено школьное самоуправление в т. н. «сельских воспитательных домах» (*Landerziehungsheim*). Это школы частные с высокой оплатой. Первая школа такого типа возникла в Англии в 1889 [*Абботсхолмская школа* (см.)], затем там же Бидельская школа. Они готовят «капитанов» пром-сти, руководящие кадры из привилегированных слоев. Они держат их на лоне природы, в стороне от развертывающейся классовой борьбы, определенным образом политически воспитывают и путем школьного самоуправления прививают известную привычку к управлению.

В России до 1905 никакого самоуправления в школах не существовало. Пятый год стихийно вызвал к жизни школьное самоуправление в средней школе, гимназиях и реальных училищах. Политика стала влиять на школу, пошли в школах выборы, собрания. В это движение вовлечены были главным образом ученики старших классов. С на-

ступлением реакции отмерло и школьное самоуправление, остались лишь, да и то не везде, разные ученические комиссии с очень ограниченными правами, большей частью преследовавшие цели поддержания школьной дисциплины. После 1905 была попытка создать и у нас школы для зажиточных слоев на манер «сельских воспитательных гимназий». К 1915 таких гимназий насчитывалось до 20. Война, разразившаяся в 1914, сделала школу орудием самого безграничного ура-патриотизма.—Февральская революция раздвинула рамки школьного самоуправления, но направленность политическ. настроений, охвативших средние учебные заведения, ярко вывлялась во враждебных демонстрациях гимназистов по адресу большевиков, находившихся во дворце Кшесинской (организационный центр).

Скаутское движение (см. *Бой-скаутизм*), развивающееся особенно быстро после империалистской войны, представляет также образец буржуазной детской самоорганизации и несомненно оказывает в этом отношении свое влияние на школу. Несмотря на беспрекословное подчинение скаут-мастеру, скаутам предоставляется в известных рамках инициатива и возможность коллективной организации своей жизни и работы в патруле (звене), к-рый сам выбирает своего вожака и добровольно подчиняется постановлениям совета, состоящего из этих вожаков. Самоуправление в скаутской организации есть не что иное, как помощь скаут-мастеру в его управлении скаутами, как возможность поднятия дисциплины на большую высоту и как выдвижение способных к руководству другими.

Итак мы видим несколько типов буржуазного Д. с., преследующего различные цели: 1) внести наглядность в школьное преподавание истории; 2) помочь учителю управлять учениками, при их содействии внести в школу большую дисциплину; 3) внести в школу политику, политически воспитать ребят; 4) научить ребят коллективно организовать свою жизнь и свой труд. По сути дела все формы американского и европейского школьного самоуправления представляют собою видоизменения этих основных типов. Особенно в ходу вторая целевая установка.

В России Октябрь сломил существовавшие формы буржуазного школьного самоуправления. Зародившиеся на фабриках и заводах пролетарские детские и юношеские организации смели остатки бой-скаутизма; но не сразу создались новые формы школьного самоуправления. С самого начала была взята установка строить политехническую школу и в тесной неразрывной связи с ней на базе коллективного детского труда строить и новые формы школьного самоуправления. Одновременно идет бурный рост пионерского движения, организуемого на основах широкой самодеятельности и подлинного Д. с. Пионердвижение не противопоставляет себя школе. Через форпосты, представляющие собой организацию пионеров в школе, пионерорганизация ставит себе целью сделать политически сознательной всю школьную детвору. Пионерорганизация старается помочь школе подняться на не-

обходимую высоту, стать подлинно коммунистической школой. Помощь пионерорганизации имеет чрезвычайно большое значение, содействуя развитию школьного самоуправления в надлежащем направлении. В данный момент (1930) развитие индустриализации и колхозного движения создают благоприятные предпосылки для развития политехнической школы. Пример школы колхозной молодежи, которая больше, чем какая-либо другая, носит политехнический характер, показывает, что школьное самоуправление развивается наиболее здоровым образом там, где широко применяется увязка обучения с производительным трудом. Борьба за политехническую школу является в то же время и борьбой за правильно поставленное самоуправление. Развитие и углубление работы пионерорганизации и ВЛКСМ окажут несомненно серьезную помощь в этой борьбе. *Н. Крутская.*

В начале 1923 были опубликованы тезисы ГУС о школьном самоуправлении. Они оказали решающее влияние не только на самоуправление в школах разных типов, но и на дошкольные, внешкольные и клубные учреждения. В буржуазных странах, говорилось в тезисах, самоуправление учащихся в первую очередь рассматривается как средство управления детьми или как метод косвенного изучения конституции буржуазных государств. Наше самоуправление ставит своей целью развитие в детях коллективизма, навыков общественно-полезного труда, коммунистического мировоззрения и поведения. Эти задачи могут осуществиться только через непосредственное участие детей в жизни и работе. «Чем содержательнее, полнее школьная жизнь, тем ярче, всестороннее будет и школьное самоуправление. Коллективный труд в особенности является организующим фактором. Только в школе, где такой труд является жизненным нервом всей школьной жизни, может широко развиваться и школьное самоуправление и принять наиболее здоровые и целесообразные формы» (6 тезис ГУС). Т. обр. глубина содержания и широта размаха Д. с. зависят от содержания работы того учреждения, в котором находятся дети.

В наиболее благоприятных условиях после опубликования тезисов ГУС оказались школы-коммуны и детские дома. Поэтому в них раньше всего появились наиболее интересные примеры Д. с. В основе самоуправления лежала трудовая и общественная деятельность самих детей. Потом самоуправление на основе принципов, изложенных в тезисах ГУС, получило широкое распространение в школах повышенного типа, в городских и деревенских школах I ступени, во внешкольных детских и подростковых организациях и учреждениях и наконец в детских садах, площадках и пр. дошкольных учреждениях. Программы ГУС, подвергаясь переработке, все больше и больше настаивали на сильном участии детей в окружающей жизни с целью ее улучшения, поднятия на высшую ступень. В последние годы руководящим лозунгом наших детских учреждений всех типов стало активное участие в социалистическом строитель-

стве, в посильной помощи осуществлению пятилетнего плана этого строительства.

Содержание работы Д. с. эволюционировало в том же направлении. От разрешения только своих узких ученических дел к выполнению важнейших очередных политич. и хозяйств. кампаний, выдвигаемых компартией и сов. властью, — в таком направлении постепенно изменялся основной стержень самоуправления детских коллективов в наших учреждениях. Границы Д. с. непрерывно расширялись. И внутри детских учреждений и за их стенами качество и размах работы, выполняемой организованными детскими коллективами, непрерывно росли. Возрастные особенности детей накладывают сильный отпечаток на Д. с. В дошкольных учреждениях оно носит примитивный характер, в школах I ступени — более сложный и наконец в школах повышенного типа и клубах подростков Д. с. организует все стороны жизни детского коллектива и принимает самое активное участие в жизни и работе учреждения. Содержание самоуправления расширяется по мере роста организационных навыков и коллективизма у детей. Поэтому уже в старших группах дошкольных учреждений оно значительно шире, чем в средних и младших. Но особенно заметно расширение границ самоуправления в школах I ступени, где в первых группах работа самоуправления сосредоточивается гл. обр. в звеньях, во вторых группах — в звеньевых и общегрупповых организациях, а в старших группах она охватывает кроме групповой работы общешкольную и широкую общественно-полезную работу, проводимую за стенами школы. В школах повышенного типа и клубах подростков работа самоуправления отличается большей сложностью и широтой размаха. Здесь особенно большое значение приобретает внешкольная, культурно-просветительная и политико-воспитательная работа, работа кружков текущей политики, физкультурных и стрелковых кружков, добровольных обществ: ОДН, ОДД, Осоавиахим, МОПР и т. д. Исключительно большое значение в жизни всех типов детских учреждений играют стенные, световые, живые газеты и радиогазеты. Через них самоуправление организует общественное мнение детского коллектива и проводит огромную воспитательную работу.

В первые годы после опубликования тезисов ГУС в дошкольных, школьных и внешкольных детских учреждениях господствовала гл. обр. комиссионная система. Выбирались групповые и общешкольные учебно-учетные, санитарно-хозяйственные и культурно-просветительные комиссии. Их работа объединялась класскомами и учкомами. Кроме того были различные кружки и добровольные об-ва. Под влиянием успехов пионерского движения широкое значение и распространение получила звеньевая система Д. с. Преимущество ее заключается в том, что она вовлекает в работу всех учащихся. В последние годы наравне со звеньевой системой применяется секционнo-звеньевая. Наряду со звеньями создаются секции по главнейшим видам массовой работы, охватывающие всех детей. В секции дети записы-

ваются по добровольному выбору, руководствуясь склонностями и интересом к той или другой работе. «Всю работу по самоуправлению ребята должны проделывать совместно с учителем (или коллективом школы), при его помощи и т. д. Обязанность учителя — всячески содействовать организации школьного самоуправления и его наиболее рациональному проведению. Однако он должен предоставлять учащимся полную самостоятельность и стараться не подавлять их своим авторитетом» (10 тезис ГУС). — Чем меньше дети, тем больше должна быть помощь учителя или воспитателя. Особенно большую помощь приходится оказывать педагогам в дошкольных учреждениях и в младших группах школы I ступени. Чем старше дети, чем больше у них организационных и коллективистических навыков, тем большее значение приобретает в жизни Д. с. общее и политическое руководство со стороны отрядов и форпостов юных пионеров и ячеек ВЛКСМ. Особенно большое значение пионерские организации и юные пионеры в жизни школьного самоуправления приобрели в последнее время. Этому способствовал быстрый рост пионерской организации, охват ею больше 4 млн. детей, т. е. очень большого процента детей, находящихся в воспитательных учреждениях. Этому же способствовали и задачи активного участия в социалистическом строительстве учащихся, поставленные перед детскими учреждениями. Всесоюзный пионерский слет 1929, целый ряд постановлений партийных организаций и советских органов, 1-я Всероссийская конференция представителей органов самоуправления городских школ (январь 1930) и многочисленные местные конференции подчеркивали, что учащиеся через школьное самоуправление должны вести решительную борьбу со второгодничеством и отсевом учащихся до окончания школы, бороться за политехническую школу, вести энергичную работу по антирелигиозному и интернациональному воспитанию, участвовать в социалистическом строительстве. Всю эту работу органы Д. с. выполняют при участии и под руководством детских и юношеских коммунистических организаций. Социалистическое соревнование и ударничество, завоевавшие себе в последнее время большое место в жизни наших школ и детских организаций, являются наилучшими методами для осуществления больших задач, стоящих перед детским самоуправлением.

С. Б.

Лит.: Иорданский Н., Самоуправление детского коллектива, «Педагогическая энциклопедия», т. I, М., 1927, стр. 515; П и с т р а к М. М., Содержание и методы работы школы II ступени, там же, т. II, М., 1928, стр. 261; К р у п е н и н а М. В., Коммунистическое детское движение и школа, там же, стр. 491; Р и в е с С. М., Содержание, методы и организационные формы детского коммунистического пионерского движения, там же, стр. 473. «На путях к новой школе» (М., с 1922 г.) — журнал научно-педагогической секции ГУС — поместил за время с 1922 по 1930 до 70 статей на темы детского самоуправления, в том числе статьи Н. К. Крупской. К р у п с к а я Н., Школьное самоуправление и школьная община, М., 1919; е е же, РКСМ и бой-скаутизм, М., 1923; е е же, Воспитание молодежи в ленинском духе, Л., 1925; е е же, Пути пионерского движения, 2 изд., М., 1928; Ш у л ь г и н В. Н., Основные вопросы социального воспитания, 5 изд., М., 1926; е г о же, О воспитании коммунистической морали, 3 изд., М., 1930; И л ь и н В. Н., Самоуправление учащихся в

трудоустройстве (изд. «Нар. учитель»), М., 1918; Белоусов С., Этапы развития школьного самоуправления, М., 1925; Заренский М., Организация коллективной жизни в школе, 2 изд., Харьков, 1925; Челюсткин И. А., Класс как трудовой коллектив, М.—Л., 1927; Ривес С. и Шульман Н., Опыт коммунистического воспитания, М., с. а.; Дюшен В., Пять лет детского городка имени III Интернационала, М., 1924; От самоорганизации к самоуправлению в школе (сборник под ред. Н. Н. Иорданского), М.—Л., 1926; На пороге второго десятилетия (сборник под ред. М. С. Эпштейна и С. М. Фридмана), М.—Л., 1927; Из опыта городской семилетки (сборник под ред. Е. Кушнир и А. Колпаковой), М.—Л., 1927; Детская самоорганизация в сельской школе (сборник под редакцией А. М. Гельмонта и А. Н. Дуринина), Москва, 1927; Самоорганизация детей в школе первой ступени и семилетке (Методическое письмо), М., 1927; Львов К. и Сироткин В., Самоорганизация школьников, 3 изд., М., 1929; Пинкевич А. П., Педагогика, т. II, 5 изд., М., 1929; Черешнев М., Секционно-звеньевое самоуправление учащихся в школе первой ступени, [М.], 1929; Wilds E. H., Extra Curricular Activities, N. Y., 1926; Foster C. R., Extra Curricular Activities in the High School, Richmond, 1925; Gaggell G., Die Selbstregierung der Schüler, München, 1920; Bowden A. O. and Clarke J. C., Tomorrow's Americans, N. Y., 1920; Andreesen A., Selbstverwaltung in der Schulgemeinde, в кн. Die Schulgemeinde, hrsg. v. E. Neuenhofer, Lpz., 1921.

**ДЕТСКОЕ СЕЛО** (быв. Царское Село), город, районный центр в Ленинградской обл., станция Октябрьской ж. д. на линии Ленинград—Витебск, в 23 км к Ю. от Ленинграда; 24.530 жит. (1926). Один из наиболее населенных и благоустроенных дачных пунктов под Ленинградом. Населен преимущественно служащими ленинградских учреждений. Будучи наиболее здоровой местностью в окрестностях Ленинграда и имея прекрасный парк (723 га), Д. С. служит местом устройства учреждений для отдыха и лечения гл. обр. туберкулезных больных. В Д. С. помещается ряд детских санаторий

и пансионаты для отдыха в помещениях дворца. Научные учреждения: Ленинградский с.-хоз. ин-т и Энтомологическая станция. Радиостанция (построена в 1914) с искровыми передатчиками на 300 kW.

В начале 18 в. на том месте, где в настоящее время находится Д. С., была финская дер. Саари Мойс. Петром I эта местность была подарена Екатерине I. В течение 18 века она застраивалась и украшалась дворцовыми постройками, вокруг к-рых и возникло довольно значительное поселение, получи-



Рис. 2. Камерон. Портик павильона Агатовых комнат.

вшее название Царского Села. В 1838 Царское Село было соединено первой в России ж. дорогой с Петербургом, что значительно способствовало росту города. До 1917 Царское Село оставалось царской резиденцией; теперь это город-музей, известный своими дворцами и парками, привлекающими ежегодно массу туристов. Большой, исполненный в барочном стиле дворец возведен

(в 1752—56) Растрелли (см.), к-рый вытянул блестящий импозантный фасад на 280 м и выделил колоннами, атлантами и скульптурами четыре промежуточных галереи (см. рис. 1). От основного ансамбля парадных комнат сохранились «антикамеры» (с росписью Валериани и его школы), грандиозная «Большая галерея», стены к-рой сплошь покрыты зеркалами и узорами Растрелли, и ряд зал с золочеными узорами его же, особенно замечательными в «Янтарной комнате» (стены комнаты выложены янтарем). В части зал (гл. обр. в так наз. Zubovskom флигеле), переделанных Ч. Камероном (см.) (после 1780), стены покрыты молочным стеклом и медальонами Веджвуда в стиле помпейских росписей. К «Висячему саду» с т. н. холодными банями («Агатовые комнаты»; см. рис. 2) Камерона примыкает

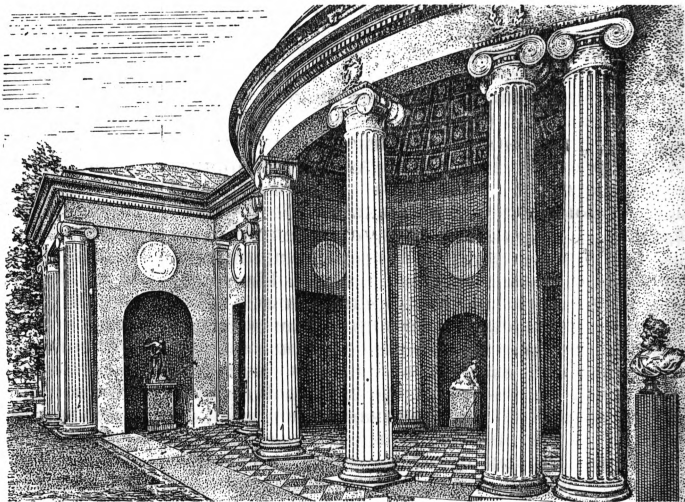

Рис. 1. Растрелли. Большой Царскоесельский дворец.

и детских домов (благодаря чему город и получил свое современное название). В Д. С. также имеются 2 дачные секции науч-



легкая и обширная «Камеронова галерея» (см. рисунок 3) на грандиозных арках. Дворец соединен аркой со зданием Лицея (в котором воспитывался Пушкин).

В Екатерининском парке, заросшем с конца 18 в., устроены террасы по типу Ленотра; там же находится растрельевский Эрмитаж (1748—1755), блестящее произведение барокко в виде продолговатого зала, к углам которого коридорами присоединены 4 кабинета с 16 колоннами каждый. В «Крестовом саду» особенно интересны помимо Китайского театра (Неелова и Кваренги, см.) Александровский дворец (Кваренги, 1792—1796), строгое классическое здание с большим залом и грандиозной, свободно стоящей колоннадой, поражающей красотой своих пропорций (см. рис. 4). Участок парка к Ю. от Екатерининского дворца отделан в декоративном пейзажном стиле и занят китайской деревней (Камерона), горой «Капризом» (Неелова и Кваренги), Турецким киоском, очень строгим концертным залом и мраморной «кухонькой» — руиной (все работы Кваренги) — и грандиозной аркой «Руиной» и т. д.

Наивысшего художественного расцвета Царское Село достигло на рубеже 18—19 вв.



Рис. 3. Камерон. Галерея.

С царствования Николая I строительство Царского Села снижается, постепенно приближаясь к типу обычных буржуазных домов, являясь в личных комнатах Николая II законченным образцом мешанской пошлости.

Площ. Детскосельского района—1.710 км<sup>2</sup>. Население—75.735 человек (1926); значительный % ленинградских финнов. С. хозяйство пригородного характера (молочное животноводство, огороды, ягоды), особенно в сев. части, ближайшей к Ленинграду. В юж. ча-

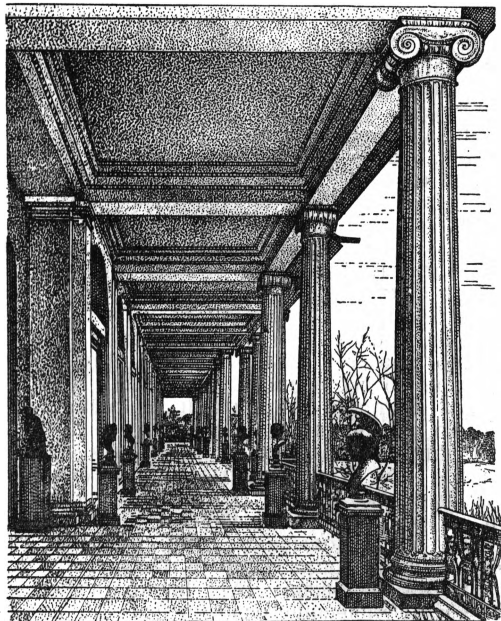

Рис. 4. Кваренги. Колоннада Александровского дворца.

сти лесное хозяйство. На территории района находится Пулковская обсерватория. Промышленные заведения—мелкие, за исключением двух писчебумажных фабрик (с 453 и 248 рабочими—1930). В районе Пулкова гончарный промысел в связи с добычей голубой глины.

Лит.: Венуа А., Царское Село в царствование имп. Елизаветы Петровны, СПб, 1910; Голдербак Э., Детскосельские дворцы-музеи и парки, П., 1922; Лукомский Г. К., Царское Село, Мюнхен, 1928; Яковлев В. И., Александровский дворец-музей в Детском Селе, Детское Село, 1927; Голдербак Э., Город муз., 2 издание, Л., 1930; Бах Э., Резиденция последних Романовых, Л., 1927; Андиферов Н. и Рыдлина О., Детское Село, М.—Л., 1927. В. Курбатов и С. Попова.

**ДЕТСКОЕ ЧТЕНИЕ**, см. *Детская литература*.

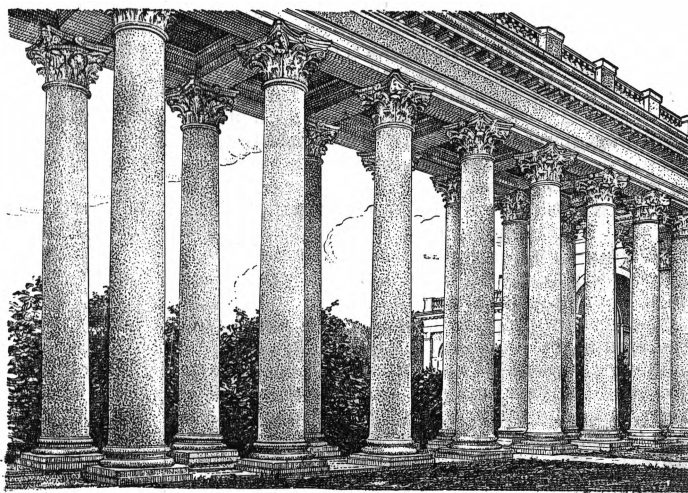
**ДЕТСТВО**. Несмотря на большое количество попыток различных исследователей дать точное определение термину Д., до сих пор не существует ни бесспорного определения детства ни общепризнанной временной границы его окончания.

Чаще всего в основу деления человеческой жизни на возрасты биологи кладут наблюдения за ростом человека. На основании этих наблюдений возможно установить три периода в развитии человека: первый, в течение которого тело человека постепенно увеличивается в размерах, претерпевает ряд морфологических и физиологических изменений и наконец достигает своей конечной величины и формы; второй—в течение которого форма и величина тела остаются относительно неизменными; третий—когда начинается регрессивное изменение человеческого организма. Первый период—детство, второй—зрелость, третий—старость. Можно считать установленным, что рост у девушек в среднем оканчивается ок. 21 года, у мужчин—ок. 25. Другие



исследователи опираются на изучение развития зубного аппарата, на те этапы, к-рые проходит этот последний в своем развитии. Конец детства и эти исследователи склонны отнести к 22—25 годам, когда прорезываются последние «зубы мудрости». Наконец многими признается единственно правильным критерием для определения конца Д.—окончание окостенения скелета, что в сущности также приводит к вопросу об окончании роста, т. к. полное окостенение скелета и означает конец роста в длину всего тела. Ряд ученых предложил на основании биологических наблюдений различные схемы периодизации развития человеческого организма. Известны схемы Штрацца, Фирордта, Гундобина и мн. др. Ни одна из этих периодизаций не может быть признана удовлетворительной. Все они страдают тем недостатком, что выхватывают из всей сложности явления только одну какую-либо сторону и, опираясь на эти односторонние наблюдения, делают широкие обобщения, причем как правило совершенно игнорируют социально-классовый момент, являющийся могущественным фактором человеческого развития. Нечего и говорить, что все эти попытки по существу глубоко механистичны, а следовательно ненаучны.

В то время как буржуазные педологи стремятся отнести к детству период жизни чуть ли не до 25 лет, законодатели капиталистических стран, наоборот, фактически ставят ребенка в положение взрослого очень рано, поскольку дело идет о его эксплуатации или преследовании за «преступления» (см. *Детские суды, Детская преступность, Детский труд*). Дети 10—14 лет работают на предприятиях зачастую по 10—12 ч., за правонарушения они наказываются тюрьмой. О «незрелости» ребенка буржуазия вспоминает лишь тогда, когда дело идет об избирательных или вообще о юридических правах. При этом характерно, что никаких единых норм для определения того, когда наступает общественно-правовая зрелость, не существует. Совершенно очевидно, что попытки биологического уточнения окончания Д. никакого общественного значения не имеют. Было бы ни с чем несообразно трактовать 20—25-летнего мужчину как ребенка на том только основании, что его рост незакончен, или потому, что у него не прорезались еще зубы мудрости. С этой точки зрения Писарев и Добролюбов стали интеллектуальными вождями своего времени еще в «детском» возрасте. Героическая оборона завоеваний Октября также была повидимому в значительной мере проведена «детьми». Такие утверждения конечно могут вызвать только улыбку. Продолжительность Д., если под последним понимать период от рождения до того момента, когда человек становится общественно и производственно самостоятельным, была всегда социально обусловлена. В разные эпохи и у разных классов Д. имело в этом смысле то большую то меньшую продолжительность. Д. у привилегированных слоев населения в капиталистическом обществе длится дольше, чем у пролетарских или крестьянских детей, рано становящихся само-

деятельными. Экономически обеспеченные дети буржуазии получают возможность продлить свое Д. до 20—25 л.; недаром американские студенты славятся своей «детской наивностью». Это прямой результат классового подбора в американских вузах.

В революционные эпохи дети революционных классов еще раньше, чем обычно, втягиваются в политические бои, еще раньше становятся общественно самостоятельными и зрелыми. Дети пролетариев в такие эпохи рано становятся свидетелями и участниками забастовок, баррикадных боев, кровавых столкновений. Продолжительность детства сокращается независимо от того, кончился или не кончился рост тела, кончилось или не кончилось окостенение скелета и т. п. (см. *Детское движение*).

Буржуазные психологи и педагоги стремятся доказать необходимость «сохранения детям их Д.», т. е. говоря иначе—отвлечь детей от сознательного анализа политических отношений. Классовая подоснова этих расуждений очевидна: буржуазии выгодно, чтобы дети пролетариата возможно дольше жили в сфере господствующих буржуазных идей, не пытаясь осознать окружающее в свете классовой борьбы. Марксистская педагогика считает продиктованными исключительно классовыми интересами буржуазии попытки организации всевозможных «сельских интернатов», «школ на лоне природы», изолированных от живой политической борьбы (см. *Абботсхолмская школа, Винекен, Сельские воспитательные дома*).

Можно считать, что детский период (понимая термин Д. широко, включая в него и то, что называется отрочеством, юностью) у детей трудящихся СССР в среднем оканчивается в 16—18 лет, когда юный гражданин СССР становится уже самостоятельным участником в производстве и начинает самостоятельно выступать в области общественно-политической как член профсоюза, комсомола, партии и т. п. Это не означает того, что существует какой-то порог, переступив к-рый ребенок, подросток становится сразу взрослым. Советская педагогика требует вовлечения всех детей с самого раннего возраста в общественно-политическую жизнь страны, требует участия в социалистическом строительстве, участия реального, конкретного, а не только в теории, на словах. Поэтому переход к совершенно самостоятельной работе происходит без какого бы то ни было скачка. В то же время советская педология и советская педагогика тщательно учитывают все особенности детского возраста и отдельных его периодов (см. *Предшкольный, Дошкольный, Школьный возрасты*). Эти периоды являются в известной мере условно установленными, но основываются на совокупности всех данных социального и биологического развития человека. Все физиологические и психологические особенности Д. должны быть учтены; воспитание должно учесть все те биологические «лимиты» (пределы), которые ему ставят особенности биологического развития ребенка. В теории советской педагогики находят свое место в качестве отдельных частей общего целого специальные педагогики отдельных возра-

стов (преддошкольное, дошкольное, школьное воспитание), а также теория различных воспитательных учреждений и мероприятий (см. *Ясли, Детский сад, Детский очаг, Трудовая школа, Детский дом, Политтехническое образование*). Своеобразие детской психики требует своеобразного педагогического подхода и в области развития эстетических эмоций и в области сексуальной. Система физкультуры также должна быть разработана своеобразно для детского возраста в разные его эпохи. Т. о. советской педагогикой, как это видно из приведенных только-что примеров, не игнорируется своеобразие Д., но в то же время она не отрывает ребенка от классовой борьбы пролетариата. Тщательно изучая и учитывая характерные черты Д. на разных его стадиях, советское государство организует необходимую среду и необходимые воздействия для подготовки зрелого участника в строительстве социализма и коммунизма, проникнутого коммунистическою нравственностью, владеющего диалектико-материалистическим взглядом на мир, чуждого какой-либо мистики, суеверия или религии, верного члена интернационального пролетарского движения. Это и приводит к тому, что самый вопрос об определении Д. и его границах и т. д. становится вопросом отвлеченным, академическим. Детство перестает быть периодом общественно-ничтожным, наоборот, оно теснейшим образом связано со зрелостью: в общественном отношении между тем и другим никакой пропасти нет.

*А. Пинкевич.*

**ДЕТТ** (Dutt), правильн. Да т т, Раджани Палм (р. 1896), английский коммунист. Сын доктора-индуса, поселившегося в Англии; окончил классический факультет Оксфордского университета. До империалистической войны примыкал к гильдейским социалистам; при введении всеобщей воинской повинности в 1916, следуя широко распространенному в то время примеру многих английских социалистов, отказался по принципиальным соображениям от военной службы и провел несколько месяцев в тюрьме. После войны работал в «Институте исследования труда» (Labour Research Department) в качестве секретаря международной секции. В 1920 вступил в компартию вместе с левой группой гильдейских социалистов. С 1921 стал редактором левого ежемесячника «Labour Monthly», сыгравшего большую роль в популяризации основных принципов большевизма среди передовых элементов англ. рабочего движения. На IV съезде компартии (март 1922) избран председателем комиссии по реорганизации партии, на V съезде (окт. 1922) вошел в ЦК партии; с этого времени состоит бессменным членом ЦК. Член политбюро ЦК с 1922 по май 1924. В 1923—24 был первым редактором центр. органа партии «Уоркерс Уикли». В 1924 вынужден был вследствие болезни отказаться от активной партийной работы и с тех пор живет в Брюсселе, продолжая редактировать «Labour Monthly». Д.—один из лучших партийных литераторов.

Из работ Д. следует отметить: *The Two Internationals*, L., 1920; *The Labour International Handbook*, L., 1921; *Modern India*, L., 1927; статьи о коммунизме и об Интернационале в 19 изд. «Encyclopaedia Britannica».

**ДЕТУРНЕЛЬ** (Destournelles), Луи (1746—1794), политический деятель эпохи Великой франц. революции, монтаньяр. Командир Парижской национальной гвардии в 1792, член революционной Коммуны 10 августа, Д. в июне 1793 был назначен министром общественных налогов и выступал в процессе жирондистов свидетелем против них. Впоследствии был арестован в связи с процессом своего брата, преданного суду революционного трибунала. Освобожден после 9-го термидора (27/VII 1794).

**ДЕТУШ** (Néricault, dit Destouches), собственно Ф и л и п п Н е р и к о (1680—1754), франц. драматург. Автор ряда комедий, из к-рых наиболее известны: «Le philosophe marié» (1727), «La fausse Agnès» (1727), «Le glorieux» (1732), «Le dissipateur» (1736). Вводя в форму классической комедии серьезное нравоучительное содержание, изгоняя шутство, внося трогательный и патетический элемент, ведя борьбу с сословными предрассудками, Д. этим подготавливает буржуазное перерождение дворянского театра и переход к т. н. *мещанской драме* (см.). Полные собрания комедий Д.: *Oeuvres*, 10 vls, P., 1758; *Oeuvres*, 6 vls, P., 1811. В русском переводе имеются: Мот, пер. П. А., СПб, 1789; Притворная Агнеса, пер. А. Нартова, СПб, 1764; Женатый философ, пер. В. Каратыгина, СПб, 1827, и др.

*Лит.*: Чебышев А., Французская слезная комедия, «Филологические записки», Воронеж, 1900, в. 3, 4—5, 6; Lindemann, Ueber Destouches Leben u. Werke, Greifswald, 1896; Bruner A., Destouches et ses comédies, Albe-Royale, 1906.

**ДЕТФОРД** (Deptford), один из столичных округов (metropolitan boroughs) в юго-вост. части Лондона, близ Гринича; 112.534 жит. (1921); населен рабочими — железнодорожниками и металлургами (см. *Лондон*).

**ДЕУЛИНСКОЕ ПЕРЕМИРЬЕ**, 1-го декабря 1618, было заключено между Московским государством и Польшей в местечке Деулине на 14 лет и 6 месяцев. По Д. п. Москва уступала Польше города Смоленск, Дорогобуж, Рославль, Чернигов, Муромск, Стародуб, Новгород-Северский, Почеп, Трубчевск, Серпейск, Себеж и вол. Велижскую.

**ДЕУШ** (de Deus), Жоао, де (1830—1896), один из виднейших португальских поэтов 19 в. Его лирика не является отражением книжных впечатлений: она возникла из народных истоков и в этом и заключается гл. обр. значение Д. как родоначальника современной португальской поэзии. Отличительной чертой поэзии Д. является отсутствие риторики, погони за внешними эффектами, ясность и простота. Широкою известность получили его сборники: «Flores do Campo», 1868; «Ramo de Flores», 1875; антология «Campo de Flores», 1893, и др.

*Лит.*: Figueiredo F., de, J. de Deus e o lirismo amoroso, Lisboa, 1914.

**ДЕ-ФАКТО** (de facto), признание (дипл.), такая форма отношений к вновь возникшему государству или правительству со стороны другого правительства, участвующего в международном общении, при к-рой в противоположность признанию *de-jure* (см.) это правительство, не желая придавать сношениям официального характера или характера длительности и прочности, отказывается от установленного международным правом обмена

постоянными дипломатическими представителями и ограничивается сношениями в рамках самого необходимого общения через неофициальных или полуофициальных агентов неполного дипломатического качества. Такое признание или скорее полупризнание в прошлом имело место гл. обр. в тех случаях, когда новая государственная власть, по мнению правительства государства «признающего», еще недостаточно укрепилась или когда новые государственные границы еще не вполне четко определились. Однако в последнее время большей частью к признанию Д.-ф. прибегают в тех случаях, когда государства, по мотивам социально-политическим, не согласны с самим возникновением нового государственного образования или с основами его политико-экономической системы (как это имеет место по отношению к Советским республикам). Признание Д.-ф. дает меньше гарантий и возможностей для укрепления политических и экономических отношений между обоими государствами и, явно вытекая из политического недружелюбия, ставит эти отношения под хроническую угрозу разрыва вообще.

*Лит.:* Wörterbuch des Völkerrechts und der Diplomatie (J. Hatschek u. K. Strupp), 3 B-de, В., [1922]—1929; Le Normand E., La reconnaissance internationale et ses diverses applications, P., 1899; Могоге J. В., International Law..., N. Y., 1924; Глястегерн А., Международное признание де юре и де факто, Иркутск, 1924; Пашуканис Е., Признание, «Энциклопедия государства и права», т. III, М., 1927, ст. 503—510; Коровин Е., Международное признание СССР, «Советское право», Москва, 1924, № 3 (9).  
*А. Малицкий.*

**ДЕ ФАЛЬКО** (De Falco), Джованни (1818—1886), итал. политический деятель; юрист по образованию; занимал пост обер-прокурора кассационных палат Неаполя и Рима. Дважды был министром юстиции: в 1865—1866 в кабинете Ламармори, и в 1871—73 в кабинете Ланцы. Провел ряд законов, расчищавших путь развитию в Италии капиталистических отношений, а также закон о первосвященнических гарантиях (1871), которым завершилась борьба между папством и королевской властью в период объединения Италии. Этот закон определял отношения церкви и государства до последних фашистских реформ.

**ДЕФЕКАЦИОННАЯ ГРЯЗЬ**, см. *Грязь дефекационная*.

**ДЕФЕКАЦИЯ**, выведение каловых масс через прямую кишку и анальное отверстие. Постепенно образующиеся в нижних отделах кишечника каловые массы переходят в нисходящую часть толстой кишки. Здесь они на некоторое время задерживаются и формируются. Сильными перистальтическими движениями толстой кишки каловые массы периодически выжимаются в прямую кишку. Последняя в нормальных условиях не содержит кала, и именно переход в нее каловых масс является раздражителем, вызывающим дефекацию, которая происходит при участии как гладких, так и поперечнополосатых мышц; обе замыкающие заднепроходное отверстие мышцы, так наз. жомы, или сфинктеры заднего прохода (sphincter ani internus—гладкая мышца и sphincter ani externus—поперечнополосатая), находящиеся в состоянии постоянного тони-

ческого сокращения, расслабляются; одновременно сильные сокращения (круговое и продольное) мускулатуры прямой и нижней части толстой кишки выжимают кал через расширенное благодаря расслаблению сфинктеров отверстие. К этому присоединяется (особенно у человека) действие поднимающей задний проход мышцы (musc. levator ani), приподнимающей мягкие части промежности и препятствующей выворачиванию прямой кишки наружу. При Д., особенно при ее начале, имеет также большое значение действие брюшного пресса; диафрагма задерживается в состоянии глубокого вдоха, благодаря чему внутрибрюшное давление повышается; это сильно способствует изгнанию кала из нижней части толстой кишки.

Д. является рефлекторным актом, обусловливаемым раздражением слизистой оболочки прямой кишки, которая реагирует уже на изменение давления в 2—3 мм ртутного столба. При лишении слизистой оболочки чувствительности наступает задержка Д. и переполнение толстой кишки калом. Низшие центры Д. заложены в ганглиях, расположенных в самой прямой кишке или около нее; поэтому даже при полном удалении спинного мозга способность к Д. сохраняется. Нервы, расслабляющие и замыкающие сфинктеры, относятся к вегетативной нервной системе.

В спинном мозгу центром Д. является область поясничных сегментов. В обычных условиях Д. осуществляется при помощи высшей нервной деятельности и может быть длительно задержана. Приурочивание Д. к определенному часу дня связано с условными рефлексами, выработанными рядом индифферентных раздражителей. В коре головного мозга Бехтерева и Миславский нашли центр Д., электрическое раздражение к-рого вызывает Д. Д. находится в тесной связи с мочеиспусканием и обычно происходит одновременно с последним. Центры обеих этих деятельностей повидимому стоят в связи друг с другом. Ряд гормонов—эолин, тиреоидин—вызывает дефекацию. Наиболее значительно расстройство дефекации при *гемороге* (см.).  
*Г. Конради.*

**ДЕФЕКТИВНЫЕ ДЕТИ**. В советской системе социального воспитания слово «дефективный» применяется к следующим группам детей: а) к детям-калекам с резкими искривлениями позвоночника, с отсутствием или изуродованием одной или нескольких конечностей; б) к детям слепым от рождения, ослепшим и плохо видящим (с остротой зрения от 0,2 до 0,5); к глухонемым, оглохшим и сильно тугоухим; в) к детям-олигофренам (умственно отсталым), у к-рых наблюдается своеобразное атипическое (уродливое) развитие организма, в особенности же системы желез внутренней секреции (эндокрипной) и центральной нервной системы; среди олигофренов тяжелых степеней встречаются дети с резко парализованными конечностями и хроническими судорогами; г) к тем нервным и душевнобольным детям, у к-рых болезненный процесс или приостановился, оставив явные и устойчивые следы деградации (наприм. дементность—слабоумие, паркинсо-

низм—общую скованность), или продолжает неуклонно, хронически, хотя и не всегда заметно, развиваться, т. е. к детям—хроникам-энцефалитикам, хроникам-пизофреникам и тяжелым эпилептикам. Педагогически вредным является безответственное, педологически и педагогически непродуманное, расширительное применение слова «дефективный», что обычно в буржуазных странах. Мы калечим детей, когда называем дефективными косноязычных, заикающихся, неврастеников, истериков и т. п.: при соответствующем лечении и воспитании дети в сравнительно короткое время освобождаются от косноязычия и заикания.

Применение перевоспитывающей психотерапии путем пребывания в санаторной обстановке позволяет нервным детям полностью и прочно изживать свои психоневротические реакции, задерживая обострение таких свойств как истеризм (склонность к психологической диссоциации, судорогам и обмиранию), психастенизм (тревожную мнительность и навязчивость), неврастенизм (утомляемость, вялость и депрессивность), частично зависящий нередко от туберкулезного заболевания. Даже дети душевнобольные, страдающие острыми формами душевных расстройств, благодаря современному активному лечению и перевоспитывающему влиянию невро-психиатрических лечебниц-школ, в громадном проценте прочно поправляются.

Громадную часть трудновоспитуемых составляют дети, полноценные по своим социальным-трудовым возможностям и по своим соматическим (телесным) и психоневрологическим конституциональным данным и лишь силой неблагоприятных моментов временно вывихнутые из трудовых и бытовых рамок. Применение к таким детям умело приспособленной социально-трудовой обстановки в полной мере устраняет эти дефекты. Даже те трудновоспитуемые дети, у которых большую роль играют конституциональные моменты, даже патологические личности (шизоиды, циклоиды, эпилептоиды) поддаются перевоспитанию, иногда только требуют временного пребывания в невро-психиатрическом санатории или лечебнице.

В СССР, по данным последней демографической переписи (1926), количество слепых детей в возрасте от 8 до 16 лет равно 8.000. 33 учреждения для слепых детей охватывают в РСФСР 2.000 человек; наиболее интересными тифло-педагогическими учреждениями являются московский, ленинградский, ростовский-на-Дону, смоленский и казанский ин-ты. Количество глухонемых детей 12.000. 70 учреждений для глухонемых детей охватывают ок. 6.000 чел.; Отофонетический ин-т и Областной ин-т с лабораторией для развития слуха в Ленинграде, опытная станция для физических Д. д. в Харькове, Моск. ин-т для глухонемых—возглавляют сурдо-педагогическое движение. Демографической переписи недоступно определение числа олигофренов легкой и средней степени, нуждающихся в вспомогательных школах и классах. Опыт стран, где введено всеобщее начальное обучение, показывает, что количество олигофренов

легкой и средней степени колеблется в пределах 2% по отношению к общему количеству детской массы. Для РСФСР количество олигофренов легкой и средней степени, вычисляемое из 2%, составляет цифру, превосходящую 200.000. Сейчас охвачено учреждениями для умственно отсталых в РСФСР ок. 30.000 олигофренов. Детский исследовательский ин-т в Ленинграде (ДОБИ), Экспериментальный дефектологический институт в Москве (ЭДИ) усиленно разрабатывают вопросы олигофрено-педагогики.—Количество душевнобольных детей приблизительно равняется 6 на 10.000 детской массы; треть душевнобольных детей нуждается в больничном пребывании (на 10 больничных коек для взрослых душевнобольных необходима примерно одна койка в детском невро-психиатрическом отделении).

Тотчас же после Октябрьской революции Советское государство отказалось от благотворительного начала в деле воспитания дефективного детства и взяло на себя полностью заботу о глухонемых, слепых, олигофреничных и душевнобольных детях. Новые пути в советском дефектологическом движении были декларированы в июне 1918 на I Всероссийском съезде медико-санитарных отделов и в августе того же года на I Всероссийском съезде по просвещению. В дальнейшем последовал ряд постановлений Совнаркома и циркуляров Наркомпроса в целях улучшения постановки специального воспитания и обучения (Пост. Совнаркома от 19/XII 1926, от 4/IX 1927, от 9/VIII 1928 и т. д.). Переломными моментами в нашем дефектологическом движении является Второй Всероссийский съезд по охране детства в 1924 и ряд специальных конференций (первая Всероссийская конференция вспомогательных школ в 1919, конференция сурдо-педагогов в 1930).

В иностранном дефектологическом движении последнего времени для нашей страны наибольший интерес представил 3 Лечебно-педагогический конгресс, состоявшийся в августе 1926 в Мюнхене.

*Лит.:* Социально-правовая охрана детей и подростков... (Материалы ко 2 Всероссийскому съезду), Москва, 1924; Основные проблемы педологии в СССР, Москва, 1928.

*Д. Азбукин.*

**ДЕФЕКТОЛОГИЯ.** Д. в СССР, а за рубежом лечебной педагогией называют следующую группу педагогических дисциплин: тифло-педагогика, сурдо-педагогика, олигофрено-педагогика, невро-педагогика, логопедия. Эти дисциплины, на базе специальной педологии, имеют своим предметом организацию педагогического процесса: у слепых от рождения, ослепших и плохо видящих (тифло-педагогика); у глухонемых, отлохших и тугоухих (сурдо-педагогика); у олигофренов (умственно отсталых) разных степеней, в особенности же у олигофренов легкой и средней степени, называемых дебилами и имбецилами (см. *Дебильность*); у нервно- и душевнобольных и психопатов (патологических характеров). Логопедия изучает механику, воспитание речи и преодоление речевых недостатков, мешающих педагогическому процессу (преодоление неясного произношения и искажения звуков—раз-

личных форм косноязычия, заикания, аграмматизмов). Изучение специального педагогического процесса всеми упомянутыми дисциплинами предваряется прежде всего знакомством с биологическими и особенно социальными причинами слепоты, плохого зрения, глухонмоты и тугоухости, олигофреничности и нервности в различных формах. Наконец специальный педагогический процесс во всех дефектологических учреждениях строится на особой педолого-педагогической методике отбора детей в специальные школы и классы.

Из всех дефектологических дисциплин ранее других оформились тифло-педагогика и сурдо-педагогика (первый ин-т для слепых основан в Париже в 1784, в России—в Петербурге в 1807; первый ин-т для глухонемых основан в Париже в 1770; в России—в Павловске в 1806). Позднее стали оформляться олигофрено-педагогика и логопедия (первый вспомогательный класс основан в Галле в 1859, первая вспомогательная школа в 1867 в Дрездене; в России вспомогательное обучение упрочилось в Москве в 1908). Самой молодой и еще недостаточно оформленной дисциплиной является невро-педагогика, хотя она и опирается на хорошо разработанную сейчас психопатологию детского возраста.

Так же, как и вся советская педагогика, дефектологические дисциплины СССР резко отличаются рядом характерных особенностей от аналогичных дисциплин в буржуазных странах. Первой особенностью является стремление охватить возможно шире все группы детей, а также и взрослых указанных категорий, обслужить более широкие массы, вовлекая их в социальную жизнь, делая их способными к труду, участию в общественно-политической жизни, в социалистическом строительстве СССР. Центр внимания дефектологических дисциплин все более переносится с явлений более редких—с глухонмоты, слепоты, тяжелых форм олигофрени и психопатий на более частые явления: на плохо видящих, плохо говорящих, на легкие и пограничные формы олигофрени и психопатий, на т. н. «субнормиков».

Особенность нашей советской специальной педагогики состоит в стремлении преодолеть свою замкнутость и оторванность от нормальной педагогики, в стремлении к совместному обучению и воспитанию слепых со зрячими, в стремлении создавать при основной нормальной школе вспомогательные группы и классы для плохо видящих, плохо говорящих и слабо одаренных. Советская Д. стремится у объектов специального педагогического процесса выработать полноценную трудовую активность, преодолеть у них психологию обособленности, поставив их в условия производственной и политической работы совместно со зрячими, слышащими и окончившими нормальные школы. В капиталистических странах слепые, глухонемые, умственно отсталые обречены на нищенство, хотя иногда и замаскированное, на зависимость от буржуазной благотворительности. В условиях пролетарской страны они являются равноправными и активными участниками во всей общественной и поли-

тической жизни, классовой борьбы пролетариата и грандиозного строительства социализма. Ко всему этому стремятся не только тифло- и сурдо-педагогика, но и невро-педагогика и олигофрено-педагогика, несмотря на то, что последняя имеет дело с олигофрениями, т. е. случаями атипического (уродливого) развития всего организма, в особенности же системы желез внутренней секреции (эндокринной) и центральной нервной системы. Еще в качестве особенности советских дефектологических дисциплин надо отметить стремление обслужить и охватить специальным педагогическим процессом взрослых слепых и плохо видящих, глухонемых и тугоухих. Наконец советскую Д. характеризует стремление выйти из электического хаоса в методологическом отношении и освободиться от полунаучных наслоений, освободиться от переоценки роли наследственности и недооценки роли социальных факторов и пропитаться материалистической диалектикой. Этому содействует и работа кафедр дефектологических отделений педвузов и работа дефектологических секций при исследовательских ин-тах научной педагогики. См. *Логопедия, Невропедология, Олигофренопедагогика, Сурдо-педагогика, Тифло-педагогика*.

*Лит.:* Вопросы воспитания слепых, глухонемых и умственно отсталых (сб. под ред. Л. С. Выгодского), М., 1924; Пути воспитания физически дефективного ребенка (сб. под ред. С. С. Тизанова и П. П. Почапина), М., 1926; Умственная отсталость, слепота и глухонмота, сб. Психофизиология, педагогика и профилактика (под ред. Я. Р. Гайлиса, Л. В. Занкова и С. С. Тизанова), М., 1927; Воспитание и обучение физически дефективного ребенка (под ред. С. С. Тизанова и Л. В. Занкова), М.—Л., 1928; Новое в дефектологии (сборник под ред. А. С. Грибоедова), Л., 1928—29; Умственно отсталые дети и их воспитание (сб. под ред. С. С. Тизанова и Л. В. Занкова), М., 1928; Труд в учреждениях для умственно отсталых и физически дефективных детей и подростков (сб. под ред. М. М. Пистрака, Л. В. Занкова и П. П. Почапина), М.—Л., 1930; Недостатки речи и их исправление у детей и взрослых (под ред. Ф. А. Рау), М., 1930; П о с т о в с к и е М. Н. и Э., Обучение грамоте отсталых детей, М.—Л., 1930; Методы воспитания и обучения умственно отсталых и физически дефективных детей (под ред. Л. В. Занкова, П. П. Почапина и Ф. А. Рау), М.—Л., 1930; Общественно-политическое воспитание умственно отсталых и физически дефективных детей (сб. под ред. М. М. Пистрака, Л. В. Занкова и П. П. Почапина), М.—Л., 1930; «Вопросы дефектологии», журн. НКП и Дефектологической секции Моск. исследовательского ин-та научной педагогики, М., 1928—30; К детской психологии и психопатологии (сб. Гос. медико-педагогического ин-та НКЗдрава, под ред. Д. И. Азбукина и др.), Орел, 1922; Вопросы педологии и детской психоневрологии (сб. под ред. М. О. Гуревича), М., 1924—28; Г у р е в и ч М. О., Психопатология детского возраста, М., 1927; М а й з е л ь И. Е. и С и м о н Т. П., Нервные и психические заболевания раннего детского возраста, М., 1926; Психопатология и психопрофилактика детского возраста (сборник под редакцией В. А. Гиляровского), Москва, 1929; В л о с к и й П. П., Трудные школьники, 2 издание, Москва, 1930; А з б у к и н Д. И., Основы психопатологии и психогигиены детского возраста для педагогов, Москва, 1930. Д. Азбукин.

**ДЕ ФЕЛИЧЕ** (De Felice), Джузеппе Джузеппе (1859—1920), итал. политический деятель; адвокат. Один из вождей сицилийских крестьянских организаций («fasci»), действовавших под неопределенными социалистическими лозунгами против полуфеодалного режима. Движение это (1894), сопровождавшееся рядом восстаний, было подавлено после введения осадного положения самым беспощадным образом. Военный суд при-

говорил Д. Ф. к 18 годам тюремного заключения. Избранный в 1895 социалистическим депутатом от Катаньи, он был освобожден. В 1897 Д. Ф. вышел из социалистической партии на том основании, что социалистическая партия, представлявшая интересы промышленных рабочих и более прогрессивных крестьян Севера, не хотела поддерживать крестьян Юга. В 1905 Д. Ф. вернулся в социалистическую партию, но вскоре опять вышел из нее. В 1912 он в качестве публициста поддерживал политику зарождавшегося итал. империализма, стремившегося к аннексии Ливии, и пытался убедить сицилийских крестьян, что в новой колонии они найдут работу и землю. В 1914—15 был сторонником участия Италии в войне.

**ДЕФЕНЗИВА**, польское название контрразведки. Дефензива возникла в первые дни существования польского государства как служба внутри военного аппарата и (по французскому образцу) как одна из двух основных частей вторых отделов (разведка и контрразведка штабов на всех ступенях штабной службы, включая военные представительства за границей). Особенностью польской контрразведки являлось ее непосредственное руководство не только борьбой с иностранными разведками, но и борьбой с революционным движением в Польше, а именно с партией пролетариата, КПП, с революционными крестьянскими организациями и наконец с национальными революционными или просто оппозиционными партиями. С этой точки зрения польские контрразведывательные подотделы ген. штаба, округов и т. п.) были не только Д., но и органами политической охраны, пока реорганизация полиции в 1922 не привела к объединению в руках гос. полиции (в ее информационных отделах) работы политической охраны. В наст. время борьбу со шпионажем ведет Д. 2-го отдела генерального штаба, к-рый в отношении военнослужащих и военных учреждений имеет всю полноту исполнительной власти. В отношении гражданск. лиц он действует через полицию.

Составленная гл. обр. из активных работников польской военной организации (ПОВ), созданной Пилсудским в большинстве из членов ППС, польская дефензива могла выполнять свою работу более успешно, чем б. царская охранка, т. к. система провокации здесь дополнялась более точным знанием техники подпольной работы, а сыск и слежка происходили при поддержке социал-фашистской партии ППС. Необходимо добавить, что в аппарат сыска Д., особенно после ее выделения и передачи в гос. полицию, по мере непрерывного расширения этого органа влилось значительное количество б. царских и австрийских «специалистов». Область работы Д. во время Польско-советской войны и впоследствии была очень обширна: все соседние с Польшей государства и особенно СССР, куда Д. простирала свои щупальцы, были объектами сыска на собственной территории. Д. прибегала к самым разнообразным методам работы, начиная с утонченных приемов провокации и кончая самым свирепым белым террором. К числу жертв агентов Д. принадлежит миссия советского

Красного креста в нач. 1919, многие польские коммунисты в 1919 (при нападении на Вильно и Минск); ею же было совершено в 1925 убийство Багинского и *Вечоркевича* (см.) в момент, когда по соглашению с СССР они должны были быть в порядке обмена переданы СССР. Д. свирепо расправилась также и с членами партий национальных меньшинств в Польше. Помимо контрразведывательной и охранной работы Д. выполняет также задачи диверсии или активной разведки, к-рая ведется ею в следующих направлениях: поддержка брожения в стране будущего противника путем распространения ложной тревоги, подрыв его политико-экономического благосостояния, создание трудностей или срыв мобилизации, саботаж и вредительство в тылу противника путем партизанских (бандитских) и террористических действий, меры по разложению его армии и населения, разрушение важных хозяйственных объектов оккупированной страны при ее эвакуации.

*Лит.*: Feduniszyn J., Szpiegostwo wojskowe, Lwów, 1924; Stepek W., Chodkiewicz, Służba wywiadowcza i ochrona przeciwszpiegowska, Poznań, 1925. См. также издания МОПР о белом терроре в Польше.

**ДЕФЕНЗОР** (defensor—«защитник»), 1) в эллинистическую эпоху—почетная должность в городах; в 364 хр. эры она была введена в Римской империи имп. Валентином в качестве «defensor civitatis», назначавшегося центральной властью в каждом муниципальном округе (civitas) для защиты местных мелких земельных собственников от угнетений крупных магнатов и крупного чиновничества. С конца 4 века Д. стал избираться правящими классами муниципия из наиболее влиятельных местных жителей. Наделенный многообразными функциями судьи, нотариуса, финансов. чиновника и администратора, Д. не мог с ними справиться, и при общем развале административной системы империи его должность потеряла всякое реальное значение. Просуществовала впрочем (в очень измененном виде) на Востоке до 9 в., а на Западе—до 10 в.

2) В Англии (defensor fidel, т. е. «защитник веры») — титул, данный (в 1521) папою королю Генриху VIII за его книгу в защиту католической веры (против Лютера). После разрыва Генриха с папою последний отобрал у короля этот титул, но он был утвержден за ним парламентским актом 1544 и с тех пор сделался титулом, присвоенным всем английским королям.

**ДЕФЕРЕНТ** (планеты), круг, в центре которого находится земля и по к-рому, согласно системе мира Птолемея, движется центр др. круга—*эпицикла* (см.), представляющего собой путь планеты. См. *Астрономия*.

**ДЕФИБРЕР**, основная машина, служащая для превращения дерева в волокнистую массу, *древесную массу* (см.), путем истирания его на вращающемся камне. В современном древесномасном производстве применяют три типа Д.: 1) прессовой гидравлической, 2) магазинный гидравлический и 3) непрерывно действующий папной.

Конструкция трехпрессового гидравлического Д. с ручным приводом показана на рис. 1. Крупнозернистый песчанниковый камень (1) закреплен шайбами (3) на горизонтальном валу (2). С боков камень



закрыт чугунным кожухом (6). Над камнем укреплены прессовые коробки (8), в которые закладываются поленья. На каждой прессовой коробке укреплен сверху цилиндр гидравлического пресса (10) с поршнем, к-рый движется вверх и вниз давлением воды, поступающей через трехходовой кран (11). Поленья прижимаются к камню поршневым штоком (12).



Рис. 1. Гидравлический трехпрессный дефибрер.

Вода подается в цилиндр под давлением в 4,5—5 атмосфер. Нагревающийся от сильного трения камень охлаждается водой, которая смывает с поверхности камня истертую массу в норыто (15), откуда масса течет в дальнейшую обработку. Магазиновый гидравлический Д. сконструирован по тому же принципу, но снабжен двумя прессовыми коробками, расположенными на противоположных сторонах камня; загрузка коробок происходит автоматически из расположенных над ними шахт-механизмов. Ход поршня регулируется также автоматически. Д. непрерывного действия был сконструирован Фойтом в Германии в 1922 и одновременно Варреном в САСШ. Схема Фойтовского непрерывного цепного Д. показана на рис. 2. Высокая шахта (А), наполняемая поленьями, расположена над камнем (N). По бокам шахты проходят цепи-зубчатки (В), подающие дерево и прижимающие его к камню. Загрузка дерева производится сверху. Вся работа этого Д. автоматическая.

Производительность современных Д. определяется размерами камня, скоростью его вращения и давлением прессов. При диаметре

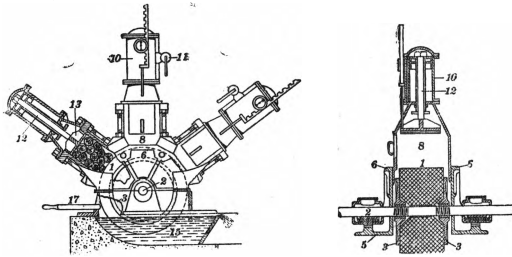

Рис. 2. Схема устройства непрерывного дефибрера Фойта.

камней от 1.370 мм до 1.500 мм и ширине от 700 до 1.200 мм гидравлические Д. дают от 6 до 14 т воздушно-сухой массы за 24 часа работы. Непрерывные Д. конструируются больших размеров и вырабатывают до 30 т массы в сутки. Затрата энергии 60—65 л. с. на суточную т массы. Количество и качество вырабатываемой массы зависят от качества камня и состояния его рабочей поверхности. Камни делаются как из естественного песчаника, так и из искусственного, причем для мощных непрерывных Д. употребляются преимущественно последние. Шероховатая рабочая поверхность камня в процессе работы сглаживается и нуждается в периодическом восстановлении путем насечки (ковки), от степени и метода к-рой зависит и качество массы. Обслуживание Д. требует очень мало рабочей силы—1 чел. на Д. При механизированной же подаче бревен 1 чел. на 2—3 Д.

Лит.: Бунке Г., Производство древесной массы, Москва, 1929.

**ДЕФИБРИРОВАНИЕ** крови, освобождение крови от выпадающего при ее свертывании плотного белкового осадка—фибрина. Д. производится взбалтыванием свежес-

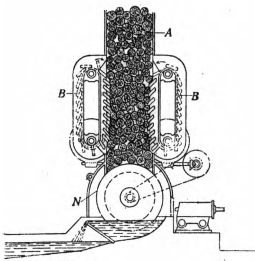
пущенной крови со стеклянными шариками или взбиванием ее деревянными палочками; при этом на дробинках или палочке остается фибрин. При Д. фибрин при своем выпадении не захватывает в свои сгустки форменных элементов крови (как это бывает при обычном свертывании выпущенной крови), и отфильтрованная от него кровяная сыворотка содержит все свойственные нормальной крови форменные элементы, отличающаяся от нее только отсутствием фибрина. Дефибрированная кровь употребляется при переливании крови, а также для разных лабораторных целей.

**ДЕФИЛЕ** (франц. *défilé*), теснина, узкий проход, ограниченный с боков недоступной или трудно проходимой местностью. Дефиле являются: горные ущелья (см. *Горная война*), мосты через реки, гати на болотах, дороги в густом лесу, улицы в городе (см. *Уличный бой*) и проч. Вследствие невозможности двигаться по бокам дефиле вынуждает уплотнять движение и эшелонировать его вглубь, что допускает только последовательное *дебуширование* (см.) войск. Обычно Д.—узловая точка, обладание к-рой обеспечивает войскам свободу маневра и потому привлекает к себе внимание обеих сторон. Бой вблизи Д. подсказывается обоюдным стремлением им владеть. В зависимости от характера местности по бокам Д. бывают открытые, когда они просматриваются и обстреливаются издалека, и закрытые, когда внутренность их скрыта извне. Тактическое значение Д. различно при обороне и при наступлении. Оборона стремится использовать Д., чтобы им уравнять слабость своих сил. При обороне выгодно расположение войск позади Д., закупорка которого обеспечивает положение обороняющегося, даже во много раз более слабого, чем противник. Нахождение Д. при обороне позади войск может при неудаче повести к катастрофе: одна угроза противника овладеть Д. способна вызвать панику среди отступающих войск. При наступлении авангард располагается впереди Д. и притом настолько, чтобы дать возможность главным силам беспрепятственно развернуться после выхода. Если Д. лежит на пути движения, возникает необходимость предупредить противника в занятии Д. высланным быстроходным, конным или моторизованным отрядом. Для закупорки Д. применяются также отравляющие газы, долго удерживающиеся в закрытых теснинах. В связи с обычным скоплением войск у дефиле при прохождении через него, район Д. является притягательным центром для воздушных нападений и для воздушной разведки; вблизи Д. особенно вероятны бои в воздухе.

**ДЕФИЛИРОВАНИЕ** (от франц. *défiler*—проходить вереницей), 1) способы прикрывать внутренность укрепления от наблюдения и выстрелов неприятеля, что приобретает особое значение при занятии последним командующ. высот. Различают два вида Д.: а) вертикальное, влияющее на профиль укрепления, и б) горизонтальное, отражающееся на его начертании в плане. 2) Прохождение войск мимо начальника при церемониальном (торжественном) марше, а также при движе-

нии по дороге в походной колонне. 3) Движение войск через разного рода *дефиле* (см.). В таком смысле слово Д. теперь редко употребляется.

**ДЕФИНИТИВ**, одна из форм бухгалтерского копировально-карточного учета. Изобретателем копировальной формы счетоводства был Гинц (Hinz), к-рый выпустил в Германии первый копировальный аппарат, основанный на новых приемах учета (1906). С тех пор десятки фирм в Европе публикуют различные, основанные на принципе копирования формы учета и продают изготовляемую ими аппаратуру для их применения. Сравнительно большую известность получила форма под названием «Тейлорикс», построенная изобретателем ее Рифом на организационных принципах Тейлора. Одним из вариантов этой последней формы является Д. Именно эта форма, несколько видоизмененная, получила широкое распространение в СССР под названием «копиручета». Введенный в 1926 в Госторге, копиручет с того времени стал применяться в сотнях предприятий и учреждений СССР, причем аппаратуру к нему производит и распространяет Акц. общество «Оргстрой». Копиручет охватывает целую систему технических приемов. Существеннейшими из них являются: 1) применение вместо книг карточек для систематической записи и листов для записи хронологической. 2) Производство записи в карточку и в журнальный лист одновременно при помощи копировальной бумаги, т. е. соединение хронологической и систематической записи в один рабочий процесс. 3) Применение специального копировального аппарата в целях удобного получения в нужном месте четкой копии. Копировальный аппарат представляет собою алюминиевую доску, имеющую с левой стороны зажимную пластинку для закрепления журнального листа (для хронологической записи) и копировальной бумаги; вторая зажимная пластинка предназначена для закрепления счетной карточки (для систематической записи)

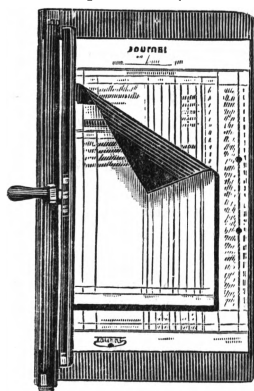

Тейлорикс.

та заключается в том, что подлинная запись производится на карточке, а оттиск на журнале, в связи с чем при Д. карточки употребляются не из картона, а из бумаги. Хранятся эти карточки-листки в ящиках-картотеках, снабженных рядом специальных приспособлений для сохранения карточек от порчи

и для облегчения их нахождения. Объединение при дефинитиве записей хронологической и систематич. в один прием исключает опаздывание в разноске систематической записи из хронологической, возможное при других учетных формах, и обеспечивает полное соответствие этих записей (исключены ошибки в разноске) и контроль оборотов.

Лит.: Грачев Н. П. и Фолькман Н. В., Копиручет, 5 изд., М., 1930; Преображенский Н. Ф., Карточно-копировальный метод в счетоводстве, 3 изд., М., 1930; Николаев М. В., Законы о копиручете, 3 издание, Москва, 1930; Положение и типовая инструкция о копиручете (Государственный институт техники управления НК РКИ СССР), Москва, 1929. *Б. Волькенштейн.*

**ДЕФИНИЦИЯ** (лат. definitio), логический термин, означающий *определение* (см.). В философских сочинениях, изложенных «геометрическим методом» (например в «Этике» Спинозы), Д. предпосылаются аксиомам и доказательствам.

**ДЕФИС** (испорченное лат. слово divisio—разделение), знак препинания (-), по правилам рус. пунктуации соединяющий два слова (но не два предложения) в след. трех случаях: 1) когда *приложение* (см.) тесно примыкает по смыслу к своему определяемому: «ты, дуброва - мать зеленая... степь-трава-парча шелковая» (Кольцов); дефис не ставится, если приложение помещено перед собственным именем; 2) когда два одинаковых слова соединяются для выражения усиленного характера длительности, напряжения, интенсивности окраски и т. д.: «Черная туча, густая-густая, прямо над нашей деревней висит» (Некрасов); 3) когда при количественных обозначениях желательнее указать на то, что числа берутся лишь приблизительно: «А ведь признаться, есть из кумушек моих таких кривляк пять-шесть» (Крылов); 4) в нек-рых случаях в сложных словах (композиатах). Как знак орфографический черточка употребляется при двойных именах собственных и при переносах (см. также *Тире, Пунктуация*). *К. Б.*

**ДЕФИССО**, Альфред (1845—1901), бельг. социалист, см. *Дефюиссо*.

**ДЕФИЦИТ** (лат.), превышение расходов над доходами, убыток. В бухгалтерии различаются следующие виды Д.: 1) кассовый Д., заключающийся в недостатке кассовой наличности для покрытия текущих платежей, независимо от общего финансового состояния предприятия; 2) финансовый Д., возникающий вследствие несоответствия между расходами и доходами; 3) фактический Д., представляющий собой понесенные предприятием убытки, непокрытые полученными прибылями и затрагивающие основной капитал предприятий.—Д. в области государственного хозяйства—сумма, на которую в бюджете государства, общины и др. расходы превышают доходы. Различают предусмотренный (бюджетный) Д. и непредусмотренный (действительный) Д. Первый имеет место, если предполагаемые расходы не покрываются ожидаемыми доходами. Действительный Д. выявляется лишь при сведении счетов по исполнению бюджета за истекший год. Вполне сбалансированный бюджет при наличии непредвиденных обстоятельств к концу бюджетного года может оказаться

дефицитным. Кроме явного Д. может быть скрытым, если имеющийся в бюджете Д. по тем или иным соображениям маскируется заведомо преувеличенным исчислением предстоящих к получению доходов или невключением в бюджет ряда расходов, к-рые обязательно должны быть произведены. Д. может носить как случайный, так и длительный характер. Главной причиной длительного Д. является отставание роста доходов от роста расходов.

По положению о бюджетных правах Союза ССР и союзных республик от 25/V 1927 Д. по бюджетам союзных республик покрываются за счет особых ассигнований по общесоюзному бюджету (ст. 6, прим.). Если же Д. образуется вследствие недопоступления доходов, исчисленных по утвержденным бюджетам союзных республик, то он покрывается путем соответственного уменьшения расходов или пересмотра доходной части бюджета (ст. 8). См. *Бюджет государственный*.

**ДЕФЛАГРАЦИЯ**, взрыв, к-рый распространяется передачей теплоты от одного слоя взрывчатых материалов к другому. Скорость распространения взрыва при дефлагирующих веществах не превышает нескольких сот метров.

**ДЕФЛЕГМАТОРЫ**, приборы, имеющие задачей разделить на составные части пар перегоняющейся смеси двух или нескольких жидкостей (см. *Дробная перегонка*). Пар, выделяющийся из кипящей смеси двух жидкостей, представляет собою также смесь паров этих жидкостей, всегда более богатую легкокипящим веществом, чем жидкая их смесь. Если смесь паров пропустить через вертикально поставленную трубку, то на этом пути часть пара охладится, сконденсируется в жидкость (ф л е г м у) и стечет обратно в перегонную колбу (котел). В первую очередь этому сгущению подвергнется пар более высококипящей жидкости, и поэтому верху трубки достигнет смесь паров, освобожденная от некоторой части высококипящего компонента, т. е. более богатая легким компонентом, чем пар, поступивший из колбы в нижнюю часть трубки.

Такая трубка представляет собою простейший тип Д., а рассмотренный процесс частичной (дробной) конденсации пара называется дефлегмацией (освобождение пара от флегмы). Однако наряду с процессом дефлегмации идет и другая. Стекающая по стенкам трубки флегма встречается с поднимающимися новыми порциями пара; этот пар имеет более высокую температуру, чем флегма, и между ними происходит теплообмен: пар, отдавая часть своего тепла соприкасающейся с ним флегме, выделяет из нее наиболее легкую часть в виде вторичного пара, а сам частично сгущается в жидкость. В силу этого получается новое обогащение поднимающегося пара легколетучим компонентом. Этот второй процесс называется частичным или дробным испарением. Оба процесса идут в каждом Д. одновременно, с преобладанием того или другого в зависимости от конструкции прибора. Дробная конденсация преобладает в приборах с большой поверхностью наружного охлаждения, а дробное испарение — в приборах, обеспечивающих наибо-

лее тесное перемешивание паров с флегмой. В лабораториях до сих пор употребляют гл. обр. приборы первого типа. Из них наиболее распространен (незаслуженно) Д. Ле-Бель-Геннингера, являющийся собственно говоря простой дефлегматорной трубкой, снабженной шаровидными расширениями и боковыми трубочками для стока флегмы (рис. 1). Он работает гл. обр. за счет охлаждения паров воздухом через стенки шаров.

Значительно лучше работают за счет наружного охлаждения приборы, в к-рых охлаждение обусловлено не воздухом, а какой-либо жидкостью или паром; температура последних должна быть немного ниже температуры кипения того компонента, пары к-рого должен пропустить Д. Таковы Д., построенные по типу Брауна-Гана (рис. 2). В них наружная муфта наполнена жидкостью, специально подобранной для каждого случая.



Рис. 1. Рис. 2. Рис. 3. Рис. 4.

Чтобы жидкость в наружной муфте не выкипала, муфта снабжена обратным холодильником. Примером Д., работающих гл. обр. за счет теплообмена между парами и флегмой, являются колонны типа Гемпеля (рис. 3). Они заполнены стеклянными бусами или обрезками стеклянных трубочек или еще лучше металлическими двойными спиралями. Такое наполнение распределяет стекающую флегму по большой поверхности и обеспечивает ей очень тесное соприкосновение с поднимающимся вверх паром. Недостатком таких колонн является то обстоятельство, что они после окончания перегонки удерживают в себе значительное количество остаточной жидкости; чтобы избежать этого, предложено очень много разных форм Д., заменяющих наполнение колонны различными внутренними конструкциями, преследующими одну и ту же цель, — обеспечить теплообмен между паром и флегмой. Одной из наиболее простых и удачных является конструкция Крисмера, в которой наполнение заменено спиралевидной трубкой, накрученной на внутренний стеклянный стержень и своими завитками плотно прилегающей к стенкам колонны (рис. 4). Отток флегмы и встречный проход пара по спиральным ходам Д. дают хорошее их смешение.

При работе Д. за счет внутреннего теплообмена между флегмой и паром наружное охлаждение почти не играет роли. Поэтому такой Д., как колонна Гемпеля, может работать, даже если он термически изолирован

от окружающей среды. В таких условиях однако наполнение колонны и стекающая флегма быстро нагреются до температуры поступающего в колонну пара, и колонна начнет пропускать этот пар целиком, не разделяя его на составные части. Если мы теперь к верхней части такой изолированной колонны приспособим обратный холодильник (конденсатор), который пропускает только часть поступающего в него пара, а главную массу в виде конденсатора (флегмы) возвращает назад в колонну для ее орошения, то в таком виде колонна будет обеспечена питанием (снизу—паром, а сверху—флегмой) и проявит максимум своей работоспособности. Подобный Д., комбинированный из колонны и конденсатора, осуществляет конструкцию, очень близкую к конструкции заводских перегонных колонн (см. *Колонна ректификационная*) и дает возможность в лаборатории получать при перегонках разделение компонентов, мало отличающееся от того, к-рое получается на сложных заводских установках.

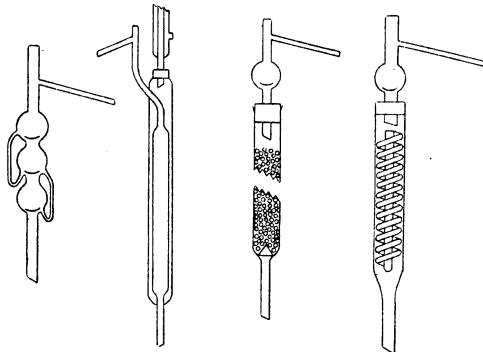
*Лит.:* Гадаскин Д. Д., О методах разделения близкоскипающих жидкостей..., «Журнал Русского физико-химического общества», СПб, 1909, т. ХLI, стр. 66; Тихвинский М. М., Новые дефлегматоры..., там же, стр. 81; Прянишников А., Материалы к изучению дефлегматоров, «Труды Института чистых химических реактивов», выпуск 7, Москва, 1929.

**ДЕФЛЕГМАЦИЯ**, см. *Дефлегматоры*.

**ДЕФЛОРАЦИЯ** (лат. defloratio), растение, лишение девственности, главным признаком к-рого являются повреждения девственной плевы (гимена)—разрывы ее. Разрывы часто ограничиваются свободным краем гимена, но иногда доходят до самой стенки влагалища. Степень повреждений обуславливается разницей в размерах мужских и женских половых органов, а также упругостью и формой гимена. Кровотечение, сопровождающее Д., обычно незначительно и зависит от количества разрывов, глубины их и богатства гимена сосудами. Разорванная плева никогда не срастается до восстановления первоначального вида; надрывы заживают вторым натяжением с образованием рубцовой ткани; время заживления различно, в среднем—3—7 и редко до 10 дней или больше (при обширных разрывах или воспалении их). После родов происходит полный разрыв гимена с последующим образованием т. наз. миртовидных сосочков. — Установление факта дефлорации (по состоянию гимена) имеет большое значение в судебной медицине при определении наличия *изнасилования* (см.). Надо иметь в виду однако, что при этом иногда встречаются затруднения, обуславливаемые разнообразием форм гимена (напр. лоскутная форма с естественными выемками, к-рые могут быть приняты за поджившие разрывы) и строения его, допускающего иногда многократные сокоупления без нарушения целостности его (низкий, легко растяжимый гимен). Кроме этого Д. может произойти помимо сокоупления от насильственного введения пальца или какого-либо твердого предмета во влагалище посторонним лицом, от случайной травмы, дифтерических язв, оспы и пр. (разрывы гимена при мастурбации весьма редки). Определить время происхождения Д. возможно в среднем в течение первой недели; позже

удается констатировать только потерю девственности.

*Лит.:* Косоротов Д. П., Учебник судебной медицины, 3 издание, Москва—Ленинград, 1928; Лейбович Я., Судебная гинекология, Харьков, 1928.

**ДЕФЛЯЦИЯ**, сокращение массы бумажных денег и неразмешенных банкнот, находящихся в обращении. Д. имеет целью повышение покупательной силы бумажных денег и снижение товарных цен. См. *Инфляция*.

**ДЕФЛЯЦИЯ**, явление выдувания воздушными токами частей горной породы, менее прочно связанных с основной массой. Переносимые ветром мелкие частицы вытачивают в горных породах углубления и неровности и вышлифовывают их поверхность. Особенно резко проявляется дефляция в пустынных условиях, где поверхность скал в большом пространстве не защищена растительностью от действия ветров и где в то же время резкие колебания температуры способствуют образованию большого количества мелкого обломочного материала, подвергающегося выдуванию. Дефляция однако не является исключительным и характерным признаком пустыни. Она возможна и в иных климатических условиях, где ей подвергаются обнаженные скалы, обращенные на солнечную сторону. С Д. связано явление обтачивания скал с барельефным выступанием более твердых участков горной породы; при этом на поверхности скалы выступают правильная или неправильная слоистость и отпрепарировываются более прочные по сравнению с окружающей породой остатки ископаемых животных и растений. С Д. связано также образование ячеистой структуры (см. *Выветривание*, рис. 4), качающихся скал, останцов (отдельных участков толщ, ранее залежавших повсеместно) и *дрейкмантеров* (см.).

**ДЕФО** (Defoe, De Foe, собственно Foe—Фю), Даниель [(1659) 1660—1731], создатель англ. реалистич. романа, автор «Робинзон Крузо», журналист, экономист, политический деятель. Представитель среднего сословия, разносторонне одаренный и неистощимо работоспособный, Д.—подлинный сын нового класса, шедшего к мировой гегемонии во всеоружии просвещенного либерализма, трезвого прагматизма, инициативности, трудоспособности, изворотливости и необъятности appetitов, новых устроителей жизни. Аполотег веротерпимости, за язвительный памфлет («The Shortest Way with the Dissenters», 1702), направленный против клерикального обскурантизма, удостоившийся позорного столба и тюрьмы (где написал его «Hymn to the Pillory»), делец-негоциант, вовлеченный в спекулятивную горячку века, прозорливый экономист-реформатор («An Essay upon Projects», 1698), Д.—энтузиаст



колональной и морской гегемонии англ. капитала, автор обширных колонизационных и коммерческих проектов, историограф англ. торговли («A Plan of the English Commerce», 3 parts, 1728), редактор правительственного торгово-экономического органа («Mercurius Politicus», 1716—1720). Плодовитый журналист, памфлетист, пропагандист-популяризатор, искусный казуист, откликнувшийся на все современные ему общественные явления, скрывавший за многообразием псевдонимов оппортунизм политического хамелеона, Д. имеет за собой в истории англ. журналистики непреходящую заслугу создания первой подлинной англ. газеты, вышедшей с 1704 по 1713 с небывалой для того времени регулярностью. Эта единолично им писавшаяся независимая либеральная газета («Review») содержала все известные нашему времени виды газетной журналистики; 4-я стр., посвященная назидательному юмору, явилась предвосхищением популярных в 18 в. сатирико-наравоучительных изданий Стиля и Аддисона.

Способности и опыт журналиста легли в основу художественного творчества Д., к которому он приступил в шестидесятилетнем возрасте. Газетный репортаж, биографии исторических деятелей, редактирование уголовных анналов, составление религиозно-наравоучительных книг для семейного чтения, географические описания — являют в его обширном литературном наследии переходный этап к созданию реалистического романа. Предубеждение современного Д. читателя против литературного вымысла, порожденное практицизмом века и одиозной традицией галантно-героического романа, и популярность мемуарной и псевдомемуарной литературы толкнули Д. с его безошибочным чутьем социального заказа на путь литературной мистификации. Стремясь придать своим романам характер подлинных человеческих документов, Д. нашел ту литературную форму, к-рая в значительной мере определила пути современного реалистического романа.

Выдержанные в форме автобиографического рассказа романы Д. являются либо исповедью либо путевыми записками героя. Герой всегда человек, поставленный в условия жестокой борьбы за существование, обнаруживающей его практическую изворотливость, несокрушимую энергию и приспособляемость. Впечатление аутентичности автобиографического монтажа восполняется безыскусственностью языка, отличающегося всеми качествами непринужденного устного рассказа, и беззаботностью архитектоники, порой совмещаемой с обдуманной подготовкой отдельных значительных положений. Главное достоинство романов Д. в их мощном натурализме. Если моральный и религиозный дидактизм накладывает на произведения Д. отпечаток старомодности, то натурализм лучших его романов, запечатленный неповторимостью мироощущения данной среды, культуры и века, навсегда останется школой исключительного художественного мастерства и незаменимым источником антикварно-бытовой и историко-культурной документации.

Прочно привившийся в англ. литературе авантюрный морской роман, рисующий жизнь

и приключения пиратов («Captain Singleton», 1720), роман путешествий («A New Voyage round the World», 1724), плутовской роман в его социальном преломлении («The Fortunes and Misfortunes of the Famous Moll Flanders», 1722, «The History of Colonel Jack», 1722, «The Fortunate Mistress... known by the name of the Lady Roxana», 1724) и первые опыты создания современного исторического романа, изображающего вымышленного героя в обстановке подлинных исторических лиц и событий («Memoirs of a Cavalier», 1720, «A Journal of the Plague Year», 1722), — таковы основные линии развития англ. романа 18 и 19 вв., инициатором к-рых является Д. Для современного читателя сохранили интерес роман «Молль Флендерс», бытописующий жизнь социальн. подонков Англии, страницы «Полковника Джека», посвященные изображению быта беспризорного лондонского ребенка (прототипа Оливера Твиста Диккенса), и «Записки о чумном годе», причисляемые к классич. образцам англ. литературы. Но все эти заслуги Д. и самое его имя вытеснены из памяти человечества беспримерным успехом его Робинзона Крузо («The Life and Strange Surprising Adventures of Robinson Crusoe of York, Mariner» (1, 2 часть в 1719; 3 «Serious Reflections during the Life... of R. C.» в 1720).

Не новый в мировой литературе мотив кораблекрушения и изолированного существования на необитаемом острове приобретает мощную актуальность в эпоху экспансии морской торговли, колониального грондерства и географических открытий. В 17 в. «Робинзонада» в качестве второстепенного эпизода заявляет себя в произведениях писателей различных стран и наций, иногда комбинируясь с темой острова Утопии и изображением новых условий жизни в изолированном уголке вселенной. Д. аккумулировал в своем сознании живой опыт и заветные стремления целых поколений мореплавателей. Репортер-мистификатор, виртуоз «правдоподобной лжи», он придал своему произведению несомненность протокольных показаний «очевидца». Представитель свежего, жизнеспособного класса, Дефо одухотворил свое произведение уважением к человеческому труду и культуре, личному творчеству и инициативе, пафосом завоевания и подчинения природы человеку. Здоровый оптимизм Робинзона открыл ему сердце человечества, обеспечив его многочисленному литературному потомству (см. *Робинзонада*) огромное воспитательное влияние на подрастающее юношество. И все же это гениальное произведение неотделимо от своей классовой основы. Созданный воинствующим буржуа на заре капитализма, роман Д. оправдал свою классовую миссию, немало содействовал формированию и воспитанию британского национального типа моряка-колонизатора. Переведенный предусмотрительно Великобританской опеки на язык колониальн. народов, Робинзон Крузо стал тем евангелием империалистической культуры, по которому цветнокожие учатся благоветь перед «великой миссией белого человека». Характерно, что в эпоху гражданской войны в Соед. Штатах Сев. Америки эта излюбленная янки книга была подвергнута бойкоту за рабовладельческие тенденции.

Ныне бывшее влияние Робинзона Крузо на ущерб. Героика индивидуального созидания, так много говорившая буржуа-индивидуалисту, представляется недостаточной поколениям, по-новому осмыслившим пути человеческой культуры. Но художественное обаяние этой книги и проникающий ее авантюрный трепет вряд ли будут когда-нибудь изжиты. Роман Дефо был неоднократно перерабатываем для детского и юношеского возраста. Но переработки эти настолько изменяли общий характер романа, что по существу приходится говорить о совершенно новых произведениях, создаваемых на основе Робинзона Крузо. — Попытка дать «Робинзона» для советского юношества сделана З. И. Лилиной.

Лучшие изд. художественных произведений Д.: *Romances and Narratives* by Daniel Defoe, 16 vls, L., 1895, ed. Aitken G., *The Works of Daniel Defoe* (повторение предыдущ. изд. с небольшими изменениями), N. Y., 1905; *Defoe's Novels*, 8 vls, Philadelphia, 1906; *Complete Works*, там же, 1914.

Переводы и изд. «Робинзона Крузо» в России: Д. Дефо, *Жизнь и приключения Робинзона Крузо*, природного англичанина, пер. с франц. Я. Трусова, 2 части, СПб, 1762—1764 (2 изд., 1775; 3 изд., 1787; 4 изд., 1811 или 1814); Робинзон Крузо (новый), или похождения славного английского мореходца, перевод с нем., М., 1871; *Жизнь и приключения Робинзона Крузо*, им самим писанное, с английского перевел Я. Ланген, СПб, 1811; Дефо Д., *Жизнь и приключения Робинзона Крузо*, описанные им самим, новый пер. с англ. П. А. Корсакова, ч. 1—2 (изд. А. Красовского), СПб, 1842—43, и много друг.

Лучшее современное изд. «Робинзона Крузо» в русском пер. (с незначительными сокращениями)—*Academia*, Л., 1929. Кроме того переведено: Дефо Д., *Радости и горести знаменитой Молль Флендерс*. Написано в 1683, пер. Кончаловского П. (со ст. Лесевича В.), М., 1903 (первонач. в «Русском богатстве», СПб, 1896, №№ 1—4).

*Lit.*: Trent W. P., *Daniel Defoe, how to know him*, Indianapolis, 1916; Second A. W., *Studies in the Narrative Method of Defoe*, Illinois, 1924; Wackwitz F., *Entstehungsgeschichte von Defoe's «Robinson Crusoe»*, B., 1909; Ulrich H., *Defoe's Robinson Crusoe*, Lpz., 1924; Lannert G., *An Investigation into the Language of Robinson Crusoe*, Uppsala, 1910; Hübener G., *Der Kaufmann Robinson Crusoe*, «Englische Studien», Lpz., 1920, B. LIV; Hutchins H. C., *Robinson Crusoe and its Printing, 1719—1731*, London, 1925; Gildon Ch., *Robinson Crusoe Examined and Criticised*, London, 1924; Доттен П., *Жизнь и приключения Даниеля Дефо—автора Робинзона Крузо*, Москва—Ленинград, 1926 (сокращенный перевод большой французской работы Доттена).

*Р. Гальперина.*

**ДЕФОРГ** (Deforgues), Франсуа Луи Мишель (1759—1840), франц. политический деятель и дипломат. Близкий к Дантону еще до Великой революции, занимал после падения монархии различные должности по полицейскому и военному управлению, был секретарем первого дантонистского *Комитета общественного спасения* (см.), а 21 июня 1793 занял пост министра иностранных дел. Арестованный 2 апреля 1794 в качестве дантописта, был освобожден после гибели Робеспьера. В 1799 назначен посланником в Голландию; при Наполеоне был консулом в Нью Орлеане (по вынужденной отставки в 1810); после 1810 не принимал участия в политической деятельности.

**ДЕФОРЕСТ** (de Forest), Ли (р. 1873), американский радиоспециалист. С 1904 пробовал применить как *детектор* (см.) к радио газовое пламя бузеновой горелки. Затем несколько позже Флеминга (см.) подошел к устройству *диода* (см.). В 1906, прибавив третий электрод (так наз. сетку), изобрел свой «аудион». Третий электрод Д. (триод)

колоссально расширил значение электронной лампы и может считаться совершенно новым изобретением. Но америк. суд (1916) признал это изобретение Д. лишь изменением диода и тем подтвердил приоритет Флеминга на электронную лампу вообще.

**ДЕФОРМАЦИИ ТЕЛА** (в антропологии), естественные или искусственные отклонения отдельных органов тела от типичной (нормальной) формы. Д. могут быть следствием внутриутробного нарушения развития той или иной части тела (напр. врожденная Д. черепа, конечности); вместе с тем Д. могут развиваться внеутробно в результате различных патологических, бытовых, профессиональных, старческих и других влияний. Наиболее общим видом естественных Д. являются асимметрии, которые в небольших размерах (асимметрии правой и левой сторон мозга, лицевого скелета, конечностей и т. д.) составляют физиологическое явление и лишь в резких формах относятся к Д. Естественные Д. черепа связаны главн. обр. с неправильным зарощением черепных швов. Рост черепа в направлении перпендикулярном к преждевременно зарощенному шву становится невозможным, и происходит рост в других направлениях, вследствие чего череп принимает атипичную форму. При преждевременном зарощении стреловидного шва череп получает очень узкую и длинную форму, в опрокинутом виде напоминающую лодку (с к а ф о к е ф а л и я). Зарощение средних отрезков венечного и лямбовидного швов прекращает рост в длину, получается круглый череп (т р о х о к е ф а л и я); зарощение боковых отделов тех же швов ведет к аномально-высокой башнеобразной форме черепа, причем в зависимости от степени облитерации этих двух швов—с покатым лбом (а к р о к е ф а л и я) или прямым лбом (о к с и к е ф а л и я). Раннее (в утробном периоде) зарощение лобного шва дает трехугольный череп (т р и г о н о к е ф а л и я). При сильном вдавлении турецкого седла и понижении средней части черепного свода получается седловидная форма черепа. Часто встречающейся Д. является п л а н о к е ф а л и я, т. е. асимметричное положение правой и левой стороны черепа.

Искусственные Д. черепа достигаются наложением на голову ребенка особых повязок, а иногда и деревянных дощечек. В зависимости от положения круговой повязки голова получает вытянутую вверх башнеобразную форму или вытянутую назад удлиненную форму, по большей части с покатым лбом. Такого рода Д. широко распространены у многих племен, из современных—у меланезийцев, нек-рых американских индейцев, в Европе—на некоторых островах Фрисландии. Если к круговой повязке присоединяется еще дополнительная продольная или поперечная, череп получает круглую или двудольную, в некоторых случаях трехдольную форму. Такая Д. была в ходу у древних инков, практикуется у нек-рых современных народов. Наиболее частая Д. л и ц а—это сильное сужение лицевого скелета или его удлинение, сопровождаемое обычно узким седловидным небом. Такое из-



менение формы является результатом или продолжительного заболевания носоглотки, затрудняющего носовое дыхание, или недо-

ложении осей ног. Плоская стопа с малым сводом развивается часто под влиянием продолжительного стояния и ношения тяжелых



развития нижней челюсти, составляющего повидимому индивидуальную наследственную особенность.

Д. позвоночника и спинной области вызываются ослабленным действием мускулов, выпрямляющих позвоночник, в резких случаях—неправильным развитием скелета. Сильное выступание назад грудного отдела позвоночника называется *кифозом* (см.), отступление от средней линии в сторону—*сколиозом* (см.). Небольшой кифоз составляет особенность старческого возраста, но часто наблюдается и у детей слабого сложения, сглаживаясь по мере возмужания. В зрелом возрасте небольшой кифоз свойственен некоторым профессиям, связанным с сидячим трудом или ношением больших тяжестей. Резкий кифоз (горбастость) составляет патологическое явление.

Грудная клетка уклоняется от правильной формы в сторону уплощения (плоская или паралитическая грудь), или сжатия с боков (куриная грудь), или недоразвития верхнего и нижнего отделов (бочкообразная грудь). При недоразвитии ребер спереди и выступании грудной кости получается гребневидн. грудная клетка. Все эти дефекты имеют патологический характер (см. *Грудная клетка*).

Из Д. конечностей заслуживают внимания уклонения в форме стопы и в распо-

(составляет частое явление у наборщиков, грузчиков), но как и противоположный тип—сводчатая стопа с малой площадью опоры—в известной мере определяется индивидуальным предрасположением. По положению осей ног различают несходящиеся в коленях при сомкнутых в стопах ноги (О-ноги) и несходящиеся в ступнях при сдвинутых коленях (Х-ноги). Эти уклонения связаны с рядом скелетных особенностей и весьма сложны по своему происхождению. Стопа подвергается у некоторых народов также и искусственной Д. Известен широко распространенный в Китае обычай бинтовать ступни маленьк. девочек. В результате продолжительного ношения круглой повязки плюсовые кости горбообразно изгибаются вверх и пальцы оказываются пригнутыми к пятке, длина ступни сильно укорачивается. Получается ступня, непригодная для опоры и продолжительн. передвижения.

Лит.: Martin R., Lehrbuch der Anthropologie in systematischer Darstellung, 2 Aufl., B. II, Jena, 1928; Двержинский В. Э., Преждевременные сращения черепных швов, Харьков, 1914; Карпун М. И., О профессиональных искривлениях позвоночника и связанных с ними заболеваниях нижних конечностей, в кн. Введение в социальную патологию хирургических болезней (сборн.), стр. 44—61, М., 1925; Хесин В. Р., К хирургической патологии грузчиков московского ж.-д. узла, М., 1925. В. Бунак.

**ДЕФОРМАЦИОННЫЕ ТОНЫ** (иначе трансформационные тоны), комби-

национные тоны (см.), возникающие в ухе в тех случаях, когда оно воспринимает одновременно два чистых тона, числа колебаний к-рых относятся как небольшие целые числа (напр. как 3 к 5). В таком случае вследствие непропорциональности и нерегулярности деформаций по отношению к амплитудам этих тонов возникает субъективный тон, число колебаний к-рого таково, что он является основным тоном по отношению к вышеупомянутым двум воспринимаемым (в нашем примере число колебаний в нем относится к числам колебаний этих тонов как 1:3 и 1:5, вообще как общий наибольший делитель).

**ДЕФОРМАЦИЯ**, изменение формы твердого тела, вызванное действием механических напряжений (сил). Различают деформацию упругую, исчезающую после удаления напряжения, и деформацию пластическую, остающуюся, остаточную.

**Д. упругая.** Изучение упругой Д., к-рой подвергаются все материалы, входящие в те или иные инженерные сооружения, имеет чрезвычайно важное значение для техники и лежит в основе специальной технической дисциплины — *сопротивления материалов* (см.). Простейшим случаем упругой Д. является так наз. однородная Д., при к-рой проекция перемещения каждой точки деформирующегося тела на оси координат является линейной функцией от координат этой точки. Такой Д. подвергается напр. тело, закрепленное в начале координат так, что оно не имеет возможности вращаться вокруг осей, и подвергающееся действию растягивающей его силы по направлению одной из осей. Если бы такое тело до Д. имело форму шара, то после нее оно превратилось бы в эллипсоид, размеры к-рого определяются свойствами деформируемого материала. В общем случае Д. представляется весьма сложной функцией от координат и определяется шестью составляющими, отнесенными к трем произвольно выбранным взаимно-перпендикулярным осям: тремя относительными удлинениями и (положительными или отрицательными) в направлении осей ( $e_{xx}, e_{yy}, e_{zz}$ ) и тремя углами сдвигов, или изменениями прямых углов попарно между осями ( $e_{xy}, e_{yz}, e_{zx}$ ). Знание этих составляющих позволяет вычислить Д. в любом направлении. Для каждого напряженного состояния можно всегда выбрать координатные оси т. о., что первоначально прямые углы между ними после Д. не меняются. Такие оси называются главными направлениями и Д., а отвечающие им удлинения — главными и удлинениями. Если иметь дело только с малыми Д., как это почти всегда имеет место в технических задачах, то можно пренебречь квадратами перемещений и их производных по осям координат и считать Д. однородной в пределах малого объема, заключающего данную точку. Поэтому если мысленно выделить из упругого тела элементарный шар с центром в данной точке, то после Д. он обратится в эллипсоид, к-рый называется эллипсоидом Д.; главные оси его совпадают с главн. направлениями Д. Для изотропных тел они совпадают кроме того с главн. осями эллипсоида напряжений.

Зависимость между напряжениями и Д. для упругих тел определяется законом Гука, устанавливающим их пропорциональность при малых Д., не выходящих за *предел упругости* (см.). Так как напряжение в общем случае определяется для каждой точки также шестью составляющими (три нормальных и три касательных), то общее число коэффициентов, при помощи которых можно установить зависимость между напряжениями и деформациями, равно 36. Некоторые из этих коэффициентов оказываются попарно равными, что снижает их число до 21. Однако такое большое число требуется лишь для описания вполне анизотропных тел (см. *Анизотропность*). По мере появления свойств симметрии (кристаллы) число коэффициентов сокращается; так, Д. кристаллов кубической системы определяется всего тремя постоянными, а Д. вполне изотропного тела — двумя.

В последнем случае обычно пользуются следующими двумя коэффициентами: модулем упругости  $E$  (модуль Юнга) и постоянной Пуассона  $\mu$ . Первый представляет собой коэффициент пропорциональности между относительным удлинением  $e = \frac{\Delta l}{l}$  (где  $\Delta l$  — абсолютное удлинение и  $l$  — длина элемента) при простом растяжении и соответствующим нормальным напряжением  $\sigma = \frac{P}{F}$  (где  $P$  — сила и  $F$  — площадь поперечного сечения стержня):  $\sigma = Ee$ , а постоянная Пуассона есть коэффициент пропорциональности между продольным удлинением  $e_x$  и поперечным укорочением  $e_y$ :  $e_y = \mu e_x$ . Тогда в общем случае объемного напряженного состояния при наличии трех главных напряжений:  $\sigma_x, \sigma_y$  и  $\sigma_z$  удлинение  $e_x$  в одном из главных направлений  $x$  определяется из выражения:  $e_x = \frac{1}{E} [\sigma_x - \mu (\sigma_y + \sigma_z)]$ .

Вследствие того, что при растяжении поперечные размеры тела изменяются в другом отношении, чем продольные, появляется относительное изменение объема  $\theta$ , которое при малых Д. выражается формулой:

$$\theta = e_x + e_y + e_z = \frac{\sigma_x + \sigma_y + \sigma_z}{E} (1 - 2\mu).$$

При простом растяжении объем увеличивается, при сжатии — уменьшается.

Д. сдвига кроме того определяется модулем сдвига  $G$ , определяющимся формулой:

$$\tau = G\gamma,$$

где  $\tau$  — сдвигающее (скалывающее, касательное) напряжение, а  $\gamma$  — угол сдвига (в радианах). Модули  $G$  и  $E$  связаны зависимостью:

$$G = \frac{E}{2(1 + \mu)}$$

Измерение упругой Д. В виду того, что упругая Д. большинства технически важных материалов (металлы) очень малая величина, измерение ее, важное для возможности расчета сооружений, требует применения особо точных приборов. Из оптических приборов, предложенных для этой цели, наиболее распространены: 1) зеркальный прибор Мартенса (рис. 1), состоящий из планки, прижатой к образцу одним концом помощью острого ножа, а другим — помощью призмочки, поворачивающейся при Д. образца; на оси последней укреплено зеркальце, угол поворота которого, пропорциональный удлинению, измеряется с помощью *зеркального отсчета* (см.); обычная точность — 0,002 мм; 2) экстенсометр Юнга, микроскоп с микрометрической шкалой, с помощью к-рой измеряют смещение волоска, вызываемое удлинением образца; точность — 0,005 мм.

Механические измерители основаны на увеличении Д. при помощи чувствитель-

ных рычагов или шестеренных передач. Цена деления у лучших американских моделей (Олсен, Риле) до 0,0025 мм; 3) электрические приборы основаны или на измерении электросопротивления образца (Гильери) или на измерении емкости конденсатора, включенного в колебательный контур (радиоэкстенсометр); в последнем случае чувствительность прибора может быть доведена до  $1 \times 10^{-5}$  мм; 4) электрические экстенсометры (Шефер, Давиденков) основаны на изменении строя натянутой струны при изменении длины последней. Высота строя измеряется с помощью методов, разработанных радиотехникой.



Рис. 1.

Полезные методы применяются в случае изучения работы целого сооружения (мост, плотина). Наряду с обыкновенными рычажными измерителями (тензометрами), дающими отсчет по стрелке, применяются и специальные приборы, обслуживаемые на расстоянии (телемикрометры, телетензометры). Сюда относятся: а) струнные измерители (см. выше); б) угольные телеметры Петерса (Америка). Последние представляют собой столбики из прижатых друг к другу угольных дисков, связываемые концами с измеряемым элементом сооружения. При всяком изменении длины последнего изменяются условия контакта дисков, а следовательно и электрическое сопротивление столбика; последнее и может служить мерой Д. Полный ход прибора—0,05 мм на дл. в 200 мм.

Все описанные способы измерения Д. являются относительными, т. е. могут зарегистрировать лишь изменение Д. Из абсолютных способов можно указать только два: оптический метод исследования деформаций в прозрачных упругих телах на основании возникающего в них двойного лучепреломления (см.) и связанных с ним явлений хроматической поляризации (см.) и рентгеновский метод, основанный на измерении параметра кристаллической решетки. Применение первого сильно ограничено выбором материала (стекло, целлюлоид); второй находится лишь в стадии разработки и, хотя и верный теоретически, еще не получил практической проверки.

**II. Д. пластическая.** Способность к пластической Д. представляет собою одно из наиболее ценных свойств металлов, допускающее для них широкую обработку давлением (ковку, штамповку и т. д.). Наблюдая под микроскопом процесс пластической Д. металлического отполированного шлифа, Юинг и Розенгайн (1900) показали, что внутри каждого зерна (кристалла), из которых состоит металл, появляются параллельные друг другу штрихи, являющиеся следами на поверхности шлифа плоскостей сдвигов зерен; характер этих штрихов был выяснен при косом освещении и с помощью поперечного разреза, показавшего отчетливые уступы (рис. 2). Благодаря этому зерна металла деформируются, как колода карт, и могут принимать удлиненную форму (при протяж-

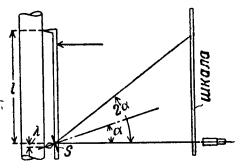
ке, прокатке), сохраняя свою кристаллическую природу.

Пластическая деформация *монокристаллов* (см.) подчиняется следующим вполне определенным законам: а) сдвиги образуются всегда в одних и тех же кристаллографических плоскостях, напр. для Zn—в плоскости базиса гексагональной призмы, для Al (кубической системы)—в плоскости октаэдра и друг.; благодаря этому цилиндрическая палочка монокристалла вытягивается в длинную ленту; б) направление сдвига также вполне определено кристаллографически (напр. у Zn—большая диагональ шестиугольника основания, у Al—диагональ грани); в) из всех кристаллографически равнозначных плоскостей и направлений сдвиг выбирает те, для которых составляющая скалывающего напряжения оказывается наибольшей; д) так как вследствие сдвига происходит поворот зерен и меняются геометрические условия, то в известный момент плоскость начавшегося сдвига уступает свое место другой, кристаллографически с ней одноименной; это происходит тем раньше,



Рис. 2.



Рис. 3.

чем выше симметрия кристалла. При низкой симметрии (напр. гексагональный Zn) этой замены может вообще не произойти, и тогда образец получает громадные удлинения, достигающие 2.000%; е) в некоторых случаях после далеко прошедшего сдвига появляется двойникование (рис. 3), когда кристалл частично перекидывается в положение, обратное симметричному исходному (зеркальное изображение); тогда плоскость легчайших сдвигов получает новое положение, и картина Д. меняется. Применение метода рентгеновых лучей к изучению структуры металлов позволило установить, что при пластической деформации многокристаллических (технических) металлов появляется определенная преобладающая ориентировка (фазер-структура), зависящая от рода металла и вида деформации. Б. ч. направление этой ориентировки таково, что появление ее повышает сопротивление зерен сдвигающим напряжениям.

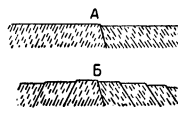
При пластической Д. атомная решетка, присущая кристаллу, повидимому существенно не искажается, а появляются лишь перемещения одних частей по отношению к другим без нарушения взаимной связи; об этом свидетельствует неизменяемость рентгеновских спектров (рентгенограмм Дебай-Шерера), обнаруживающих при самых высоких степенях Д. только некоторую размытость линий как результат наличия остаточных напряжений (см. ниже). Теории (Розенгайн, Бейльби) о переходе при пластической Д. металла в аморфное состояние не находят себе подтверждения.

Неизменным спутником всякой пластической Д. является упрочнение (наклеп), выражающееся в постепенном по-

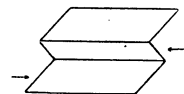
вышении напряжения, необходимого для продолжения Д. Причины этого следующие: а) в многокристаллическом агрегате имеется различная ориентировка зерен по отношению к силовому полю, благодаря чему сначала вовлекаются в Д. наиболее благоприятно ориентированные и следовательно легче всего деформируемые кристаллы; б) при продолжающейся Д. зерна поворачиваются в положение, в котором они лучше сопротивляются сдвигающим напряжениям (ориентировка); в) сам кристалл упрочняется, что проявляется постепенно в повышении реального сопротивления сдвигу по плоскости скольжения; причины этого последнего процесса не ясны и связаны видимому с постепенным искажением правильного вида плоскостей скольжения.



Рис. 4.

Остаточная Д. сопровождается всегда проявлением и некоторых остаточных (иначе внутренних) напряжений, объясняющихся неоднородностью Д.; таким образом часть упругой Д. не исчезает, а остается, связывая определенное количество потенциальной энергии (от 5 до 15% от всего затраченного на Д. количества энергии). Величина этих остаточных напряжений достигает максимума при невысоких степенях прокатки—порядка 20—40% уменьшения площади сечения; при дальнейшей Д. они начинают падать. Рентгенографически существование их выражается в удлинении круглых пятен, получаемых на рентгенограммах Лауе для монокристаллов (отражение от цилиндрических изогнутых кристаллографических поверхностей; рис. 4). При всякой разрезке; отбочке, остружке и т. п. пластически деформированного куска равновесие внутренних напряжений нарушается, и появляются искривления, вредные для изделия. В известных случаях эти напряжения могут быть сняты надлежащей термической обработкой (невысокий ожиг).

Пластическая деформация изменяет существенным образом все механические и физич. свойства металла. Твердость его увеличивается, временное сопротивление и предел упругости повышаются, удлинение и работа Д. уменьшаются; растворимость в кислотах увеличивается (гл. обр. в связи с остаточными напряжениями); электросопротивление возрастает; магнитная проницаемость уменьшается; коэрцитивная сила и гистерезис увеличиваются. Плотность практически не изменяется, слегка уменьшаясь в пределах третьего десятичного знака, т. ч. объем при пластической Д. не меняется (в отличие от упругой Д.).

На пластическую Д. большое влияние оказывают время и температура. Тогда как упругая Д. распространяется со скоростью звука, пластическая Д. требует заметного времени на свое осуществление. Чем ниже температура плавления металла, тем это влияние времени заметнее. Так, для увеличения скорости растяжения олова в 2.000 раз приходится увеличивать напряжение в 7,5 раз (Лудвик). Очень медленным растяжением в течение нескольких месяцев можно

довести до разрыва некоторые металлы (латунь, алюминиевые сплавы) напряжением, которое при обычных скоростях нагружения не всегда вызывает пластические деформации вообще (Вельтер). Только железо и мягкая сталь ведут себя в этом отношении прямо противоположно вследствие так называемого старения металлов (см.).

Высокие температуры действуют аналогично пониженной скорости, т. е. уменьшают напряжения, требующиеся для данной Д.; на этом основано применение горячей обработки давлением (ковка, штамповка, см.). Наоборот, низкие температуры увеличивают жесткость большинства металлов (кроме меди, никеля, алюминия). Одновременным действием низкой температуры и высокой скорости можно поднять сопротивление деформирования до такой величины, что раньше окажется превзойденной молекулярная связь вещества и произойдет хрупкое разрушение материала, в обычных условиях обладающего большим запасом пластичности.

*Лит.*: Теория упругости: Тимошенко С., Курс теории упругости, ч. 1, СПб, 1914; его же, Прикладная теория упругости, М.—Л., 1930; Ясинский Ф., Собрание сочинений, т. III, СПб, 1902; Тимошенко С., Курс сопротивления материалов, 8 изд., М.—Л., 1929; Фöppl A., Теория сопротивления материалов, СПб, 1901; Фöppl A. und L., Drang und Zwang, B-de I—II, München, 1924—1928; Love A., A Treatise on the Mathematical Theory of Elasticity, 4 ed., Cambridge, 1927; Geiger H. und Scheel K., Handbuch der Physik, Band VI—Mechanik der elastischen Körper, B., 1928. Измерительные приборы: Breuil P., Nouveaux mécanismes et nouvelles méthodes pour l'essai des métaux, P., 1910; Watson R. and Hyde J., Mechanical Testing, v. I, L., 1922; Wien W. und Harms F., Handbuch der Experimentalphysik, B. V, Die technischen Verfahren zur Untersuchung der Metalle (von Goereng P. und Mailänder R.), London, 1930. Оптический метод: Зайцев А., Оптический метод изучения напряжений, Л., 1927. Рентгеновский метод: Аксенов Г., Измерение упругих напряжений в мелкокристаллических агрегатах, «Журнал прикладной физики», М.—Л., 1929, том VI, выпуск 2. И. Давиденков.

**ДЕФОРМАЦИЯ**, в стенографии, изменение и искажение начертания знаков в результате быстрого письма у высших пределов стенографической скорости данного работника. Особенной Д. подвергаются углы (прежде всего тупые), затем — прямые линии, и наименьшую деформацию испытывают округлые линии, в особенности эллипсы и закругления прямой.

**ДЕФОРМАЦИЯ ЧЕРЕПА**, см. *Деформации тела*.

**ДЕФОСФОРАЦИЯ**, перевод фосфора из металлической ванны в шлак путем окисления фосфора в фосфорный ангидрид и образования стойкой фосфорной кислоты соли, из к-рой фосфор не может перейти в металл в процессах передела. Промежуточным продуктом Д. служит фосфорножелезная соль, а конечным — основная фосфорнокальциевая ( $\text{Ca}_2\text{P}_2\text{O}_7\text{CaO}$ ); первая получается при совместном или одновременном окислении железа и фосфора, а вторая — при растворении извести (флюса) в первоначально полученном шлаке. Степень Д. зависит от концентрации кремнезема в шлаке: чем она ниже, тем дальше идет Д. (подробности см. *Томасирование, Мартеновское производство*).

**ДЕФРАНС** (Defrance), Леонар (1735—1805), видный бельгийский живописец и гравер. Обычно небольшие по формату, мно-

гофигурные жанровые сцены Д. отличаются весьма развитым для своего времени реализмом, обилием очень ценных бытовых подробностей, богатством движений и технически высокой живописью. Работы Д. находятся в частных собраниях и ряде музеев Бельгии, Франции и Германии.

*Lum.*: Autobiographie d'un peintre liégeois (L. Defrance), Liège, 1906.

**ДЕФРАУДАЦИЯ**, в уголовном праве уклонение от уплаты налогов или пошлин, сопряженное с какими-либо ложными утверждениями или обманными действиями. Например уклонение от уплаты ввозных или вывозных пошлин при провозе тех или иных товаров через государственную границу.

**ДЕФРЕГГЕР** (Defregger), Франц (1835—1921), нем. художник, ученик Пилоти (Мюнхен). Писал сцены из быта зажиточного тирольского крестьянства («Бал на Альме», «Нищие певцы в крестьянском доме» и др.), а также «исторически»-жанровые картины на темы из времен борьбы против Наполеона в 1809 («Шпекбахер и его сын», «Возвращение победителей» и друг.) в ярко националистической трактовке. Продолжая линию Дюссельдорфской школы с ее пассивным академическим натурализмом, Д. доводил сентиментальную идеализацию до шаблона, что вполне соответствовало вкусам наиболее консервативных слоев нем. мелкой буржуазии 70—90-х гг.

*Lum.*: Rosenberg A., Defregger, 2 Auflage, Berlin, 1900.

**ДЕ-ФРИЗ** (de-Vries), Гуго (род. 1848), голландский ботаник. С 1881 до 1918 проф. Амстердамского ун-та и директор ботанического сада. Первые работы Д.-Ф. посвящены физиологии растений; они не имеют особого значения. В 1889 Д.-Ф. выпустил большую теоретическую работу — «Внутриклеточный пангенезис», где выдвинул гипотезу о природе наследственности, во многом напоминающую дарвиновскую гипотезу *пангенезиса* (см.). В свете дальнейших открытий науки о наследственности эта работа Д.-Ф. в значительной мере потеряла значение и имеет в наст. время гл. обр. историч. интерес, т. к. послужила исходной точкой развития взглядов Д.-Ф. на отдельные наследственные признаки. Основные работы Д.-Ф., доставившие ему мировую известность, посвящены вопросу о скачкообразных изменениях наследственных признаков — *мутациях* (см.), на к-рые он один из первых обратил серьезное внимание. Начиная с 1903, Д.-Ф. выпускает по этому вопросу ряд работ, большинство из к-рых сновано на изучении мутаций у растения *Oenothera* (ослиник). Одной из крупнейш. заслуг Д.-Ф. является вторичное открытие (наряду с Корренсом и Чермаком) забытых законов *Менделя* (см.).

Г л а в н ы е т р у д ы: Beschreibung einer Methode zur Aufhebung der Turgos in Pflanzenzellen, Leipzig, 1877; Intrazelluläre Pangenesis, Jena, 1869; Die Mutationstheorie, 2 B-de, Lpz., 1901—03; Species and Varieties, L., 1905; Pflanzenzüchtung, 2 Aufl., Berlin, 1908; Het veredelen von kultuurplanten, Haarlem, 1908; Leerboek der beschrijvende meekunde, Deel I, Delft, 1908; Собрание соч.: Opera e periodice collata, 6 Bände, Utrecht, 1918. На рус. яз.: Мутации и периоды мутаций при происхождении видов, СПб, 1912. С. Гершензон.

**ДЕФРОСТЕР**, специальная камера холодильника для постепенного обогривания и обсушивания выпускаемых из холодиль-

ника в теплое время продуктов, гл. обр. яиц и фруктов. Это устраняет наружное отпотевание продуктов при непосредственном выносе их из холодильника на теплый воздух; выделившаяся влага вредно повлияла бы на их дальнейшее сохранение. Д. обслуживается обыкновенно воздухоохладителем. Циркулирующий воздух, проходя через воздухоохладитель, осушается, затем прогревается и, попадая вновь в дефростер, постепенно обогривает и обсушивает продукты (см. *Холодильные склады*). Операция длится около суток.

**ДЕФТЕРДАР-ПАША** (Defterdar-pasha), титул главы казначейства феодальной Турции, одного из четырех министров. Д.-п. ведал приходами имперской (мирри) кассы, председательствовал в государственной финансовой коллегии (18 в.). Финансовая коллегия под руководством Д.-п. устанавливала ставки налогов, она же ведала и расходами государства.

В эпоху реформ так наз. *Танзимата* (см.) (1839—56) наряду с друг. реформами реорганизовывается и финансовый аппарат, уничтожается титул Д.-п. и создается финансовое ведомство (Malie nezareti). Однако звание Д.-п. сохраняется для финанс. чиновников в провинциях до провозглашения республики, причем функции Д.-п. уже ничем не отличаются от функций чиновника, ведающего приходами, расходами и казначейством области, губерний, уездов и т. д.

**ДЕФФИ** (Duffy), вернее Даффи, сер, Чарлз Гаван (1816—1903), ирландский политический деятель; родился в семье лавочника в маленьком ирландском местечке Монаган. По образованию юрист. Еще в юности (с 1834) сотрудничал в Белфастском «Северном вестнике» («Northern Herald»), затем в дублинском «Утрен. обозрении» («Morning Register»); в 1839 сделался редактором газеты «Мститель», органа сев.-ирландских католиков. В 1842 основал журнал «Нация» («Nation»), который вскоре стал организационным центром группы «Молодая Ирландия» (Young Ireland), ставившей себе целью борьбу за независимый ирландский парламент всеми возможными средствами вплоть до революционного насилия. В 1846—48 Д. разошелся с *О'Коннеллом* (см.) по вопросу о тактике ирландского национального движения; в 1848 (не без влияния февральской революции во Франции) Д. принял участие в подготовке восстания; в июне того же года Д. был арестован, а журнал «Нация» закрыт. В 1849 Д. был оправдан, и ему удалось возобновить издание журнала. Д. примкнул к Лиге ирландских арендаторов (Irish Tenant-League), поставившей на своем знамени три лозунга: устойчивость аренды, справедливую ренту и свободную продажу. В 1852 Д. был избран в парламент, но, убедившись в невозможности добиться самоуправления для Ирландии путем парламентской борьбы, уехал в Австралию. В 1857—59 Д. был избран в палату колонии Виктория и в 1869 занял пост министра общественных работ и с. х-ва. В 1871—72 Д. премьер-министр Виктории; в 1873 получил титул сэра; в 1876 избран спикером (председателем) палаты. В 1880 Д. вернулся в Европу, но по-

литической деятельностью более не занимался. В 1891 был избран председателем Ирландского литературного общества (Irish Literary Society).

Д. написаны: *Young Ireland, a Fragment in Irish History, 1848—50, 2 vls, 2 ed., L., 1896; My Life in Two Hemispheres, L., 1898.*

*И. Звавич.*

**ДЕФЬЕ** (Desfieux), Франсуа (1755—94), политический деятель эпохи Великой французской революции, левый монетар, видный член Якобинского и Кордельерского клубов (до революции был торговцем вином в Бордо). Действительный участник восстания 10 августа, член трибунала 17 августа, созданного для суда над роллистами, Дефье уже с осени 1792 начал вести энергичную борьбу против жирондистов. Обвиненный Верньо в участии в попытке восстания 10 марта 1793, Д. продолжал революционную работу в Якобинском клубе. Летом и осенью 1793 Д. настаивал на ускорении суда над жирондистами и Марией Антуанеттой, на исключении со службы б. дворян, на снижении хлебных цен и на усилении террора. Д. принял участие в секционном движении 5 сент. и по постановлению секции Лепелетье 1 окт. 1793 был арестован вместе с *Проли* (см.), но был освобожден по настоянию Колло д'Эрбуа и Якобинского клуба. Резко отмежевавшись от т. наз. *беиеных* (см.) в лице Жака Ру и Леклерка, Дефье продолжал однако поддерживать сношения с левыми группировками и 21 окт. 1793 по предложению Робеспьера был исключен из Якобинского клуба вместе с *Перейра* и *Дюбуиссоном* (см.). Арестованный весной 1794 как сообщник Гебера, Д. был предан суду Революционного трибунала и гильотинирован 24 марта 1794.

*Лит.: Mathiez A., La conspiration des étrangers (Études robespierristes), t. II, P., 1918; Aulard A., La société des Jacobins, P., 1892.*

**ДЕФЮИССО** (Defuisseaux), Альфред (1845—1901), бельгийский социалист. По профессии адвокат. С самого начала своей деятельности стал на сторону лишенного политических прав пролетариата. В политической жизни Д. дебютировал в качестве одного из авторов «Республиканского манифеста», требовавшего введения всеобщего избирательного права и установления республики (1884). В 1885 вступил в образовавшуюся в этом году бельгийскую рабочую партию. В 1886 был приговорен к 6 месяцам тюремного заключения за издание своей, имевшей колоссальный успех, брошюры «Катехизис народа», в к-рой бельгийские рабочие призывались к устройству манифестации в Брюсселе за введение всеобщего избирательного права. Д. бежал в Голландию, а затем во Францию, в Париж, и из своего изгнания продолжал агитационную деятельность в основанной им газете «Вперед» («En Avant»). Недовольный умеренной тактикой рабочей партии, он выдвинул лозунг всеобщей стачки в борьбе за завоевание всеобщего избирательного права. Вскоре у Д., сторонника решительных, немедленных действий, возникли по вопросу о своевременности применения метода всеобщей стачки острые разногласия с большинством рабочей партии, закончившиеся исключением Дефюиссо из партии. Тогда Д. вместе с группой своих

единомышленников основал в 1887 республиканскую социалистическую партию, опиравшуюся гл. обр. на углекопов Эно и Льежа. Организованная республиканской партией в конце 1888 стачка углекопов закончилась неудачей. В связи с этой стачкой бельгийское правительство инсценировало против членов республиканской партии и гл. обр. против находившегося в эмиграции Д. процесс о заговоре, закончившийся оправданием обвиняемых (25 мая 1889). После этого началось постепенное сближение между республиканской и рабочей партиями, приведшее в 1889 к возвращению большинства членов республиканской партии в ряды рабочей партии. Когда в 1893 правительство под давлением рабочих масс октроировало всеобщее избирательное право, хотя и ограниченное множественным «вотумом» (см. *Бельгия*, Историч. очерк), Д. вместе с 28 др. социалистами был избран в палату, в к-рой он впрочем заметной роли не играл. Похороны Д. (1901) послужили поводом для грандиозной манифестации бельгийского пролетариата.

*Х. Рапппорт.*  
**ДЕХКАНЕ**, в Узбекистане и Таджикистане, соответствует термину «крестьяне». Происходит от персидск. «дех» (или «дих») — деревня. В древний период истории Ср. Азии (приблизительно с 4 в. до хр. э. до 11 в. хр. э.) термин «дихкан» обозначал феодала-землеуладельца, сначала иранского, а затем и тюркского происхождения, безразлично являлся ли его носитель представителем княжеской династии или просто богатым помещиком. С 13 в. термин «дихкан» в значении «феодал» уже не встречается. Приблизительно с 16 в. термин «дехан» (или «дихкан») обозначает земледельца вообще, преимущественно живущего в общине или подворно-участковым способом крестьянина. Последний был обязан рядом повинностей не только государству, но и владельцам мюльковых и вакуфных земель, если он сидел на их территории. При завоевании Ср. Азии русскими часть мюльковых и вакуфных земель была экспроприрована в пользу русской казны, но положение Д. нисколько не улучшилось. Напротив, насаждение хлопководства в Средней Азии с середины 80-х гг. 19 века привело к усиленному введению форм частной собственности на землю и подворно-участкового землепользования в хлопковых районах (1886) и к созданию особого аппарата торговокапиталистической эксплуатации Д.-хлопководца. Авансирование на ростовщических условиях, обвешивание при приеме хлопка и пр. вели неудержимым темпом к обезземелению и пролетаризации Д. В Фергане к 1917 у 51% хозяйств было 9,8% земли, а у 31,2% хозяйств—31,3% земли. В этой торговокапиталистической эксплуатации Д. очень видное значение имела туземная торговая буржуазия, включавшая в себя и верхушку дехканства и представлявшая собой низовое звено эксплуататорской сети. Обезземеленные и малоземельные дехкане превращались в чайрикеров, «полуфеодалных или, что тоже в экономическом смысле слова, полурабских издольщиков» (Ленин). Этот «прямой грабеж» (Покровский) в связи с попыт-



кой царского правительства привлечь и среднеазиатских дехкан к несению военной службы во время империалистской войны привел к революционному взрыву, восстанию 1916, для подавления к-рого был отправлен ген. А. Н. Куропаткин. Экономич. дифференциация Д. на «баев» и «чайрикеров», с середнячком, экономически нестойкой прослойкой между ними, резко сказалась в годы после Октябрьской революции. В то время как байство оказалось на стороне басмаческого движения, беднейшая часть Д., поскольку она высвобождалась из-под влияния баев и мулл, активно помогала Советской власти в борьбе с басмачами. Большую роль в этом сыграл союз *коичи* (см.). В настоящее время среднеазиатские Д. переживают огромный экономический сдвиг, вступая на путь внекапиталистического развития, начавшегося с земельно-водной реформы (1923), сопровождавшейся лишением земли кулацких элементов, и выражающегося за последние годы в бурном росте кооперативного движения (почти что 100% кооперированных хлопководческих хозяйств в хлопковых районах) и в переходе от индивидуального хозяйства к строительству колхозов и совхозов. Например в Таджикистане в 1928/29 было организовано 209 колхозов, объединяющих 2.888 дехканских хозяйств (1,1%) с посевной площадью 7.590 га, из коих 3.586 га хлопка. В 1929/30 было 502 колхоза (24.400 хоз.; 13,5%); контрольный цифр на 1931—980 колхозов (70.300 хоз.; 30%).

**ДЕХЛОРИРОВАНИЕ ВОДЫ**, процесс, имеющий целью быстрое выделение (уничтожение) оставшегося в воде хлора после обезвреживания питьевой воды жидким хлором или раствором хлорной извести от бактерий и болезнетворных групп кишечной палочки. В стационарных установках обычно не прибегают к Д., ибо количество хлора здесь устанавливается в малых дозах. В тех же случаях, когда требуется быстрое обезвреживание небольших количеств воды (особенно в полевых условиях), приходится прибавлять уже большие дозы хлора, излишки к-рого придают воде неприятный привкус и запах. Для Д. такой воды к ней прибавляют раствор серноватистокислового натра. Процесс идет по следующей реакции:  $2 \text{Na}_2\text{S}_2\text{O}_3 + \text{Cl}_2 = \text{Na}_2\text{S}_4\text{O}_6 + 2 \text{NaCl}$ .

**ДЕХНА**, или Да х на, также Роба-эль-Халы, обширная пустыня (площ. ок. 127.000 км<sup>2</sup>) в ю.-в. *Аравии* (см.), между Йеменом, Гадрамаутом и Оманом. Представляет собой сыпучие барханные пески, безводные и почти все лишённые растительности. Господствующая здесь жара невыносима даже для кочевников-бедуинов. Расположенная севернее песчаная пустыня Малая Нефуд также иногда называется Д.

**ДЕХРИСТИАНИЗАЦИЯ**, ряд производившихся в эпоху Великой франц. революции попыток упразднить католицизм или заменить его тем или иным патриотическим культом. Антирелигиозное движение возникло не в Париже, а в провинции, и носителями его были повидимому мелкобуржуазные слои городского населения. Убедившись в активной контрреволюционности духовенства, революционное правительство

стало последовательно проводить политику дехристианизации. Особенно активную роль в дехристианизаторском движении сыграли комиссары Конвента и в частности Фуше, запретивший 10 октября 1793 всякие религиозные манифестации вне церкви, в том числе и похороны. Выступавший в Невере заодно с Фуше Жанетт добился 16 октября принципиального одобрения этих распоряжений Фуше Парижской коммуной.

Исходным пунктом дехристианизаторской политики Конвента явился республиканский календарь, установленный декретом 5 октября 1793. Инициатива в среде самого Конвента исходила при этом от умеренных групп—от так наз. снисходительных (Фабр д'Эглантина, Тюрио и др.), а не от гербертистов, как полагали прежние исследователи. Застрельщиком выступил 6 брюмера II г. (27 окт. 1793) Тюрио. 16 брюмера II г. (6 ноября 1793), по предложению Базира, коммуна было предоставлено право отменять культ. 20 брюмера II г. (10 ноября 1793) Собор парижской богоматери был официально переименован в храм Разума. Вопреки общему взгляду на культ Разума как на атеистический или по меньшей мере рационалистический Салавилль, последователь Дидро, высказал тогда же в ряде статей в «Annales patriotiques» мнение, что этот культ является лишь новой формой идолопоклонства. А. Матьез доказал, что сопротивление Робеспьера насильственной Д. вытекало не из его руссоистского деизма, а из чисто политических соображений, и что культ Верховного существа, установленный по настоянию Робеспьера декретом 18 флореаля II г. (7 мая 1794), и празднование Верховного существа 20 прериала II г. (8 июня 1794) по существу не отличались от культа Разума и его празднеств.

Как выяснил уже Олар, и в культе Разума, и в культе Верховного существа, и в почитании Лепелетье-Сен-Фаржо, Марата и Шалье выражалась идея—«отечество в опасности». Наиболее глубокое толкование сущности культа Верховного существа дал К. Маркс, подчеркивающий его националистический характер, к-рым и объясняется его отмирание по минованию внешней опасности. Когда войска коалиции вновь начали угрожать Франции, была сделана попытка возродить дехристианизаторское движение (теофилантропия), но попытка организовать своеобразный «рационалистический» культ сверху не могла не оказаться мертворожденной.

*Лит.*: О л а р А., Культ Разума и культ Верховного существа во время Французской революции, Л., 1925; е г о ж е, Христианство и Французская революция, М., 1925; M a t h i e z A., Les Origines des cultes révolutionnaires (1789—92), P., 1904; е г о ж е, La Révolution et l'Eglise, P., 1910; е г о ж е, La Théophilanthropie et le culte décadaire, P., 1904; R o b i n e t J., Le mouvement religieux à Paris pendant la Révolution, tt. I—II, P., 1896—98.

**ДЕХ-ХОДА**, Али Экбер (род. в 80-х гг. 19 в. в Казвине), современный персидский литератор. Приобрел литературную известность в годы перс. революции мастерскими опытами революционной сатиры, написанными сочным народным языком (публиковались в сатирическом еженедельнике «Суре-Исрафил», Тегеран, 1907—08). Эти произведения Д., оказавшие огромное влияние

на последующее развитие персидской художественной прозы, навлекли на автора преследования властей, вследствие чего он должен был временно эмигрировать. После революции литературная деятельность Д. ослабевает. За последние годы можно отметить лишь его юмористические толкования на персидские пословицы (в тегеранской газете «Шефэг-е-Сорх»).

Лит.: Бертельс Е. Э., Очерк истории персидской литературы, Ленинград, 1928; Чайкин К., Краткий очерк новейшей персидской литературы, Москва, 1928.

**ДЕЦЕМВИРЫ** (лат. *decemviri*—десять мужей), название многих гос. коллегий в древн. Риме, учреждавшихся в составе 10 человек: 1) «Д. для наделения земель» (*decemviri agris dandis adsignandis*), полномочные коллегии для урегулирования аграрных отношений, неоднократно создававшиеся в эпоху республики: в 486 до хр. э. во время борьбы патрициев с плебеями (законы Спуррия Кассия, данные о коих впрочем мало достоверны); в 112 до хр. э. (Ливий Друз Старший); в 91 до хр. э. (Ливий Друз Младший); в 63 до хр. э. (Сервилий Рулл). 2) «Д. для написания законов» (*decemviri legibus scribundis*), избранные в 451 до хр. э. для ликвидации социальной борьбы между патрициями и плебеями, облеченные для этого всей полнотой гос. власти и составившие, в целях прекращения произвола со стороны суда патрицианских магистратов, законы *Двенадцати таблиц* (см.)—первую кодификацию римского права (см.) (некоторые исследователи считают рассказ об этих Д. историко-публицистической легендой). 3) «Д. для решения споров» (*decemviri litibus iudicandis*), низшая судебная коллегия, разбивавшая преимущественно гражданские дела и дела о прекращении рабства посредством отпущения на волю (*vindicatio in libertatem*). Под именем Д. учреждались в отдельных случаях и другие коллегии.

**ДЕЦЕНТРАЛИЗАЦИЯ**, в широком смысле—система, построенная на расширении прав низовых органов, могущая осуществляться в различных областях управления и хозяйств. деятельности; в более узком смысле слова—система гос. управления, построенная на значительной самостоятельности выборных органов местного самоуправления. В этом смысле Д. противопоставляется деконцентрации, при которой расширяется за счет центра компетенция органов или должностных лиц, назначаемых центральной властью и перед нею ответственных (напр. наместник, генерал-губернатор и т. п.). Классической страной Д. признаются обычно САСШ, где местными делами заведуют выборные органы самоуправления, а центральная власть ограничивается контролем и надзором. В последнее время однако в связи с общими тенденциями финансового капитала к концентрации власти и в этой стране появляется значительное усиление центрального правительства за счет местных органов.

В СССР, в соответствии со всей структурой органов Советской власти, построенной на началах демократического централизма, различие между Д. и деконцентрацией неприменимо. Вопрос о Д. с особенной силой был поставлен с переходом от восстанови-

тельного к реконструктивному периоду, в виду необходимости добиться дешевого, четко работающего аппарата во всех областях гос. управления и хозяйства и вовлечения масс в дело управления. По постановлению ВЦИК и СНК РСФСР от 23 июля 1927 (С. У. РСФСР, 1927, № 79, ст. 533), ряд прав был передан от центра краям и губерниям, и от последних—нижестоящим органам вплоть до сельсоветов. Значительная Д. проводится в настоящее время в ВСНХ и НКТорге путем образования хозяйственных «объединений». В целях дальнейшего расширения прав низовых органов власти и установления лучшей связи между центром и местами и проведена ликвидация округов как передаточных инстанций между краем (областью) и районом с одновременным расширением прав крайисполкомов, горсоветов, райисполкомов и сельсоветов.

Следует отметить, что советской Д. сопутствует одновременно усиление централизованного планирования при расширении компетенции органов, проводящих оперативную работу. См. *Централизация*. А. Турубинер.

**ДЕЦЕРЕБРАЦИЯ** (от лат. *de*—от и *cerebrum*—головной мозг), операция удаления большого мозга; при этом у животного от центр. нервн. системы сохраняются только мозжечок, продолговат. мозг и спинной мозг. Обычно однако под Д. разумеют перерезку мозгового ствола в области *четвероголовья* (см.). Эта операция, впервые произведенная Шерингтоном, вызывает состояние т. н. *децеребрационной ригидности*, с преобладающим тонусом тех мышц, которые при стоянии противодействуют силе тяжести. В связи с развитием проблемы тонуса и рефлексов, управляющих положением тела в пространстве (см. *Магнус*), Д. приобрела в физиологии важное методическое значение.

**ДЕЦЕРНЕНТЫ**. Слово Д. заимствовано из герм. административной практики. Так называются (лаг. *desegno*—решаю) руководители отдельных частей предприятия или специалисты, самостоятельно разрабатывающие вопросы своей компетенции, но не имеющие распорядительных функций. Система Д. состоит в следующем. 1) Основные оперативные вопросы распределяются между отдельными ответственными лицами (Д.), подчиненными как общее правило непосредственно руководителю учреждения. 2) Д. наделяются всей полнотой прав и ответственности в решении подведомственных им вопросов. 3) Д. не имеют в своем распоряжении никакого рабочего аппарата. Необходимая технич. работа (подбор материалов, подсчет, оформление решения и т. п.) выполняется специальными техническими бюро; бюро эти сконцентрированы в одну или несколько крупных контор, работающих под руководством специальных лиц (обычно также называемых *децернентами*), отвечающих за правильное выполнение поручений и заказов *децернентов*. Работа в этих бюро организуется по принципам производственной мастерской или цеха. В соответствии со сказанным *децернация* аппарата должна приводить: а) к уничтожению обычного построения учреждения по иерархич. вертикали, т. е. системы последовательно под-

чиненных отделов, подотделов и т. д. и замене ее только тремя звеньями—руководитель, Д. и периферия; б) к сокращению административного персонала и росту ответственно-оперативного, обычно на фоне общего сокращения штатов; в) к сокращению путей движения материалов и связанному с этим ускорению хода дел; г) к четкости и стройности работы всего аппарата.

В советскую практику знакомство с системой Д. внесено Комиссией НКПС по изучению транспорта за границей (1923). В течение 1925/26 как в центральном аппарате НКПС, так и на отдельных дорогах (Пермская, Южная и другие) были произведены попытки реорганизации аппарата управления по принципам системы Д. Опыт был впоследствии признан не совсем удачным. В смягченном виде и с некоторыми изменениями принципы децентрации получили широкое применение в т. н. системе ответственных исполнителей (см. *Техника управления*).

Основные источники: Seydel F., Die Organisation der preussischen Staatseisenbahnen bis zum Kriegsausbruch, Berlin, 1919; Емшанов А. И., Организация управления на государственных перемещаемых железных дорогах, Москва, 1924; Орестов Д. М., Система децентрации, ч. 1—2, Свердловск, 1926—27 (это—две небольшие брошюры, составленные на основании опыта Пермской железной дороги). *Вызов*.

**ДЕЦИ**, приставка к названиям основных единиц метрической системы мер (см. *Метрические меры*), означающая уменьшение в 10 раз, наприм. 1 дециметр (сокращенное обозначение 1 дм) равен 0,1 м, 1 дециграмм (1 дг) равен 0,1 г, 1 децилитр (1 дл) равен 0,1 л, и т. д.

**ДЕЦИДУАЛЬНАЯ ОБОЛОЧКА**, см. *Децидуальные млекопитающие, Плацента*.

**ДЕЦИДУАЛЬНЫЕ МЛЕКОПИТАЮЩИЕ** (от лат. decidere—отпадать), плацентные млекопитающие, у которых в конце акта рождения вместе с зародышевыми оболочками срывается и поверхностная часть слизистой оболочки матки (т. н. decidua—отпадающая оболочка). Это явление представляет собой результат тесного сращения между ворсинками *хориона* (см.) и слизистой оболочкой матки, что встречается в более совершенных формах плаценты («детского места»), как напр. в поясной плаценте хищных млекопитающих и в дисковидной плаценте грызунов, насекомоядных, рукокрылых, обезьян и человека. См. также *Плацента*.

**ДЕЦИЛИ**, см. *Медиана*.

**ДЕЦИЛОВЫЕ СОЕДИНЕНИЯ**, ряд соединений, получающихся восстановлением или окислением децилового альдегида. Дециловый (иначе каприновый) альдегид  $\text{C}_{10}\text{H}_{19}\text{CHO}$ —жидкость с сильным приятным запахом, находится во многих природных эфирных маслах, напр. мандариновом, лимонграссовом, неролиевом и т. д. При окислении окисью серебра дает дециловую кислоту, при восстановлении—дециловый алкоголь. Дециловая кислота (каприновая кислота)  $\text{C}_{10}\text{H}_{19}\text{COOH}$  кроме окисления децилового альдегида получается при брожении промывных вод шерстобоев и окислении децилового алкоголя. Находится во многих растительных маслах (напр. кокосовом) в виде глицеридов, эфиров и в свободном состоянии. Дециловый ал-

коголь  $\text{C}_{10}\text{H}_{19}\text{CH}_2\text{OH}$  получается восстановлением децилового альдегида или этилового эфира дециловой кислоты; густое масло, застывающее при 7°. Все Д. с. применяются в парфюмерии.

**ДЕЦИМА** (лат. decima—десятая, подразумевается «ступень»), 1) обозначение интервала, являющегося суммой октавы и терции. В аккордах Д. обозначается, как терция, напр. в аккорде с g b e говорят об e, как о терции, а не как о Д. от c; 2) в органе decima или decem (= 10)—вспомогательный регистр, дающий интервал Д. от 8-футового (см. *Орган*) регистра; 3) метрический термин—строфа испанской поэзии, состоящая из 10 строк 4-стопного хорея с особым расположением рифм.

**ДЕЦИМАЛЬНАЯ КЛАССИФИКАЦИЯ**, см. *Десятичная система классификации*.

**ДЕЦИМАЦИЯ** (от лат. decimus—десятый), встречается впервые в др.-римском военном уголовном законодательстве как воинское наказание, заключающееся в том, что при коллективных преступлениях каре (часто смертной казни) подвергался по жребию каждый десятый. Впоследствии примеру римлян последовали: Швеция при Густаве Адольфе, Франция при Наполеоне I, Россия при Александре I и Николае I, Австро-Венгрия при Франце Иосифе. Последний сохранил институт Д. вплоть до империалистской войны. Причина возникновения Д.—принцип общего устрашения, к-рого придерживалась карательная политика соответствующих государств.

**ДЕШАН** (Deschamps), Дом \* Леже Мари (1716—1774), французский писатель, родился в семье мелкого чиновника в Бретани, был казначеем небольшого провинциального монастыря. Произведения этого своеобразного мыслителя постигла печальная судьба: при его жизни в печати появились без подписи лишь две его небольшие работы, а рукопись основного его труда «La vérité ou le vrai système» в течение почти целого столетия оставалась погребенной в архивах. Этот основной труд Дешана—«Истинная система», отличаясь умозрительным и догматическим подходом, притом в значительной мере окрашенным теологической выучкой, пройденной Д., вместе с тем является приближением если не к диалектике, то к эволюционному трансформизму, что и подало повод авторам, писавшим о нем, считать его предшественником Гегеля. Д. сочетает теорию вихрей Декарта, к-рую он принимает, с предвосхищением ламаркизма. «Будучи по существу своему подвижной,—пишет он,—природа непрерывно изменяется, и метаморфозы ее предстают нашим чувствам в виде новых существований, новых видов, все более и более совершенных. Нет резкой грани не только между видами, но даже между царствами природы, ибо всё живо и всюду есть лишь жизнь единого существа. Видья происходят один из другого и постепенно возвышаются от минерального царства к растительному, от растительного к животному и от животного к человеку. Цивилизованный человек происходит от человека ди-

\* Дом—титул монахов ордена бенедиктинцев.

кого, а если спросить, откуда исходит дикое состояние, то окажется, что оно восходит от одного производящего человека вида к другому, вплоть до универсального единства (Tout universel), являющегося зачатком всех видов».

Понятие такого универсального всеобъемлющего единства, или «Всего», притом в двух модальностях—определенной и неопределенной (Le Tout и Tout)—краеугольный камень системы Дешана. Нападая на учение Спинозы о субстанции, Дешан однако несомненно находится под его влиянием. «Le Tout» («Целое», «Всё» в модальности определенной)—существование чисто относительное и потому в себе не существующее—есть единство частей; оно едино по отношению к частям, к-рые численны. О нем можно высказывать суждения лишь положительные по той причине, что оно утверждает существа или части, его составляющие. По поводу Tout («Всё» в модальности неопределенной, или существо единственное) нельзя высказать ничего кроме отрицания по той причине, что оно отрицает всякие иные существа кроме самого себя; оно отрицает существо единое и существа численные, целое и части. Все, что можно сказать о существе единственном, к-рое само по себе определению не поддается, не что иное, как отрицание всего того, что можно сказать о существе едином. Если о последнем правильно утверждать, что оно является соотношением, временем, конечностью, причиной и следствием, покоем и движением, то о первом надобно сказать, что оно безотносительно, что оно—вечность, бесконечность, что оно ни причина, ни следствие, ни начало, ни конец, ни покой, ни движение. Времена, причины и следствия—его производные; они имеют начала и концы, находятся в покое или в движении и пр. Существо, являющееся отрицанием всего чувственного в общем и в частном, т. е. «Всего» и его частей, есть «Ничто». Однако отнюдь не следует поэтому полагать, будто оно не существует; оно и есть существование, или сама метафизическая истина. Всё и Ничто—одно и то же.

Т. о. Д. фактически сводит бога, т. е. существо единственное, «Всё» в модальности неопределенной, к Ничто. Одинаково примечательны выводы, которые Д. делает из своих метафизических положений в отношении общественного строя. В хранящемся в Пуатье списке «Истинной системы» наиболее существенную после «Observations métaphysiques» часть составляют «Observations morales», имеющие целью, проследив пройденный человечеством путь развития, указать ему надлежащее направление для достижения совершенства. Основным моральным принципом, исходящим от метафизического, является моральное равенство, включающее в себя общность материальных благ. Как и большинство его современников, Д. верил в первобытный период сравнительного благоденствия, но в отличие от них полагал, что золотой век лежит не позади, а впереди, когда люди, разделившись с оковами, налагаемыми на них живыми и к тому же ложно толкуемыми законами (из которых наиболее вопиющим

является принцип частной собственности), вступят в царство свободы и станут повиноваться единственно правилам нравственности. Это идеальное состояние (état des mœurs, или athéisme éclairé) он противопоставляет ненавистному для него правовому строю, призывая человечество сбросить с себя «позорящее людей ярмо законов».

Брошюра Д. «Voix de la raison», в которой автор выступал противником Гольбаха, возражая ему якобы с точки зрения католической церкви, но в то же время стараясь подготовить читателей к восприятию теорий безначальн. коммунизма, прошла незамеченной и непонятой. Таким образом система бенедиктинца-безбожника последователей не нашла, а потому в свое время она оказалась того влияния, которое могла бы иметь; однако в качестве предтечи целого ряда философских идей и политических учений 19 века Д. представляет большой интерес.

Проявления Д.: *Lettres sur l'esprit du siècle*, (Ed. Young), L., 1769 (вышла в действительности в Париже); *La voix de la raison contre la raison du temps et particulièrement contre celle de l'auteur du «Système de la nature», par demandes et par réponses*, Bruxelles, [P.], 1770; *La vérité ou le vrai système* [незаконная рукопись, хранится в муниципальной библиотеке г. Пуатье]; *Réfutation courte et simple du système de Spinoza* и прочие отрывки, хранящиеся в частной библиотеке викария Des Ormes.

Лит.: Beaussire E., *Antécédents de l'hégélianisme dans la philosophie française* (Dom Deschamps, son système et son école, d'après un manuscrit et des correspondances inédites du XVIII-ème siècle), P., 1865; Malon B., *Dom Deschamps (Un bénédictin du dix-huitième siècle, précurseur de l'hégélianisme, du transformisme et du communisme anarchiste)*, «La Revue Socialiste», P., 1888, t. VIII, № 45; ег о же, *Histoire du socialisme depuis les plus reculés jusqu'à nos jours*, t. I, P., 1881. Е. Зайцева.

**ДЕШАН** (Deschamps), франц. поэт и переводчик: 1) Антони (1800—69). Принадлежит к кружку *Нодье* (см.), Д. был сторонником литературных теорий романтизма, но в своем личном поэтическом творчестве еще оставался классиком. После июльской революции Дешан разрабатывал жанр социально-политической сатиры («Trois satires politiques», 1831; «Satires», 1834), но значительно лучше удавалась ему меланхолическая элегия («Dernières paroles», 1835; «Résignation», 1839). Д. известен скрупулезно точным стихотворным переводом «Божественной комедии» Данте (1829). 2) Эмиль (1791—1871), брат предыдущего. Успех Д. создали две комедии (в сотрудничестве с А. де Латушем)—«Selmours» и «Tour de faveur» (1818). Яркий сторонник романтизма, Д. основал в 1823 вместе с В. Гюго журнал «Muse française». В 1828 Д. выпускает сборник оригинальных и переводных стихотворений—«Études françaises et étrangères», предисловие к которому (перезданное в 1923) явилось одним из манифестов романтической школы. Перу Д. принадлежит ряд новелл («Contes physiologiques», 1854; «Réalités fantastiques», 1854) критических статей и переводов из Шекспира («Ромео и Джульетта» вместе с А. де Виньи, «Макбет»).

Собр. соч.—Oeuvres complètes d'E. Deschamps, P., 6 vls, 1872—74.

Лит.: Bazin R., E. Deschamps, Paris, 1873; Girard H., Un bourgeois dilettante à l'époque romantique, E. Deschamps, P., 1921; ег о же, Le centenaire du premier cénacle romantique et de la «Muse française», Paris, 1926. Ю. Данилин.

**ДЕШАН** (Deschamps), Эташ (р. 1320—ум. в начале 15 века), по прозвищу Морель, франц. поэт эпохи упадка феодализма. Д. слушал лекции в Орлеане, много путешествовал; был в рабстве у сарацин. Патриотические баллады Дешана направлены против Англии; в сатирических стихотворениях он осмеивает брак, «эту ловушку и обман», и женщин. Д. оставил 1.374 баллады и, считая себя создателем этого жанра, изложил его правила в «Art de dictier et de faire balades» (трактате о риторике и просодии), требуя от поэта чрезвычайной усложненной, искусственной техники. Из других жанров Д. разрабатывал ле, рондо, виреле, фарсы, послания, жалобы.

Соч. Д.: *Poésies morales et historiques d'E. Deschamps*, Paris, 1832; *Oeuvres inédites d'E. Deschamps*, 2 vis., P., 1849.

**ДЕШАНЕЛЬ** (Deschanel), Поль (1856—1922), французский политический деятель, умеренный республиканец. Родился в Брюсселе, где его отец, Эмиль Д., проф. литературы в Collège de France, жил в изгнании во время Второй империи за оппозицию Наполеону III. Д. изучил право и начал свою политическую карьеру в качестве секретаря Жюлья Симона (см.). Отличаясь изящными манерами и ораторским талантом, Д. играл в политике более декоративную, чем активную роль. С 1885 без перерыва состоял депутатом, умеренно-республиканского округа департамента Эр-э-Луар (Eure-et-Loire), причем за него как за защитника частной собственности и капиталистическ. режима голосовали также помещики. В течение многих лет был президентом палаты. Считая себя специалистом по социальному вопросу, Дешанель выступал в палате с речами против социализма, против Жюлья Геда и Ж. Жореса. В 1899 стал членом Французской академии. В 1920 Дешанель, выдвинувши свою кандидатуру против кандидатуры более популярного Жоржа Клемансо, был выбран в президенты республики за свою умеренность, на что Клемансо реагировал злой эпиграммой («вместо человека выбрали куклу»). Осенью того же года у Д. случился нервный припадок, в результате чего он вынужден был подать в отставку. Несмотря на его болезненное состояние верный Д. Эр-э-Луар выбрал его в сенаторы.

Главные соч. Д.: *Orateurs et hommes d'état*, [P.], 1883; *Figures de femmes*, [P.], 1899; *La question sociale*, [P.], 1898; *Gambetta*, P., 1919.

**ДЕШЕЛЕТТ** (Déchelette), Жозеф (1862—1914), французск. археолог; убит на фронте во время империалистской войны. Первые работы Д. были посвящены средневековой археологии. В самом конце 19 в. Д. перешел к работам по доисторической археологии. Вел раскопки в Бёвре на городище древнего Бибракта. Результаты этих работ были опубликованы Д. в трудах: *Oppidum de Bibrakte* (P., 1903), *Les fouilles au mont Beuvray 1897—1901* (P., 1904), *Les vases céramiques ornés de la Gaule romaine* (P., 1914). Капитальным трудом Д. является его *Manuel d'archéologie préhistorique celtique et gallo-romaine* (P., 1908) (3 тт., 1908—13), доставивший ему европейскую известность и представляющий подробнейшую сводку всех данных по археологии Франции. В по-

следние годы жизни Д. был хранителем музея в Роанне (департ. Луары) и (с 1911) членом Академии надписей.

**ДЕШИФРАТОР**, прибор для перевода телеграммы с условного яз. на обыкновенный; применяется в приемных телеграфных аппаратах печатающих систем. Существуют Д. механические и электрические. Первые применяются в аппарате Бодо (см. *Бодо телеграфный аппарат*), вторые—в аппарате Сименса. В том и другом случае необходимо вращательное движение, получаемое обыкновенно с помощью электромотора.

**ДЕШТ** (д а ш т, перс.—пустыня), географический термин, который в наст. время употребляется населением Передней и Средней Азии для обозначения гл. обр. каменистых пустынных пространств, в частности *галечных степей* (см.); в старой географической литературе термин Д. нередко применялся для обозначения всякой пустыни или вообще кочевой территории.

**ДЕ-ЮРЕ** (de jure), п р и з н а н и е, установление со вновь возникшим государством или правительством таких политических и правовых связей, которые знаменуют наличие полных дипломатических, экономических, культурных и пр. отношений, в отличие от тех отношений «в определенных пределах», какие обычно фиксируются для этого государства или правительства при установлении с ним отношений *де-факто* (см.). Точную юридическую разницу между обоими видами провести очень трудно, и наличие таковой многими учеными даже отрицается. Можно сказать, что признание де-юре (в отличие от признания де-факто) должно повлечь за собой не только формальный момент обмена полномочными дипломатическими представителями соответствующего ранга (послы, посланники), но и такой материальный момент, как признание всего законодательства признаваемого государства (в отношении СССР напр. законодательства о национализации и отказе от царских долгов), между тем как признание де-факто проходит мимо него, если не дополняется особым договором на этот предмет. Так или иначе, но в современном международном праве эти два вида признания являются лишь орудием политического воздействия со стороны империалистич. стран в отношении государств более слабых или же государств с иной социально-хозяйственной системой. Примером может служить игра империалистических стран с вопросом о юридическом признании СССР.

**ДЕЯНИЕ ПРЕСТУПНОЕ**, см. *Преступление*.

**ДЕЯТЕЛЬНАЯ ПОВЕРХНОСТЬ** (деятельный слой), поверхность почвы (в случае отсутствия растительности) или наружная поверхность растительного покрова, наиболее сильно нагреваемая солнечными лучами днем и излучающая тепло ночью. Д. п. играет громадную роль в температурном режиме нижних слоев атмосферы, т. к. благодаря большой теплопрозрачности воздуха нагревание его происходит не непосредственно солнечными лучами, а вследствие соприкосновения околопочвенных слоев атмосферы с Д. п. Поэтому в дневные часы, когда

Д. п. оказывается наиболее нагретой, непосредственно примыкающие к ней слои воздуха обладают наиболее высокой температурой, к-рая с высотой постепенно понижается. Ночью Д. п., беспрепятственно излучая тепло, постепенно охлаждается и охлаждает ближайшиe слои воздуха, температура которых с высотой повышается. При наличии густого растительного покрова температура воздуха сверху и снизу от Д. п. днем убывает, ночью повышается.

Лит.: Оболенский В. Н., Метеорология, Москва, 1927.

**ДЖАБАДАРИ**, Иван Спиридонович (1852—1913), революционный деятель, один из основателей «Всероссийской социально-революционной организации». По происхождению дворянин, учился в Медико-хирургической академии в Петербурге. В 1874 вышел из академии и уехал в Цюрих, где примкнул к революционному кружку рус. учащейся молодежи. В конце 1874 Д. вернулся в Петербург, где объединил вокруг себя уцелевшие остатки революционных кружков. Вся эта группа перебралась в Москву, куда вскоре прибыли участники заграничного кружка. Именуя себя «Всероссийской социально-революционной организацией», группа эта развила довольно широкую пропаганду среди московских рабочих. По инициативе этой организации возникла первая рабочая газета «Работник», выходившая в 1875—76 в Женеве. Организация просуществовала недолго и была разгромлена правительством. Д. был арестован 15 апреля 1875 по «процессу 50» и приговорен в 1877 к 5 годам каторги. Отбывал срок в Ново-Белгородском центре. В 1880 был переведен на Кару, куда прибыл в 1882. В 1883 Д. вышел на поселение в Верхоленик, потом возвратился в Европейскую Россию, сдал экзамен по юридическому факультету и уехал в Тифлис, где был присяжным поверенным и гласным городской думы. Д. написал свои воспоминания: «В неволе», «Былое», №№ 5—6, 1906, и «Процесс 50. Всероссийская социально-революционная организация», «Былое», №№ 8—10, 1907.

Лит.: Богучарский В., Активное народничество семидесятых годов, М., 1912.

**ДЖАБАЛПУР** (Jabalpur, Jubbulpoore), г. в Британской Индии, в сев. ч. Центральных провинций, центр одноименного окр.; расположен в долине р. Нарбады; важный ж.-д. узел на магистрали Бомбей—Аллахабад—Калькутта; от Д. отходит к Ю. ж. д., соединяющая его с городами юж. ч. Центральной провинции; население 108.790 ч. (1921). Крупный торгово-пром. центр; бумагопрядильные ф-ки, стекольные заводы, гончарное производство; правительственные артиллерийские заводы; значительное военное поселение (кантонмент).

Округ Д. лежит б. ч. в плодородной долине р. Нарбады (лишь сев.-вост. ч. в бассейне реки Ганга); площадь 10.170 км<sup>2</sup>; 745.700 ж. (1921). Посевы пшеницы, хлопка, риса и масличных. Богатые месторождения известняка и гончарных глин, добыча и обработка к-рых сосредоточены в районе г. Д. и расположенного в 91 км к С. от него г. Мурвара (16 т. жит., производство цемента и строительных материалов).

**ДЖАБАРЛИ**, Джафар (р. 1899), современный драматург Азербайджана. Выступив в литературе в качестве яркого националиста, Д. в дальнейшем отражает умонастроения революционной части тюркской мелкобуржуазной интеллигенции. Первые крупные его драмы («Айдыне», «Октап-Эль-Оглу») насыщены нищенством и индивидуализмом. В «Айдыне» и друг. драмах Д. проповедует идеи «надклассового человека», духовно и морально стоящего выше социальной борьбы и революции. В своей исторической драме «Невеста огня» Д. мусульманскому фанатизму и замкнутой семейственности противопоставляет коммунизм, основой к-рого является будто бы сексуальное равноправие. В драме «Севиль», рисующей раскрепощение тюркской женщины, Д., верный и здесь своей «сверхклассовой» точке зрения, передает инициативу герою-«сверхчеловеку» (Гюлюшу), полностью игнорируя роль рабочего класса и пролетарской революции в деле раскрепощения тюрчанки.

**ДЖАВАД**, Ахунд-Заде (род. 1892), азербайджанский поэт, представитель феодально-националистических кругов. Творчество Д. достигло наибольшего расцвета в годы господства правительства *мусаватистов* (см.). Воинствующее шовинистическое настроение — характернейшая особенность творчества Д. этого периода. С падением мусаватистов творчество Д. изменяется: вызывающе националистическая лирика превращается в глубоко упадочную, пессимистическую, оплакивающую «замученную» чужими людьми родину. В настоящее время Д. ведет революционную работу. *А. Назим.*

**ДЖАВАХЕТИЯ**, историческое название части Грузинской ССР, расположенной в верховьях р. Куры.

**ДЖАВАХИШВИЛИ**, Михаил (р. 1884), грузинский беллетрист. Дебютировал после революции 1905 рассказами из жизни городской бедноты, но после советизации Грузии (1921) одним из первых стал писать на темы современности. Типичный представитель городской мелкобуржуазной интеллигенции, Д. с первых же произведений разрабатывал проблемы отживающего буржуазного общества. В романе «Хизаны Джако» дана бледная картина современной деревни, где нет никакого созидательного творчества и внимание автора заострено на кулаческих авантюрах. В тех же приемах отрицательно-тенденциозного подбора теневых явлений советской действительности написаны и др. произведения Д., как «Дампатиже», «Гиви Шадурь»; в последнем романе проблема взаимоотношения индустриального города и отсталой деревни разрешается автором в смысле признания их враждебной противоположности. М. Джавахишвили — представитель реалистического стиля, он обладает легким литературным языком, а также даром юмористического повествования.

На рус. яз. переведены: Ламбало и Коша, М.—Л., 1927; Хизаны Джако, М.—Л., 1929; Белый воротник, Тифлис, 1928.

Лит.: Радияни Ш., Вопросы литературы, Тифлис, 1930 (на грузинском яз.).

**ДЖАВИД**, Гусейн (р. 1889), видный азербайджанский поэт. Творчество Д. получает наибольший расцвет после империалистской



войны. Отрыв от современной действительности, идеализация прошлого (драмы «Шейгамбер» и «Топал Теймур»), глубокий мистицизм («Шейх Сланан»), проповедь чистого искусства («Иблис», «Учтурум») и национализм, пантюркизм, апологетика послереволюционной буржуазии («Шейда» и т. д.)—таковы основные черты творческой идеологии Д., к-рые воплощены у него в романтических образах. В последних своих произведениях—«Азер» (поэма), «Князь» (драма)—Д. пытается, но неудачно, подойти к революции, отразить современную действительность. Д.—создатель целой поэтической школы, основные особенности которой—романтический пафос и мистическая символика.

**ДЖАВИД-БЕЙ** (Djavid-bey; ум. 1926), турецкий политический деятель, один из влиятельнейших вождей партии «Единение и прогресс» (Иттихад-ве-Терраки). По профессии учитель, Д. являлся выразителем идеологии турецкой торговой буржуазии. Последовательный иттихадист, Д. был одним из творцов идеологии пантюркизма в 10-х гг. 20 в. После революции 1908 и окончательного укрепления у власти партии «Единение и прогресс» Д. занимал ряд видных постов; в качестве министра финансов он был автором первого младотурецкого бюджета. В период национально-освободительного движения перешел на сторону феодально-помещичьей компрадорской клики, участвовал в заговоре против президента республики Кемала и был повешен в Смирне в 1926.

**ДЖАВТОБЕЛЫ**, Зияддин (род. 1905), крымско-татарский поэт, из крестьян. Одно время был сельским учителем. Член ВКП (б) с 1928. Уже в первых своих произведениях (1923—27) Д. призывает крестьянскую молодежь к борьбе со старым патриархальным бытом. Но в них не мало еще отзвуков близости к психологии и настроениям крестьян-собственников; сказывается и влияние националистических настроений турецких поэтов. В дальнейшем Д. все больше приближается к пролетарской литературе; в настоящее время (1931) член АПП. Работает в области антирелигиозной литературы; автор брошюры «Поход против уразы» (татарского поста) (1930).

Сочинения Джавтобелы на крымско-татарском языке: Инкиляби шырылар (Революционные стихи), Симферополь, 1927; История комсомола, Симферополь, 1927.

**ДЖАГАННАТХА** (Jagan-natha—владыка мира), одна из форм бога Кришны. Центр поклонения Д.—г. Пури (Орисса), где имеется большое количество храмов и целый штат жрецов и служащих; культ Д., отличающийся необычайной пышностью церемониала, дает духовенству огромный доход (по некоторым данным—до 1 млн. рупий); всех живущих на счет святилища насчитывается до 20 т. Число богомольцев иногда доходит до 300 т. в год (большинство жепшии). Праздников очень много, главный Ратхаятра (шестие колесницы, в июле). Пури очень нездоровое место и иногда в год здесь умирает до 1/3 богомольцев.

**ДЖАГАТАЙСКАЯ ЛИТЕРАТУРА**, см. *Чагатайская литература*.

**ДЖАГАТАЙЦЫ**, см. *Чагатайцы*.

**ДЖАГДЫ-ТУКУРИНГРА**, горы в Дальневосточном крае, см. *Тукурингра*.

**ДЖАЗ** (Jazz), или с и н к о п и р о в а н н а я м у з ы к а (syncopated music—как ныне называют Д. в Америке), яркое музыкально-бытовое явление, возникшее в десятих гг. 20 в. в САСШ и быстро распространившееся во всех буржуазных странах. Музыка Д. обладает рядом резко отличающихся ее черт и прежде всего четкой моторной ритмикой, метрически выражающейся в двудольности с различными, иногда весьма сложными синкопами, например:



(так называемый «ритм чарлстона»), с целым рядом своеобразных форм полиметрии (одновременных сочетаний различных метров), как например:

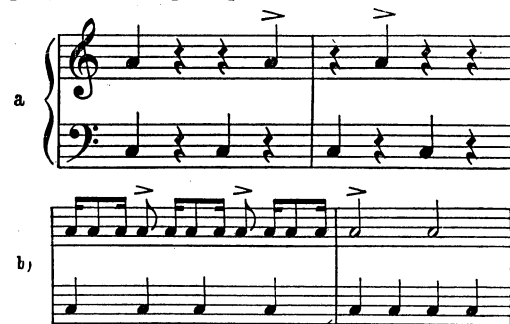

Наряду с ритмико-метрической схемой характерен для Д. интонационно-мелодический элемент, новизна к-рого в последовательной передаче интонаций разным инструментам, голосам и регистрам, т. е. в отсутствии традиционной непрерывной «мелодической линии» в одном голосе, в частых «скольжениях» между соседними двумя звуками и в отступлениях от «чистых» интонаций. В ладовом отношении Д. представляет повторение, в новом оформлении, практики музыкального *импрессионизма* (см.). Сохраняя внешность мажора и минора, музыка Д. принадлежит по своему строению к новым ладам, дает смелые сопоставления тональностей, ряды параллельных увеличенных трезвучий, параллельных септаккордов и т. п. Новые приемы голосоведения, резко рвущие со школьной традицией, вытекают в музыке Д. непосредственно из практики новых ладов (напр. параллельные квинты). Но самой своеобразной чертой Д. является тембровое оформление его музыки, осуществляемое особыми негритянскими ансамблями инструментов, так наз. д ж а з - б а н д а м и, появившимися в дансингах и отелях Сев. Америки в первые годы мировой войны. Самый распространенный состав большого современного джаз-банды имеет примерно 36 инструментов при 23-х исполнителях (один исполни-

тель сплошь и рядом играет на нескольких инструментах): две—три скрипки, два контрабаса, одно банджо, две трубы, два тромбона, две—три валторны, три саксофона, две трубы, саррузофон, сузафон, два роля, литавры и трап (набор ударных); к ним дополнительные: челеста, кларнеты и пр. В джаз-бандах нередко применяется хор и солирующие голоса, поющие как со словами, так и в форме нечленораздельных выкриков и воя. Главную роль в джаз-банде играют духовые и ударные. Из духовых выдающаяся роль принадлежит саксофону с их чувственным, богатым бениями звуком, ведущим обычно мелодию. Широко применяются закрытые и сурдинные звучности меди, носовые и сдавленные тембры, скольжение тромбона и вообще необычные приемы звукоизвлечения. Ударно-шумовая группа включает деревянные пластинки, разного рода барабаны, трещотки и пр., широкое применение к-рых составляет одно из важнейших проявлений моторного принципа в джазе.—После войны джаз-банды получили большое распространение за пределами Америки. Принципы Д. оказали значительное влияние на оркестровую и салонную музыку буржуазных стран. Целый ряд композиторов непосредственно пишет для джаз-банды (Гренджер, Грюнберг, Джек Куль, Гиршун, Зез Конфрей, знаменитый аранжировщик Грофе и др.), и почти все значительные композиторы Европы так или иначе переработали влияние Д. (Орик, Сати, Мило, Стравинский, Прокофьев, Кшенек, Вейль и др.).

Д.—сложнейший конгломерат интонаций негритянского фольклора и англо-шотландской песни, негритянский прием интонирования и звукоизвлечения, общеевропейского инструментария негритянской военной музыки, гармонической и ладовой фактуры французского импрессионизма и всепроникающего моторно-метрического принципа последующих больших американско-европейских городов. Существует тенденция признания Д. как национальной американской музыки; но если верно, что зарождение Д. произошло в САСШ, то его повсеместное распространение свидетельствует об интернациональности этого течения, составляющего значительную часть «экзотического стиля» в современной буржуазной музыке. Д. в его обычном, т. е. увеселительном применении (подавляющее большинство всей музыки Д. относится к танцевальной сфере: фокстрот, шимми, чарлстон и др.) представляет музыкальную концепцию лишенного положительных исторических задач буржуазного класса, взбудораженного войной и последующими социально-политическими переворотами. Гневу своеобразия и грубая моторность джаза, оформленного изощренными звуковыми средствами (крайние регистры, трактовка музыкальных инструментов «навыорот», высшая степень звукоподражания), выражают крайне огрубевшую психику современно «делового человека», перешедшую к наиболее пошлым и ярко чувственным средствам моторно-звукового воздействия, и механизацию музыкальных настроений на фоне высокого развития современной капиталистической техники.

Лит.: Джаз-банд и современная музыка, об. статей, Л., 1926; Ю н а ч а р с к и й А. В., Социальные истоки музыкального искусства, «Пролетарский музыкант», М., 1929, № 4; Jazz-Sonderheft des «Auktakt», Prag, 1926, № 10; S e i b e r M., Jazz als Erziehungsmittel, «Melos», Heft 6, Mainz, 1928; B a r e s e l A., Das neue Jazz-Buch, Lpz., 1929; С o e r o y A. et S c h a e f f n e r A., Le Jazz, P., 1927. Школы игры: Winn's How To Play Popular Music, London, s. a.; Winn's How To Play Ragtime, L., s. a.; Winn's How To Play Jazz and Blues, New York, 1920. Хороши для ознакомления с музыкой джаза граммофонные пластинки с воспроизведением игры знаменитых джаз-бандов.

А. Альшванг.

**ДЖАЗ-БАНД** (Jazz-band), негритянский музыкальный ансамбль смешанного состава, исполняющий так наз. джаз-музыку и получивший ныне повсеместное распространение в Америке и в Европе. См. *Джаз*.

**ДЖАЙЛС** (Giles), Герберт Аллен (род. 1845), английск. синолог. С 1897 проф. по кафедре китайского яз. в Кембриджском ун-те. Редкая по своей многогранности эрудиция Д. была приобретена им за время более чем двадцатилетнего пребывания в Китае.

Основные труды Д.: Handbook of the Swatow Dialect, Shanghai, 1877; Dictionary of the Colloquial Idioms, Shanghai, 1873; Gems of Chinese Literature, L., 1883; то же, 2 ed., L., 1923; History of Chinese Literature, L., 1901; то же, новое изд., L., 1924; Strange Stories from a Chinese Studio, 2 vls, L., 1879; то же, новое изд., L., 1916; Chinese Poetry in English Verse, L., 1898; An Introduction to the History of Chinese Pictorial Art, Shanghai, 1905; то же, 2 ed., L., 1918; Historic China and other Sketches, L., 1882; Chuang Tzu, L., 1889; то же, 2 ed., L., 1926. Исключительную ценность представляют словари Д.: Chinese-English Dictionary, L., 1912; A Chinese Biographical Dictionary, L., 1898 (оба они премированы Французской академией).

**ДЖАЙЛЯУ** (ж а й л я у, слово одного корня с «яйла» крымских татар и «эйлаг» — азербайджанских турков), летние пастбища кочевых казаков и киргиз. У кочевников Средней Азии скот круглый год находится на подножном корму. Зимой они пасут скот на зимних пастбищах, весной выходят за пределы своей призывочной территории и направляются к Д., используя на пути весенние пастбища, с тем, чтобы осенью тем же или параллельным путем, через осенние пастбища, вернуться к исходной точке — кстау. В зависимости от природных условий кочевое района расстояние от кстау до Д. колеблется от нескольких десятков км до нескольких сотен; максимальные расстояния отмечены у адаевских казаков в зап. Казакстане — до 1.100 км (кстау на Ю. пустыни Усть-урт, Д. — в верховьях реки Уила) и у некоторых казалинских казаков (напр. б. Кучербаевской вол.) в южном Казакстане — 1.600 и более км (кстау — в центре или на Ю. пустыни Кызыл-кум, Д. — в верховьях р. Тобола, недалеко от г. Кустаная). Расстояние от кстау до Д. («радиус кочевки») является одним из важнейших признаков, по к-рому различают оседлых скотоводов от т. н. полукочевых и кочевых (часто напр. в условиях степных районов принимаются для указанных выше групп такие градации радиуса кочевки: до 25 км. 25—100 км, св. 100 км). Д. у кочевников как правило являются площадями общего пользования, т. е. право выпаса на них по традиции принадлежит не отдельным хозяйственным аулам, а родовым общинам (см.). Различают 2 вида Д. — степные и горные. Наиболее известные и обширные степные Д. — разнотравно-кочыльные или типчаковые степи, расположенные в

западн. Казакстане, в верховьях рр. Уила, Хобды и Темира, и в центральном—у т. н. Арало-Иртышского водораздела (см. карту *Казакской АССР*). Горными Д. служат высокогорные сухие степи («сырты»), широкие речные долины и озерные котловины в Тяньшане и Памиро-Алае, субальпийские и альпийские луга. Наиболее известные из них: Каркаринское плато в верховьях р. Чарына, притока р. Или (юго-вост. угол Казакстана, на границе с Киргизской АССР); долина р. Сусамыра (притока Нарына—Сырдарьи, сев. Киргизстан); Алайская долина (юж. Киргизстан); Ангренское плато в верховьях реки Ангрена, притока Сырдарьи (Узбекская ССР). Возле обширных Д. возникают обыкновенно ярмарки.

*Лит.*: Материалы по землепользованию кочевых киргизского населения южной части Ферганской области, Ташкент, 1915; Материалы по киргизскому землепользованию, Ташкент, 1911—15; Р у м я н ц е в П. П. (ред.), Материалы по обследованию туземного и русского старожильческого землепользования в Семарченской обл., СПб, 1911—16; Ш в е ц о в С. П. (ред.), Казанское хоз-во в его естественно-историческ. и бытовых условиях, Л., 1926. *И. Магидович.*

**ДЖАЙМИНИ**, индийский мудрец, к-рому приписываются «Пурва миманса» (Разумные заключения), написанные вероятно ок. 200 до хр. э. В этих сутрах (афоризмах) даются указания относительно толкования вед и излагаются религиозные обязанности.

**ДЖАЙНА**, санскритское название одной из сект индуизма, происходящее от имени ее основателя (см. *Джайнизм*).

**ДЖАЙНИЗМ**, одна из сект *индуизма* (см.), возникшая в 7—6 вв. до хр. э. в качестве реакции против *брахманизма* (см.). В противоположность брахманизму Д. считает носителями жизни не абсолютную, мировую божественную душу—брахму, а отдельные души живых существ и даже неорганических предметов, отдельные «я» как последние субстанции. В этой особенности учения Д. и в вытекающем отсюда отрицании брахманства как жречества и всего брахманского ритуала—главное уклонение Д. от брахманизма. По учению Д. тело как таковое есть зло, и Нирвана—не освобождение от существования вообще, как у буддистов, а освобождение от тела как источника грехов и вожделений. Основателем Д. традиция считает полубогородного Махавиру или Джанатрипутру. Указанный им путь к спасению заключается в отходе от мира, в разрыве всех мирских связей. Практическая недоступность его для верующих заставила джайнистов наиболее последовательно провести в жизнь дуалистический принцип организации индуистских сект: монашеского ордена и группирующейся вокруг него общины мирян. Догматика Д. признает «три сокровища»: правую веру (веру в учение Махавиры); истинное познание (признание перевоплощения и всеобщей одушевленности); правильное поведение. В процессе дальнейшего развития джайнизма миряне и монахи (гуру) придавали ему весьма различное содержание. Основные правила поведения монахов сводились к следующему: 1) абсолютный запрет убивать живые одушевленные существа (*Ahimsa*); 2) запрет пользоваться чем-либо, что не предоставлено добровольно; 3) отказ от ос-

бой, предпочтительной любви к кому-либо и к чему-либо; 4) запрет лжи; 5) целомудрие. Применительно к мирянам эти предписания подвергались значительной модификации. *Ahimsa* была смягчена и свелась к запрету убивать слабые существа (разрешены были оборонительные войны); зато этот последний соблюдался с особым педантизмом и исключал возможность участия мирян-джайнистов в с.-хоз. труде (вспахивание земли убивает червей и насекомых) и в ремесленном производстве (применение огня, острых инструментов и т. д.). Право мирян владеть имуществом ограничивается предписанием иметь самое необходимое, но греховным считается не приобретение богатства, а лишь радость обладания им.

Д. зародился как идеология военно-земле-владельческого класса кшатриев, который стремился избавиться от политической опеки жречества (брахманов). Покровительству владетельных князей джайнистская секта обязана своим расцветом. Но адепты Д. вербовались в большом числе из среды городского населения, особенно купцов, и это наложило отпечаток на характер самого учения. Так, строгое предписание соблюдать честность в хозяйственных сделках, запрет недобросовестной наживы (путем подкупа, сомнительных финансовых сделок и т. д.), хотя и исключало возможность участия членов секты в гос.-капиталистических предприятиях (в откупках, поставках и проч.), но зато создавало предпосылки для раннекапиталистического накопления. Купцы точно могли соблюдать «ахимзу». Аскетическое скопидомство джайнистов приводило к помещению накопленного в качестве капитала, а не к его потреблению (непосредственному или в форме ренты). Расцвет Д. относится к 3—13 вв. христ. эры. В настоящее время Д. распространен преимущественно в зап. и сев.-зап. Индии—в Бомбейской провинции, в Пенджабе и в Раджпутане. По переписи 1921, в Индии было 1.178.596 джайнистов. Из двух сект, на которые распался Д. еще в 1 в. хр. э., «дигамбра» и «светамбра», сейчас наиболее распространена последняя, ибо открытая принадлежность к секте дигамбра, члены которой должны были ходить нагими, была запрещена англ. полицией в 19 веке.

*Лит.*: The Jaina Sūtras, translated... by H. Jacobi, 2 parts (Sacred Books of the East, XXII and XLV), Oxford—L., 1884, 1895; Gu é r i n o t A., Essai de bibliographie Jaina, P., 1907; Stevenson M., Notes on Modern Jainism, Oxford, 1910; J h a v e r i H. L., The First Principles of the Jain Philosophy, London, 1910; W e b e r M., Gesammelte Aufsätze zur Religionssoziologie, B. II, Tübingen, 1921; G l a s e n a p p H., Der Jainismus, B., 1925.

**ДЖАЙПУР** (Jaipur, Jeypore), вассальное государство в Британской Индии, в агентстве Раджпутана. Площадь 40.505 км<sup>2</sup>. Большая часть Д.—холмистая пустынная равнина с отдельными скалистыми вершинами, окаймленная на С. и З. отрогами Аравалийских гор, на В.—грядами холмов. Плодородна ю.-в. часть, изрезанная долинами пересыхающих рек; возделывается кукуруза, пшеница, ячмень, хлопок, табак, сахарный тростник; развито скотоводство (крупный рогатый скот). На С.-З. добываются железо, медь, кобальт, песчаник, мрамор, известняк

(очень высокого качества) и соль (озеро Самбар на границе с государством *Джодпур*, см.). Население — 2.338.800 чел. (1921) — постепенно уменьшается вследствие периодических неурожаев: убыль за 20 лет 12% (в 1901 было 2.658.700 жит.). Гл. г. Д.; ж. д. он соединен с г. Дели, Агрой, Бомбеем, Карачи и др.; 120.210 ж. (1921); за 20 лет население уменьшилось на 14%. Крупнейший торговый центр Раджпутаны и значительный пром. пункт: хлопкоочистительные заводы, производство муслина, швейные и ювелирные мастерские. Д.—один из немногих правильно распланированных туземных городов в Индии; обнесен зубчатой стеной, укреплен фортами; в центре дворец магараджи с обсерваторией, выстроенной в 1728. В 8 км к С. от Д.—развалины старой столицы государства Д.—Амбер, заброшенной с 1728.

**ДЖАЙСАЛМЕР** (Jaisalmer), вассальное государство в Британской Индии, в Раджпутане. Поверхность — большей частью песчаная холмистая равнина (часть пустыни Тар) с пересыхающими речками и пастбищами среди песков; на Ю.—цепь безводных, лишенных растительности гор, сложенных из известняка и песчаника. Площадь 41.540 км<sup>2</sup>; 67.650 жит. (1921)—кочевники-скотоводы племени батти-раджпут. Гл. гор. Д.; 4.835 ж.; значительная ярмарочная торговля скотом и продуктами скотоводства; старинные храмы джайнов (см. *Джайнизм*).

**ДЖАЙХАН** (Djajhan), или Д ж и х а н, р. в Турции, в ю.-в. Анатолии; берет начало в горах Бейрут-даг (2.430 м над ур. м., системы Тавра); течет на Ю.-З., впадает в залив Искандерун (Александретский) в с.-в. углу Средиземного м.; дл. ок. 230 км; несудоходна.

**ДЖАЙЯДЕВА** (древнеинд. Jajadeva, 12 в. хр. э.), знаменитый бенгальский поэт, автор лирической драмы «Гитаговинда». То же имя носят несколько других поэтов (автор трактата по поэтике «Сандралока», автор драмы «Prasannaġhava» и автор поэтического трактата «Ratimañja»), которых нет основания отождествлять с автором «Гитаговинды» (см.).

**ДЖАНОЗА** (Giacosa), Джузеппе (1847—1906), популярный итал. драматург. Глава молодой школы, борющейся с господством иностранного репертуара, Д. последовательно отражал все изменения буржуазных вкусов, переходя от сентиментальной комедии в стихах («Una partita a scacchi» — Партия в шахматы, 1871) к исторической драме («Il fratello d'armi» — Брат по оружию, 1878), от реально-бытовой драмы («Tristi amori» — Грустная любовь, 1888) к кровавой трагедии («La signora di Challant», 1891) и к психологической драме в стиле Ибсена («Diritti dell'anima» — Права души, 1894). Д. хорошо владеет стихом, пишет изящным слогом, искусно строит интригу, но наблюдательность его идет не дальше точного воспроизведения буржуазного быта.

Лит.: Гросе В., Letteratura della nuova Italia, v. II, Bari, 1914.

**ДЖАКОМЕЛЛИ** (Giacomelli), Джеминьяно (1686—1743), один из популярнейших итал. оперных композиторов первой половины 18 в.; дебютировал в 1724 оперой «Iretnestra»; несколько лет работал при импе-

раторском дворе в Вене. Оставил ок. 20 опер, из к-рых наибольшей известностью пользовалась опера «Cesare in Egitto» (Цезарь в Египте, 1735).

**ДЖАКОМЕТТИ** (Giacometti), Паоло (1816—1882), итал. драматург, типичный эпигон романтизма. Прославился мелодрамами, лучшие из которых «La donna in seconda nozze» (Второбрачная, 1851), «Maria Antonietta» (1867) и «La morte civile» (Гражданская смерть, 1868). В комедии «Il poeta e la ballerina» (1841) Д. сделал попытку изображения нравов буржуазного общества. Пьесы Д., написанные приподнятым стилем, отличаются сценичностью и искусным построением фабулы. Они охотно исполнялись крупнейшими актерами.

Соч. Д.—Opera completa, 8 тт., Milano, 1859—66. На рус. яз.: Елисавета, английская королева, СПб, 1860; Юлиф, СПб, 1861; Бланка-Мария Висконти, СПб, 1861; Тайна матери, СПб, 1873; Грандьянская смерть, СПб, 1878; то же под названием Семья преступника, в кн. Драматические переводы А. Н. Островского, СПб, 1872.

**ДЖАКОМИНО ВЕРОНСКИЙ** (Fra Giacomo da Verona), итал. религиозный поэт 13 в., францисканский монах. Его поэмы «О небесном Иерусалиме» и «Об адском городе Вавилоне» вводят в итал. поэзию изображение загробной жизни. Рай обрисовывается Д. в стиле рыцарской поэзии, как двор небесной царицы; в описании ада преобладают грубо-комические черты, злая насмешка над грешником, ставшая традиционной и воспринятая Данте. Антигеза развлекательной поэзии жонглеров, поэмы Джакомино имели целью укрепить влияние церкви на молодую итал. буржуазию. Лучшее издание—Musafia, Monumenti antichi di dialetti italiani (Vienna, 1864).

Лит.: Ancona A., d', I precursori di Dante, Firenze, 1874.

**ДЖАКОМО** (Giacomo), Сальваторе, ди (р. 1860), выдающийся итал. поэт, пишущий на неаполитанском диалекте. Лучшие сборники его сонетов («O funneco verde», Зеленый подвал, 1886; «O monasterio», Монастырь, 1887)—классические образцы областной диалектальной поэзии. Характерная для неаполитанских поэтов тематика (воспевание природы, моря и ночи, любви и ревности) у Д. теряет свою банальность. Натуралистический фон прорезывается фантастикой и мелодраmatизмом. Д.—поэт примитивных людей и стихийных, животных страстей. Те же черты в новеллах и драмах Д. из быта деклассированных низов Неаполя; фабулы их часто взяты из газет. хроники происшествий (Д. долго был хроникером), но самому мелкому факту Д. придает художеств. обработку, скрашивая мрачный натуралистический колорит мягким юмором и лиризмом.

Собр. стих. Д. в кн. Poesie, Napoli, 1907 и 1909; новеллы — в кн. Novelle napoletane, Milano, 1914; драмы в кн. Teatro, Lancano, 1910. На рус. яз.—Публичные женщины в Неаполе 15—17 стол., М., 1910.

Лит.: Russo L., S. di Giacomo, Napoli, 1921; Croce B., Letteratura della nuova Italia, v. III, Bari, 1915.

**ДЖАНСЫ** (Д ж а к с ы - т у з), самосадочное соленое озеро в сев. части Казахской АССР, в 53 км к Ю.-Ю.-З. от пристани Семиарской на реке Иртыше. Полезная площ. ок. 20 км<sup>2</sup>; запасы не подсчитаны, но очень велики; соль хорошего качества, разрабатывается казаками и русскими для местных нужд.

**ДЖАКСЫ-БАЙ**, степное озеро к В. от р. Урала, в западной части Казахской АССР; через Д.-б. протекает одноименная река (длинной ок. 130 км), теряющаяся в песках, не доходя Урала. Площадь озера Д.-б. меплется в зависимости от уровня воды в реке; в сухое время оно представляет болото с солоноватой водой.

**ДЖАКСЫ-КЛЫЧ**, соленое озеро в центр. части Казахской АССР, в 15 км к В. от ст. Аральское Море Ср.-Аз. ж. д.; площадь ок. 170 км<sup>2</sup>, вероятные запасы соли около 100 млн. т, но разрабатываются пока исключительно для местных нужд (гл. обр. для засола аральской рыбы).

**ДЖАЛАНДАР** (Jalandhar, Jullundur), гор. в Британской Индии, прав. Пенджаб, центр одноименного округа, на пересечении ж. д. Лагор—Дели с ж. д. от порта Карачи; 71.010 ж. (1921); текстильные фабрики, сахарные заводы; значит. торговый пункт. Округ Д. занимает вост. часть плодородной аллювиальной равнины между Гималаями (на С.) и р. Сетледж (на Ю.). Площ. 3.720 км<sup>2</sup>; 822.540 ж. (1921); на 1 км<sup>2</sup> приходится 221 чел. (наибольшая плотность населения среди округов Пенджаба). Возделываются зерновые (пшеница, маис), сахарный тростник, хлопок, чай.

**ДЖАЛА-УЛЫ**, бессточное степное озеро в сев. части Казахской АССР, в 180 км к С.-З.-З. от г. Павлодара; площадь ок. 160 км<sup>2</sup>; в Д.-у. поступает избыток воды из оз. Чаганак, в к-рое впадает значительная р. Чидерты; вода в Д.-у. солоноватая; развито рыболовство (местного значения).

**ДЖАЛГА БОЛЬШАЯ И МАЛАЯ**, два села в Виноделенском районе С.-Кавказского края; расположены недалеко друг от друга и приблизительно в 35 км к С. от станции Винодельное С.-Кавказской жел. дор.; 11.322 и 6.493 ж. (1926); мельницы.

**ДЖАЛИНДА**, 1) река в Дальневосточном крае, левый приток Амура; в верховьях—месторождение висмута; в бассейне Д. есть значительные золотоносные площади, пригодные для дражных работ (см. *Зейский золотопромышленный район*). 2) Рус. поселок (Д., или Рейнов), расположенный в устьи р. Д., паромная пристань на Амуре, в 2.688 км от его устья; на С. от Д. отходит важный тракт—Джалиндинская магистраль, связывающая р. Амур и Уссурийскую ж. д. с Алданским золотопромышленным районом; 755 жит. (1925).

**ДЖАЛО** (Gialo), оазис в Ливийской пустыне, в группе оазисов Ауджила; политически—в итал. колонии Киренаика. Расположен на скрещении караванных путей из Каира в Триполи и из Бенгази в Куфру и Вадаи (Судан). Значительный торговый пункт; культура финиковой пальмы. Оазис населен берберскими и арабскими племенами. Номинально принадлежит Италии с 1912, фактически занят итальянскими войсками лишь в 1928.

**ДЖАЛЯЛЬ**, или по египетскому произношению Гал я л ь (1829—98), один из основателей арабского театра. До середины 19 в. среди арабов были известны только представления марионеток и шутки скомохов. Д. удачно переделал применительно к арабским нравам ряд комедий Мольера

(«Тартюф» и др.), воспользовавшись народным языком, а не классическим литературным. Попытка ввести народн. язык, вызвавшая сперва отрицательное отношение (сам Д. принужден был отказаться от этого новшества при переводе трагедий Расина), теперь получает все большее и большее признание на арабской сцене.

**ДЖАЛЯЛЬ-АБАД** (Д ж е л а л - а б а д), г. районный центр в южной части Кыргызской АССР; расположен в сев.-вост. углу *Ферганской долины* (см.), в низовьях р. Кугарт, на линии ж. д. Урсатьевская—Багыш (в 87 км к С.-В. от г. Андижана); 9.657 ж. (1926), в т. ч. 78% узбеков и 13% рус. Большинство жителей занято с. х-вом. В 1923 в Д.-а. было только 5.820 жит.; рост города начался после национального размежевания Ср. Азии (1924), когда Д.-а. стал адм. ц. одноименного кантона (упраздненного в 1929) и усилился после продления ж.-д. Урсатьевская—Андижан до Д.-а. и далее до ст. Багыш. Грузооборот ж.-д. ст. Д.-а.—36.620 т (1927); отправляется гл. обр. хлопок и рис.

В 5 км от станции ж.-д., на лев. берегу р. Кугарт, на склонах горы Аюб-тау, расположен на выс. 981 м над ур. м. бальнеологический курорт Д.-а., известный у местного населения под именем *Хазрет-аюб*. Климат сухой; средн. температура воздуха в июле 26°, августе 28°, сентябре 22°. Лечебные средства—около 20 минеральных теплых (от 16° до 41,4°) известковых источников, снабжающих ванное здание и бассейны для купаний. Имеется амбулатория, солярий и пансионат на 160 ч. Больные размещаются также в соседних селениях. Направляются больные с болезнями почек, органов движения, обмена веществ (подагра и ожирение), печени и желчных путей, кожи, сифилисом в поздних стадиях, профессиональными отравлениями (ртутью, свинцом и др.), женскими болезнями, нервными и др. Сезон—с 1 июня по 30 сентября. Посещаемость ок. 2 тыс. ч. в сезон.

**ДЖАМАНКЛЫ**, Керим (р. 1905), крымско-татарский поэт. Из крестьян; одно время—сельский учитель; сотрудник местной национальной прессы. Стихи Джаманклы (в период 1924—27) полны националистических мотивов и откликов на крестьянскую жизнь. Выступая первоначально в качестве эстета, романтика и идеалиста, подражая националистическим поэтам, Д. впоследствии приближается в своем творчестве к пролетарской литературе и входит в организацию АПП.

Соч. Д.: сборник стихов «Песни освобождения», Симферополь, 1927.

**ДЖАМАН-ДАРЬЯ**, лев. главный рукав р. Сыр-дарья, к-рая разветвляется ниже г. Кызыл-Орды (Казахской АССР) на 2 рукава—Д.-д. и Кара-узьяк. снова сливающиеся у рыбацкого поселка Кармакчи; длина—свыше 150 км. В долине Д.-д. значительные пространства наносных, влажно-луговых, слегка засоленных почв, пригодных для земледелия при искусственном орошении; небольшая часть их распахана казаками.

**ДЖАМАН-ТАУ** (киргизск. «дурные горы»), 1) хребет в Центральной Тянь-шане, к С.-З. от высокогорного озера Чатыр-куль, в Киргиз-

ской АССР; примыкает к Ферганскому хр. и тянется на В. до прорыва через него р. Арпы (верховье р. Алабуги), затем на С.-В. до ущелья р. Ат-баш (обе рр.—системы Сыр-дарьи); дл. около 130 км. Зап. часть Д.-т. представляет неприступный покрытый вечными снегами скалистый хребет с короткими и крутыми склонами, с вершинами до 4.200 м; снежный перевал Джаман-даван на высоте 3.600 м. К В. от р. Арпы Д.-т. постепенно понижается и у р. Ат-баш уже не достигает снеговой линии; юж. склон и здесь очень крут и скалист, северный—полог, с очень мягкими очертаниями. К Ю. от Д.-т. расположено высокое ровное нагорье в верховьях р. Арпы (ок. 1 т. км<sup>2</sup>), покрытое типчаковой степью с отличными пастбищами, к-рые используются кочевниками-киргизами. 2) Горы в Юж. Урале, см. *Яман-тау*.

**ДЖАМАН-ТУЗ** (по-казацки — плохая соль), 1) название нескольких самосадочных соляных оз. в Казахской АССР; 2) месторождение каменного угля у одноименного небольшого соляного оз., лежащего в 160 км к З. от г. Семипалатинска Каз. АССР; площадь месторождения ок. 20 км<sup>2</sup>; общая мощность угольных пластов (каждый 60—70 см ширины), разделенных друг от друга прослойками глины (в 5—15 см шир.), достигает 10 м; уголь дает 60% спекающегося кокса.

**ДЖАМБЕЙТА**, б. уездный г., ныне районный центр в зап. части Казахской АССР; расположен в степи на важном торговом тракте (краевого значения), идущем от г. Уральска через Уил и Темир (крупные ярмарки) к ст. Джурун. В Д. этот тракт пересекается двумя дорогами местного значения (Илецк—Лбищенск и Илек—Калмыков), связывающими Оренбургский район с Нижним Уралом; 2.388 жит. (1926), главным образом казаки («киргиз-казаки») и татары. Торговый пункт большого значения, крупные заготовки хлеба, а также скота, кожевенного сырья и других продуктов животноводства. Джамбейтинский район — скотоводческо-земледельческий с казахским населением.

**ДЖАМБИ** (Djambi), 1) река в центр. части о-ва Суматры (Нидерландская Индонезия), в верхнем течении называемая Хари. Начинается в зап. части о-ва, на с.-в. склоне хр. Барисан, течет на В., на протяжении св. 600 км; впадает в пролив Берхала, к Ю. от архипелага Лингга (Ю.-Китайское м.). Океанские суда поднимаются на 80 км от устья до г. Д.; выше могут ходить только мелко-сидящие суда. Важнейший (прав.) приток—Тембеси. 2) Г., центр одноименного округа на р. Д.; 15.260 ж. (1927); экспорт кофе, нефти и каучука. Округ Д. занимает площ. в 44.452 км<sup>2</sup>, в т. ч. ок. 30 т. км<sup>2</sup> занято тропическими лесами; 202 т. жит., гл. обр. малайцы; земледельцы, отчасти рыболовы. Нефтяные промыслы; добыча нефти—64.325 т (1928) (см. *Суматра*).

**ДЖАМИ**, Нуреддин Абдеррахман ибн-Ахмед (1414—1492), персидский поэт и ученый. Жизнь и литературная деятельность Д. (уроженца г. Джама в Хорасане) протекали гл. обр. в гор. Герате, при дворе султанов Тимуридской династии Абу-Саида и Хусейна Байкара. Эти князья, а также их знаменитый визирь-меценат (и поэт) Мир Али Шир

оказывали щедрое покровительство Д. Он оставил множество прозаических произведений, как напр. «Бехаристан» (Весенний сад, сборник поучительно-развлекательных рассказов и притч), «Нефехат-уль-унс» (Душевные дружбы, свод биографий суфийских деятелей), трактаты на философско-богословские темы, работы по поэтике, грамматике и музыке. Поэтические произведения Д. состоят из 3 сборников («диванов») лирических стихов и 7 больших эпических и дидактических поэм, объединенных общим заглавием «Хефт Овренг» («7 престолов», т. е. 7 звезд Большой Медведицы). Обычно характеризуемый европейскими историками персидской литературы как «последний великий классический поэт Персии» Д. является типичным эклектиком, и его поэтические произведения, лишенные яркой оригинальности, привлекают внимание гл. обр. блестящими формальными достижениями. Для идеологии Д. характерны старания примирить идеи суфизма, по существу ему враждебные, с ортодоксальным исламом. В Азиатском музее Академии наук хранится автограф Д.—рукопись «Куллият» (полное собрание). На европейские языки переведены поэмы «Лейла и Меджнун» (франц. перев. Шези, 1805, и нем. Гартмана, 1807); «Селаман и Эбсаль» (англ. переводы: Фоконера, 1850, Фиц-Джералда, 1879, и франц. Брикте, 1911); «Юсоф и Зулейха» (нем. пер. Розенцвейга, 1824, англ.: Гриффитса, 1881, Роджерса, 1892, и франц., 1929) и прозаический «Бехаристан» (нем. пер. Шлехта Вшехрд, 1846, и франц. Массе, 1925).

*Лит.*: Крымский А. Е., История Персии, ее литературы и деревнишской теософии, т. III, №№ 1—2, М., 1914—17; Brown E. G., A History of Persian Literature under Tartar Dominion, Cambridge, 1920. См. предисловия к большинству перечисленных европейских переводов произведений Д. *К. Чайкин*.

**ДЖАММУ** (Jammu), 1) гл. г. вассального государства *Кашмир* (см.) в Британской Индии; расположен в предгорьях Гималаев, на правом берегу р. Тапи (приток Ченаба, бассейн Инда); ж.-д. веткой (26 км) соединен с г. Сялкот (пров. Пенджаб), к-рый в свою очередь связан со станцией Вазир-абад на ж. дор. Лагор—Пешавер. Начальный пункт важного грунтового пути, ведущего в долину Кашмира, в гор. Сринагар; 36.500 ж. (1921). Возле Д.—месторождения каменного угля. 2) Южная пров. государства Кашмир в бассейне верхнего Ченаба; 1.640.260 ж. (1921).

**ДЖАМНА** (Jumna), Джумна, р. в Британской Индии, правый, самый значит. приток Ганга; начинается в Гималаях в *Гарвале* (см.) из ледника у подножья горы Джамнотри; стремительно спустившись на равнину, течет почти параллельно Гангу на Ю.-В., многократно разветвляясь на рукава, впадает в Ганг у г. Аллахабада; дл. 1.380 км. Судходна от г. *Дели* (см.). Важнейший (правый) приток—Чамбал—стекает с сев. части плато Декана и впадает в Д. ниже г. Агры.

**ДЖАМСКАЯ СТЕПЬ**, холмистая равнина в Ср. Азии, в центральной части Узбекской ССР. к Ю. от долины р. Зеравшана: район экстенсивного полеводства и мелкого скотоводства. Сеют в Д. с. почти исключительно зерновые культуры; посевы—богарные (см. *Богари*); поливных посевов очень мало, так как Д. с. почти безводна; только на Ю.



встречаются ключи. Благодаря плодородию почв урожай в благоприятные годы (при достаточном количестве осадков) получается сам-30—40. Развитию скотоводства (овцы и козы) благоприятствуют обширные степные пастбища. Степь населена гл. обр. найманами и сараями, узбекскими скотоводческими племенами, лишь недавно перешедшими к оседлости.

**ДЖАМСКИЙ ПЕРЕВАЛ**, в Средней Азии (в Узбекской ССР), через Самаркандские горы (зап. отрог Зеравшанского хребта), на выс. 610 м над ур. м.; лежит на наиболее удобном колесном пути из г. Самарканда (долина Зеравшана) в г. Бек-буди (б. Карши, долина р. Кашка-дарьи) и далее в г. Термез (долина р. Аму-дарьи).

**ДЖАМШЕДПУР** (Jamshedpur), «стальной город» Британской Индии в округе Сингпур, пров. Бихар и Орисса на ж. д. Бенгалия—Нагпур, единственный в Индии крупный центр железнорудной и стальной промышленности, один из крупнейших в мире. Возник в 1909 в связи с постройкой заводов Тата; производства кускового и листового железа, ферро-марганца, рельс, с.-хоз. машин; 30 тыс. рабочих на основных предприятиях и 16 тыс. на подсобных (каменноугольные шахты, рудники, каменоломни). Здесь же заводы по производству электропроводов, железной и стальной проволоки, оловянной посуды. В 1921 было 57.000, в 1930—ок. 100.000 ж.

**ДЖАНА-СЕМЕЙ** (Ж а н а с е м е й), станция Туркестано-Сибирской ж. дор., близ левого берега р. Иртыша, против г. Семипалатинска (Казакской АССР); адм. ц. двух районов: кочевого казакского Жанасемейского и оседлого русск. Ленинского. Заготовки скота и продуктов скотоводства и первичная переработка последних; три крупных пром. заведения (шерстомойка, кишечный завод и бойня) с 218 рабоч. (1928/29). В тяготеющем к Д. рус. районе развиты кустарные производства—мукомольное, сапожное, пимокатное и деревообделочное. в казакском районе в урочище Кара-баш находятся соляные промыслы «Карабаш соль».

**ДЖАНАШВИЛИ**, Моисей Георгиевич (р. 1855), грузиновед, историк и археолог. Из многочисленных работ Д. наиболее интересны: «Известия грузинских летописцев и историков о Северном Кавказе и России» (Тифлис, 1899—1900), «Краткая история Грузии» в «Древностях Московского археологического общества», том XXII, «История Грузии» (на груз. языке, 3 издание), «Сангило» (об ингилоидах-грузинах б. Закавказского окр.), «Грузинская нумизматика» (журн. «Иверия», 1895). В трудах Д. специалист всегда найдет богатый материал, а порой и весьма ценные лингвистические наблюдения.

**ДЖАНГАЛА** (Новая Казанка), с., районный центр в западн. части Казакской АССР; расположено в низовьях р. Малый Узень (см. *Узень*), на тракте Лбищенск—Урда, связывающем Нижний Урал с ж.-д. линией Астрахань—Урбах; 2.509 ж. (1926), гл. обр. казаки («киргиз-казаки») и татары; значительный торговый пункт, к к-рому тяготеют несколько соседних районов; заготовка скота и продуктов животноводства. Джангалин-

ский район занимает площадь в 18.752 км<sup>2</sup>; 40.456 ж. (1926), гл. обр. казаки-скотоводы; на *Камыш-самарских озерах* (см.) развито рыболовство (ок. 700 промысловых хозяйств по переписи 1926).

**ДЖАНГА-ТАУ**, одна из высочайших вершин Большого Кавказа. Расположена в центральной части Главного хребта, к В. от Эльбруса. Выс. 5.051 м.

**ДЖАНГЫЛАХ** (Д ж а н г а л а х), одно из немногочислен. поселений в дельте р. Лены; расположено на небольшом о-ве в самом устье Оленекской протоки, в 5 км от выходя ее в море. Жители (гл. образ. якуты) сосредоточиваются здесь преимущественно зимой, занимаясь ловом рыбы со льда и песчовым промыслом. Летом все расходятся по промыслам (охота на диких оленей, гусей, уток).

**ДЖАНДАРИ**, Мирза Садик мунши (1800—1826), секретарь и придворный поэт бухарского эмира Хайдера. Автор сборника лирических стихотворений и нескольких поэм на персидском языке, среди к-рых выделяется «Дахме-и-шахан» (Гробница шахов), содержащая версифицированную историю правителей Бухары 17—18 вв.: мертвые шахи один за другим поднимаются из гробов и рассказывают свою собственную биографию. Несмотря на условности персидского поэтического стиля автор не прикрасил неприглядных сторон истории, дав яркие картины кровожадности и жестокости эмиров. Ни одно из произведений Д. в полном виде доныне напечатано не было.

Лит.: А й н и С., Образцы таджикской литературы (на таджикском языке), М., 1926.

**ДЖАНДУСА ЛАМПА**, дуговая электрическая лампа постоянного горения, см. *Дуговые лампы*.

**ДЖАНИБ**, Али (р. 1887), турецкий поэт и критик, типичный представитель и идеолог просветительско-народнической мелкобуржуазной интеллигенции Турции 19 в. Активный участник кемалистской революции. Первые стихотворения Джаниба, обращенные к народу, полны призывов к пробуждению. Просветительство Д. нашло свое выражение как в его стихах, так и в критических статьях, где он боролся за чистоту национального языка и его доступность народным массам. В наст. время Д. занимается художественной критикой и исследованиями в области средневековой турецкой поэзии.

**ДЖАН-ИИНТУ**, горная вершина в *Чуйских белках* (см.) Алтая, в Ойратской авт. обл. Зап.-Сибирского края, одна из высочайших алтайских вершин—3.830 м над ур. м., покрытая вечными снегами. У Д.-И. расположен значительный ледник, откуда вытекает один из истоков р. Акколь (системы р. Чуи).

**ДЖАНКОЙ**, г., районный центр в Крымской АССР; уловая ст. Южных ж. д., в 78 км к С.-С.-В. от Симферополя. От Д. отходит ветка на Феодосию и Керчь и другая к Перекопу; 8.300 ж. (1926). Развита мукомольная промышленность. Завод сел.-хоз. машин. Грузооборот станции Д. (1927/28)—20.570 т по отправлению (гл. обр. хлебные грузы), 64.910 т по прибытию (с.-х. машины, лесные материалы и др.). В Д. имеется отде-

ление Общества по изучению Крыма. Джанкойский район—главный центр еврейской земледельческой колонизации в Крыму.

**ДЖАННОНЕ** (Giannone), Пьетро (1790—1873), деятель итал. национального движения, карбонарий, поэт. Юношей служил добровольцем в армии Наполеона. За стихотворения против итальянских монархов не раз сидел в тюрьмах. Долго был эмигрантом в Париже. В 1848—49 организовал и послал на родину итал. легион в 500 чел., погибший в революционных боях и на защите Венеции. С 1848—Д. во Флоренции. Неудача революции 1848—49 заставляет Д. вернуться в изгнание, из которого он возвратился только в 1861. Его поэма «Изгнанник» («Esule») была одной из наиболее популярных книг среди участников революционного движения, особенно гарибальдийцев. Следует также отметить его поэму «La visione» (Видение).

**ДЖАНШИЕВ**, Григорий Аветович (1851—1900), публицист; в 1874 окончил юридический факультет Московского ун-та. Свою публицистическую деятельность начал с 1874. Д. ярый сторонник и апологет реформ шестидесятых гг.; многие свои литературные работы посвятил изучению важнейших преобразований этих лет. В 1894, получив известие о Сасунской резне, Д. взялся за организацию помощи жертвам армянского погрома; в 1897—98 редактировал сборник «Братская помощь», изданный в пользу пострадавших в Турции армян. Более 20 лет Д. был членом редакции и сотрудником «Русских ведомостей»; множество его статей напечатано в журналах: «Русская мысль», «Вестник Европы», «Русская старина», «Юридическое обозрение», «Русское богатство» и др. Перу Д. принадлежат: «Эпоха великих реформ», «Положение армян в Турции до вмешательства держав в 1895», «Основы судебной реформы», «А. М. Унковский и освобождение крестьян» и др.

**ДЖАНЫБЕК**, русский поселок, районный центр на зап. окраине Казакской АССР; расположен в степи у линии ж. д. Урбах—Астрахань, в 380 км к С. от последней; 4.353 ж. (1926), занятых гл. обр. с. х-вом. Много небольших мельниц и сапожных мастерских. Ст. Д. в 1928—29 получила 6.380 т, гл. обр. лесных грузов; отправила 9.490 т (пшеницу, крупный рогатый скот, невыделанные шкуры и горчичное семя). В Джаныбекском районе хозяйство земледельческо-скотоводческого типа; казакское население.

**ДЖАНЫ-ДАРЬЯ**, 1) река в центральной части Узбекской ССР, одна из составляющих р. Кашка-дарья; истоки в *Гиссарском хребте* (см.); дл. ок. 50 км, широко используется для искусственного орошения восточной части *Шаркриябского оазиса* (см.).

2) Старое русло р. Сыр-дарья в Казакской АССР; отделяется от р. слева в 13 км ниже г. Кызыл-Орды, направляется на Ю.-З. через пустыню Кызыл-кум к Аральскому м.; в половодье наполняется водой на протяжении до 300 км. Один из рукавов Д.-д.—Куван-дарья—частично используется для орошения.

**ДЖАНЫН**, торговый город и вилайет в Турции; иначе *Самсун* (см.).

**ДЖАПАРИДЗЕ**, Арчил Леванович (1875—1908), известный деятель кавказской соц.-

д-тин, меньшевик. Учился в Моск. ун-те. В 1900 был арестован как член Исполнительного комитета московского студенчества. Исключенный из ун-та, Д. уехал в Париж заканчивать образование. В 1904 он вернулся на Кавказ, став там одним из крупнейших работников с.-д. организации. Был избран делегатом на 1-ю Конференцию кавказской с.-д. организации. В революционном движении 1905 Д. принимал активнейшее участие. В 1905—1906 был членом Тифлисского комитета и Областного комитета Кавказской организации. В 1907 был избран делегатом на Лондонский съезд. Избранный от Тифлисской губ. во 2-ю Государственную думу, Д. занял руководящее положение в качестве члена комитета с.-д. фракции и ее меньшевистской части. Особую известность приобрели его речи о голоде и безработице 9 и 15 марта 1907. Когда выяснилось, что царское правительство решило разогнать Думу и арестовать с.-д. фракцию, друзья предложили Д. скрыться, но он отказался. Арестованный в ночь на 3 июня, он был предан суду Особого присутствия сената и по первой категории приговорен 1 дек. 1907 к 5 годам каторги. 16 дек. 1908 в Курске по дороге из Петербургской тюрьмы в Севастопольскую Д. умер от горловой чахотки. Последний очерк Д. «Социаль-демократическая фракция во 2-й Государственной думе», написанный им в тюрьме, напечатан в сб. «Тернии без роз» [Женева, 1908].

*Лит.*: Зурабов А., Вторая Государственная дума, СПб, 1908; Никитин К. и Степанов И., Деятельность второй Государственной думы, сб. статей, вып. 1, М., 1907.

**ДЖАПАРИДЗЕ**, Прокофий Апресианович (Алеша) (1878—1918), один из крупнейших деятелей большевистской партии в Закавказьи. Сын помещика. В 1896 поступил в Тифлиссский учительский институт. В 1898 Д. вошел в нелегальный политический кружок, занимавшийся одновременно распространением революционной литературы. Кружок этот делился на две группы: на марксистов во главе с Д. и народников, возглавляемых Каложным (впоследствии видный с.-р.). К этому времени относится и первое открытое полит. выступление Д. (прокламация против протоиерея Восторгова). В конце 1898 Д. вошел в с.-д. организацию.

В 1900 Д. принимал активное участие в подготовке первомайской демонстрации в Тифлисе, но накануне демонстрации был арестован и после годичного заключения в Метехском замке выслан в Рачинский уезд. В 1901 Д. уехал в Кутаис и руководил там забастовкой пираловских рабочих-табачников, группируя вокруг себя революционную молодежь. В 1903 Д. вместе со своими товарищами устроил нападение на конвой, сопровождавший в ссылку осужденного с.-д. Ноя Хомерики, освободил его, а сам, преследуемый полицией, бежал в Тифлис. Отсюда партийная организация в начале 1904 направила его для работы в Баку. Официально занимая пост секретаря союза нефтепромышленных рабочих Баку, Д. скоро становится его фактическим руководителем. В качестве члена Бакинского комитета РСДРП(б) Д. в продолжение 1904—05 вел активную борьбу с меньшевиками. В 1905

он был послан Бакинской большевистской организацией делегатом на III Съезд партии. В 1907 Д. был арестован и выслан на 5 лет в Ростов н/Д., где он с еще большей энергией продолжал вести революционную работу. В 1910 его снова арестовали и сослали в Великий Устюг на 3 года. По окончании ссылки, в конце 1913, Д. возвратился в Тифлис и работал в нелегальной партийной организации, используя одновременно легальные возможности (лекции в Народном ун-те). В 1915 за подготовку к первомайской демонстрации Д. опять был арестован и выслан в село Каменку Вологодской губ., откуда через год скрылся, сперва в Петроград, затем в Тифлис. В 1916 Д. уехал под фамилией Баратова в Трапезунд, где вплоть до Февральской революции работал в Красном кресте и одновременно руководил революционной работой. Вскоре после Февральской революции Д. возвратился в Баку и весь ушел в работу по организации бакинских рабочих. Талантливый организатор и массовик, Д. благодаря своей неиссякаемой кипучей энергии и боевому темпераменту стал наряду с *Шаумяном* (см.) признанным вождем бакинских рабочих. Несмотря на то, что Совет находился еще в это время в руках соглашательских партий, бакинские рабочие выбрали Д. своим руководителем в их напряженной борьбе с нефтепромышленниками за колдоговор. Результатом этой борьбы было явное, непосредственное усиление большевистского влияния на бакинских рабочих. В 1917 на VI Съезде РСДРП(б) Д. был избран кандидатом в члены ЦК партии.

После перехода Бакинского совета в руки большевиков Д. избирается его председателем и остается на этой работе вплоть до временного падения Советской власти в Баку. Кроме работы в Бакинском совете Д. работал в качестве наркомвнудела Бакинского совнаркома, а в момент обострения продовольственного кризиса был назначен также народным комиссаром продовольствия. Арестованный соглашательским правительством—«Диктатурой Центрокаспия и Временным исполнительным комитетом»,—Д. вместе с другими *Бакинскими комиссарами* (см.) был расстрелян в ночь с 19 на 20 сент. 1918 в Закаспии на 207-й версте между станциями Перевал и Ахча-Куйма.

*Лит.* и портрет Д. см. при ст. *Бакинские комиссары*, В. С. Э., т. VI.

**ДЖАРАБУБ** (Djarabub, итал.—Giarabub), оазис в Ливийской пустыне, в пределах итальянской колонии Киренаики близ ее границы с Египтом; узловый пункт караванных путей из Нижнего Египта в Ливию (дорога Каир—Д.—Джало). До конца 1925 составлял предмет пограничных споров Италии с Египтом; по соглашению 6/XII 1925. отошел к Италии и в начале 1926 занят итальянскими войсками.

**ДЖАРГАЛАНТУ**, город, адм. и торговый центр Зап. Монголии, иначе *Кобдо* (см.).

**ДЖАРИНГ-НОР**, пресноводное оз. в Центральной Азии, в Тибете, на высоте 4.270 м над ур. моря, в верховьях р. Хуанхе, к-рая протекает через Д. и ложась к В. от него оз. Оринг-нор. Площадь ок. 1.000 км<sup>2</sup>.

**ДЖАРНЕНТ**, г., район. центр Казакской АССР, в *Джэсты-су* (см.); расположен недалеко от китайской границы, к С. от р. Или, на землях, орошаемых каналами, выведенными из реки Усек, правого притока Или; 11.148 ж. (1926), гл. образ. уйгуры (таранчи и дунгань) и русские. Большинство жителей занято сел. х-вом, но развита и мелкая кустарно-ремесленная промышленность, в которой занято ок. 15% самодеятельного населения; важнейшие производства—сапожное, кожевенное и портняжное. Крупных промышленных заведений только 2 (шерстомойка и пивоваренный завод) с 95 рабочими (1928/29). Через Д. проходит важный торговый путь, связывающий ст. Или Туркестано-Сибирской ж. д. с г. Кульджей (провинция Синьцзян, Зап. Китай). Являясь крупнейшим пунктом Джаркентского оазиса, населенного гл. обр. таранчами, Д. при Сов. власти сделался уйгурским культурным центром: организован уйгурский педагогический техникум и несколько школ I и II ступени с преподаванием на местных языках.

**ДЖАРНЕНТСКИЙ ОАЗИС**, расположен к С. от реки Или, в бассейне ее правых притоков, горных речек Усек и Борохудзир; ограничен с З., С. и В. высокими юж. отрогами *Джунгарского Алатау* (см.); окаймлен на Ю. песками, между которыми течет р. Или, на Ю.-З. Джалапалак-кум и Арал-кум, на Ю.-В. Кара-кум; орошается каналами, выведенными из рр. Усек и Борохудзир. Почвы Д. о. (лесс и светлобурые лёссовидные суглинки) очень плодородны; защищенный горами от холодных ветров оазис отличается очень теплым климатом—короткой и сравнительно мягкой зимой, продолжительным жарким и сухим летом. Вследствие этого при достаточном искусственном орошении Д. о. пригоден для широкого развития ценных субтропических культур. Часть поливных земель занята посевами риса; в последние годы поощряются посевы американск. хлопка, опыты разведения к-рого были очень удачны. Посевная площадь под хлопком может быть без затрат на новые ирригационные сооружения доведена до 3 т. га. Д. о. густо заселен оседлыми земледельцами—уйгурами, отчасти русскими. Кроме тракта Кульджа—ст. Или, к-рый проходит через Д. о. с В. на З. почти параллельно р. Или, другой тракт, отходящий к Ю. от пристани Борохудзир (начального пункта пароходства в р. Или), соединяет Д. о. с урочищем Каркара, расположенным на границе с Киргизстаном.

**ДЖАРНУЛЬ**, ж.-д. станция на ветке Полтаево—Троицк—Кустанай, в 77 км к С.-З. от последнего, в сев. части Казакской АССР; грузооборот 55.680 т (1928/29); прибыло 14 тыс. т (лес, керосин и каменный уголь); отправлено 41.680 т (пшеница, рожь и сено).

**ДЖАРМА** (Жарма), ст. Туркестано-Сибирской железной дороги на участке Семипалатинск—Аягуз, адм. ц. Джарминского района Казакской АССР. Тип х-ва в районе кочевой, население казакское. В пределах района, в Калбинских горах, у с. Георгиевского находятся две группы золотых приисков с вероятными запасами золота около 2.500 кг—Ак-джал и Джантас, на к-рых в 1928/29 было занято 350 рабочих и старателей.

**ДЖАРРЕ** (Giagre), город на В. Сицилии, в пров. Катания (Италия), в 1 км от Ионического моря, у вост. чного подножья Этны; 8.171 жит., с пригородами—25.416 (1921). Связан трамвайным сообщением с Катанией; станция ж. д. Мессина—Сираккузы. Виноградники Д. дают прекрасное вино. Вывоз апельсинов и лимонов, фруктовых эссенций, вин.

**ДЖАРРОУ** (Jarrow), промышленный и портовый город в англ. графстве Дергем, на прав. берегу р. Тайна, в 10 км ниже Ньюкестля и в 7 км от моря; 35.576 ж. (1921). Судостроение, химические и стеклозные заводы, бумажные фабрики; в окрестностях—каменноугольные копи.

**ДЖАСЫЛ-КУЛЬ** (казакск.—лазурное озеро), название нескольких горных моренных озер в западн. Тянь-шане, в *Джэты-су* (см.). Более известные Д.-к. расположены в Джунгарском Ала-тау, в верховьях р. *Лепсы* (см.) и в Зайлиском Ала-тау, над г. Алмата (Алма-тинское, Большое и Малое Исыкское озеро).

**ДЖАТАКИ** [древнеиндийск. «jataka» — «повесть о предыдущих рождениях (Будды)», около 500 повестей поучительного характера, весьма разнообразных по сюжетике и оформлению романтических повестей, бытовых новелл, басен, мифологических рассказов и т. п., введенных в буддийский канон благодаря истолкованию их как историй о предшествующих воплощениях Будды. Каждое Д. включает: вводный эпизод «повести о настоящем», излагающий повод, по которому Д. было рассказано Буддой его ученикам; «повесть о прошлом»—самую фабулу Д.; гатха, или стихотворные изречения, связанные с фабулой Д., «филологический комментарий» к ним и «связующее истолкование». Древнейшей частью Д. являются гатха; позднее к ним был составлен прозаический комментарий (на яз. пали)—«Описание смысла Д.» (Jātakatthavannāṇā)—единственный источник для ознакомления с Д. Как один из богатейших собраний «бродячих сюжетов» Д. имеют огромное значение для сравнительного изучения фольклора.

Джатаки изд. в подлиннике, Л., 1877—97; имеется ряд переводов на англ. (1880, 1907) и нем. (1907, 1921) яз. Библиографию журнальных статей см. у М. Winternitz, *Geschichte der indischen Literatur*, В. II, Лpz., 1920.

### Р. Ш.

**ДЖАТЫ**, основное население Пенджаба и северн. Синда, представляющее собою самую западн. ветвь арийских засельников Индии и части Белуджистана, где, смешавшись с туземным темноцветным населением, они местами сохраняют его расовые черты. Д. почти не подверглись влиянию брахманизма и в отличие от главной массы индусов не знают кастового деления, вследствие чего последние относят всех Д. к низшей касте «судри». Из их среды вышли синхи, упорно оспаривавшие у англичан обладание с.-з. Индостаном, где еще в 18 в. у Д. было собственное государство Бгуртпур. Полагают, что в эпоху нашествия монголов, с к-рыми Д. вели длительную борьбу, они успели основательно смешаться с ними. Основное занятие Д.—земледелие. Численность—св. 7 млн. человек.

**ДЖАУЛЬ** (Joule), см. *Джоуль*.

**ДЖАУНПУР** (Jaunpur), город в Британской Индии в соединенных провинциях Агра и Ауда, центр одноименного округа; лежит на ж. д., в 55 км к С.-З. от г. Бенареса, на р. Гумти, лев. притоке Ганга; 32.570 ж. (1921). Часто страдает от наводнений в период дождей; площадь 4.030 км<sup>2</sup>; 1.155.100 ж. (1921). Главная культура—сахарный тростник; крупные сахар рафинадные заводы.

**ДЖАУФРЕ РЮДЕЛЬ** (обычно Жофруа), принц де Блая (ок. 1140—70), провансальский трубадур, самый яркий представитель направления т. н. «утонченной любви» (fin amors). От Джауфре до нас дошло 6 канцон с искусно переплетенными рифмами, особенно значительны две, воспевающие заочную любовь поэта к живущей «в стране далекой» неизвестной [графине Мелисенде триполиийской(?)], которую он, по преданию, впервые увидал уже перед своей смертью во время крестового похода. Мотив этот использован многими поэтами, в т. ч. Гейне и Э. Ростаном («Принцесса Греза»).

*Лит.*: Wechsler E., *Das Kulturproblem des Minnesangs*, 2 Bände, Halle, 1909; Zade L., *Der Troubadour Jaufre Rudel und das Motiv der Fernliebe in der Weltliteratur*, 1919 (Diss.).

**ДЖАФНА** (Jaffna), о-в к С. от Цейлона, от к-рого отделен узким и мелководным проливом; площадь 3.195 км<sup>2</sup>; ок. 200 тыс. ж., гл. обр. тамилы; культура риса, хлопка и табака; развито садоводство и огородничество; значительное рыболовство. Адм. и торговый ц.—гор. Д.; станция ж. д.; 42.440 ж. (1921); торговля пальмовым деревом, табаком и с.-х. продуктами.

**ДЖАХИД**, Гусейн (р. 1875), видный османский литератор и общественный деятель, член партии «Единение и прогресс» и редактор официоза «Танин» (Колокол). Известен своим шовинистическим лозунгом «господствующей расы». В 1911 выступил в защиту русско-турецкого сближения и предложил открыть для прохода рус. военных судов прол. вы, закрытые в связи с Итало-турецкой войной. В 1918 был сослан союзниками на Мальту. Возвратясь в Турцию, возобновил издание «Танина», защитная политика сближения с Западом, прежде всего с Францией, и необходимость укрепления республиканского строя путем радикальных светских реформ. Газета Д. неоднократно закрывалась и сам он арестовывался кемалистами. Привлекался по Ангорскому процессу членов партии «Единение и прогресс», но был оправдан, после этого отошел от политик. деятельности. Как журналист Д. обнаружил незаурядный литературный талант. Сборник его статей «Мои драки»—ценный документ по истории османской литературы.

**ДЖЕБА**, р. в Вост. Африке; см. *Джуба*.  
**ДЖЕБЕЛ**, ст. Ср.-Азиатской жел. дор. в Туркменской ССР, в 134 км от г. Красноводска. В 5 км от Д. крупные соляные промыслы (81 работ.), соединенные с ним веткой. Рядом с ними известный курорт Моллакара. Грузооборот Д. 130.370 т (1928/29), в том числе отправлено 107.670 т, гл. обр. соль.

**ДЖЕБЕЛЬ** (дж и б а л ь; арабское—гора), слово, употребляемое в Сев. Африке и Передней Азии для обозначения возвышенностей; составителями географических карт

и справочников часто принимается за имя собственное. Все Д. за исключением Д. Друз и провинции Д.-и-Берекет см. под их собственными названиями.

**ДЖЕБЕЛЬ ДРУЗ** (Jebel ed Druz, Горная страна друзов), или Д ж е б е л ь Х а у р а н (Jebel Hauran), автономная область в Сирии (франц. мандатная территория), на стыке границ Сирии, Палестины и Трансиордании. Площадь ок. 7 тыс. км<sup>2</sup>; 56 тыс. ж. (1928); центр—г. Суэйда (es-Suweideh); другие значительные пункты: Канават (религиозный центр) и Босра.

Большую часть Д. Д. занимает изолированный горный массив (арабское—джебель) Хауран, поднимающийся на зап. окраине Сирийской пустыни, ок. 75 км длины и 50 км ширины,—важный гидрографический центр, от к-рого радиусом расходятся водотоки во все стороны. По геологическому строению Хауран—группа потухших (современных) вулканов, выбросивших колоссальные массы преимущественно базальтовой лавы: весь массив с С. и В. окружен лавовыми покровами и потоками. Вершина Телль-эд-Джена—1.839 м над ур. м. Зап. сторона массива, обращенная к морю, орошена богаче, имеет древесную растительность, покрыта плодородными почвами, заселена оседлыми земледельцами—*друзами* (см.)—и является житницей страны; восточная, более сухая, покрыта степями, в к-рых кочуют бедуины. Равнинная часть Д. Д. занята полупустыней, переходящей на В. в настоящую пустыню, изрезанную долинами, б. ч. сухими, типа аравийских *вади* (см.).

Устройством поверхности делает страну труднодоступной для военных операций. До франц. оккупации в Д. Д. существовали исключительно грунтовые (вьючные) пути. Со стратегической целью, а также для лучшей эксплуатации земельных богатств страны французы построили ж.-д. ветку (25 км) от ст. Хурбет-эль-Газаля (в 105 км к Ю. от г. Дамаска) до г. Суэйды, включив так. обр. Д. Д. в сеть сирийских ж. д.

Д. Д. — земледельческо-скотоводческий район. Сеется гл. обр. пшеница, часть урожая к-рой вывозится в др. области Сирии. Вследствие сухости климата посевы нуждаются в искусственном орошении, источником к-рого являются горные реки, стекающие с Хаурана. Французами проектируется устройство значительных ирригационных сооружений. Благодаря замкнутому оазисному хозяйству и прежней территориальной изолированности в Д. Д. сохранились пережитки патриархально-родового быта с ограниченными правами собственников земель и руководящей ролью общины в хозяйстве, допускающей и периодический передел земель. После организации французами сельскохозяйствен. банка (1927) ссуды выдаются под общинные земли с круговой порукой всей общины. Большое значение в хозяйстве имеет скотоводство, к-рому благоприятствуют обширные сухие пастбища вост. части страны; разводятся гл. обр. мелкий скот—овцы и козы, шерсть к-рых составляет важную статью вывоза. Нек-рую роль в зап. части играют садоводство и шелководство (сбор коконов достигает в год 200 тысяч кг).

Д. Д. издавна являлась ареной революционной борьбы друзов за свою независимость (см. *Друзы*). Как автономная область существует с 1921. Согласно конституции 1930 Д. Д. управляется губернатором, который назначается франц. правительством, при помощи нотаблей, избираемых друзами.

Лит.: Руппин А., Современная Сирия и Палестина (пер. с нем.), П., 1919; Шами А., Из опыта Сирийского восстания, «Революционный Восток», Москва, 1928, № 3; Шморгонер Д., Экономика современной Сирии и французский империализм, «Новый Восток», книга 22, Москва, 1928; H u v e l i n P., Que vaut la Syrie?, Paris, 1921; S a m n é G., La Syrie, Paris, 1920. С. Григорьев, Д. Шморгонер.

**ДЖЕБЕЛЬ-И-БЕРЕКЕТ**, провинция (вилайет) Юж. Турции, на границе с Сирией; прилегает к Средиземному морю; площадь 6.180 км<sup>2</sup>; 108.090 ж. (1927), в т. ч. 90 % турок и 7 % курдов. Характер хозяйства—земледельческий; обрабатывается 67.900 га (11% площ. всего Д.-и-Б.), гл. обр. под зерновыми (78%), техническими и масличными культурами (20,5%—хлопок и кунжут); значительное садоводство, особенно в приморской полосе, где много апельсиновых садов. Промышленность сравнительно развита: 352 промышл. заведения с 3.238 занятыми лицами (1927), в т. ч. 40 крупных (с 21 и более рабочих); связана с обработкой с.-х. сырья; сосредоточена гл. обр. в районе г. Дорт-Иол (см.). Адм. ц.—гор. Д.-и-Б.; 4.970 жит.; другие города—Джейхан (7.220 жит.) и Дорт-Иол (7.030 жит.). Через вилайет проходит линия Багдадской ж. д.

**ДЖЕВДЕТ**, Абдуллах (род. 1869), турецкий писатель, критик и поэт. В своих поэтических произведениях Д. отражает идеологию либерально-буржуазной Турции конца 19 и начала 20 вв. Его стихи, написанные на трех языках (французский, турецкий, персидский), являются образцами раннего и наиболее яркого периода его творчества. Впоследствии Д. занимается б. ч. философией и социологией.

**ДЖЕВДЕТ-ПАША** (Djevdet-pasha), Ахмед (1822—95), знаменитый турецкий историк. Сын полуфеодалного землевладельца из Ловчи (ныне в Болгарии). Д.-п. получил начальное образование в Ловче, высшее—в Стамбуле. До 1853 занимался научно-педагогической работой. В 1848 выпустил первый свой труд о правилах турецкого яз. (Kavaiide osmani), переведенный на нем. яз. и вышедший (в 1855) в Гельсингфорсе. В 1853 по поручению султана-новатора Абдул-Меджида начал писать свою знаменитую историю. В 1855 был назначен придворным историком (Vek'a nuvis), затем занимал посты губернатора Алеппо, Бруссы и др. Был трижды министром просвещения, два раза—юстиции, по одному разу—внутренних дел и торговли, а также заместителем председателя государственного совета. И как историк и как политический деятель Джевдет-паша был ярким представителем турецкого Ренессанса (см. *Танзимат*): он бичевал турецкое средневековье, принимал деятельное участие в создании буржуазного права в Турции, но в то же время был одним из душителей первой турецкой конституции (1876).—12-томная история Джевдет-паши, известная под названием «Tariche-Djewdet», охватывает эпо-

ху 1774—1826; слог сочинения до V тома «дворцовый», т. е. насыщенный арабизмами и фарсизмами, но уже с VI тома изложение переходит на разговорный язык. Несмотря на политическую «благонадежность» Д.-п. 3 изд. его работы претерпело ряд исправлений и вышло политически сильно «подчищенным», в чем сказались действия Абдул-Гамидовского режима. История Джевдет-паши выдержала три издания. На русском языке есть выдержки в работе В. Смирнова «Образцовые произведения османской литературы» (СПБ, 1903).

Джевдет-паше принадлежат кроме того «Рассказы о пророках и история халифов»; пер. с арабск. на турецкий яз. (начатый еще Пирри-Заде) и издание «Мукаддыма» Ибн-Халдуна; переработка и изд. работ ряда турецких историков и поэтов, а также сочинений по риторике, логике и т. д. *А. Аминов.*

**ДЖЕВОНС** (Jevons), Уильям Стенли (1835—1882), англ. философ и экономист. Проф. логики, философии и политической экономии в Манчестере (1866—76) и в Лондоне (1876—81). Основное экономическое произведение Д. «Theory of Political Economy» (1 изд. 1871, имеется рус. пер., СПб, 1905). В своих экономических воззрениях Д. исходит из основного принципа т. н. австрийской школы (см.)—теории предельной полезности—и считает своим предшественником Госсена (см.). Д. первый из буржуазных экономистов обосновал и применил математический метод для анализа экономических явлений. Поэтому Д. считают основателем математической школы. Ставя в центре исследования, как и вся математическая школа, проблему рыночного равновесия и механизма ценообразования, Д. не дал полного ее анализа, а ограничился разбором нек-рых отдельных экономических проблем, которые недостаточно увязаны в единую экономическую систему. Д. отождествляет законы, регулирующие товарное хозяйство, с законами натурального хозяйства, и поэтому основное внимание он уделяет изучению индивидуального хозяйства натурального типа, причем все хозяйственные процессы рассматривает под углом зрения их субъективного восприятия хозяйствующим лицом.

Основным законом потребления, по учению Д., является закон убывающей полезности; по мере увеличения запаса определенных благ полезность последующих приращений убывает в силу насыщения и удовлетворения наших потребностей. Наименьшую полезность, к-рая может быть получена при помощи данного запаса благ, Д. называет конечной степенью полезности. В отличие от экономистов австрийской школы конечную степень полезности Д. рассматривает не как полезность последней единицы данного запаса, а как полезность бесконечно малой доли запаса.

По мнению Д., каждый потребитель, рационально распределяющий свои средства, стремится получить максимум полезности. Условием получения последнего является установление такого распределения дохода, при к-ром последняя денежная единица, затраченная на покупку разных товаров,

давала бы одинаковое приращение полезности. Отсюда Д. выводит свою известную формулу, что при рациональной организации потребления предельные полезности разных товаров должны быть пропорциональны их ценам. Предельную полезность Д. на этом основании рассматривает как единственный фактор, непосредственно определяющий меновую ценность. Однако вопрос о механизме установления цен не разработан Джевонсом, и поэтому положение о регулирующей роли предельной полезности у него фактически лишено всякого обоснования.

Труд Д. рассматривает исключительно с субъективной стороны и устанавливает следующий закон изменения субъективных ощущений. Первоначально труд является источником положительных ощущений, но по мере того как увеличивается усталость, труд превращается в тягость, которая растет по мере продолжения трудового процесса. Работа заканчивается в тот момент, когда установится равновесие между полезностью получаемых продуктов и тягостью затраченного труда. Индивидуальный производитель при распределении своего труда на производство разных предметов стремится, по Д., осуществить максимум полезности. Последний устанавливается тогда, когда последняя единица труда, затраченная на производство предметов, принесет равное приращение полезности. Отсюда Д. выводит формулу, к-рая была заимствована у него Туган-Барановским: согласно этой формуле, при рациональной организации производства предельные полезности благ пропорциональны тягости последних усилий труда, затраченных на их производство.

Теория Д., к-рая в Англии имела значительное влияние на «фабианскую школу» и на школу Маршала, страдает теми же пороками, к-рые присущи представителям австрийской и математической школ: индивидуалистический подход, непонимание исторического своеобразия отдельных экономических формаций, игнорирование примата производства. Для Д. в большей степени, чем для других буржуазных экономистов, характерно смешение частного и общественного хозяйства, организованного и стихийного производства. Из других экономических исследований Джевонса известны работы о денежном обращении, его курьезная попытка объяснить кризисы на основе движения солнечных пятен, опыт вычисления запасов угля, попытка разработать учение об индексах цен.

В логических работах Д. упрощает выдвинутый Булем (Boole) принцип исчисления логических суждений. Отвергая квантификацию сказуемого, Д. в основу своей теории тождества полагает принцип содержания, или спецификации понятий. По Д., доказательство возможно либо посредством качественного значения названий либо посредством объемного или количественного их значения. Однако «есть основания думать,—утверждает Д.,—что содержательная, или качественная форма мышления есть первоначальная и основная». На этом принципе качественного тождества Д. строит теорию умозаключения, в к-рой общее правило прямой дедукции гласит, что всякий термин, встречающийся в предложении, может быть замещен термином, о котором в какой-либо послыке утверждается, что он тождествен с первым. По Д., принцип замещения осуществляется в каждом шаге умозаключения математических наук. Попытка Д. построить логику на формально-математическом понятии тождества потерпела неудачу уже в пределах самой теории Д., к-рый в учении об «умозаключении неравенствами» вынужден был в дополнение к принципу тождества ввести новое и специфически иное начало—тождества направления отношений между терминами.—В теории познания Д. склоняется к характерному для буржуазного позитивизма агностицизму, и приходит к утверждению, что «с точки зрения строгой логической требовательности царство закона оказывается непроверенной гипотезой, единообразие природы—двусмысленным термином, а достоверность наших научных умозаключений—в значительной мере иллюзией».

Эконом. произведения Д.: Probable Exhaustion of Our Coal Mines, London, 1866; Theory of Political Economy, L., 1871; Money and the Mechanism of Exchange, L., 1875; Primer on Political Economy, L., 1878; Methods of Social Reform, L., 1883; Investigations in Currency and Finance, L., 1884; The Principles of Economics, London, 1905.



*Лит.*: Блюмин И. Г., Субъективная школа в политической экономии, т. II, М., 1928; Voernert, W., W. Stanley Jevons und seine Bedeutung für die Theorie der Volkswirtschaftslehre in England, «Jahrbuch für Gesetzgebung, Verwaltung und Volkswirtschaft im Deutschen Reich», hrsg. von G. Schmoller, Leipzig, 1891, 15 Jahrgang, 3 Heft.

Логические соч. Д.: Pure Logic or the Science of Quality apart from Quality, L., 1864; The Substitution of Similars, L., 1869; The Principles of Science, L., 1874, 2 ed., L., 1877 [рус. пер. со 2-го изд.: Джевонс С., Основы науки (Трактат о логике и научном методе)], СПб., 1881.

Из рус. литературы о Д.: Ягодинский И., Генетический метод в логике, Казань, 1909; Поваляев С., Логика отношений, ее сущность и значение, гл. X—XI, П., 1917.

**ДЖЕДДА** (Джидда), г. в государстве Неджд, в Западной Аравии, на Красном море, важнейший порт и распределительный пункт обл. *Геджас* (см.), в 95 км от г. Мекки, с к-рой связан автомобильным сообщением; ок. 30 тыс. постоянных жит. (1928); численность населения резко возрастает во время *хаджа* (см.), когда в Д. прибывают суда со всех концов мусульманского мира с паломниками (ежегодно 100—130 тыс.), направляющимися в Мекку. Грузооборот порта Д. ок. 750 тыс. т; регулярное паровое сообщение с другими портами Красного м., а также с *Аденом* и *Джабути* (см.); нерегулярное — с портами Индии; радиостанция. С 1927 в Д. заходят и советские суда, совершающие рейсы между Одессой и портами Персидского залива (через Д. СССР ведет всю торговлю с Недждом); с этого же года в Д. учреждено советское консульство.

**ДЖЕЗИРЕ** (арабское джезирет—остров), возвышенная часть Месопотамии к С. от параллели г. Багдада (см. *Ирак*).

**ДЖЕЗКАЗГАНСКИЕ МЕДНЫЕ РУДНИКИ**, в *Карсакапайском районе* (см.) Казахской АССР, расположены в центральном Казахстане, к Ю. от гор Улуу-тау; принадлежат к группе мощных медных месторождений, на площади около 100 км<sup>2</sup>, с возможными запасами меди ок. 175 т т. На Д. м. р. занято 419 рабочих; стоимость валовой продукции—727 тыс. руб. (1928/29). При Д. м. р. обогатительная фабрика с 79 рабочими. Узкоколейной жел. дор. (120 км) Джекказганские медные рудники и соединены с Карсакапайским медеплавильн. заводом и угольными копиями Бай-конур.

**ДЖЕЗУАЛЬДО** (Gesualdo), дон Карло, князь Венозы (1560—1614), одна из ярко романтических «аванторных» фигур среди музыкантов итальянского Ренессанса. Под лозунгом возвращения к музыке древних греков Д., композитор искуснейших и тончайших мадригалов, настолько опередил свою эпоху, что его «новая музыка» до сих пор действительно остается новой по свежести звучий и дерзновенности хроматики и энгармонизмов, в то время как в свое время многие из его «находок» (отнюдь не формальных, а вызванных стремлением к острой реалистичнейшей выразительности и музыкальному «аффективированию» текста) не получили дальнейшего развития. Шесть книг мадригалов Д. появились в течение 1594—1611 и до 1626 выдержали несколько изданий. Даже если с большой осторожностью относиться к сведениям о бурной жизни Д. (вплоть до романтических убийств, за ним числящихся), нельзя не почувствовать в страст-

ной и темпераментной музыке Д. отражения контрастных эмоций, волновавших композитора, близкого друга Торкватто Тассо и представителя беспокойнейшей эпохи. По своему положению аристократа и богатого человека Д. объединил вокруг себя ряд выдающихся музыкальных деятелей, основал в Неаполе музыкальную академию «для улучшения музыкального вкуса»; сам Джезуальдо являлся сильным исполнителем на целом ряде инструментов.

*Лит.*: Keiner F., Die Madrigale Gesualdos von Venosa, Lpz., 1914; Gray C. and Heselting L., Carlo Gesualdo, Prince of Venosa, L., 1926. Образцы мадригалов Д. приведены в след. работах: Torchi L., L'arte musicale in Italia, v. IV, Milano (выходит с 1900); Иванов-Боренский М., Музыкально-историческая хрестоматия, М., 1929. *И. Глебов.*

**ДЖЕЙРАН**, *Gazella subgutturosa*, вид *газели* (см.), интенсивной песочно-бурой окраски сверху и белой снизу. Длинные лировидные рога свойственны только самцам. Распространен от Малой Азии через Сирию, Персию и Афганистан до Джунгарии, где встречается особый подвид *G. s. saïrensis*. Держится небольшими обществами в открытой степи или пустыне. На водопой и покормку Д. ходят гл. обр. на зорях и ночью; днем же по б. ч. отдыхают между песочными дюнами. Мясо очень вкусное.

**ДЖЕК**, птица, то же, что *викальи* (см.).  
**ДЖЕК СТРО** (Jack Straw), или Рекстро (ум. 1381), один из крупнейших деятелей крестьянского восстания Уота Тайлера. О жизни Д. С. до момента восстания ничего неизвестно. В 1381 Д. С. один из первых примкнул к движению и вместе с У. Тайлером стал во главе кентских инсургентов. Д. С. совместно с Уотом Тайлером вел агитацию за организацию и объединение сил восставших, а затем принял участие в разгроме поместий и в походе на Лондон. Д. С. принадлежал к наиболее революционным элементам движения: не удовлетворяясь умеренной майльендской программой, он требовал коренного переустройства общественного строя Англии. После подавления восстания Д. С. был схвачен и обезглавлен. Важное значение для нас имеет переданная сент-албанским летописцем предсмертная «Исповедь» Д. С., один из немногих документов, свидетельствующих о социально-политич. программе восставших. В основном программа «Исповеди» следующая: умерщвление короля, его приближенных и всех светских сеньеров, к-рые стали бы оказывать сопротивление восставшим, особенно же госпитальеров; истребление всех духовных землевладельцев и вообще всего духовенства за исключением нищенствующих монахов; установление в каждом графстве особого короля (в Кенте таковым намечалось сделать Уота Тайлера), издание новых законов и повидному введение равенства имущества и состояния. Программа эта выражала наиболее радикальные взгляды сельской и городской бедноты 14 в. и в ней можно видеть следы влияния лоллардизма и коммунистических тенденций той эпохи.—Образ Д. С., бесстрашного защитника всех угнетенных, надолго оставался в памяти трудящихся масс Англии: он являлся героем многих народных песен и баллад.

*Лит.*: Петрушевский Д. М., Восстание Уота Тайлера, 3 изд., М.—Л., 1927 (в приложении дан текст «Исповеди» Д. С.); Ковалевский М., Английская пугачевщина, «Русская мысль», 1895, №№ 5, 7, 9, 10; Trevelyan G. M., England in the Age of Wycliffe, L., 1899; The Peasants' Rising and the Lollards, ed. by E. Powell and G. M. Trevelyan, L., 1899; O man C., The Great Revolt of 1381, Oxford, 1906 (рус. пер.: Оман Ч., Великое крестьянское восстание в Англии, М., 1907). *В. Васютинский.*

**ДЖЕКОБС** (Jacobs), Уильям Уимарк (род. 1863), английский писатель-юморист. В многочисленных сборниках своих рассказов («The Skipper's Wooing», «Many cargoes», «The Lady of the Barge», «Old Craft» и др.) Д. обнаружил в частности хорошее знание быта речных матросов и грузчиков. Юмор его не слишком острый, типичный для писателя мелкой буржуазии, характеризуется умелым использованием slang'a (жаргона) и нередко связан с английской языковой системой. Есть ряд переводов Д. на русский язык.

**ДЖЕКСОН** (Jackson), 1) промышленный гор. в сев.-америк. штате Мичиган, у реки Гренд-ривер, ж.-д. узел (линия Детройт—Чикаго, линии на Толедо, Форт Уайн и др.), в 120 км к западу от Детройта; аэропорт; 63.700 жит. (1928); расположен в богатом земледельческом районе, рынок фруктов и зерна. Крупное производство автомобилей и автомобильных частей (заводы автомобильных и тракторных колес), паровозостроение. Стоимость промышленной продукции в 1925—62,3 млн. долл. 2) Главный гор. сев.-америк. штата Миссисипи, у р. Перл-ривер, ж.-дор. узел (линии Чикаго—Новый Орлеан и Виксберг—Монгомери); аэропорт; 43.500 жит. (1928). ок.  $\frac{2}{5}$  населения—негры. Значительный хлопковый рынок; хлопкомаслобойни, деревообрабатывающая промышленность. 3) Гор. в штате Теннесси, у р. Форкелд-Дир (приток Миссисипи), ж.-д. узел на линии Каир—Новый Орлеан; 25 т. ж. (1928), в т. ч. около  $\frac{1}{3}$ —негры. Оптовая торговля хлопком, мансом, фруктами и другими с.-х. продуктами. Хлопкоочистительные заводы, хлопкомаслобойни, ж.-д. мастерские.

**ДЖЕКСОН** (Jackson), Фредерик Джордж (р. 1860), англ. исследователь, путешественник, известный своими работами по Арктике. В 1893 совершил путешествие по сибирской тундре, сделав на санях 5.500 км в районе между Обью и Печорой. По возвращении в Англию Д. стал во главе полярной экспедиции 1894—1897 (экспедиция Джексона-Гармсуорта), имевшей главной задачей обследование Земли Франца Иосифа, где он провел 3 года. Здесь 18 июля 1896 Д. встретил *Нансена* (см.) и Иогансена, зимовавших на Земле Франца Иосифа после неудачной попытки достигнуть Сев. полюса, и оказал им помощь. Труды Д.: The Great Frozen Land across the Tundras and among the Samoyeds, L., 1895; A Thousand Days in the Arctic, 2 vls, L., 1899.

**ДЖЕКСОНВИЛЬ** (Jacksonville), 1) важнейший портовый и пром. гор. штата Флорида (САСШ), по цензу 1925—135.886 ж. (37% негров), по подсчету 1928—140.700 ж. Расположен у р. Сент-Джонс, в 40 км от ее впадения в Атлантический океан (эта часть течения канализована), важный ж.-д. узел (линии на Кей-Уест, Тампу, Саванну, Мобиль). Как порт имеет особенно крупное значение по каботажной торговле; отправка леса (особенно желтой сосны), лесоматериала,

лов, шпал, судовых припасов, южных фруктов (апельсины, ананасы), хлопка и т. д. Менее значительна внешняя торговля (вывоз леса и судовых материалов, ввоз кофе, нефти химикалий). Д.—крупный центр оптовой торговли. Разнообразная промышленность: крупные лесопильни, судостроение и машиностроение. Валовая стоимость промышленной продукции в 1927—142 млн. долл. Д. основан в 1822, в 1880 насчитывал всего 7.650 ж., в 1900—28.429 ж. Расположенный в живописной лесистой местности с здоровым климатом (большое количество солнечных дней), Д. является популярным зимним курортом. 2) Гор. в североамериканском штате Иллинойс, ж.-д. узел (линии на Сан-Луи и Спрингфилд); 18.000 ж. (1928). Завод Иллинойской компании стальных мостов, шерстопрядильная фабрика, вагоностроение.

**ДЖЕКСОНОВСКАЯ ЭПИЛЕПСИЯ**, или корковая эпилепсия, описанная англ. невропатологом Джексоном (Jackson, 1835—1911) форма эпилепсии, обусловливаемая поражением двигательных центров коры головного мозга и выражающаяся в судорогах мышечных групп, центры которых поражены, обычно при сохранении сознания. См. *Эпилепсия*.

**ДЖЕЛАДА**, обезьяна, см. *Гелада*.

**ДЖЕЛАЛ-АБАД**, до национального размежевания Ср. Азии (1924) селение (кишлак) Андижанского у. б. Ферганской обл.; ныне гор. Киргизской АССР; правильное название *Джамал-абад* (см.).

**ДЖЕЛАЛ-АБАД**, г. в вост. Афганистане, центр одноименной провинции; расположен в оазисе с субтропической растительностью, на высоте 660 м над ур. м., на правом бер. р. Кабула, при впадении в него р. Кунар (в 154 км к В. от г. Кабула и 122 км к С.-З.-З. от г. Пешавера); ок. 6 тыс. ж. (1927); зимняя резиденция афганского падишаха. Важнейший стратегический пункт Афганистана, командующий подступами к г. Кабулу из Индии (шоссейная дорога Кабул—Пешавер). Д.-А. окружен высокой стеной с бастиями и башнями. Большой базар; завод по обработке тикового дерева, экспортируемого в Индию. В окрестностях Д.-А. найдены значительные месторождения железной руды. В судьбах нового Афганистана Д.-А. играл заметную роль: здесь подготавлилось убийство эмира Хабибуллы (1919) и было поднято первое восстание против его сына Амануиллы-хана.

**ДЖЕЛАМ** (Jhelum), река в Британской Индии, одна из 5 рек Пенджаба (Пятиречья), правый приток Ченаба; начинается в горах Кашмира к В. от г. Сринагара, течет на С.-З. и З., прорываясь через горы, далее на Ю. и Ю.-З., вступая в равнины Пенджаба; дл. ок. 700 км; судоходна в среднем и нижнем течении; широко используется для орошения. В верховьях Джеламы на высоте 1.600 м над уровнем моря расположена знаменитая Кашмирская долина Сринагара с живописными озерами.

**ДЖЕЛАНАШ**, 1) плоскогорье в Центральном Тянь-шане, в ю.-вост. углу *Джеты-су* (см.) в Казахской АССР, на высоте около 1.800 м над ур. м.; озерная котловина, осу-

пленная некогда прорывом рек Чарына и Чилика (лев. притоков р. Или), окаймленная со всех сторон высокими горными хребтами. Идеально ровная поверхность Д., слегка покатая к С., покрыта скудной степной растительностью. Д. орошается тремя реками Мерке (притоками Чарына), к-рые текут в ущельях (каньонах) до 250 м глубины. Используется как пастбище кочевниками-казаками. 2) Д. (Джалапах), солончатое озеро в сев.-вост. углу Джеты-су, расположено на высоте 380 м над ур. м., у *Джунгарских ворот* (см.), на границе с китайской провинцией Синьцзян; площадь ок. 90 км<sup>2</sup>. Д.—самое высокое из озер системы Алакуль; в годы обильных осадков во время половодья оно через болота Джаман-уткуль отдает часть своей воды оз. Алакуль, лежащему к С. на 15 м ниже Д. Северный болотистый берег Д. густо порос камышами; остальные берега покрыты либо галькой либо редкой травой, совершенно выгорающей к лету.

**ДЖЕЛДЫБАЙ**, бессточное пресноводное озеро в сев. части Казакской АССР; расположено в котловине на сев. скате Кокчетавских гор (см. *Кокчетавский горный район*); площадь около 40 км<sup>2</sup>; наибольшая глубина 6 м.

**ДЖЕЛЛИКО** (Jellicoe), Джон Рапуорт (р. 1859), граф, британский адмирал. С началом империалистск. войны назначен главнокомандующим «Большим флотом» (Commander in chief of the Grand Fleet). Командовал англ. мор. силами в сражении при Скагерраке (см.) 31 мая и 1 июня 1916. Обе стороны приписывали себе победу: немцы потому, что нанесли неприятелю значительно большие потери; англичане—по той причине, что после этого сражения германский флот уже более не выходил в открытое море. Спустя несколько месяцев Д., замененный на посту главнокомандующего адмиралом Битти (см.), был назначен первым лордом адмиралтейства (морской министр), а в конце 1917 сделался начальником морск. генерального штаба. Вообще Д. присущи скорее способности организатора, чем флотоводца. По окончании войны был произведен в высший морск. чин адмирала флота (Admiral of the Fleet), получил звание пэра (Viscount of Scapa) и подарок в 50.000 ф. ст. В 1920—1924 Джеллико был генерал-губернатором доминиона Новая Зеландия, после чего вышел в отставку; в 1925 возведен в графское достоинство.

**ДЖЕЛЯЛ-ЭД-ДИН РУМИ** (1207—73), знаменитый персидский поэт. Заняв после смерти отца его должность придворного ученого (занимался юриспруденцией), Д. достиг огромной известности, но затем бросил ученую карьеру и всецело предался мистическому подвижничеству, основав в частности известный дервишский орден «мевлеви». На выработку мировоззрения Д. не мог не оказать воздействия глубокий кризис, переживавшийся переднеазиатским миром в результате монгольского нашествия.—Произведения Д.—собрание лирических стихов и главным образом поэма «Месневи» (около 27 тысяч стихов)—дают исчерпывающее выражение идей *суфизма* (см.).

*Лит.*: В р о у н е Е., A Literary History of Persia, т. II, Л., 1920; К р ы м с к и й А., История Персии, ее литературы и дервишской теософии, т. III, отд. 2, М., 1917, стр. 264; Б е р т е л ь с Е. Э., Очерк истории персидской литературы, Л., 1928.

**ДЖЕМАЛЬ ВАЛИДИ** (Д. Д. Валидов; род. 1887), татарский ученый-лингвист. До революции—журналист, педагог, известный литературный критик и редактор газеты «Вакт» и журнала «Шуро» (Оренбург). В 1922—30 занимал кафедру научной грамматики татарского языка в Восточном педагогическом ин-те в Казани. Д. В. много работал в области создания научной грамматики, диалектологии и лексиологии татарского языка. Однако в научной, равно как и в его литературно-критической деятельности отсутствует четкий социально-классовый подход к вопросам литературы и языка, что в значительной степени обесценивает его труды.

Г л . р а б о т ы Д. В. на татарск. яз.: Научная грамматика татарского языка, [Казань], 1919; Полный толковый словарь татарского языка, Казань, 1927 (продолжает печататься). На рус. яз.: Очерк истории образованности и литературы поволжских татар, Москва—Петроград, 1923.

**ДЖЕМАЛЬ-ЗАДЕ**, современный перс. писатель. Сын одного из известнейших ораторов персидской революции Джемаль-эд-дина Исфакхани. Получил образование в Германии. Проживает в Европе; сотрудник перс. эмигрантского журн. «Кавэ» (Берлин, 1916—1921). Сборник рассказов Д. «Были и небылицы» («Йеки буд йеки не-буд», Берлин, 1922) положил в перс. литературе начало новой реалистической школе. Д. принадлежит также ряд исторических исследований и статей по литературе и педагогическим вопросам.

*Лит.*: Б е р т е л ь с Е., Очерк истории персидской литературы, Л., 1928; Ч а й к и н К., Краткий очерк новейшей персидской литературы, М., 1928.

**ДЖЕМАЛЬ-ПАША** (DjemaI-pasha), Ахмед (1861—1922), видный политический деятель Турции эпохи революции 1908. Д.-п. был одним из членов «Триумvirата»: *Энвер-паша—Талаат-паша* (см.)—Джемаль, представляя в нем крайнее левое буржуазное крыло партии «Единение и прогресс», руководившей с 1913 всей политикой Турции после поражения помещичье-компрадорской партии «Свобода и соглашение». До 1913 главный инспектор путей сообщения в Чаталдже, Д.-п. в начале 1913 был назначен губернатором Стамбула, в сент. 1913—министром общественных работ, в феврале 1914—морским министром; с вступлением же Турции в империалистскую войну—командующим войсками 4 армии в Сирии, затем Палестине. Из Палестины Д.-п. во главе турецких войск предпринял поход на Суэцкий канал, но Англия успела собрать для обороны Суэца большие силы, и Д.-п., имевшему всего 65 т. чел., пришлось отступить. Вследствие разногласий с Энвер-пашой и нем. ген. *Фалькенгайном* (см.) вернулся в 1917 в Константинополь, где снова занял пост морского министра. После падения министерства партии «Единение и прогресс» (окт. 1918) в результате поражения Турции в империалистской войне Д.-п. эмигрировал за границу и жил в Германии и Швейцарии. В 1920 приехал в Москву, откуда отправился в Афганистан. Здесь Д.-п. занял должность военного советника у афганского эмира. По возвращении из Кабула Джемаль-паша был убит в Тиф-

лисе армянской организацией «Дашнакцутюн», мстившей ему за угнетение армян во время его пребывания в Сирии. Написал мемуары: «Erinnerungen eines türkischen Staatsmanns» (München, 1922). *А. Аммоу.*

**ДЖЕМАЛЬ-ПАША** (Djemale-pascha), Мерсинли Джемаль-паша (р. 1884), видный представитель реакционной оппозиции в республиканской Турции. Сын полуфеодалного помещика из Киликии. В 1908 вступил в партию «Единение и прогресс». Во время империалистской войны 1914—18 командовал 3 армейским корпусом. В 1919—20—военный министр в кабинете Али-Риза-паши в Стамбуле. В марте 1920 Д. был арестован и сослан представителями Антанты на о-в Мальту. По возвращении из ссылки избран депутатом в Ангорское национальное собрание, где и примкнул к реформистской второй группе «Общества защиты прав», занимавшей правое крыло в национально-освободительном движении. В 1924 вступил в помещичье-компрадорскую «прогрессивно-республиканскую народную партию», активно участвуя в ее работе. После курдского восстания 1925 отошел от политической жизни. Был арестован в связи с Смирнским заговором, но оправдан.

**ДЖЕМБАЙ**, бессточное пресноводное оз. в Казакстане; расположено в т. н. Киргизской (Казакской) складчатой стране, близ с. Баян-аул; замечательны формы выветривания гранита по берегам Д. в виде беспорядочно нагроможденных один на другой матрасов (т. н. «матрасовидные отдельности»); очень интересны и формы смывания (столбы, пирамиды); особенной известностью пользуется в окрестностях Д. каменный столб «Ковская голова».

**ДЖЕМБОРИ** (индейск. Jamboree—большой совет старейшин), традиционный международный лагерь бой-скаутов (см. *Бой-скаутизм*). Первый раз устраивался в Англии в 1920, второй—в Дании в 1924 и третий в Англии (близ Беркенхеда)—с 31/VII по 13/VIII 1929. Следующий предполагается в Америке. Третий Д. по замыслу его организаторов, известных англ. империалистов во главе с *Баден-Пауеллем* (см.), должен был ознаменовать «совершеннолетие» скаутизма—его двадцатипятилетний юбилей. На Д. приехало около 20 тыс. скаутов, из них 15 тыс. из Англии, доминионов и колоний. Д. очень ярко продемонстрировал империалистический характер скаутистского движения, возросшую зависимость скаутизма от церкви (на нем было в качестве руководителя свыше 200 священников и там же кардинал Борн, который заявил: «Я лично убедился, что идеи и практика скаутистского движения нисколько не противоречат учению католической церкви...») и желание буржуазии всячески уберечь молодежь от социалистического влияния. Программа Д. складывалась из элементов спортивных, экскурсионных, художественных, военных и религиозных. Лига Наций прислала поздравление Д., в к-ром писалось, что скаутизм является одной из лучших гарантий всеобщего мира. Тезисы англ. комсомола определили Д. как смотр подготовки империалистами пушечного мяса для борьбы с Совет-

ским Союзом. Пролетарские дети Англии, Америки, Германии, Швеции, Норвегии, Швейцарии несмотря на большие трудности провели агитационную кампанию против Д. и послали своих делегатов на 1-й Всеобщий слет пионеров в Москву.

*Лит.*: Fisher C., The World Jamboree, L., 1929; Neujahrsbotschaft der Deutschen Pfadfinderbünde, B., 1929; журнал «Jamboree», L. *А. Смирнов.*

**ДЖЕМС** (James), Генри (1843—1916), известный англо-американский писатель. Брат известного американск. философа Уильяма Джемса. Учился в Цюрихе и в Гарвардской юридической школе; на литературном прище Джемс дебютировал в 1864. В 1869 переселился в Англию, где вошел в литературные круги, представленные Рескиным, Моррисом, Россети, Элиот и другими. Принадлежность Д. двум литературам—англ. и американской—не подлежит сомнению. В своих критических очерках, многочисленных романах и новеллах он показывал Англию и континентальную Европу Америку, а последней—Старый Свет (материал Д. черпает гл. обр. из жизни америк. рантье, кочующих по Европе, и из мира литературно-артистической богемы Старого Света). Но в обе эти литературы он внес новые для них традиции, создав современный нам англ. психологический роман. Оттолкнувшись от классического островного «бытового» романа и «романа типов», Д. вобрал в свое творчество художественные приемы стэндалевского психологизма и реализма Флобера (с кружком к-рого он сблизился в Париже), чтобы построить образцовые по точности и «научной» добросовестности анализа романы и рассказы. С большой виртуозностью Д. вскрывает диалектику внутренних переживаний своих героев, демонстрируя не факты, но отражения их в психике героев и показывая постепенный переход одних эмоциональных рядов в другие, им противоположные. Романы Д. до 90-х гг. («Roderick Hudson», 1875; «The American», 1877; «Portrait of a Lady», 1881; «The Tragic Muse», 1890, и др.) еще не обнаруживали теневых сторон его утонченного психологизма, но в дальнейшем Д. потерял читателя в лабиринте рефлексирующих и «сложных» героев, ибо ни человеческого образа ни тем менее нарастания действия и цельной композиции он дать уже не смог («The Awkward Age», 1899; «The Ambassadors», 1903; «The Outcry», 1911, и т. п.). Тематика Джемса, изощренного импрессиониста, и среда его романов обнаруживают теснейшую его связь с английской земельной аристократией и верхушкой буржуазии, к культуре которых он приобщал своих более «примитивных» плутократов-соотечественников.

*Соч. Д.*: Collection of Novels and Tales, 14 vls, L., 1883; новое изд.—Novels and Tales, 26 vls, N. Y., 1907—17 (с предисловиями автора к каждому тому). Следует еще отметить: роман Small Boy and Others, L., 1913; две книги воспоминаний и очерков Д.: Notes of a Son and Brother, L., 1914; Notes on Novelists, L., 1914. На русском языке: Американки, СПБ, 1880, в «Еженедельнике нового времени», т. V; Связана писем, журн. «Вестник Европы», 1882, № 8; Осада Лондона, там же, 1884, №№ 1—2; Лондонская жизнь, там же, 1889, №№ 8—9; Лгун, там же, 1889, № 11. *Лит.*: В е а с h J. N., The Method of Henry James, New Haven, 1918; В r o o k s W., v a n, The Pilgrimage of Henry James, L., 1928; Н u e f f e r F. M., Henry James, London, 1919; W e s t R., Henry James, London, 1916. *Е. Ланн.*

**ДЖЕМС** (James), Ричард (около 1592 — 1638), англ. священник, член англ. посольства в Москве (1618). В его записной книжке (найденной в 1845) обнаружены помимо русско-английского словаря, составленного Д., также шесть текстов, записанных кем-то для Д. на русском языке исторических и лироэпических песен. Записи Д. являются одной из старейших записей рус. песен и ярким свидетельством политического значения фольклора для того времени: большинство песен говорит или о лицах и событиях современных записи или о лицах и событиях недавнего времени. Впервые песни эти напечатаны в «Памятниках и образцах народного языка и словесности» (СПБ, 1852); перепечатаны с фотографией рукописи и с добавлениями акад. Ф. Е. Корша, П. К. Симоны в «Сборнике Отделения русск. языка и словесности Академии наук», том LXXXII, СПБ, 1907, № 7.

**ДЖЕМС** (James), Уильям (1842—1910), америк. психолог и философ. Сперва изучал естественные науки и медицину, с 1873—руководитель семинария по физиологии в Гарвардском университете, с 1880—проф. философии, потом психологии, затем опять философии. Сочинения Д. получили большое распространение в широких кругах америк. и европейской буржуазии не только вследствие выдающегося литературного таланта Д., но прежде всего потому, что они в популярной форме выражали охватившую буржуазную мысль 20 в. тенденцию алогизма и мистического антирационализма. Д. не создал законченной системы.



Его философское развитие представляет ряд последовательных периодов, из которых каждый характеризуется новой доминантой теоретич. интересов. Последовательно в центре внимания Д. стояли: общие и специальные вопросы психологии, проблемы религии и мистики, методология и теория познания «прагматизма».—Психологию Д. рассматривает как естественную науку, полагая, что психология еще очень далека от законченности. Будучи сторонником непосредственного описания душевных процессов, Д. не удовлетворяется самонаблюдением и пользуется результатами психофизического эксперимента. Для психологии Д. характерен волюнтаризм: самое понятие воли Д. стремится свести к понятию внимания, подчеркивая активность душевного начала и роль двигательных элементов. Смена состояний сознания образует, по Джемсу, сплошной «поток»: состояния сознания непрерывно сменяются т. о., что настоящее включает в себе все прошедшее; каждое состояние окружено, как неясным ореолом, другими, в силу чего жизнь текущих образов сознания представляет некоторое единство. Дополнительные переживания, придающие ту или иную

окраску основному переживанию, Д. называет психическими «обертонами».—В свое время сильно на шумела предложенная Д. и развитая впоследствии *Ланге* (см.) теория эмоций, по которой психическое ядро эмоции является вторичным и производным от той двигательной реакции, края вызвана «эмоциональным восприятием». Согласно этой теории существенный момент эмоции заключается в выразительных движениях, психическая же сторона является лишь отзвуком движений и органических ощущений: не потому мы плачем, что нам грустно, но, напротив, нам грустно оттого, что мы плачем. Впрочем Д. спешит отмежеваться даже от этой вполне механистической—формы материализма. Признавая, что психология должна быть предоставлена полная возможность двигаться в материалистическом направлении, Д. в то же время оспаривает руководящее положение физиологической психологии, согласно которому все душевные процессы—функция мозговой деятельности и относятся к ней, как действия к причине.

Решение ряда основных вопросов психологии и философии Д. представляет онтологию. Так, Д. отстаивает т. н. «периферическую» теорию душевной жизни, которая, несмотря на учение Д. о «потоке сознания» и общий спиритуалистический характер его мировоззрения, есть одна из разновидностей механистического понимания психики.

Теория познания Д., обыкновенно oznaчаемая термином *прагматизм* (см.), представляет собой сочетание традиционного метафизического идеалистического эмпиризма с биологией и психологией и всего менее поддается резюмированию в сжатых формулировках вследствие присущего ей алогизма. Алогизм Д. представляет воинственную форму критики самого существа логического мышления, каковое Д. считает неспособным проникнуть в иррациональную основу действительности. Алогизм тесно сростается у Д. с номиналистической онтологией, признающей только индивид. факты и отказывающейся от всяких попыток установить связь между явлениями и сущностью. Подобно прочим алогистам, Д. впадает в противоречие с собственными предпосылками: отрицая гносеологическую ценность логического мышления, Д. в то же время признает неизбежное значение метафизических принципов формальной логики. В своей борьбе против «интеллектуализма» Д. идет еще дальше Бергсона. Считая чистую мысль фикцией на том основании, что истина всегда оказывается объектом уверенности, а уверенностью—правилом для действия, Д. утверждает, что для выяснения смысла понятий следует рассматривать вытекающие из них практические следствия. Прагматизм Д.— не законченная философская теория, а скорее метод установления реальных различий между отвлеченными идеями соответственно результатам, получаемым при применении этих идей на практике. С этой точки зрения критерием истинности идей служит субъективное «удовлетворение», доставляемое их практическим применением, «полезность» этих идей. Таким образом Джемс приходит к утилитарной теории истинности, сближающей его с Махом.

Признав в конце-концов задачу построения мира из данных «чистого» опыта не арешимой, Д. приходит к убеждению в возможности «других типов опыта кроме человеческого», — к плюрализму и к панпсихизму, приближающемуся к мировоззрению Фехнера, и формулирует основные положения «индуктивной метафизики». Пытаясь защитить права веры от притязаний теоретического разума, Д. отвергает рационалистический взгляд на религию и подчеркивает «многообразие религиозного опыта», по преимуществу иррационального. Религию он считает важнейшей биологической функцией человеческого рода, коренящейся в подсознательной сфере психики и самое разногласие между наукой и верой сводится им, согласно с его прагматическими предпосылками, к различной оценке «практических следствий» религиозных представлений. Д. относится также с большим уважением к мистике. Философия прагматизма Д. есть идеология америк. буржуазного делательства, к-рое, признавая практическую — техническую, утилитарную — ценность научного знания и интеллектуального опыта, отказывается видеть в нем теоретическое средство адекватного познания. Не зная путей к познанию объективной закономерности исторического процесса, недоступных буржуазному сознанию эпохи империализма, Д. провозглашает тезис иррациональности бытия по отношению к науке, ограничивая задачи последней исключительно утилитарным ее значением. Т. н. радикальный эмпиризм Д., опирающийся на мнимый «непосредственный» опыт личности, превращается — особенно в философии религии — в самый грубый идеализм и даже спиритизм. Помимо ошибочной общей идеалистической основы, психологические учения Д., особенно его психология религии страдают еще тем, что, изучая явления человеческой психики, Д. рассматривает сознание исключительно как опыт изолированного индивида, а не как идеологич. выражение обществ. отношений. Д. оказал значительное влияние на педагогическую мысль и на практическую постановку учебного дела в Америке. Основным принципом Д. как педагога является положение: «воспитание есть организация приобретенных навыков и тенденций, выражающихся в поведении». Согласно Джемсу, «в воспитании чрезвычайно важно сделать нервную систему нашим союзником, а не врагом».

Важнейшие сочинения Д.: *Principles of Psychology*, 2 vis, N. Y., 1890; *Text-book of Psychology*, N. Y., 1892 (русский пер.: *Научные основания психологии*, СПб, 1902); *The Will to Believe*, N. Y., 1897 (русский пер.: *Стоит ли верить?*, 2 изд., М., 1901); *Talks to Teachers on Psychology and to Students on some of Life's Ideals*, N. Y., 1899 (русский пер.: *Беседы с учителями о психологии*, 7 изд., П., 1921); *Varieties of Religious Experience*, N. Y., 1902 (русский пер.: *Многообразие религиозного опыта*, М., 1910); *Pragmatism. A new Name for some old Ways of Thinking*, N. Y., 1907 (русский пер.: *Прагматизм* 2 изд., СПб, 1910); *The Meaning of Truth (a Sequel to «Pragmatism»)*, N. Y., 1909; *Essays in Radical Empiricism*, N. Y., 1912; *Letters of William James*, ed. by his Son Henry James, 2 vis, Boston, 1920.

Лит. о Д. чрезвычайно велика: Роусе J., *William James, and other Essays on the Philosophy of Life*, N. Y., 1914; Perry R. B., *Present Philosophical Tendencies, A critical Survey of Naturalism, Idealism, Pragmatism and Realism together with*

a Synopsis of the Philosophy of William James, New Impression, N. Y., 1925; Boutroux E., *William James*, P., 1911; Perry R. B., *Annotated Bibliography of the Writings of William James*, N. Y., 1920; Flournoy Th., *The Philosophy of William James*, London, 1917; Асмус В., *Алогизм Уильяма Джемса. «Под знаменем марксизма»*, М., 1927, № 7—8, стр. 53—84.

**ДЖЕМСА ЗАЛИВ** (James Bay), часть *Гудсонова залива* (см.).

**ДЖЕМСОН** (Jameson), Джордж (1587—1644), шотландский живописец, один из немногих представителей шотландского искусства. Автор ряда портретов полководцев, духовных лиц, писателей, поэтов и ученых. Почти все его работы находятся в Шотландии. С ним заканчивается начавшийся было расцвет шотландской живописи.

Лит.: Bulloch J. G. Jameson, his Life and Works, Edinburgh, 1885; Caw J. L., *Scottish Painting*, L., 1908.

**ДЖЕМСОН** (Jameson), сер Ландер Старр (1853—1917), английский политический деятель. Окончив медицинский факультет в Лондоне, Джемсон в 1878 переехал в Южную Африку и занялся медицинской практикой в Кимберлее. Здесь Джемсон вошел в тесный контакт с Сесилем Родсом (см.); в 1890 оставил медицинскую практику, получил пост губернатора Родезии и в дальнейшем занимал руководящие посты в Британской Южно-африканской монопольной компании. 30 декабря 1895 Д. во главе отряда в 600 волонтеров совершил пресловутый набег на Трансвааль, инициатором которого фактически был Сесиль Родс. План Родса и его единомышленника Д. заключался в том, чтобы свергнуть бурское правительство Крюгера и ввести Трансвааль, в к-ром открыты были богатейшие золотые россыпи, в состав Британской империи. С этой целью на деньги, тайно полученные от Сесилия Родса братом последн. одновременно с набегом было подготовлено восстание англ. населения в Йоганесбурге. Но все предприятие кончилось грандиозным крахом: отряд Д. был окружен и взят в плен, несколько десятков человек были убиты. Вождей набега, в т. ч. и Д., Крюгер, опавшийся дальнейших осложнений с англ. правительством и замешанным в авантюру министром колоний Дж. Чемберленом, передал Англии, где они судились и были приговорены к весьма мягким наказаниям. Д. отделался годом тюремного заключения и после освобождения опять вернулся в Юж. Африку. В 1904 Д.—вождь прогрессивной партии Кепленда и после ее победы на всеобщих выборах (январь—февр. 1904)—премьер: пост, который он сохранял до 1908. Принимал деятельное участие в создании *Южно-Африканского союза* (см.). В 1910—12—лидер юнионистской партии. В 1911 получил титул баронета. В 1912 вследствие болезни вынужден был отказаться от политической деятельности и переселился в Лондон.

**ДЖЕМС-РИВЕР** (James-River), 1) река в сев.-америк. штате Виргиния; впадает в юж. часть Чесапикского залива, длина ок. 720 км. Берет начало в Голубых горах (часть Аппалачей), течет в юго-восточном направлении. У г. Ричмонда, спускаясь с предгорий в прибрежную низменность, образует стремнины (на протяжении 10 км падает на 26 м),



доставляющие богатый источник энергии для промышленности Ричмонда. В 100 км от Чезапикского залива начинается эстуарий, доступный для морских судов; расширение эстуария перед самым выходом в залив носит название Гемптон-родс. Здесь расположены важные портовые города: Портсмут, Норфолк, Ньюпорт-Ньюс, Гемптон, связанные густой жел.-дор. сетью с каменноугольным бассейном Зап. Виргинии, благодаря чему Гемптон-родс является одним из крупнейших каменноугольных рынков САСШ. Отправка грузов из портов Гемптон-родса в 1927: по внешней торговле—2,8 млн. т, по каботажной—св. 15 млн. т. Вход в Гемптон-родс защищен фортом Монро. Главные притоки Д.-р.: справа—Аппоматокс, слева—Риванна. 2) Река в сев.-американских штатах Сев. Дакота и Юж. Дакота, иначе *Дакота-ривер* (см.).

**ДЖЕМСТАУН** (Jamestown), 1) гор. в зап. части сев.-америк. штата Нью Йорк, близ оз. Чотока; ж.-д. узел; 38.917 ж. в 1920 (в 1928 по исчислению—50 т. жит.). Крупный центр производства металлической и деревянной мебели, домашней обстановки и строительных принадлежностей; шерстопрядильные и бумагопрядильные фабрики. Стоимость промышленной продукции в 1925—51,8 млн. долл. 2) П-ов в нижнем течении Джемс-ривера (в сев.-америк. штате Виргиния), на к-ром в 1607 основано первое постоянное поселение англичан в Америке (в середине 19 в. размывающей работой реки п-ов превращен в о-в). До 1698 здесь был адм. центр колонии. Руины Д., сильно к тому же разрушенные рекой, реставрированы в начале 20 в. 3) Адм. центр и порт о-ва св. Елены (принадлежит Великобритании); 1.400 ж. (1921). Угольная станция. Кабельная станция на линии Кеттаун—о-ва Зеленого мыса.

**ДЖЕМШИДЫ**, народность в Афганистане и Туркменск. ССР, обитающая в области западного Гиндукуша и восточного Паропамиза. Этническая физиономия Д. недостаточно выяснена: в то время как прежние исследователи считали их монголами, в настоящее время выдвинута гипотеза об их иранском происхождении; согласно этой гипотезе они происходят из древней персидской области Сеистана, откуда в 14 в. были переселены Тамерланом в Бадхыз (сев.-зап. часть Афганистана), все разноплеменное население которого стали впоследствии обозначать именем Д. Господствующий у Д. язык—персидский. Д. следует отличать от хезарейцев, живущих на восток от Герата. Наряду с этническим и историческим различием их имеется разница и в вероисповедании: хезарейцы—шииты, тогда как Д.—ревностные сунниты. Основное занятие Д.—скотоводство, но им знакомо также и земледелие. По переписи 1920 джемшидов (в пределах СССР) насчитывалось 1.608 чел.

*Лит.:* Семенов А. А., Джемшиды и их страна, «Известия Туркестанского отдела русского географического общества», т. XVI, Ташкент, 1923; Зарубин И. И., Список народностей туркестанского края, Л., 1925.

**ДЖЕНАРДЖЕНТУ** (Gennargentu), гранитный кряж в средн. части о-ва Сардиния; вершина Пунта ла Мармора—высшая точка о-ва, 1.830 м над уровнем моря.

**ДЖЕНЕРАЛ МОТОРС КОМПАНИ**, с 1916 Дженерал моторс корпорэйшен (General Motors Corporation), американский автомобильный концерн, охвативший в 1929 ок. 34% американского и канадского производства автомобилей и 37% их вывоза за границу. Основанная в 1908 с капиталом в 12,5 млн. долл., компания отличалась исключительно быстрым развитием. Сумма продаж ее изделий с 29,0 млн. долл. в 1909 и 50,9 млн. в 1919 возросла к 1929 до 1.504,4 млн. долл. Основной капитал Д. м. к.—573,9 млн. долл., из к-рых на облигационный капитал приходится всего ок. 2 млн. долл. Первоначально Д. м. к. находилась в сфере влияния нескольких американских финансовых групп. Входя теперь в сферу влияния банковского дома J. P. Morgan Co, Д. м. к. в финансовом отношении обслуживается кроме того рядом американских банков, в т. ч. Chase National Bank (с 1930—крупнейший банк САСШ), Banvess Trust и т. д. К концу 1929 насчитывалось 198.600 акционеров компании (против 2.920 к концу 1917), к 1 сент. 1930—249.175, что объясняется отчасти прибыльностью фирмы, но гл. обр. проведением ее руководителями политической раздробления акций, в подавляющей своей части имеющих ценность 10 долл. Д. м. к. принадлежит к тем капиталистическим предприятиям, в к-рых практикуется своеобразный подкуп компанией верхушки рабочих путем распределения среди них акций. В 1929 было приобретено 3.066 рабочими и служащими 13,5 тыс. акций компании, что составляет ничтожный % ко всему количеству акций (обыкновенных акций к 1930 выпущено 43,5 млн. штук). Д. м. к. до самого последнего времени относилась к числу наиболее прибыльных предприятий в САСШ. В 1928 сумма выплаченного дивиденда выразилась в 165,3 млн. долл., а в 1929—156,6 млн. долл. Мировой экономической кризис 1930 повлек однако значительное сокращение производства Д. м. к. и уменьшение ее прибылей. В течение первого полугодия 1930 оборот Д. м. к. сократился более чем на 30%, экспорт упал на 65%, а дивиденд на обыкновенные акции в первом полугодии сократился до 2,15 долл. против 5,44 долл. в 1929.

В промышленно-организационном отношении Д. м. к. представляет собою комбинат, где объединены почти все производства, необходимые для выпуска автомобилей. В 1913 на предприятиях Д. м. к. было 20.042 рабочих и служащих, в 1928—208.981, а в 1929—233.286. Крупнейшие заводы расположены в Детройте (40 тыс. раб.), затем—в Флинте. За последнее пятилетие производство Д. м. к. более чем удвоилось: в 1925 компанией выпущено 835 тыс. автомобилей (787 тыс. пассаж. и 48 тыс. грузовых), а в 1929—уже 1.898.300 штук (1.554,3 тыс. пассаж. и 344 тыс. грузовых). В производстве пассажирских автомобилей компании гл. место принадлежит автомобилю марки «Шевроле», успешно конкурирующему с дешевыми машинами Форда. Отделения Д. м. к. и сборочные заводы находятся в Англии, Дании, Швеции, Польше, Бельгии, Германии, Аргентине, Бразилии, Уругвае, Юж. Африке, Австралии, Новой Зеландии, Ин-

дии, Японии, Голландской Индии; торговые филиалы—в Испании, Франции, Китае и Египте; заводы—в Канаде. Д. м. к. старается занять прочное положение в автомобильной промышленности Европы; в 1929 компанией был приобретен контрольный пакет акций герм. автомобильного завода Опеля (выпускающего до 40% герм. автомобильного производства); в Англии ею контролируется об-во Vauxhall Motors Ltd. Обслуживание стран, где нет филиалов Д. м. к., проводится через специальное об-во «General Motors Export Co», а также «Oversea Motor Service Corporation». В САСШ под контролем Д. м. к. находятся многочисленные компании, имеющие подсобное значение и занятые изготовлением отдельных частей и принадлежностей для автомобилей. Подобно Форду Д. м. к. интересуется и авиационной промышленностью. Концерном приобретена часть акций «Fokker Aircraft Corporation of America» и «Bendix Aviation Corporation».—В систему концерна входит также ряд финансовых и страховых организаций, в т. ч. «General Motors Acceptance Corporation», имеющая отделения в 85 городах САСШ и в Канаде, через к-рые финансируются продажи в кредит. *И. Шемякин.*

**ДЖЕНЕРАЛ ЭЛЕКТРИК КОМПАНИ**, см. *Всеобщая электрическая компания.*

**ДЖЕНЕСИ** (Genesee), река в САСШ, в штате Нью Йорк; берет начало в шт. Пенсильвания, протекает большей частью в шт. Нью Йорк, в сев. направлении, впадает в оз. Онтарио. Длина 233 км. Образует несколько водопадов. В 11 км от устья реки расположен промышленный город Rochester; здесь река образует водопад в 30 м высоты, энергия к-рого утилизируется мощной электростанцией. Последние 8 км течения судоходны.

**ДЖЕНКИНСОН** (Jenkinson), Антон, англ. путешественник, писатель о России 16 в. В 1557—72 Д. четыре раза посетил Московское государство по поручению англ. торговой компании, старавшейся проложить себе путь в Персию. Добившись доверия и особенного расположения царя Ивана Грозного, Д. с его разрешения дважды (в 1558 и 1560) ездил на юг, пробрался в Бухару и Персию, получил от царя жалованные грамоты на проезд англ. купцов в Персию, право заводить селения на реке Выгегде, искать и плавить железную руду. В 1564 ему удалось выхлопотать грамоту с запрещением приезда в устья Двины и в гавани Белого м. судов, не принадлежащих английской компании. В 1571 Д. был в России с поручением королевы Елизаветы повлиять на Ивана IV, лишившего англ. купцов торговых привилегий. Д. оставил несколько описаний своих путешествий («Early Voyages and Travels to Russia and Persia by Antony Jenkinson», L., 1886); составил на основании своих наблюдений карту России. Рус. пер. путешествия Д. напечатан в «Сыне отечества» за 1822.

*Лит.: Ключевский В. О., Сказания иностранцев о Московском государстве, П., 1916.*

**ДЖЕННАРИ** (Genparr), Эджидио (р. 1879), итал. коммунист. Профессор математики. Генеральный секретарь итал. социалистической партии в 1920. Примкнув в 1921 к компартии, Д. был избран членом ее ЦК. В том же году избран депутатом от Тосканы. В

1922 редактировал триестскую коммунистическую газету «Работник». Подвергся нападению со стороны фашистов, тяжело раненных его кинжалом. В 1924 избран депутатом от Венеции—Джулии. Осужденный заочно особым фашистским судом, Дженнари вынужден был эмигрировать. Неоднократно избирался членом Исполкома Коминтерна и президиума ИККИ. На V конгрессе Коминтерна избран в Интернациональную контрольную комиссию.

**ДЖЕННЕР** (Jenner), Эдуард (1749—1823), англ. сельский врач, открывший предохранительное свойство коровьей оспы. В основу учения Д. о взаимном исключении коровьей и человеческой оспы легли наблюдения над заражаемостью коровьей оспой доильщиц, болевающих при доении больных оспой коров местным оспенным процессом, предохранявшим впоследствии их от заражения человеческой оспой. После многолетних исследований Д. 17 мая 1796 произвел первый опыт прививки восьмилетнему мальчику (Джемсу Фиппсу) материала, взятого с руки молочницы, заразившейся коровьей оспой; когда оспинки, появившиеся на месте прививки, поджили, мальчику был привит гной из пустулы оспенного больного; прививка дала незапамятную местную реакцию и мальчик остался совершенно здоров. Так была установлена предохранительная вакцинация (см. *Вакцинация и вакциноterapia*) от оспы. В 1798 опыт был повторен со сходными результатами на другом мальчике. Результаты своих опытов Д. обнаружил в «Исследованиях о причинах и действии коровьей оспы» (An Inquiry into the Causes and Effects of the Variolae Vaccinae, a Disease discovered in some of the Western Countries of England, particularly Gloucestershire, and known by the Name of the Cow-Pox, London, 1798; работа была дважды переиздана). Вслед за этой работой были опубликованы пять брошюр, содержащих описание дальнейших опытов и усовершенствований техники (1799—1806). Наблюдения Д. вскоре были подтверждены во всем мире и создали ему непоколебленную до сих пор славу. В 1857 Д. воздвигнут в Лондоне памятник.

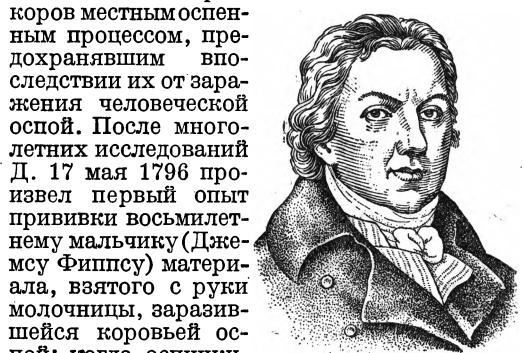

*Лит.: Губерт В., Оспа и оспопрививание, СПб., 1896; Pagel J., Edward Jenner, «Deutsche medizinische Wochenschrift», 1896, № 20.*

**ДЖЕННИНГС** (Jennings), Герберт (р. 1868), известный американский биолог, проф. зоологии в ун-те Дж. Гопкина (Балтимора, САСШ). Широко известен своими оригинальными работами в области физиологии размножения, наследственности и поведения простейших и др. низших животных. Признавая необходимость синтетической биологии и специфичность новых качественных образований в процессе развития (не только в органическом, но и в неорганическом

мире), Д. нападает одновременно как на механизм, так и на витализм, причем занимает позицию, близкую к диалектическому материализму. В психологии Д. один из главных представителей направления, известного под названием «проб и ошибок», объясняющего все поведение животного на основе статистики его действий, исходя из того, что поведение животного неоднозначно детерминировано. В последнее время Дженнингс защищает теорию «стихийного новообразования» (emergent evolution), еще более подчеркиваюшую его диалектико-материалистическое мышление, но часто смыкающуюся также и с прагматизмом.

Основные работы: Behavior of the Lower Organisms, N. Y., 1906 (нем. пер.: Das Verhalten der niederen Organismen..., Lpz., 1910); Life and Death, Heredity and Evolution in Unicellular Organisms, Boston, 1919; Diverse Doctrines of Evolution, «Science», Philadelphia, 1917; Prometheus, or Biology and the Advancement of Man, L., 1925.

**ДЖЕНОВЕЗИ** (Genovesi), Антонио (1712—1769), итал. философ и экономист, западный представитель умеренного меркантилизма. Был профессором в Неаполе, где для него была создана первая в Европе кафедра по политической экономии. Своими работами оказал значительное влияние на экономическую школу в Неаполе. В развиваемых им экономических взглядах Д. склонялся к экономическому либерализму и выставлял требование об отмене хлебных пошлин и т. д. Гл. соч.: «Lezioni di economia civile» (1765).

**ДЖЕНРИША** (японское djin-rik-cha — человек — сила — колесо), небольшая 2-колесная тележка для перевозки людей, в которую впрягается человек-рикша. Джениркиши употребляются на Дал. Востоке и гл. обр. в Китае и Японии (см. *Рикша*).

**ДЖЕНСВИЛЬ** (Janesville), гл. гор. графства Рок в сев.-американском штате Висконсин, у р. Рок (приток Миссисипи), жел.-дор. узел на линии Чикаго — Мадисон; 20.785 жит. (1925). Разнообразная промышленность: производство с.-х. орудий, автомобильных частей, табачных изделий и пр. Значительная торговля табаком (центр табачного района) и зерном.

**ДЖЕНТИЛЕ**, Альберик (р. 1552 в Италии, умер 1608 в Англии), один из основателей международно-правовой теории и виднейший из предшественников Гуго Гроция (см.). Адвокат и профессор в Оксфордском ун-те. Из его работ наиболее известны: «О праве войны» (1589), «О посольствах» (1585) и посмертные «Испанские заключения» (1613). В своих сочинениях Д. энергично отстаивает интересы торгового капитала, не останавливаясь перед довольно радикальными выводами. Так, напр. он отрицает всякую правовую силу международных договоров, противоречащих международному праву (в его концепции); допускает интервенцию — для поддержки восставшего народа; считает законным поводом для войны — отказ в предоставлении свободы плавания по морям; отрицает за королями право отчуждать свои королевства, ибо власть их «не может быть уподоблена собственности». В истории дипломатии Д. известен своим заключением по делу Мендозы (участие иностранного посла в политическом заговоре), где он указал на

высылку как на единственное средство воздействия на посла. Большая ценность работ Д. в том, что в них дается не только изложение юридической теории, но и подробное освещение всех крупнейших политических событий той эпохи (16 в.). Из всех предшественников Гуго Гроция Д. оказал наибольшее влияние на формирование идей гродиянской школы.  
Е. Коровин.

**ДЖЕНТИЛЕ** (Gentile), Джованни (р. 1875), итал. философ и политический деятель. Профессор истории философии Римского ун-та. Основатель «актуального идеализма». Создал школу в Италии и за ее пределами. Продолжатель *Спаненны* (см.), Д. в ранних своих работах давал анализ философии Маркса, подчеркивая в ней ряд проблем (связь исторического материализма с материализмом как общей философской концепцией, роль практики в философии Маркса). В более поздних сочинениях Д., стоя на позициях неогегельянства, подвергает решительной ревизии философию Гегеля и даже от знаменитой триады (логос, природа и дух) оставляет лишь философию духа. Основная ошибка всей предшествующей философии, по мнению Д., в том, что она не растворяла бытие как идеальное (напр. идеи Платона, категории Гегеля), так и материальное в акте творческой мысли. Логос и природа, сами по себе статичные, обретают динамику только в становлении духа. Последний утверждает в качестве чистого делания (fieri), потока и лишается черт субстанциальности. В ритме духа Д. различает три формы: 1) субъективизацию (искусство), 2) объективизацию (религия), 3) конкретную мысль (философия). Искусство и религия лишь логически различимы друг от друга и от высшей синтетической формы — философии. Развитие последней — диалектика мыслящей мысли, порождающей из себя все сущее, — есть вместе с тем процесс истории человеческого духа. Диалектика у Д., лишаясь реального базиса природы, бессильна установить диалектическую связь и переходы категорий бытия и познания и в основе возвращается к слегка измененной (в духе Канта) позиции Беркли. Идеалистическая система Д. с ее учением о творческом становлении мысли созвучна волевой установке итал. империализма.

После победы фашизма Джентиле, бывший до этого либералом, примкнул к фашистской партии и пытался добиться признания своей системы официальной философией. Но это ему не удалось. Тем не менее в 1923 Муссолини назначил Д. министром народного просвещения, и Д. произвел школьную реформу, к-рую Муссолини назвал «глубоко фашистской». Реформа эта заключалась по существу в том, что философскому и классическому обучению (латыни и древнегреческому) давалось преимущество перед точными и естественными науками, причем это распространялось на все средние школы. Одним из важнейших результатов реформы Д. был развал средних технических школ, посещавшихся гл. обр. детьми из мелкобуржуазных семей. В начальные, а затем и

в средние школы было снова введено преподавание религии несмотря на то, что философия Д. атеистична, ибо она утверждает, что религия—это отсталая форма философского сознания, свойственная первобытному мышлению детей и диких народов. В 1928 Д. получил титул сенатора.

Наиболее важные работы Д.: *La filosofia di Marx*, Pisa, 1899; *Le origini della filosofia contemporanea in Italia*, 4 vol., Messina, 1921 e segg.; *Teoria generale dello spirito come atto puro*, 3 ed., Pisa, 1920; *La riforma della dialettica hegeliana*, Messina, 1913; *Sommario di Pedagogia come scienza filosofica*, Bari, 1912; *Il modernismo e i rapporti fra religione e filosofia*, Bari, 1909; *Sistema di logica come teoria del conoscere*, 2 vol., Bari, 1922—23; *Il problema della scolastica e il pensiero italiano*, Bari, 1913; *Fascismo cultura*, Milano, 1928.

*Б. Чернышов и К. Росси.*

**ДЖЕНТИЛЕ ДА ФАБРИАНО** (Gentile da Fabriano), умбрийский живописец начала 15 в. Он украшал церкви и домашние алтари в несколько архаичном стиле, еще во многом связанном с пережитками готики. Ранние произведения Д. да Ф. отличаются перегруженностью композиции и яркостью колорита; даже и зрелые его вещи выдают его простодушный, сказочный мистицизм и дар занимательного рассказчика в изображении деталей. В этом отношении особенно интересна «Мадонна с жертвователем» (в Берлине), где ангелы прячутся в листве деревьев, подобно птицам, или «Поклонение волхвов» (во Флоренции, Уффици) с пестрыми группами мастерски изображенных людей, лошадей, собак, обезьян и широким пейзажем на втором плане. Произведения Д. да Ф. находятся в крупнейших музеях Европы. В Ленинграде (Гос. Эрмитаж) имеется «Мадонна», принадлежащая повидимому мастеру его школы.

*Лит.: Colasanti A., Gentile da Fabriano, Bergamo, 1909.*

**ДЖЕНТИЛЕСКИ** (Gentileschi, собственно Lomi), 1) Орацио (ок. 1565—ок. 1638), известный итал. живописец, примкнувший к натуралистическому направлению Караваджо. Ученик своего брата Аурелио Ломи, от которого перенял немало маньеристических элементов. Между 1588 и 1621 работал в Риме, где исполнил ряд фресок (Santa Maria Maggiore, San Niccolo in Carcere, Квиринальский дворец, Palazzo Rospigliosi). Последние годы жизни провел в Англии. Изящная живопись Д. никогда не была в состоянии полностью выйти на широкие пути караваджевского натурализма. Обслуживая придворно-монархические и реакционно-католические круги, Д. не решился радикально порвать с традиционным наследием академизма и с пережитками маньеризма. Давая в своих картинах идеализированное понимание природы, Д. прибегает к тонкой прозрачной светотени и к глубоким светлым краскам (синяя, белая, серая, желтая, красная), из которых он извлекает богатейшую гамму тональных соотношений. Особенное внимание Д. уделяет костюму, трактуемому им с виртуозным мастерством. Оказал влияние на Утрехтскую школу и на голландских жанристов круга Вермеера и Терборха. Картины Д. хранятся в галереях Рима, Вены, Берлина и других городов. 2) Артемисия (1597—ум. после 1651), итал. художница, дочь и ученица Орацио

Д. Испытала сильное влияние Караваджо. Религиозные сюжеты Д. трактует в чисто жанровом духе. Подобно своему отцу, уделяет главное внимание деталям костюма, написанным с большим блеском. Д. особенно любит такие темы, в которых она может изображать сильное волнение, граничащее с аффектом (многочисленные реплики Юдифи). Ее произведения хранятся в музеях Мадрида, Рима, Берлина и др.

*Лит.: Longhi R., Gentileschi, padre e figlia, «L'Arte», Roma, 1916; Gamba C., Orazio Gentileschi, «Dedalo», settembre, 1922, Milano; Voss H., Die Malerei des Barocks in Rom, B., 1924. В. Лазарев.*

**ДЖЕНТРИ** (англ. gentry), сельское дворянство в Англии. Отдельные лица, входящие в состав Д., называются джентльменами (gentlemen), наиболее богатые и влиятельные—сквайрами (squires). В силу раннего развития товарности с. х-ва в Англии, наличия связи между землевладением и торговым капиталом и значительной сохранности дофеодального свободного крестьянства (см. *Великобритания*, Исторический очерк) Д. не сложилось в замкнутое сословие с юридически закрепленными привилегиями, резко отграниченное от буржуазии и крестьянства, как континентальное *дворянство* (см.). Джентльменом мог стать каждый, кто приобретал земельное владение достаточных размеров, чтобы вести приличествующий джентльмену образ жизни и пользоваться влиянием в своем округе. Поэтому Д. непрерывно пополнялось выходцами из разбогатевших купцов и отчасти из крестьянской верхушки. Звание джентльмена не было наследственным, и всякий, кто терял свое земельное владение, тем самым выбывал из состава Д. Представители Д. часто заключали браки с буржуазией, отдавали своих младших сыновей на службу в торговые и промышленные предприятия. Непрестанно обновляясь наиболее сильными и честолюбивыми элементами из др. классов и выбрасывая из своей среды все лишнее и ослабевшее, Д. отличалось исключительной силой, гибкостью и приспособляемостью.

Верхушку Д. представляет титулованная знать—нобилити (nobility), или *перы* (см.), наиболее крупные землевладельцы, пользующиеся правом заседать в верхней палате. Старая феодальная знать в Англии была в ч. истреблена в усобицах 15 в.; в 16, 17 вв. и особенно в 18 в. в результате земельных пожалований и покупок складывается новая знать. С конца средневековья Д. представляет главную силу в парламенте и в местном управлении. После революций 17 века Д. овладевает всей полнотой политической власти, установив верховенство парламента, в котором в силу господствовавшей до 1832 избирательной системы ей принадлежало подавляющее большинство. Подвергаясь быстрому буржуазному перерождению, Д. ликвидирует феодальные стеснения, лежавшие на земельной собственности, экспроприрует феодальных владельцев и монастыри, проводит широчайшее обезземеление крестьянства и порабощение с.-х. рабочего, закрепляет социальное и политическое влияние крупного землевладения, искусственно поднимает

земельную ренту. С Д. теснейшим образом связано своими интересами англиканское духовенство (см. *Великобритания*, Религия и церковь).—После реформы 1832 Д. лишь медленно и постепенно уступает руководящее место промышленному и финансовому капиталу, упорно сохраняя власть и влияние в деревенских кругах.

Лит. см. в IX т. Б.С.Э. при статье *Великобритания*, Исторический очерк. *Е. Косминский*.

**ДЖЕНТРИ** (в Китае). В нашей восточной литературе слово Д. заимствовано из Китая, где оно служит для перевода на англ. яз. китайского термина «шениши». По смыслу иероглифов, входящих в состав этого термина, шениши означает представителя духовной культуры. Это—деревенские учителя, отставные чиновники и офицеры, не сдавшие экзамена на гос. службу, студенты и т. д. Насколько своеобразна роль Д. в кит. жизни, показывают нижеследующие примеры. Кадастровые списки на землю, по которым взимается налог, последний раз составлялись при императоре маньчжурской династии Кажи. За давностью времени эти списки частью потеряны частью сгорели, сгнили и т. д. Регулярного учета землевладения не ведется. Джентри и являются теми людьми, которые по памяти ведут учет, у кого сколько земли и сколько кто должен платить налогов. Естественно, что такая «память» приводит к тому, что Д. взимают налог с крестьян по своему произволу. Точно так же уже давно на Юге Китая упразднены уездные самоуправления, введенные в начале 20 в. Однако не редкость в какой-нибудь деревне встретить бывшего члена уездного самоуправления, к-рый взимает налог с крестьян только на том основании, что он «бывший» и т. д. Отставной чиновник, бросивший военную службу офицер, неудачник-студент—все они, оседа в деревне, считают себя в праве взимать поборы с крестьян. Свора таких Д. обычно окружает управление уездного начальника, составляя для него «общественное мнение», опираясь на которое, он проводит в жизнь систему эксплуатации китайского крестьянина. Любое гос. учреждение в городе и деревне имеет свой штат прихлебателей—Д., представляющих народ и ищущих малейшей возможности нажиться за счет крестьянина и рабочего. Каждый милитарист, каждый командир более или менее крупной войсковой части имеет вокруг себя десяток—другой Д., деятельно занятых тем, чтобы составить вокруг генерала «общественное мнение». Д. готов выступить на митинге, в печати, чтобы доказать, что именно этот генерал, а не какой-нибудь другой, является борцом за национальные интересы Китая. Трудно представить себе армию милитариста без этой банды Д., жадно расхватывающих различные должности в территории, завоеванной их генералом.

Д.—своеобразный интеллигентский люмпенпролетариат, порожденный в Китае всем строем феодально-бюрократического государства. Нередко Д. становятся в оппозицию к власти с целью самим занять посты на гос. службе. Нередки в истории Китая и такие примеры, когда Д. возглавляли широкие крестьянские движения, свергавшие мо-

нархии. Широко разбросанные в наше время по Китаю тайные крестьянские об-ва (Красные пики, Большие мечи и т. д.) обычно возглавляются и руководятся такими Д.

Д.—одна из многочисленных надстроек, выросшая в Китае на базе феодально-крепостных отношений в деревне. Д.—неофициальное звено в системе китайского феодально-бюрократического государства. Но Д. не только это. Угнетая крестьянство и являясь одним из орудий эксплуатации помещиком крестьян, Д. накапливают в своих руках огромные богатства, к-рые они вкладывают в землю, в торговлю, в ростовщичество. Не всякий помещик, ростовщик, торговец в Китае является Д., но Д. может быть и ростовщиком, и землевладельцем, и торговцем. Это разнообразие роли Д. в социальной жизни Китая привело к тому, что в широких кругах различали «хороших» и «плохих» Д. Можно найти немало документов из деятельности Гоминьдана и кит. компартии периода 1923—25, в к-рых рекомендуется вести борьбу против «плохих» Д., опираясь на «хороших» Д. Однако роль Д. в революционном движении последних лет ярко реакционная. Во время революции Д. были сильнейшей опорой бюрократически-милитаристской власти в городах и активной контрреволюционной силой, борющейся с организацией крестьянских союзов в деревне.

Лит.: М а дья р Л., Экономика сельского хозяйства в Китае, М.—Л., 1928; С а ф а р о в Г., Классы и классовая борьба в китайской истории, Москва—Ленинград, 1928; также «Записки Научно-исследовательского института по Китаю». *И. Мамаев*.

**ДЖЕРАЛДТОН** (Geraldton), портовый город Западной Австралии (штат Австралийской федерации); 4.199 жителей (1925). Узел нескольких жел. дор., связывающих Д. с обширными земледельческо-скотоводческими и горнопромышленными районами (золотоносные районы Мерчисон и Елгу, медедобывающий район Нортгемптон). Вывоз золота, меди, свинца, шерсти, сандалового дерева. Радиостанция.

**«ДЖЕРАРНИЯ»** («Gerarchia»—Иерархия), политический ежемесячник, основанный Муссолини в 1920. В настоящ. время—официальный фашистский политический журнал. Представляет собой попытку дать законченную фашистскую идеологию в области философии, экономики и политики. Уделяет много внимания вопросам международной политики. Рассчитан на узкий круг профессионалов-политиков. В числе сотрудников состоят: А. Рокка, министр юстиции, один из идеологов итальянского фашизма, профессор-экономист Ариас, писатель Панцини и др. Временами дает статьи и Муссолини.

**ДЖЕРБА** (Djerba), о-в в Средиземном м., у берегов Туниса (Сев. Африка), в южной части залива Габес. Принадлежит Франции (с 1881). Площадь 1.100 км<sup>2</sup>; население ок. 50 т. ч. (1921), гл. обр. берберы. Возделываются в большом количестве финики, оливки и различные фрукты; воду для орошения берут из колодцев и цистерн. Выделяются ткани из шерсти и шелка. В прибрежных водах ловится рыба. Адм. и торговый центр—Гумт-Сук (или Джерба)—на северном побережье острова, на линии судоходства Триполи—Габес.

**Д Ж Е Р М** (Д ж и р м), река в Афганском Бадахшане, одна из трех составляющих р. Кокча (лев. приток Аму-дарьи); берет начало на сев. склонах хребта Гиндукуша, течет через одноименный, сравнительно густо населенный район (около 20 тыс. ж. по опросу 1923), орошаемый мелкими речками бассейна Д.; золотonosна почти на всем своем протяжении. В одном из боковых ущелий долины Д. находится месторождения лапидазури и свинца.

**ДЖЕРМАНЕТТО** (Germanetto), Джованни (р. 1886), деятель итал. рабочего движения. Родился в Турине, в рабочей семье. По профессии—парикмахер. В революционном движении участвует с 1902—сперва в рядах антиимпериалистической и социалистической молодежи, затем (с 1906) в рядах итал. социалистической партии, где состоял секретарем национального совета партии. Был среди первых коммунистов, покинувших социалистическую партию (Ливорнский раскол—январь 1921) и образовавших итал. компартию. В компартии состоял секретарем районной партийной организации, в 1925—26 был секретарем профсоюзного комитета партии. В настоящее время состоит членом ЦК КПИ. Во время войны и после нее подвергался преследованиям и тюремному заключению. Был 2 раза ранен фашистами. В 1927 и 1928 привлекался по процессам ЦК КПИ. В 1927 был заочно приговорен к ссылке на 5 лет. Преследуемый и гонимый фашистскими властями, эмигрировал в СССР в январе 1927.

Д. участвовал в ряде конгрессов и пленумов Коминтерна и Профинтерна и в наст. время состоит членом Исполбюро и Секретариата Профинтерна и членом президиума МОПР. Д.—автор пов. сти «Записки цирюльника» и ряда новелл на социально-революционные темы. Русские пер.: «Записки цирюльника» (Воспоминания итальянского революционера), М., 1929; «Италия под пятой фашизма», М., 1929, и др.

**ДЖЕРОМ** (Jerome K. Jerome), Джером Клапка (1859—1927), англ. писатель. До начала своей работы в периодических изданиях («Punch») был школьным учителем и актером. Обратил на себя внимание юмористическими повестями—«Праздники мысли лентяя» (1889) и «Трое в одной лодке»; редактировал юмористический журнал «Idler» (Лентяй). Популярность Д. вне Англии и в частности в России обуславливается особенностями его юмора, к-рые без труда могут быть сохранены и в переводе: для Д. характерен «юмор положения», но зато ему чужд столь типичный для англичан юмор, тесно связанный с языковой системой, и «юмор характеристики», отличающий классиков английского юмора. Работая для еженедельных юмористических журналов, рассчитанных на вкусы обывателя, Д. не пытался переключить свой юмор в социальную сатиру, хотя сочувствовал социализму (например в очерке «They and I»), открыто защищал Октябрьскую революцию и под конец жизни вступил в Рабочую партию. Теми же чертами отмечены пьесы Д., из которых «The Passing of the Third Floor Back» (1907) имела большой успех. В 1926 вышла автобиография Д.

«My Life and Times». Д. неоднократно переводился на рус. яз.; имеется даже несколько собраний сочинений (Ефимова, М., 1901; бр. Пантелеевых, СПб, 1903; Сыгина, М., 1912); см. еще: «Антони Джон», роман, Л., 1926; «Скряга из Саардама», рассказы, М.—Л., 1927; «Человек, который не верил в счастье», рассказы, М.—Л., 1927; «Трое в одной лодке», Москва—Ленинград, 1927. Е. Л.

**ДЖЕРСА КОЛОДЦЫ**, печи, в которых стоя выдерживаются слитки перед прокаткой. Рабочее пространство колодцев расположено ниже горизонта заводского пола, т. е. представляет собой яму; стены и дно ее выложены огнеупорным кирпичом, а рабочее отверстие закрыто съемной крышкой, футерованной кирпичом с внутренней стороны. Настоящие Д. к. находят себе широкое применение в томасовском и бессемеровском процессах производства стали, т. к. оба эти способа передела чугуна дают слитки в небольшом числе (весом от 2 до 8 т максимум каждый) каждый раз, но почти непрерывно и настолько горячими, что часто (однако не всегда) внутри их часть стали находится в жидком состоянии. При выдерживании слитков в Д. к. за счет теплоты внутренней массы стали согревается наружная холодная корка до температуры, достаточной для прокатки. Посадка и выемка слитков благодаря их вертикальному положению очень удобны; поэтому в наст. время рядом с настоящими Д. к. (т. е. печами без отопления) ставят отапливаемые печи с рабочим пространством такой же высоты—для нагрева остуженных или холодных слитков, которые получают из мартеновских мастерских.

**ДЖЕРСЕЙСКИЙ СКОТ**, сев. молочный, малорослый рогатый скот с острова Джерси (из группы Нормандских о-вов на Ла Манше). Д. скот получил широкое распространение в Соед. Штатах Сев. Америки, где вполне акклиматизировался благодаря хорошему кормлению и содержанию зимой в благоустроенных скотных дворах. Средний живой вес коровы Д. скота составляет ок. 400 кг, а быков—500—600 кг, при среднем годовом удое коров 2.700—2.800 кг молока и количестве жира от 4,3% до 6,8% (лучшие коровы Соед. Штатов Сев. Америки показывают молочную производительность до 9—11 т. кг). Масть Д. с. одноцветная серая с рыжеватым или более темным оттенком, к-рый на голове и ногах переходит в почти черный цвет. В СССР Д. с. не распространен.

**ДЖЕРСИ** (Jersey), Джерсей, самый крупный из принадежащих Великобритании Нормандских о-вов на Ла Манше, расположен в виду франц. берегов. Площ. 116 км<sup>2</sup>, длина ок. 16 км, наибольшая шир. ок. 10 км; население 49.701 ч. (1921). Гл. г. Сент Хилиер (St. Hélier). Д. представляет гранитную глыбу с б. ч. скалистыми, трудно доступными берегами и песчаными пляжами в небольших заливах. Поверхность о-ва с тщательно культивируемыми и удобряемыми морскими водорослями почвами представляет сплошные сады и огороды, разбитые на мелкие фермерские участки. Население сохранило старонормандский франц. язык и древние формы местного земельного права и законодатель-



ства. Д. имеет свою архаическую конституцию и судебные учреждения, право чеканки монеты, полное порто-франко и не посылает представителей в британский парламент. Британское правительство представлено «наместником». Главным предметом вывоза являются ранний молодой картофель (разводимый даже в теплицах) и томаты. Всемирно известна джерсейская порода коров (см. *Джерсейский скот*). Мягкий климат и прекрасные морские купанья привлекают летом много курортных посетителей из Англии и Франции. В Джерси жил В. Гюго в годы его изгнания из Франции.

**ДЖЕРСИ-СИТИ** (Jersey-City), гор. в сев.-американском штате Нью Джерси, на прав. бер. р. Гудсона, против Нью Йорка, с к-рым фактически образует одно целое; 324.700 ж. (1928). Расположен на п-ове, образованном рекой Гудсоном на В. и рекой Гекенсаком и бухтой Ньюарк на З. Соединен с Нью Йорком двумя подводными туннелями и несколькими линиями паровых паромов. Д.-С.—конечный пункт ж.-д. линий, подходящих к Нью Йорку с Ю.-З. от Филадельфии и Балтимора, с З. от Чикаго и Сан-Луи и с С.-З. от Кливленда и Буффало. Конечный пункт многих линий паромного сообщения с Европой; портовые сооружения Д.-С. составляют часть нью-йоркского порта (статистика учитывает их работу совместно с Нью Йорком). Разнообразная промышленность: крупные бойни, сахаро-рафинадные заводы, производство сигар и сигарет, локомотивостроение, производство электротехнических аппаратов и радиоаппаратов. Число индустриальных рабочих 24.392; валовая стоимость пром. продукции 270.842 долл. (1927). Первое поселение на месте Д.-С. в 1633. Быстрый рост города с серед. 19 в. (в 1850—всего 6.900 ж.). См. также *Нью Йорк*.

**ДЖЕТЫГАРА**, местность в с.-з. части Казахской АССР; группа золотосных месторождений, расположенных в верховьях р. Тобола, по р. Шуртанды, к В. от ст. Бреды Троицко-Орской ж. д. (195 км к Ю.-З. от гор. Кустаная). На золотых приисках работают 744 рабоч. и старателей, имеется 7 двигателей; валовая продукция—567.770 р. (1928/29). В приисковом пос. Д. в 1926 было 1.130 жит., гл. обр. русские.

**ДЖЕТЫ-ОГУЗ** (Д ж и т ы - о г у з), река бассейна озера Иссык-куль в Центральном Тянь-шане, в сев. части Кыргызской АССР; берет начало на сев. склоне хребта Терской Ала-тау, течет в тесном лесистом ущелье; впадает с Ю. в оз. Иссык-куль; длина ок. 80 км; используется для орошения. При выходе Д.-о. из ущелья, в 20 км к Ю.-З. от г. Каракола находятся Джеты-огузские горячие целебные серные источники (температура 43°).

**ДЖЕТЫ-СУ** (С е м и р е ч ь е), юго-вост., ограниченная с Китаем часть Казахской АССР, расположенная в бассейне р. Или и др. притоков оз. Балхаш, стекающих с сев. Тянь-шаня; переходная область от Сибири к Туркестану и до центрально-азиатских нагорий к полупустыням внутреннего Казахстана; одна из наиболее удаленных от свободных морей страна на земле. Д.-с. ограничена на С.-З. оз. Балхаш, по ту сторону которого

начинается так наз. Кыргызская (Казахская) складчатая страна; на С.-В.—линией 4-х больших озер системы Ала-куль, отделяющей сев. отроги Тянь-шаня от юж. отрогов Алтая; на Ю.—вост. оконечностью хребта Терской Ала-тау и хребтами Кунгеем и Заилийским Ала-тау, отделяющими бассейн р. Или от оз. Иссык-куль, к-рое принадлежит уже к Центральному Тянь-шаню; эта линия водораздельных хребтов является в то же время этнической границей казахских и киргизских районов. На Ю.-З. Д.-с. ограничено Чу-илийскими горами, к-рые отделяют его от Аральского бассейна, т. е. от Собственно Туркестана. Наоборот, восточная, китайская граница искусственна; прилегающая к Д.-с. юго-вост. часть *Джунгарии* (см.) географически составляет одно целое с Д.-с. В этих границах Д.-с. занимает площадь ок. 230 тыс. км<sup>2</sup>, почти равную 1/5 площади Сев.-Кавказского края. С Сев. Кавказом Д.-с. сходно и по своим физико-географическим условиям, но резко отличается по положению. В то время как Сев. Кавказ прилегает на С. и З. к густонаселенным районам СССР, Д.-с. очень удалено от них: расстояние по ж. д. от центра Д.-с.—г. Алматы—до Москвы через Оренбург и Самару—св. 4 тыс. км, через Новосибирск—ок. 5 т. км.

Русские исследователи Джеты-су середины 19 века называли Семиречьем только район, который орошается семью реками, стекающими с северных склонов Джунгарского Ала-тау к Балхашу (рр. Ленса, Васкан, Сарканд, Ак-су, Биен и Каратал с притоком Кок-су), и не включали в него бассейн реки Или. Со второй половины 19 века именем Джеты-су называли гораздо более обширную территорию со включением части Тарбагатай и всего Центрального Тянь-шаня (с верховьями Нарына—Сыр-дарьи), который после национального размежевания Средней Азии (1924) отошел к Кыргызской АССР.

**Физико-географические условия** Д.-с. заполнено на В. и Ю. мощными (с вершинами в 5 и более тыс. м над ур. м.) горными хребтами, к-рые постепенно понижаются к С.-З., З. и Ю.-З.; на З. и С. представляет равнину, опускающуюся до 275 м над ур. м. Широкая степная долина Или отделяет сев. часть горного Д.-с.—нагорье Джунгарского Ала-тау—от южной, т. н. Заилийского края. Все горное Д.-с. по числу землетрясений и по их силе занимает одно из первых мест в СССР. Наиболее сильные землетрясения, эпицентры к-рых находились в Д.-с., были в 1887 (Верненское), 1889 (Чиликское) и 1910 (Верненское).

Соответственно различиям рельефа очень разнообразны климатические и почвенные условия Джеты-су. В горном Джеты-су можно установить 4 вертикальных зоны. Высокогорные области Д.-с. выше снеговой линии (более 3.000 м над уровн. моря) представляют снежные и ледниковые поля со скалистыми и каменистыми обнажениями. Ниже (2.000—3.000 м) простирается полоса альпийских лугов и кустарников, сменяющаяся на высоте 1.400—2.000 м лесами, особенно распространенными на сев. более влажных склонах и по ущельям. Леса эти перемежаются с субальпийскими лугами. Климат этой полосы недостаточно изучен; по отдельным наблюдениям он сравнительно умерен и влажен; годовых осадков 500—1.000 мм с довольно равномерным распределением по сезонам. Общая площадь под

# ДЖЕТЫ-СУ

Масштаб

30 0 30 60 90 120 150 180 км

## УСЛОВНЫЕ ОБОЗНАЧЕНИЯ

- |       |                                     |                             |
|-------|-------------------------------------|-----------------------------|
| —•—•— | Граница государств. Высоты в метрах | до 500                      |
| —•—•— | союзная                             | от 500 до 1000              |
| —•—•— | Желез. дорога                       | от 1000 до 1500             |
| —•—•— | Шоссе                               | от 1500 до 2000             |
| —•—•— | Проездной дор.                      | от 2000 до 3000             |
| ○     | Центры АССР                         | свыше 3000                  |
| ○     | районов                             |                             |
| ○     | Прог. нас. пункты                   |                             |
| ▽     | Тамозжи                             | Заводы строй. материалов    |
| ▽     | Ярмарки                             | Лесопил. завод              |
| ▣     | Известков. печи                     | Руд. Гульшаба               |
| ◆     | Обработка животн. сырья             | Текстильн. фабрика          |
| ◆     | Табачн. и мажор. промышл.           | Уголь                       |
| ○     | Солёные промыслы                    | Медь                        |
| ○     | Винокур. заводы                     | Сер. свинцов. руды          |
| ◆     | Минеральные источники               | Железн. руды                |
| ○     | Сакса уловые леса                   | Калийные соли               |
|       |                                     | Золотые прииски (заброшен.) |
|       |                                     | Гротский                    |

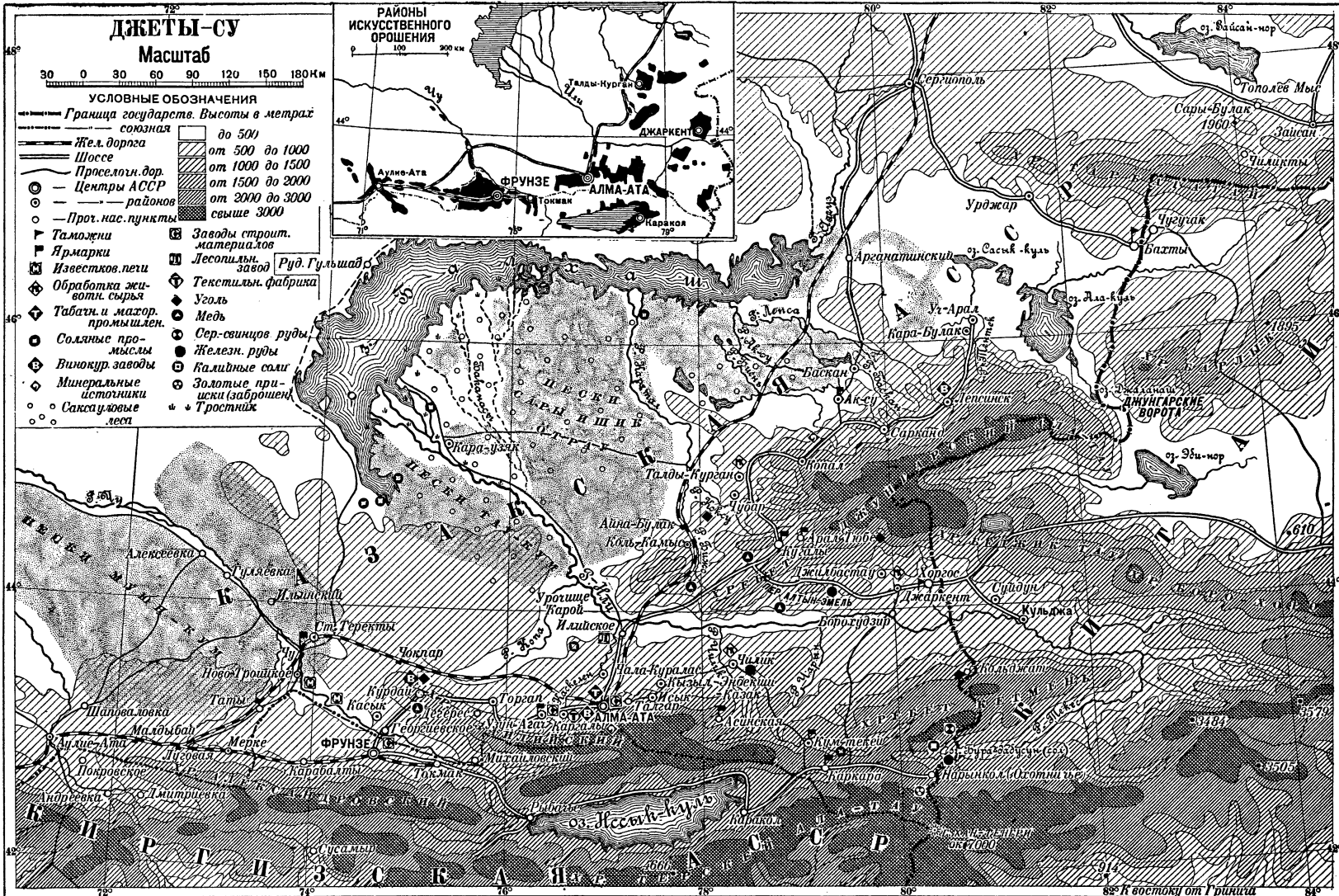

85° к востоку от Гринича

лесами и кустарниками—около 660 тыс. га, в том числе 44% занимает тянь-шаньская ель, 28% арча (древовидный можжевельник), остальное—лиственные породы. Леса имеют защитное (водоохранное) значение, и только в нек-рых районах их можно использовать для пром. целей. Обезлесение горных склонов во многих местах Д.-с. грозит для предгорной полосы большими бедствиями из-за *эрозивных потоков* (см.). Луга служат для кочевых казаков летними пастбищами (джайляу); изредка на юж. склонах встречаются зимовки (кстау) и зимние пастбища (тебеневки). Еще ниже (800—1.400 м над ур. м.) тянется холмистая область предгорий, занятая лесостепью; здесь на лёссовых, каштановых и черноземовидных почвах распространены нагорные травяные степи (гл. обр. типчаковые и ковыльные) с пятнами широколиственных лесов. Климат этой обл. более сухой и континентальный; осадков 350—600 мм в год; выпадают они гл. обр. весной и летом; средн.  $t^{\circ}$  января  $-8^{\circ}$ , июля  $+23^{\circ}$ ; морозы достигают  $-36^{\circ}$ , жара  $+38^{\circ}$ .

Переходом от горного Д.-с. к равнинному является подгорная культурная полоса, где на б. или м. засоленных светлосемях и лёссовых почвах, там, где они не тронуты плугом, распространены сухие полынно-кошачьи или польно-солянковые степи, местами далеко вторгающиеся в область предгорий. Почвы предгорий и подгорной полосы плодородны; значительная часть их распахана русскими и оседлыми казаками. В более высоких местностях преобладают богарные посе-вы, ниже—поливные, особенно в юж. части. Обилие солнечного света (в году только 68—85 пасмурных дней) и продолжительность вегетационного периода создают здесь удобные условия для развития ценных технических и специальных культур и садоводства, особенно на Ю., где безморозный период в среднем длится 165 дней.

Равнинное Д.-с. б. ч. занято песчаной полупустыней, поросшей саксаулом, полыньями и др. сукхолобивыми растениями. Реже, гл. обр. на С., встречаются *барханы* (см.). Среди песков—пятна *такыров* (см.) и солончаков. Низовья рек и берега озер частью заболочены, покрыты густыми зарослями (тугаями) камыша и чия или луговой растительностью. К С.-В. от низовьев Или простирается обширная плодородная, но почти необитаемая, аллювиальная равнина с небольшими пятнами бугристых песков, изрезанная сухими логами «баканасами» (бывшими протоками Или), покрытая рослым саксаулом, с многочисленными следами заброшенных оросительных каналов и древних сооружений. Климат равнинного Д.-с. резко континентальный, приближающийся к пустынному; средняя  $t^{\circ}$  января  $-9^{\circ}$ , июля  $+26^{\circ}$ ; минимальная  $t^{\circ}$   $-34^{\circ}$ , максимальная  $+41^{\circ}$ . Продолжительность безморозного периода в среднем 175 дней. Осадки выпадают гл. обр. весной и летом, но их так мало (130—235 мм в год), что земледелие постоянно нуждается в искусственном орошении и имеет оазисный характер. Большая часть равнинного Д.-с. используется как пастбищная территория скотоводами-казаками. При достаточном искусственном орошении на равнине

широко может развиваться земледелие, в частности ценные специальные культуры риса, сахарной свеклы, табака, масличных и лекарственных растений и *кендыря* (см.), дикорастущие заросли которого встречаются во многих местах долины Или. Один только район «баканасов» может дать земельный фонд в несколько сот тыс. га для организации крупных рисовых и кендырных совхозов.

Для Д.-с. характерно обилие текучей воды; кроме перечисленных выше рек множество менее значительных постоянных потоков стекает с Тянь-шаня и теряется в песках и болотах, не доходя до Балхаша. Из рек, текущих с Ю. к оз. системы Ала-куль, самая многоводная Тентяк, впадающая в оз. Саяськ-куль. Временные же потоки, пересыхающие летом, насчитываются сотнями. Реки Д.-с. имеют два половодья—весеннее и летнее (в период интенсивного таяния снегов), что делает их весьма ценными в ирригационном отношении. В некоторых местах равнинного Д.-с., особенно на Ю.-З., единственными источниками водоснабжения служат колодцы («кудук») и дождевые лужи («хак»). Почти все реки Д.-с. текут с большими уклонами и представляют мощные источники гидроэнергии. Ориентировочное исчисление запасов «белого угля» для одних только притоков Или дает свыше 2 млн. л.с.

Недра Д.-с. мало разведаны и почти не эксплуатируются. Есть указания на месторождения каменного угля во многих районах горного Д.-с., гл. обр. в верховьях Каратала, в зап. отрогах Заилийского Ала-тау (выходы бурого угля у перевала Курдай), в вост. его отрогах (в хр. Турайгыр у р. Чарына, лев. притока Или) и у китайской границы, к С. и Ю. от долины Или. Последние два месторождения имеют тем большее значение, что сравнительно недалеко от них найдены железные руды. Медные руды встречаются в юго-зап. отрогах Джунгарского Ала-тау и нек-рых др. местах горного Д.-с.; серебро-свинцовые—в верховьях р. Чарына; россыпное золото—во многих горных районах, с ничтожным однако содержанием металла в россыпях, не оправдывающим расходов по эксплуатации. Равнинное Д.-с. изобилует месторождениями самосадочной соли, особенно долина Или и Прибалхашье, где они эксплуатируются кустарным способом для местных нужд (засол рыбы). На Ю.-В. горного Д.-с. соль добывается на Каркаринском плато и у озера Бура-дабусун. Очень богато Д.-с. минеральными источниками, но оборудованных курортов мало.

Пути сообщения. Наибольшее значение для Д.-с. имеет Туркестано-Сибирская ж. д., законченная в 1930, длина к-рой в пределах Д.-с. ок. 800 км. За исключением Алма-атинского района, ж. д. проходит по малозаселенным местам, в стороне от хлебных районов предгорий. Проектируется сеть подъездных путей (грунтовых, шоссейных и ж.-д.), к-рые должны связать с Турксибом важнейшие производящие районы Д.-с., а также пограничные пункты, через к-рые ведется торговля Зап. Китая с СССР. Турксиб вызвал к жизни судостроение по Или, опыты к-рого раньше были неудачны. Или доступна для плавания мелкосидящих

судов от г. Кульджи в Синьцзяне до устья. Регулярное судоходство налажено от пристани Борохудзир до сел. Илийского. Прочие реки Д.-с. несудоходны, но по многим из них сплавляется лес. Балхаш, как доказано исследованиями 1929, судоходен на всем своем протяжении. Это чрезвычайно важно для связи с Турксибом медных рудников, расположенных недалеко от сев. берега озера, и для развития промыслового рыболовства.

Н а с е л е н и е Д.-с. ок. 800 тыс. ч. (1926), в т. ч. казаки 65%, русские и украинцы 22,5%, уйгуры (таранчи) 8,5% и дунгане ок. 1%. На 1 км<sup>2</sup> приходится 3,5 чел. Русские и украинские поселки расположены в предгорной полосе на лучших землях. Наиболее крупные из них—б. казачьи станицы Семиреченского войска, образовавшиеся в результате военной колонизации страны после ее насильственного присоединения к б. Российской империи. Европейских переселенцев, гл. обр. выходцев из центральных черноземных губерний и Украины, привлекали климатические условия, сходные с их родиной. Таранчи и дунгане сосредоточены гл. обр. на Ю.-В., у китайской границы, в бассейне Или. Эти выходцы из Зап. Китая принесли с собой культуры риса и опийного мака. Остальное пространство Д.-с. занято казаками, к-рые находятся на всех ступенях перехода от кочевого состояния к оседлому.—Городская жизнь до проведения ж. д. была слабо развита: было 2 города—Алма-ата и Джаркент с общим числом жит. 56.538 (1926), 7,1% всего населения Д.-с. К 1930 численность горожан сильно увеличилась благодаря интенсивному росту г. Алма-ата и возникновению нескольких значительных пристанционных поселков.

Н а р о д н о е х о з я й с т в о и п е р с п е к т и в ы е г о р а з в и т и я. Д.-с. страна с.-х., скотоводческо-земледельческая с полунатуральным хозяйством. В зависимости от различных условий скотоводство то является единственным источником средств к существованию, то сочетается с земледелием как побочным занятием, то играет подсобную роль. Чисто скотоводческим, кочевым казахским районом является сев.-зап. и зап. части равнинного Д.-с., от р. Каратала до Чу. Характерна для этого района малочисленность крупного рогатого скота: стадо состоит гл. обр. из курдючных овец, лошадей и верблюдов. Пунктов с оседлым населением очень мало, земледелие имеет случайный характер. Нек-рую роль играют рыболовство по Балхашу и на р. Или, лесные промыслы и углежжение в саксауловых зарослях, добыча соли и войлочное производство (валяние кошм). В горном Д.-с., на китайской границе, также есть два чисто скотоводческих кочевых района: один на юж. склонах Джунгарского Ала-тау к северу от Джаркентского оазиса, другой на крайнем Ю.-В., в верховьях рр. Текеса, Чарына и Чилика (левых притоков Или). Здесь также преобладают овцы и лошади, но очень мало верблюдов, а крупный рогатый скот играет уже заметную роль в стаде. Направление скотоводства в кочевых районах—мясо-шерстное. Равнинное Д.-с. к С.-В. от р. Кара-

тала, подгорная полоса Заилийского Ала-тау к З. от г. Алма-ата и склоны Чу-илийских гор относятся к скотоводческо-земледельческому району. В стаде еще преобладают овцы и лошади, но возрастает удельный вес крупного рогатого скота, к-рый является и молочно-продовольственным и рабочим скотом. Посевы производятся казаками, реже—русскими, гл. обр. на поливных землях; богара возможна лишь там, где много подпочвенной влаги. Культурная полоса предгорий и долина Или к В. от Илийского с. почти целиком относится к земледельческо-скотоводч. району со смешанным русско-уйгуро-казахским населением. На северных склонах Джунгарского Ала-тау преобладает богара, в остальных местностях—поливные посевы.

Вся посевная площадь в 1929 составляла ок. 350 тыс. га, в т. ч. богара 33%, поливные посевы 67%. Площадь под последними—234 тыс. га—занимала менее 1% всей территории Д.-с.; при этом водные источники были использованы не более, чем на 5%. При возможно полном их использовании (на 80%) орошаемую площадь можно довести до 1.600 тыс. га. Несмотря на благоприятные условия для развития ценных технических культур преобладают зерновые (84%), в т. ч. пшеница (50%), просо (15%), овес (9%); люцерна занимает 9% посевной площади, а технические и масличные культуры, гл. обр. подсолнух, только 4%. Развитию специальных культур препятствовали отдаленность Д.-с. от рынков сбыта и отсутствие ж. д. Турксиб даст возможность развить в Д.-с. в первую очередь посевы риса для снабжения хлопковых районов Ср. Азии и т. о. вытеснить оттуда рис, что является важным фактором для развития среднеазиатского хлопководства. В связи с проектируемыми реконструктивными мероприятиями Д.-с. из аграрно-отсталой страны с полунатуральным хозяйством должно превратиться в страну мощных обобществленных хозяйств, производящих ценные технические и специальные культуры с высокой товарностью.

В результате обследований 1929—30 в Д.-с. намечаются под рисовые совхозы ок. 150 тыс. га, гл. обр. в низовьях Или, затем по рр. Караталу, Чарыну и Чилику и в Джаркентском оазисе. В тех же районах проектируются значительные посевы кендыря, а в районе Алма-аты—сахарной свеклы. До проведения жел. дор., открывающей для садоводства Д.-с. обширный сибирский рынок, медленно развивалось и садоводство (ок. 2.200 га в 1929), хотя продукты его были очень высокого качества, напр. яблоки (особенно известен «верненский» сорт). Еще более отсталым было скотоводство, основой к-рого является до последнего времени экстенсивное, пастбищное, грубошерстное овцеводство. Численность стада ориентировочно определялась для 1927 в 5.200 тыс. голов, в т. ч. курдючных овец 64,5%, крупного рогатого скота 13%, лошадей 8,5%, коз 13%. Скотоводство в Д.-с., как и во всем Казахстане, очень неустойчиво и особенно страдает от периодического массового падежа скота из-за бескормицы (джгут). Созданные кормовой базы и обводнение территории

превратит Д.-с. в мощную животноводческую базу для всей Ср. Азии. Из с.-х. промыслов в Д.-с. значение имеют пчеловодство и шелководство. Условия для развития последнего настолько благоприятны, что на местной сырьевой базе в Алма-ате проектируется постройка большой шелкомотальной фабрики.

Для безлесного Казакстана и Ср. Азии большое значение имеют лесн. массивы горного Д.-с. При правильной их эксплуатации, при развитии сети гужевых дорог и мелиорации сплавных рек (гл. образом приходов Или, где расположены важнейшие лесные дачи) леса Д.-с. могут обеспечить древесиной потребности южного участка Турксиба и всего местного населения. Эксплуатация леса до 1927 была очень незначительна (ок. 11% возможной). На пересечении Турксиба с р. Или построен для нужд дороги двухрамный лесопильный завод.

Промышленность в Д.-с. развита слабо. Ценовых пром. заведений (кроме кустарных артелей) только 25 с 970 рабочими (1928/29); преобладают заведения, перерабатывающие с.-хоз. сырье (винокуренные заводы, шерстомойки и т. п.). Крупнейшие из них: суконная фабрика в урочище Каргалы с 205 рабочими и 3 шерстомойки с 236 рабочими (в Алма-ате, Джаркенте и с. Талды-Кургане). Половина ценовых заведений сосредоточена в Алма-ате. Мелкая ремесленно-кустарная пром.-сть более развита: по переписи 1929 в Д.-с. было 10.390 заведений и промысловых хозяйств с 14.420 занятых лиц; в т. ч. в селениях—9.190 заведений и пром. х-в с 12.260 занятых лиц. Важнейшие производства—портняжное, мукомольное (водяные мельницы), шерстобитное и войлочное, сапожное, столярно-плотничное и кузнечное. В ближайшие годы проектируется постройка мощных заводов, работающих на местном с.-х. сырье: кожевенного, хромового и маслосбойного; обувной, мешочной (на *кенафе*, см.), хлопчатобумажной, шелкомотальной и бумажной фабрик (сырьевой базой для последней служат заросли чия на Или); несколько крупных заведений пищевой пром.-сти и т. д. Тем не менее Д.-с. в основном остается и на ближайшие годы с.-х. районом.

Рыболовство до проведения ж. д. имело лишь местное значение; даже на Балхаше, изобилующем частиковой рыбой (гл. обр. сазан, маринка, окунь), ежегодный улов был не более 1 тыс. т. В настояц. время (1930) на Балхаше рыбаки объединяются в артели, и организуются крупные промыслы для снабжения рыбой всего юж. района Турксиба.

В торговом отношении для Д.-с. до 1931 характерно развитие ярмарок. Крупнейшие ярмарки (Каркаринская и др.) возникли на джайляу, в местах наибольшего скопления кочевников. Предметы торго: гл. обр. скот, кожи и шерсть, с одной стороны, мануфактура, изделия, чай и т. п.—с другой. Торговля часто имела характер натурального обмена.

Историю Д.-с. и историю его исследования см. *Казакская АССР, Средняя Азия, Тянь-шань*.

Лит.: Материалы по обследованию туземного и русского старожильческого хозяйства и земледелия в Семиреченской области (под ред. П. П. Ру-

мянцева), тт. I—VI, СПб, 1911—14; Материалы по районированию Казакстана, т. II, Кызыл-Орда, 1928; Туркестано-Сибирская магистраль, Сборн. статей, М., 1929; Пятилетний план развития народного хозяйства и культурно-социального строительства Казахской АССР, Алма-ата, 1930. *И. Магидович.*

**ДЖЕФРИ ПУЛЬВЕРИЗАТОР**, молотковая дробилка для угля, доломита, песчаника и т. п. Состоит из нескольких стальных дисков, насаженных на общий вал и несущих на себе стальные молотки. Диски заключены в литой кожух со стальными съемными плитами. Загрузочное отверстие расположено в верхней части кожуха, а выпускное—в нижней. Размер дробления от 15 мм до 6 мм и меньше. Производительность от 0,14—0,16 т в час на 1 л. с.

**ДЖЕФРИС** (Jeffreys), Джордж (1648—1689), английск. политический деятель эпохи Реставрации, юрист; в 1678 король назначил Д. главным докладчиком Лондонского суда, но по требованию парламента Д. был снят с этой должности. В 1685 Д. получил титул барона и был вскоре после этого назначен лордом-канцлером. Д. приобрел печальную известность как инициатор т. н. «кровавых ассиз» (bloody assizes)—совокупности мероприятий, предпринятых под его руководством судебной комиссией по расследованию дела о восстании герцога Монмута (в 1685). Как показали новейшие исследования, жестокость и несправедливость Д. отнюдь не была исключительным явлением в среде судебных деятелей эпохи Реставрации в Англии. После революции 1688 Д. пытался бежать, но был арестован и заключен в Тоуэр, где и умер.

Лит.: Irving H. B., Life of Judge Jeffreys, London, 1898.

**ДЖЕФФЕРСОН** (Jefferson), или Д.-ф о р к, река в сев.-американском штате Монтана, в Скалистых горах, один из истоков реки Миссури (см.).

**ДЖЕФФЕРСОН** (Jefferson), Томас (1743—1826), америк. полит. деятель, видный участник сев.-америк. революции, член Конгресса 1775 и главный автор «Декларации независимости» 4 июля 1776. В годы войны—главный организатор республиканской власти и реформатор в штате Виргиния, где он отменил майорат, подготовил отделение церкви от государства и воспретил ввоз невольников-негров. С 1785 по 1789 был посланником в Париже. С 1790—министр иностранных дел при президенте Вашингтоне. В противовес федералистам и их вождю Гамильтону организовал партию «Республиканцев» (демократов), сторонников децентрализации и местной самостоятельности. Высказывался за сближение с революционным правительством Франции. В 1801 после упорного противодействия федералистов избран президентом Соед. Штатов. В 1805 выбран вторично на новое 4-летие. Из его мероприятий наиболее крупные: покупка у Франции Луизианы и прекращение морской торговли с Англией и Францией в ответ на захват америк. кораблей воюющими между собой странами. Это распоряжение («акт эмбарго») содействовало развитию америк. пром. производства, но вызвало раздражение плантаторов юж. штатов (прекращение вывоза табака), в результате к-рого в 1809 Д. вынужден был прекратить полити-



ческую деятельность. Д. умер 4 июля 1826 в день 50-летия «Декларации независимости». Политическое мировоззрение Д. покоится на характерных для 18 века теоретических положениях: на учении о «естественных правах» людей, среди которых право на жизнь, свободу и собственность занимает первое место, и на идее народного суверенитета, из к-рой Д. делал следующий вывод: правительство само по себе есть зло, но зло неизбежное, к-рое должно быть ограничено определенными рамками; правительство, не способствующее счастью граждан, должно быть свергнуто. Эти идеи впрочем не мешали Д. как президенту широко пользоваться властью. *А. Фортунатов.*

**ДЖЕФФЕРСОН-СИТИ** (Jefferson-city), гл. гор. сев.-америк. штата Миссури, на юж. берегу реки Миссури, ж.-д. узел; 20 т. ж. (1928). Разнообразная с.-х. промышленность, литейные заводы, ж.-д. мастерские.

**ДЖИ** (Gee), Джошуа, жил в первой половине 18 в., английский экономист позднеромантистической эпохи. Дал подробное описание англ. внешней торговли, требовал сокращения вывоза сырья (шерсти) и ввоза иностранных промышленных изделий. Главное сочинение, пользовавшееся большой известностью: «The Trade and Navigation of Great Britain...», Л., 1729; написал также несколько работ о шерстян. промышленности.

**ДЖИБУТИ**, гл. г. и порт франц. колонии *Сомали* (см.) в Африке, расположен на бер. Аденского зал., у закрытой и вместительной бухты; 9.414 ж. (1928), гл. обр. сомалийцев и арабов; 540 европейцев (в том числе 317 французов). Местопребывание франц. губернатора Сомали. Построенная французами ж. д. от Д. на Аддис-Абебу (775 км) связывает Д. с богатейшими районами Абиссинии и притягивает сюда почти всю абиссинскую торговлю, благодаря чему Д. является важной базой влияния франц. империализма в Абиссинии. Вывозятся получаемые из Абиссинии кофе, слоновая кость, шкуры и кожи, кроме того соль (35—40 тыс. т ежегодно), добываемая в местных соляных копях; ввозятся текстиль, сахар, каменный уголь и пр. В 1926 в порт Д. вошло 1.423 судна дальнего плавания с 1.145 тыс. рег. т. Регулярное пароходное сообщение с Д. поддерживается 3 франц., 2 англ. и 2 итал. компаниями. Французская угольная база и радиостанция. Основан Д. французами в 1888.

**ДЖИБХАЛАНТУ**, город в Монголии, важный торговый и транзитный пункт; иначе *Улсуутай* (см.).

**ДЖИВАНИ**, псевдоним армянского народного певца-поэта *Левоняна Серовба* (1846—1909). Учился в сельской школе, юношей занимался земледелием; впоследствии, став ашугом (ашигом), т. е. бродячим певцом, импровизировал стихи под аккомпанемент своей кеманчи (азиат. скрипка); выступал с большим успехом вместе с организованной им труппой ашугов в городах Закавказья. Песни его отражали настроение трудового населения и касались преимущественно злободневных социально-политических событий. В условиях царской цензуры и национального гнета Д. вынужден был прибегать к аллегорическому яз. На-

ряду с этим Д. слагал также песни любовные, нравоучительные и застольные, переводил вост. сказки («Ашуг Кариб», «Шах Исмаил» и др.). Лучшие его песни до сих пор поются народом.—«Песни Ашуга Дживани» изданы в трех книгах (1893, 1900, 1904). Вал. Брюсов переводил песни Д.: «Как дни зимы» и «В эту ночь» (сборник «Поэзия Армении», под ред. В. Брюсова, М., 1916).

**ДЖИВЕЛЕГОВ**, Алексей Карпович (род. 1875), историк; окончил Московский ун-т в 1897; оставление при ун-те (проф. Виноградовым) было кассировано вследствие армянского происхождения Д. В 1915 стал читать лекции в Нижегородском народном ун-те, в 1916—в ун-те Шаняевского; с 1919 по 1924 читал в 1 Московском гос. ун-те, проф. коего состоял с 1923 по 1924. Позднее читал лекции на Высших литературных курсах вплоть до их закрытия в 1929. Основная тема научных занятий Д.—средневековые и Возрождение под углом зрения истории культуры. Его научные работы, посвященные трактовке этих проблем, отличаются популяризаторскими достоинствами. Писал также по вопросам хозяйственной истории средневековья. Историческое мировоззрение Д. складывалось под двойным влиянием—марксизма и социальной школы *Виноградова* (см.)—и носит на себе печать этой двойственности. В последнее время работал в РАНИОН, в ГАХН и продолжает работу в редакции «Энциклопедического словаря» Граната.

Главные труды Д.: Средневековые города в Западной Европе, СПб, 1902; Торговля на Западе в средние века, СПб, 1904; Начало итальянского Возрождения, М., 1908, 2 изд., М., 1925; История современной Германии, 2 ч., СПб, 1908—10; Александр I и Наполеон, М., 1915; Крестьянские движения на Западе, М., 1906, 3 изд., М., 1924; Армия Великой французской революции и ее вожди, М.—П., 1923; Очерки итальянского Возрождения, М., 1929.

**ДЖИГЕТАЙ**, азиатский дикий осел, см. *Кулан*.

**ДЖИГИТ**, на Кавказе и в Ср. Азии член полуфеодалной свиты князя (Кавказ), бека, наиба (Кавказ и Средняя Азия), эмира, хана, султана, манапа (Ср. Азия), служащий шефу для разного рода поручений (административных, судебных) и для военных предприятий. Д. обладает своим или жалованным конем—отсюда этот термин иногда обозначает просто искусного наездника.

**ДЖИГИТОВНА** (джигитование), различные упражнения на скачущей лошади у кавказских горцев и казаков—подобно *вольтижировке* (см.) в кавалерийских полках; отличаются обыкновенно большим разнообразием и лихостью.

**ДЖИГУТИНСКИЙ** (или *Джегутинский* и *й*), аул в Карачаевской авт. обл., расположен по р. Джегуте (бассейн Кубани); 5.539 жителей (1926).

**ДЖИДА**, р. в Бурято-Монгольской АССР, лев. приток Селенги (бассейн оз. Байкал). Берет начало в высоких гольцевых массивах вост. части Саянского нагорья; течет на Ю. в заболоченной долине, затем поворачивает на В. и протекает по Джидинскому грабену. Здесь с правой стороны Д. поднимается высокий и крутой Джидинский хр., а с левой хр. Малый Хамар-дабан с более пологими склонами. Дно долины местами



сильно расширяется, особенно в нижнем течении Джиды, где горы заметно снижаются. Впадает в Селенгу несколькими рукавами в 35 км к С.-З. от г. Троицкосавска. Длина Д. 384 км. Из притоков наиболее значительны Хамней (лев.) и Желтура (прав.). Долина в низовьях густо заселена русскими и бурятами, верховья же почти безлюдны. На склоне Джидинского хр. разрабатываются небогатые золотые россыпи. Золото известно и в других местах бассейна Д. Несудоходна.

**ДЖИЗАК** (древний Дизак), гор. и районный центр Узбекской ССР, расположен на Ср.-Азиатской ж. д., в 113 км к С.-В. от Самарканда, в долине нижнего течения р. Санзар, у пустыни Кызыл-кум; 13.527 ж. (1926), гл. обр. узбеки. Еще в конце 19 в. Д. был значительным торговым центром, гл. обр. по товарообмену с казаками, кочующими в пустыне Кызыл-кум; но после проведения ж. д. торговля его начала падать, а вследствие этого и население постепенно уменьшалось: убыль за 30 лет (после переписи 1897)—13%. Д.— один из самых жарких и неблагоприятных по малярии городов Средней Азии; по максимальной летней  $t^{\circ}$  (+45,8 $^{\circ}$ ) он уступает только Термезу (см.). В окрестностях Д. есть несколько селений, в к-рых живут т. н. «ираны», потомки персов-шитов, жителей Старого Мерва, увезенных бухарцами в рабство после разрушения Мерва (1784).

**ДЖИЗАН** (Djisan), город и порт в ю.-зап. Аравии, на бер. Красного моря, против Фарсанских о-вов, центр эмирата Асир (Азир, см.), вассального государства под протекторатом Ибн-Сауда, короля Геджаса и Неджда; ок. 8 тыс. ж. Вывоз зерна в Геджас, кож, скота, меда и гумми в Аден и Эритрею, с которыми Д. связан паровой линией (индийской компании); сообщение с портами Геджаса и Йемена поддерживается на парусниках; с пунктами внутри страны—на верблюдах. Радиостанция.

**ДЖИЗИЕ**, натуральный с.-х. налог в Турции, см. Ашар, Б.С.Э., т. IV, ст. 180.

**ДЖИКНЕР** (Д ж и г г е р с), аппарат для крашения тканей, состоит из деревянного или металлического ящика А (см. рис.), внутри к-рого имеются 3—5 направляющих роликов диаметром ок. 5 см (иногда один диа-

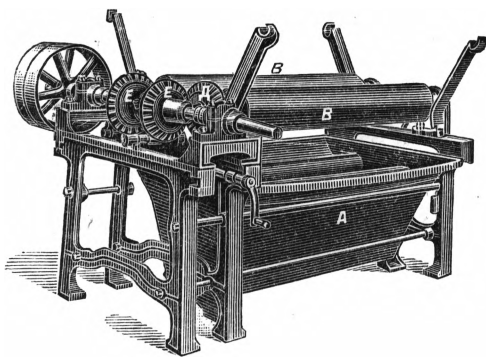

метром ок. 50 см); над ящиком расположены два ведущих валика В диаметром 15—20 см. Валики могут вращаться при помощи зубчатой передачи (Д и Е), накатывая ткань. Для нагревания красильного раствора на

дне ящика имеется змеевик (для глухого пара) или трубка с отверстиями (для острого пара). Ткань накатывают на ведущий ролик в размере 6—18 кусков, направляют по направляющим роликам и накатывают на второй ведущий ролик. Д. пускают в ход, и ткань, проходя через красильный раствор, перекачивается с одного ведущего валика на другой. Число таких пропусков, в зависимости от применяемых красителей и требуемой интенсивности окраски, бывает до 12, продолжительностью 5—15 мин. каждый. Д. применяется для крашения субстантивных, основных, сернистыми и кубовыми красителями; окрашиванию на Д. подвергают ткани хлопчатобумажные, льняные, полшерстяные, шелковые и полушелковые.

Лит.: Петров П., Виктор П. и Мамотин Н., Химическая технология волоконных веществ, Иваново-Вознесенск, 1928, стр. 108—10; Lówenthal B., Handbuch d. Färberei der Spinnfasern, 2 B-de, 3 Aufl., B., 1921—27.

**ДЖИЛАНЧИК**, 1) Улу-Джиланчик, Джилалы—р. бассейна озера Челкартезиз, в центральном Казахстане, в Карсакапском районе; берет начало в горах Улу-тау, огибает с юга горы Д. и пески Ак-кум, впадает в солоноватое бессточное озеро Джаман-аккуль; маловодна; длина русла 320 км; в летнее время так пересыхает, что разбивается на ряд разобщенных друг от друга плёсов. В бассейне Д. встречаются месторождения бурого угля. 2) Горная гряда в центральном Казахстане, в Карсакапском районе, в верховьях р. Кара-тургая, к С.-З. от гор Улу-тау, связь с которыми у Д. вполне не установлена; тянется с Ю. на С. вдоль лев. берега р. Кара-тургая. В противоположность окружающим глинисто-песчаным солонцоватым степям Д. покрыт довольно густой травой и кустарниками; изредка встречается и древесная растительность (береза и осина). Д. легко проходима и используется под летние пастбища кочевыми казаками.

**ДЖИЛАНЫ-ТАУ**, горная гряда в Таджикской ССР, юж. отрог хребта Петра I (Памиро-Алайской системы), между рр. Кызыл-су, Кулябской и Вахшем (правыми притоками Аму-дарьи); по форме поверхности представляет волнистое плато (высотой до 1.500 м) с богатыми посевами зерновых культур. Склоны используются под пастбища. Д. легко проходима во многих местах.

**ДЖИЛБЕРТ** (Gilbert), прав. Гильберт, Джозеф Генри (1817—1902), известный англ. агрохимик. В 1843 Д. вместе с Лоусом (John Lawes) основал в его имении Ротхемстеде (графство Гертфорд, в Англии) с.-х. опытную станцию, приобретшую впоследствии всемирную известность, и до конца жизни работал на этой станции, занимая место директора ее лаборатории. В результате исследований Д. и Лоусом с сотрудниками опубликован длинный ряд работ о теории Либиха и минеральном питании растений, о плодосмене, об истощении почвы, о влиянии на развитие растений различных удобрений и климатических условий, об источниках азота в почве и фиксации свободного азота, об использовании для удобрения почв азотных вод, о влиянии кормления на различные виды продуктивности с.-х. животных и т. д.

Сводка работ Ротхемстедской станции дана в курсах лекций сотрудника этой станции Р. Воррингтона и самого Д., помещенных в «Bulletin of Office of Experimental Stations. U. S. Department of Agriculture», №№ 8 и 22, а также в монографии А. Роппа, Rothamsted. Un demi-siècle d'expériences agronomiques de M. M. Lawes et Gilbert, P., 1900. Там же биографические сведения и список работ.

**ДЖИЛБЕРТОВЫ О-ВА** (Gilbert Islands), также Гилбертовы о-ва, архипелаг из низменных коралловых атоллов (см.) в западной части Тихого океана, под экватором, между 172° и 177° в. д. Площадь 430 км<sup>2</sup>; население 23.410 (1926). О-ва открыты в 1788 Гилбертом и Маршалем. В 1892 захвачены Великобританией (в форме протектората). С 1915 входят в колонию Гилбертовы о-ва и Эллис, состоящую кроме Д. о. из группы о-вов Эллис (к Ю.-В. от Д. о.) и отдельных о-вов Фаннинг, Вашингтон, Крисмес и Океан (адм. ц. колонии, местопребывание ее резидента-комиссара). Общая площадь колонии 1.185 км<sup>2</sup>; население 29.345 (1926). Ввоз в 1927—103,5 тыс. ф. ст., вывоз 395,7 тыс. ф. ст. (на 355,8 тыс. ф. ст. фосфатов, на 39,3 тыс. ф. ст. копры).

**ДЖИЛИКУЛЬ**, гор. в юго-зап. части Таджикской ССР, районный центр; расположен на лев. берегу р. Вахш (приток Аму-дарья); 877 ж. (1926), в т. ч. 75% мужчин. Национальный состав Д. очень пестр: представлены почти все основные народности Средней Азии; преобладают русские (29%), туркмены (16%) и татары (11%). От Д. начинается пароходное сообщение вниз по Вахшу и далее по Аму-дарье до пристани Термез (210 км). Регулярное автомобильное сообщение до г. Курган-тюбе, связанного ж. д. с центром Таджикской ССР г. Сталинабадом (б. Дюшамбе; 145 км). Колесными дорогами Д. связан с пристанью Сарай на Аму-дарье и селением Кабадиан.

**ДЖИЛИКУЛЬСКОЕ ПЛАТО**, плоскогорье в Ср. Азии, в юго-западн. части Таджикской ССР. Начинаясь близ левого берега реки Вахш, Д. плато простирается на восток до возвышенности Терекли-тау (южный отрог хр. Петра I—Памиро-Алайской системы). Высота Д. плато 400—800 м над ур. моря. Понижаясь к С., Д. п. незаметно переходит в Курган-тюбинскую равнину, а на юге постепенно опускается к долине Пянджа—Аму-дарьи. В Терекли-тау высоты поднимаются до 1.500 м и покрыты редкими фишашковыми рощами и богарными посевами (см. *Богара*). Склоны Терекли-тау, в особенности обращенные к З., отличаются очень мягкими очертаниями и вместе с Д. п. составляют одну большую, покрытую прекарсными травами, пастбищную территорию до 2.500 км<sup>2</sup>, с очень редким постоянным населением—ок. 5.000 чел. (гл. обр. туркмены и казаки). К лету это население почти удваивается, т. к. на Джиликульское плато стекаются со своими стадами скотоводы из соседних узбекских и таджикских районов и даже из пограничных районов Афганистана.

**ДЖИЛОЛО** (Djilolo, Gilolo), самый большой из группы Молуккских островов; иначе *Гальмагера* (см.).

**ДЖИЛОНГ** (Geelong), портовый и промышленный гор. в австралийском штате Виктория, у бухты Корио (в зап. части залива

Порт-Филипп), в 72 км к Ю.-З. от Мельбурна; ж.-д. узел; 42.300 ж. (1927). Торговый центр округа, богатого шерстью, маисом и мясом. Шерстоткацкие фабрики, шерстомойки, писчебумажные и кожевенные заводы.

**ДЖИЛРЕЙ** (Gillray), Джеймс (1757—1815), английский рисовальщик и гравер-карикатурист. Оставил множество исполненных офортным очерком (иногда в сочетании с акватинтой) и раскрашивавшихся от руки сатирических графических откликов на различные события общественной и политической жизни Англии. Едко и остроумно осмеивал англ. аристократию и буржуазию, но особенно охотно изображал в карикатуре членов королевской фамилии и крупнейших парламентских деятелей. Особо часто нападал также на революционную Францию и позднее на Наполеона. Сочетая художественность и меткость изображения с грубоватым юмором, Д. оказал сильнейшее влияние на последующее развитие в Европе карикатуры как оружия революционной борьбы.

*Лит.*: Thornber H., J. Gillray, Manchester, 1891.

**ДЖИЛЫ-СУ**, теплые нарзаны на сев. склонах Эльбруса, в 3-х км от истока р. Малки в Кабардино-Балкарской авт. обл. Дают около 3.060 литров в сутки при температуре воды 23,5° С. Расположены на высоте 2.296 м над ур. м. По пятилетнему плану предполагается здесь оборудовать курорт. Нарзан Д.-с. насыщен углекислотой, имеет двойную минерализацию по сравнению с кислородским нарзаном, однотипную с последним.

**ДЖИЛЯРДИ** (Gilardi), Дементий Иванович (1788—1845), один из крупнейших архитекторов-иностранцев, работавших в России, см. *Жилярди*.

**ДЖИН**, машина, служащая для отделения хлопкового волокна от семян. Для тех сортов хлопка (например египетских), волокно к-рых сравнительно легко отделяется от семян, пользуются валичными Д., главная же масса хлопка (американский, союзный) с волокном, держащимся на семенах довольно крепко, джинуруется на пильных Д.

В валичных Д. (системы Маккарти) гл. действующими частями являются (рис. 1) обтянутый толстым кожаным ремнем вал (А), стальная пластина-нож (В), прижимаемая к валу пружиной (С), стальное било (F), соединенное тягою (N) с коленом (R) на главном валу машины, и очистительная планка (Q). Забрасываемый на стол (J) и падающий в ящик хлопок-сырец захватывается кожаным валом, и волокна протаскиваются им под нож; часть семян при этом отделяется от волокна, большая же часть их остается на ребре ножа и отделяется от волокна уже ударами била. Отделенные семена падают сквозь решетку (Т), а волокно уносится на поверхность кожаного вала и затем снимается с нее очистительной планкой. Производительность валичного Д. от 85—265 кг хлопка в 10 ч.

Главным действующим органом пильного Д. (рис. 2) служит круглая 10—12'' пила. Надетые на стальной вал и разделенные между собой железными или деревянными прокладками пилы образуют «пильный вал». Хлопок-сырец поступает на бесконечную решетку (АВ), разрыхляется валиком (С) и сбрасывается им по доске (D) в рабочую сырцовую камеру (E). Нижняя часть этой камеры состоит из металлических колосников (L), между к-рыми внутрь камеры входят частью своей поверхности пилы (K). От действия быстро вращающихся пил хло-

лок-сырец образует вращающийся сырцовый валик. Пилы проникают в его толщу, захватывают волокна и протаскивают их за колосники, семена же не могут пройти ме-



Рис. 1. Валичный джин.

жду колосниками, и волокно от них либо отрывается либо отсекается зубьями пил. Освобожденные семена скатываются по колосникам вниз и удаляются из помещения конвейером, а волокно счищается с пил щеточным барабаном (R), гонится развиваемым им потоком воздуха через лоток (T) и поступает на конденсер (сетчатый барабан U), с которого время от времени и снимается.

На современных хлопковых заводах 70—80-пильные Д. соединяются по 4—5 штук

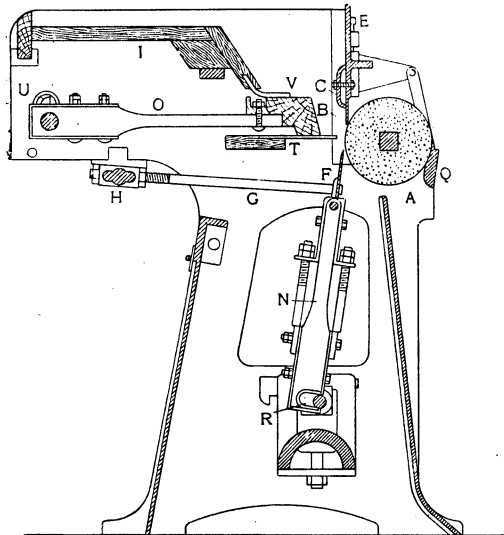

Рис. 2. Пильный джин.

в батарее с общей волокноводящей трубой и конденсером, при автоматическом питании сырцом и при почти полной механизации всех процессов. Для хлопка-сырца, засоренного листком и другими примесями, применяют двухкамерные Д.: в одной камере отделяются примеси, а в другой—происходит уже само джинирование. Кроме того все больше входят в практику Д. воздуходув-

ные, у которых щеточный барабан заменен воздуходувными соплами. Пильный вал щеточного Д. делает 300—500 оборотов в мин., воздуходувного Д.—600—700 оборотов в мин., а щеточный барабан—1.200—1.600 оборотов в мин. Производительность Д. зависит от числа оборотов пильного вала и плотности сырцового валика. При 450 оборотах в мин. и при средней плотности сырцового валика производительность для 12'' пилы равна 6 кг сырца в час.

К. Чапковский.

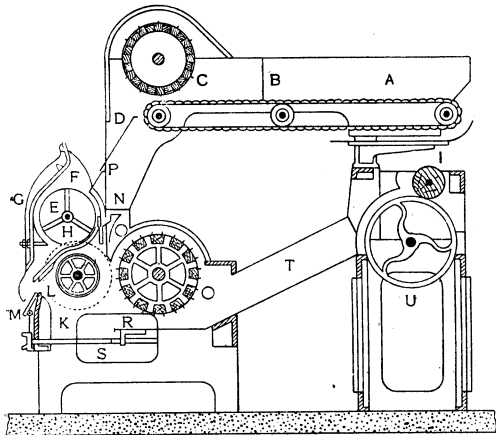
**ДЖИН**, спиртной напиток, особенно распространенный в Англии; готовится перегонкой обыкновенного винного спирта, настоянного на можжевеловых ягодах (1 кг на 1 кг сырого винного спирта). В Англии для приготовления Д. употребляют иногда и другие пряные вещества: укроп, кориандр, кардамон. Качество Д. зависит от чистоты винного спирта, употребляемого для его приготовления. Д. содержит 47% объемных (40% весовых) спирта.

**ДЖИНАЛЬСКИЙ ХРЕБЕТ**, на Сев. Кавказе, к Ю.-В. от Кисловодска. Высшая точка—вершина Верхний Джинал (выс. 1.546 м).

**ДЖИНГОИЗМ** (Jingoism), политический термин, первоначально возникший в Англии и обозначающий резкие проявления национального шовинизма и империалистических тенденций. Происхождение термина относится к 70-м гг. прошлого столетия, когда во время Рус.-турецкой войны Англия была готова выступить против России в случае непосредственной угрозы оккупации русскими Константинополя. Тогда слово «Джинго» (заменявшее слово «бог», которое считали неприличным произносить всуе) фигурировало в популярной песенке лондонских мюзик-холлов, в которой говорилось о том, что «Англия не хочет воевать, но если придется, то именем Джинго, у нас есть солдаты, у нас есть флот и у нас есть деньги для ведения войны». Д. получил широкое распространение среди средней и мелкой городской буржуазии, легко поддающейся газетной провокации.

**ДЖИНД** (Jind), вассальное государство в Британской Индии, пров. Пенджаб; состоит из 3-х отдельных несмежных частей: на Ю.—Дадри, у северных низких отрогов Аравалийских гор (к З. от г. Дели); к С. от него—собственно Д.; еще севернее—Сангрур. Общая площадь 3.270 км<sup>2</sup>; 308.180 ж. (1921), гл. обр. джаты. На Ю. в засушливой местности культура проса, в остальных районах—пшеница и ячмень, хлопок и сахарный тростник (поливные посевы), а на С.—и маис. Гл. г. Сангрур на жел. дор. Лагор—Дели; 10.800 жителей (1921).

**ДЖИНОРИ** (Ginori), известные флорентийские фабриканты фарфора. Фарфоровая мануфактура Д. была основана в 1735 в Доччин близ Сесто. В течение 18 века предприятие специализировалось на выделке фарфоровых копий с античных сосудов и статуи и имитаций китайского рельефного фарфора, привлекая к работе лучших итальянских и иностранных мастеров и установив торговые сношения с Китаем. В 30-х годах 19 в. фабрика Д. переходит к выделке глазурированных изразцов по специальному заказам. Однако в 60-х годах наступает новый

расцвет: завод Джинори с большим успехом выпускает имитации старинной итальянской майолики и фарфора. С 1900 предприятия превращается в общество керамики, производство Джинори-Ришар (Ginori-Richard).  
Лит.: Grollier Ch., de, Manuel de l'amateur de porcelaine, 1914.

**ДЖИНС** (Jeans), Джемс Хопвуд (р. 1877), сер, известный англ. математик, физик и астроном, проф. в Кембридже (1900—1912), секретарь Королевского общества с 1919; с 1923—иностранный сотрудник обсерватории на горе Вильсон. Научная деятельность Д. охватывает различные области астрофизики и физики. Он дал доказательство закона равного распределения энергии и кинетической теории газов, а также закона Максвелла для распределения скоростей молекул. Применяя методы классической физики, вывел формулу распределения энергии в спектре абсолютно черного тела. В области астрономии занимался гл. обр. проблемами космогонии и внутреннего строения звезд. Д. показал, что грушевидные фигуры равновесия (так наз. а п и о и д) неустойчивы, как уже ранее доказывал акад. Ляпунов в противность мнению Дж. Дарвина. Впервые исследовал фигуры равновесия неоднородных вращающихся тел и применил результаты своих исследований к вопросу об эволюции двойных звезд. Им были объяснены различные особенности орбит двойных звезд, как следствия близких прохождений светил одно около другого и на тех же основаниях развития гипотеза происхождения нашей планетной системы. На основании своих исследований об устойчивости «лучистого» равновесия звезд он пришел к заключению, что внутри солнца и звезд сосредоточены элементы несравненно более тяжелые, чем известные нам до сих пор, и что распад этих элементов, аналогичный радиоактивному, поддерживает солнечное или звездное лучеиспускание.

Важнейшие работы Д.: Джинс Дж. Г. и Эдингтон А., Современное развитие космической физики, М.—Л., 1928; Jeans J. H., Dynamical Theory of Gases, Cambridge, 1904, 4 ed., 1925; Mathematical Theory of Electricity and Magnetism, N. Y., 1908, 5 ed., Cambridge, 1925; Problems of Cosmogony and Stellar Dynamics, Cambridge, 1919; Radiation and the Quantum-Theory, Cambridge, 1914; Atomicity and Quanta, Cambridge, 1926; Astronomy and Cosmogony, Cambridge, 1928, 2 ed., 1929; The Universe around us, Cambridge, 1929.

В. Ф.

**ДЖИРАЛЬДИ** (Gibaldi Cintio), Джамбаттиста (1504—73), итал. драматург и теоретик литературы. Выступая против увлечения греческими драматургами, пропагандировал принципы книжной драмы *Сенеки* (см.), как более риторической и патетичной, а потому и более отвечающей вкусам высшей знати, с к-рой Д. был тесно связан благодаря пребыванию при дворе герцога Феррарского. Под влиянием Сенеки написана Д. «Orbescia» (1541), первая итал. трагедия, поставленная на сцене. Фабула пьесы не историческая, а чисто романтическая; соблюдены «единства»; трагизм подменен внешними ужасами и жестокостями. Д. принадлежат еще: 8 трагедий в том же стиле; пасторальная драма «Egle» (1545); сборник новелл «Esaotommiti» («Сто сказаний», влияние Боккаччо) и книга легкой поэзии «La Fiamma» (Пламя). Новелла Д. «Венециан-

ский мавр» (русский перевод в кн. «Новеллы итальянского Возрождения, избранные и переведенные П. Муратовым», ч. 3, М., 1913) дала Шекспиру сюжет «Отелло».

Лит.: Milano Angeloro A., Le tragedie di G. B. Cintio Gibaldi, nobile ferrarese, Cagliari, 1901.

**ДЖИРАЛЬДОНИ** (Giraldoni), Лев Иванович (1825—97), известный певец и проф. пения. Вокальное образование получил во Флоренции. Обладая мягким певучим басом, Д. с большим успехом выступал в течение ряда лет на оперных сценах Италии. Дж. Верди посвятил Д. свои оперы «Бал-маскарад» и «Симон Бокканегра». По окончании сценической карьеры Д. несколько лет занимался преподаванием пения в Миланской консерватории, а затем (с 1891)—в Московской консерватории. В 1893 Д. издал (в Москве) свой «Аналитический метод воспитания голоса».

«**ДЖИРАРТ РУСИЛЬОНСКИЙ**», эпическая поэма 12 века, написанная на промежуточном между франц. и прованс. языками верхнеронском наречии и воспевающая героя того же имени. Исторический Д. Р. (ум. 877) сражался против Карла Лысого на стороне Лотаря и его сына; жена его Берта выдержала осаду в г. Виенне; побежденный, он бежал в Авиньон. Поэма переносит события на 100 лет назад во времена Карла Мартела (ум. 741), но изображает их в духе феодальных отношений 12 в.: Д. Р.—вассал, возмущившийся против сюзерена и томящийся в изгнании вместе со своей мужественной женой; поэма кончается примирением с Карлом и восстановлением Д. Р. Повидимому то же историческое лицо скрывается под именем «Д. Вианского» в знаменитой поэме Бертра на де Бар-сюр-Об, где Д. Р. борется с Карлом Великим, осадившим его в Виенне.

**ДЖИРГАЛАН** (Джаргалан, Джергалаан), в верховьях Тургенъ-ак-су, река в Центр. Тянь-шане, в северн. части Кыргызской АССР; берет начало у перевала Тургенъ-ак-су, на сев. склоне хребта Терской Ала-тау; течет на З.; впадает в залив Д. в юго-вост. углу оз. Иссык-куль; длина 65 км; широко используется для орошения земель русских и киргизских поселков.

**ДЖИРГАТАЛ**, горный район в сев.-вост. части Таджикской ССР, на границе с Памиром; лежит на высоком уровне (высота долин 1.500—3.000 м), в бассейне рек Кызыл-су и золотоносной Мук-су (системы Аму-дарьи), между хребтами Алайским и Петра I; площадь около 4 т. км<sup>2</sup>; 11.275 ж. (1927), в т. ч. 72% киргиз и 28% таджиков. Основное занятие жителей — полукочевое скотоводство (гл. образ. овцеводство), которому благоприятствуют отличные горные пастбища (известное в Средней Азии нагорье Кара-шюра); однако и земледелие, даже у киргиз, играет заметную роль. Нек-рое значение имеет примитивная промывка золота по р. Мук-су. Сообщение Д. с внешним миром возможно только по вьючным дорогам и пешеходным тропам; важнейшие пути ведут вниз по течению Кызыл-су к г. Гарму и вверх—в долину Алая.

**ДЖИРДЖЕ**, или Гирге (Girgeh, Girga), г. в Верхнем Египте, центр одноименной пров.; расположен на левом бер. Нила, на ж. д. Ассуан—Каир, в 500 км к Ю. от послед-

него; 19.890 жит.; значительный торговый пункт, паромная пристань. В 16 км к Ю. от Д. находятся развалины г. *Абидоса* (см.), привлекающие много туристов.

**ДЖИРДЖЕНТИ** (Girgenti), с 1928—Агридженто (Agrigento); в древности Акрагант, г. на юго-западе Сицилии (Италия), в 4 км от Средиземного моря, центр пров. Агридженто;

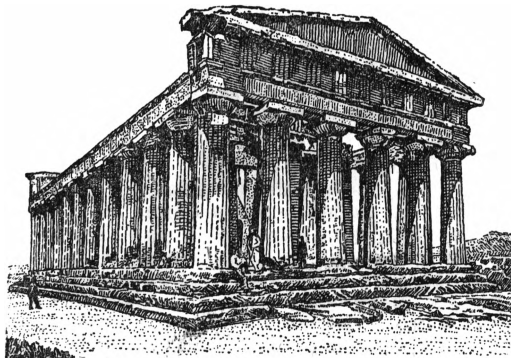

Храм Конкордии в Джирдженти.

32.966 ж. (1928). Связан ж. д. с Порто Эмпедокле (на юж. бер. Сицилии) и с Термини (на сев. берегу). Торговля хлебом, серой (в окрестностях—богатые разработки серы), содой, маслом. Множество памятников античных древностей (храмы Конкордии, Юноны, Лацинии, Геракла, Зевса, Диоскуров и др.) и средневековья (собор 13 в. и др.) привлекают значительное число туристов. Историю города в древности см. *Акрагант*.

**ДЖИТ-КОНУР** (нарицательное), неподвижные песчаные холмы (бугристые пески) в пустынях Казакстана, покрытые обыкновенно сухолюбивой растительностью. Типичным растением для Джит-конуры являются древовидные кустарники с сильно развитой корневой системой, твердой и хрупкой древесиной, с сероватыми ветвями и узкими серо-зелеными листьями или с зелеными ветвями, совершенно лишенными листьев (напр. *саксаул*, см.). Уничтожение этой растительности, закрепляющей Д.-к., приводит к превращению бугристых песков в подвижные (см. *Барханы*).

**ДЖИТЫМ-ТАУ** (Сирота-гора), название нескольких горных поднятий в Средней Азии; важнейшие из них: 1) хребет в Центральном Тянь-шане; ю.-з. отрог хребта Терской Ала-тау, в сев. части Киргизской АССР, между рр. Большим и Малым Нарыном (системы Сыр-дарьи). Длина свыше 160 км. Покрывает вечными снегами; в вост. части много ледников, особенно на сев. склоне. Вершины до 4.500 м над ур. моря, перевалы—3.500—3.800 м. 2) Отдельная группа невысоких скалистых гор в центральной части пустыни Кызыл-кум, в Каракалпакской авт. обл.

**ДЖИУ-ДЖИТСУ** (правильнее—Дзюцудзюцү, в переводе на рус. яз.—искусство ловкости), японская система самозащиты, получившая в начале 20 в. широкое распространение в Европе. Зарождение Д.-д. в Японии относится к 16 веку (о-в Кюусю), а развитие связано с использованием китайского искусства самозащиты с помощью

ударов ногами и руками. В настоящее время Д.-д. занимает в Японии видное место в общей системе физического воспитания населения (в 1882 в Токио открыт ин-т Д.-д.), являясь одновременно наиболее распространенной разновидностью национальн. спорта—борьбы. Приемы Д.-д. многочисленны: состоят из подножек, толчков, ударов ногами и руками в болевые точки тела, сдавливания дыхательных путей и выворачивания суставов рук и ног. Все болевые приемы разработаны на случай вооруженного нападения с холодным или огнестрельным оружием или же на случай схватки с физически более сильным противником на близком расстоянии. Элементы Д.-д. включены в системы физической подготовки полиции и армии во всех странах мира. Как вид спорта Д.-д., освобожденный от опасных для жизни приемов, широко распространен лишь в Японии. Отдельные приемы Д.-д. включены в систему физподготовки РККА и Раб.-крест. милиции.

*Лит.*: Спиридонов В. А., Руководство самозащиты без оружия по системе Джю-джитсу, М., 1927; Наставление по физической подготовке РККА, 1930; Reuter H., Jiu-Jitsu, Lehrbuch für Selbstvertheidigung, München, 1924.

**ДЖИХАД** (с арабского), священная война мусульман против «неверных» (немусульман), см. *Газават*.

**ДЖОБЕРТИ** (Gioberti), Винченцо (1801—1852), итал. политический деятель и философ; священник. Одно время находился под влиянием сен-симонистских идей; был близок к «Молодой Италии», но затем перешел в ряды крайних противников Мадзини. В 1831 был придворным капелланом Карла Альберта, короля Сардинского, но в 1833 подвергся изгнанию из Пьемонта за либеральные воззрения. В своем сочинении: «Del primato morale e civile degli italiani» (О моральном и гражданском первенстве итальянцев, 1843), к-рое стало программной работой одного из главных течений итальянского либерализма, Д. проводит тот взгляд, что Рим всегда был духовным центром мира, а церковь является стержнем общества, а потому освобождение и объединение Италии может осуществиться только под главенством папы; объединенная Италия будет представлять федерацию существующих итальянских государств, возглавляемую Римом. Вернувшись в Италию в 1847, Д. стал в декабре 1848 главой псевдодемократического министерства в Пьемонте и предлагал убежавшему из Рима папе Пию IX вооруженное вмешательство в его пользу против римской демократии. Идеи Д. нашли огромное распространение среди дворян, ведущих капиталистическое х-во, и представителей крупной торгово-промышленной буржуазии, которые, требуя реформы архаических порядков Италии, чрезвычайно боялись левой программы мадзинистов. К 1848 в главных центрах Италии создалась партия джобертистов, или нео-гвельфов, под руководством к-рой протекал первый период итальянской революции 1848—49. Иамена Пия IX национальному движению заставила Д. перенести свои надежды с папы на пьемонтскую монархию (кн. «Rinnovamento civile d'Italia» — Гражданское обновление Италии,

1851), но сотрудничество Д. с новым королем Виктором Эммануилом II не заладилось, и он скоро отошел от политической жизни. Высказанная им в «Rinnovamento» мысль о том, что потеря светской власти папством может вызвать возрождение религии, привела к включению Ватиканом его сочинений в «Список запрещенных книг». **Н. П.**

Направленный не только против франц. материализма 18 в., но и против всякой философии, не исходящей непосредственно из идеи бога, объективный идеализм Джоберти в основу всего полагает «сущее», божество; «сущее творит существующее» (l'ente crea l'esistente)—такова «идеальная формула» Д., к-рой он приписывает основополагающее значение. Взгляды Д. родственны франц. реставрационной философии Ж. де-Местра, де-Бональда, Шатобриана, Ламенне. Человек, по мнению Д., как телом, так и духом принадлежит к «существующему», но в то же время таит в себе божественный элемент, рождающий его с «сущим». Теория познания не может быть оторвана от онтологии; философия, исходящая не из реально-сущего бога, но из любого другого принципа, страдает «психологизмом». Познание истины есть познание бога, познание «сущего»; однако как материализм, так и субъективный идеализм исходят из «существующего», из сотворенного богом: первый из мира, второй из человека. Философом может быть только католик. Д. не идет далее диалектической фразеологии, лишь искажающей основные законы диалектики. Так, выставляя тезис, что противоположности должны рассматриваться не в оторванности друг от друга, но в их единстве, Д. самое это единство истолковывает как полное примирение; учение о внутренней противоречивости развития, о борьбе противоположностей, т. е. диалектическую концепцию развития, Д. называет софистикой. Применяя свою теорию единства противоположностей к социальному вопросу, Д. заявляет, что классовые противоположности растворяются в национальном единстве. Отрицая возможность перерыва постепенности, выступая против закона перехода количества в качество, Д. противопоставляет революции реформу и заявляет, что путем целесообразных реформ в Италии следует предотвратить возможность социально-губительных революций. За последние годы итальянский фашизм обнаруживает значительный интерес к философии Д., в к-ром он по праву видит своего идеологического предшественника.

*Лит.:* Bertì D., Di Vincenzo Gioberti riformatore politico e ministro, Firenze, 1881; Saitta G., N pensiero di Vincenzo Gioberti, Messina, 1917; К и н г Б., История объединения Италии, т. I, Москва, 1901; Garzilli N., Saggio sui rapporti della formola ideale coi problemi più importanti della filosofia secondo Gioberti, Palermo, 1850; Spaventa Bertrando, La filosofia di Gioberti, Napoli, 1863; Macchi M., Le contraddizioni di Vincenzo Gioberti, Palermo, 1901; Эрн В., Розмини и его теория знания, Москва, 1914, глава—Спор о психологизме; его же, Философия Джоберти, Москва, 1916. *М. Дынский.*

**ДЖОВАНИТТИ** (Giovannitti), Артуро (р. 1884), итальянец, деятель профдвижения САСШ. Ведет работу среди итал. рабочих, гл. обр. среди швейников. Генеральн. секретарь анархистствующей «Итальянской пала-

ты труда». Поэт, автор нескольких брошюр по рабочему вопросу и редактор некоторых проф. органов. Одно время проявлял горячие симпатии к СССР и был секретарем антифашистского союза Сев. Америки. В наст. же время сотрудничает с реакционными и враждебными СССР и коммунизму профбюрократами Американской федерации труда.

Первый сборник стихов Д. «Arrows in the Gale» (Стрелы по ветру, 1914) написан им в тюрьме, где он отбывал заключение за участие в стачке в Лоренсе (1913). В этом сборнике, интересном и по формальному мастерству и по революционно бодрому пафосу, особенно выделяется поэма «The Walker» (Шаги). Ее русский перевод был дан в сборнике «Революционная поэзия Запада» (Москва, 1927). Ср. «Вестник иностранной литературы», № 5, за 1928 (статья Р. Вульфа).

**ДЖОВАННИ АНТОНИО ДА БРЕШИА** (Giovanni Antonio da Brescia), итал. гравер резцом, работавший в конце 15 и первых десятилетиях 16 вв. Д. А. да Б. известен по многочисленным подписным и частью датированным гравюрам, преимущественно с чужих оригиналов. В раннем периоде деятельности работал в манере *Мантеньи* (см.), воспроизводя главн. обр. композиции последнего. Позднее, под влиянием работ Марка Антонио *Раймонди* (см.), изменил свою технику и гравировал в манере римской школы произведения Рафаэля, памятники античной скульптуры и др. Приписываемые Д. А. да Б. рисунки имеются в собраниях Эрмитажа и Музея изящных искусств.

**ДЖОВАННИ ДА ВЕРОНА** (Giovanni da Verona), фра (1457—1525), итал. монах-художник, странствующий мастер, особенно интересный своими наборными работами (т. н. *интарсии*, см.). Работал в различных гг. Италии по украшению церквей и гл. образом по отделке мебели, алтарей и т. п. Гл. его работы (относящиеся к 1491—99) в церкви Санта-Мария ин Оргоно в Вероне, где на спинках резных кресел сохранились наборные из дерева картины, чаще всего пейзажи с изображением античных развалин и натуралистические (с уклоном в иллюзионизм) натюрморты, изображающие церковную утварь, муз. инструменты, книги, черепа и мн. др.

*Лит.:* Lugano P., Fra Giovanni da Verona, Siena, 1905.

**ДЖОВАННИ ДА МИЛАНО** (Giovanni da Milano), итал. живописец второй половины 14 в. Художник большого таланта и сильной индивидуальности, Д. да М. является предшественником *Мазаччо* (см.), особенно выделяясь среди современников-флорентинцев смелым разрешением пространственных задач и натуралистической трактовкой второстепенных моментов картины (гл. обр. животных и фруктов). Важнейшие произведения Д. да М.—фресковые росписи капеллы Ринуччини в церкви Санта-Кроче (Флоренция, около 1365), полные торжественного и сурового драматизма; по своей художественной концепции эти фрески в отдельных частях превосходят искусство 15 в.

*Лит.:* Suida W., Florentinische Maler um die Mitte des 14 Jahrhunderts, Strassburg, 1905; Marle R., van, The Development of the Italian Schools of Painting, v. IV, London, 1924.

**ДЖОВАННИ ДИ ПАОЛО ДИ ГРАЦИЯ** (Giovanni di Paolo di Grazia, или Da Siena, ок. 1403—82), плодовитый сиенский живописец и миниатюрист, архаизирующий эк-



лектик, обладавший однако своеобразной и сильной индивидуальностью. Художник сиенской аристократии, Д. ди П. ди Г., подобно средневековым мастерам, придерживается в своих произведениях единства места и действия, тщательно строит наивную перспективу архитектурных деталей картины и в то же время создает пейзажи, полные интимной лирики и простодушной жизнерадостности, являясь в них как бы первым сиенским плереристом. Главнейшие его произведения: «Сцены из жизни Иоанна Крестителя» (Чикаго), «Бегство в Египет» (Сиена), «Распятие» (там же), «Евангелисты» (Будапешт, Сиена, Кёльн, Нью Йорк) и др. *Лит.*: Marle V., van, The Development of the Italian Schools of Painting, IX, Hague, 1927.

**ДЖОВАНЬОЛИ** (Giovagnoli, по-рус. неправильно Д ж и о в а н и о л и), Рафаелло (1838—1915), итал. романист. Занимаясь историей и литературной критикой, Д. отдался жанру исторического романа в манере Дюма-отца и Вальтер Скотта. Фабулы романов Д. взяты из истории античного и древнехристианского Рима; несмотря на обычно влепаемую Д. любовную интригу, они имеют несколько педантический, школьный привкус. Наиболее ранний и вместе с тем лучший роман Д. «Спартак» («Spartaco», 1874), изображающий восстание римских гладиаторов и рабов (71 до хр. э.) в свете революционных гарибальдийских настроений, имел громадный успех не только в Италии, но и за границей, и особенно в России, где им пользовались в подпольной работе как одним из сильнейших агитационных орудий. Менее популярны другие произведения Д.: исторические романы — «Orimbia» (1875), «Messalina» (1885) и драма «Magocia» (1875), а также его бытовые романы — «Evelina» (1868) и т. д.

На рус. яз. «Спартак» впервые без имени переводчика появился в журнале «Дело» (1880, №№ 8, 10, 12; 1881, №№ 1—8, в переводе С. М. Степняка-Кравчинского). Лучший и наиболее полный перевод А. Каррика и С. Гулишамбаров, 3 изд., СПб, 1906; новое изд., Харьков, 1925. Есть ряд мало удачных сокращенных изданий.

*Лит.*: Фриче В., Литература эпохи объединения Италии, М., 1916; R u s s o L., I narratori italiani contemporanei, Roma, 1926.

**ДЖОВИНЕЦЦА** (Giovinezza, в переводе означает молодость), итальян. фашистский гимн. Первоначально песня итал. студентов, положенная на музыку проф. Бланом. Во время войны Д. стала песней «arditi» (ударники). После войны «arditi», завербованные в фашистские банды, популяризовали ее среди них, и она стала официальной песней фашистов. Когда фашисты пришли к власти, Д., по правительственному декрету, была признана гос. гимном, к-рый при офиц. церемониях должен следовать за королевским маршем, до сих пор считающимся национальным гимном.

**ДЖОВИО** (Giovio), Джамбатиста (ум. 1814), итал. политический деятель, писатель, представитель землевладельческих и торгово-финансовых слоев Ломбардии, враждебно относившихся к революционной Франции. В 1796 приветствовал в Милане ген. Бонапарта. С уходом республиканских войск написал (в 1799) «Letteri ai Francesi» (Письма к французам), в к-рых нападал на демократические идеи и за к-рые подвергся тюрем-

ному заключению, когда в 1800 французы снова заняли Ломбардию.

**ДЖОДПУР** (Jodhpur), или Марвар (Marwar), вассальное государство в Британской Индии, в Раджпутане, в бассейне р. Люни (см.), к-рая делит Д. на 2 района: северо-западный скотоводческий (песчаная равнина—часть пустыни Тар) и юго-восточный земледельческо-скотоводческий, орошаемый рр. бассейна р. Люни, стекающими с Аравалийских гор, окаймляющих Д. на В.

Площадь 90.820 км<sup>2</sup>; 1.841 т. жит. (1921), гл. обр. джаты (62%) и раджпуты (25%, господствующее племя). Гл. занятие населения на Ю.-В.—оазисное земледелие на искусственно орошаемых площадях; в остальных районах—скотоводство. В Аравалийских горах—добыча мрамора, железа и цинка. На С.-В., на границе с государством Джайпур (см.), в оз. Самбар и др. мелких озерах—добыча соли (англ. монополия).

Главный город—Д. на ж. д.; 73.500 жит. (1921), крупный торговый центр (с.-х. продукты). Д. окружен каменной стеной; на высокой скале—форт с дворцом магараджи. В окрестностях—священное предместье Могамандир и развалины Мандора, древней столицы государства Марвар.

**ДЖОЙНСОН ХИКС**, см. Гикс.

**ДЖОЙНТЕР**, или скимкольтер, уменьшенный во всех размерах *дерносни́м* (см.) с треугольным лемешком, предназначенный для срезывания той кромки пласта, которая представляет собой наибольшую опасность для прорастания и зарастания пахоты. В америк. конструкциях часто встречаются Д., устанавливаемые или самостоятельно или же при дисковых ножах (см. рис.). В немецких плугах наблюдаются постепенные переходы от типичного Д. к нормальному дерносниму (см. *Плуг*).

**ДЖОЙС** (Joyce), Джемс (род. 1882), англ. писатель, ирландец по происхождению; воспитанник иезуитского колледжа, затем учился медицине; покинув Ирландию, ряд лет провел в Триесте, Швейцарии и Париже (с 1920). В 1907 Джойс опубликовал сборник стихов «Chamber Music»; в 1914—сборник рассказов «Dubliners», выполненных в импрессионистической манере; в 1916—повесть «A Portrait of the Artist as a Young Man», где дана картина борьбы и незавершенного освобождения героя, типичного представителя богемы, из-под власти школы и среды. В 1922 вышел в Париже запрещенный цензурой в англо-саксонских странах роман «Ulysses», принесший Д. мировую известность. В романе, представляющем беспощадный, острый до цинизма памфлет против буржуазной культуры, необычно все, начиная с размера (60 печатных листов): приемы развертывания сюжета, композиция, лексика и семантика. Только тщательное его изуче-

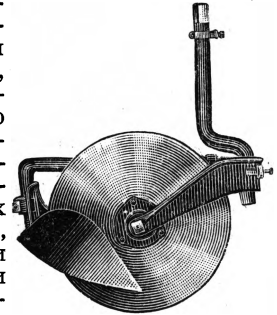

Сочетание джойнтера с дисковым резаком.

ние открывает архитектурный принцип, связывающий воедино отдельные эпизоды, происшедшие в течение одного дня с двумя главными героями романа—агентом по сбору объявлений Леопольдом Блумом и студентом Стивеном Дедалусом. «Улисс» представляет точное соответствие эпизодам «Одиссеи», перенесенным в обстановку современного Дублина, хотя участники романа ни в какой мере не похожи на героев эпопеи. Разрешая на основе сложных метафизических размышлений и кропотливого фрейдистского анализа запутанные и острые проблемы отцовства, отношений между полами и т. п., Д. сдвигает перспективы привычных представлений и оценок. Весь роман построен на отказе от общеобязательных законов психологии и норм поведения. Джойс стремится раскрыть подсознание и обнажить процесс зарождения мысли и вводит в анализ отдаленнейшие ассоциации, образы и идеи; расшифровывая символику мышления, он пытается дать динамику формирования идей и эмоций. По замечанию одного из критиков, Д. учит «Улиссом»—«относительности всего установленного порядка... относительности пространства и времени, действительности и мнимости, личности и пола, жизни и смерти».

С этой стороны роман—совершенное выражение того мировоззрения, к-рое характерно для культурных верхов Европы в эпоху сумерек капитализма. Гносеологический и этический релятивизм буржуазной интеллигенции—закономерное на Западе следствие происходящего теперь экономического процесса. Распавшаяся социальная система в падении всегда увлекает за собой весь сложный комплекс культурных ценностей. Сигнализируя с дальновидностью подлинного художника о надвигающейся великой переоценке этих ценностей, ставя под удар своей критики все идеологические и бытовые устои современности, стремясь возможно сильнее заострить обвинительный акт против буржуазной морали и буржуазного мировоззрения, Д. не вышел из-под их власти, отражая т. о. трагическую идейную опустошенность передовой европейской интеллигенции. В этом отношении «Улисс» замечательный памятник эпохи; интерес его усугубляется изощренным, хотя и крайне затрудненным для понимания стилем.

Пер. на рус. яз.: Улисс (несколько отрывков), в альманахе «Новинки запада», М.—Л., 1925; Дублинцы, Л., 1927 (сокр. изд.).

Лит.: G o r m a n H., James Joyce, his First Forty Years, N. Y., 1924. *Е. Ланн.*

**ДЖОЙЯ-ДЕЛЬ-КОЛЛЕ** (Gioia del Colle), г. в пров. Бари (Италия, Апулия) на ж. д. от Бари к Тарентскому заливу; 20.664 жит., с пригородами—25.755 (1921). Ломка известняка и трахитовых туфов. Торговля хлебом, вином, маслом. Климатическая станция. Норманский замок 11 в. В окрестностях много остатков античной культуры.

**ДЖОКОНДО** (Giocondo), Джованни, фра (1433—1515), итал. монах, архитектор, инженер и ученый, принимавший участие в постройке собора св. Петра в Риме. Кроме того прославился своими фортификационными работами в Венеции и Тревизо.

С 1495 по 1505 работал во Франции; из его работ этого периода особенно известен мост Нотр-Дам в Париже, навеянный древними римскими сооружениями. Д., как и большинство художников зрелого Возрождения, с особым интересом относился к памятникам римской культуры, пытаясь использовать формы римского искусства. Им изданы сочинения крупнейших римских авторов (Витрувия, Плиния Младшего, Юлия Цезаря, Катона и др.).

Лит.: Biadego G., Fra Giovanni Giocondo, Venezia, 1917.

**ДЖОКЪЯКАРТА** (Jokjakarta, Djokjakarta), вассальное государство (султанат) в Нидерландской Ост-Индии, на юж. берегу о-ва Явы; фактически управляется нидерландским резидентом. На С.-З. гористая, в остальных местах сильно всхолмленная страна, постепенно понижающаяся к океану, орошаемая рр. Праго, Ойо (Ojo) и друг., менее значительными, очень плодородная и густонаселенная. В сев. ч., в предгорьях—небольшие теквые леса. Найдены месторождения каменного угля, марганца и мрамора. Площадь—3.145 км<sup>2</sup>; 1.420,7 тыс. ж. (1927), яванцев; 451 чел. на 1 км<sup>2</sup>. Культивируется и вывозится сахарный тростник, а из полевых культур—рис, маис, маниок, земляные орехи, соя и табак. Главный г.—Д., расположен на ж. д. Батавия—Сурабая, в 36 км от берега океана, к к-рому ведет ж.-д. ветка, кончающаяся у прибрежного селения Брозот. Население 107.620 чел. (1927), гл. обр. яванцы; европейцев и арабов ок. 7%; значительный торговый центр.

**ДЖОЛИ** (Joly), Джон (р. 1857), известный геолог и физик, профессор геологии и минералогии в протестантском ун-те в Дублине (Trinity College) с 1897. Глубокая эрудиция Д. в вопросах физики, в особенности в области явлений радиоактивности, позволила ему сделать крупнейший вклад в теоретическую геологию. Он разработал проблему происхождения лика земли с совершенно новой точки зрения, введя радиоактивные явления в качестве одного из основных факторов физико-химической жизни земной коры. Исходя из количественных определений содержания радиоактивных элементов в горных породах, Д. подсчитал количество энергии, выделяемой ими в процессе радиоактивного распада, и пришел к выводу, что оно настолько значительно, что нельзя говорить ни о каком прогрессивном охлаждении земли, к-рое принималось господствующей *контракционной теорией* (см.). Количество теплоты, теряемое земным шаром вследствие лучеиспускания в мировое пространство, возмещается теплом, получаемым от радиоактивного распада. Отрицая т. о. вековое сжатие земли, которое большинством геологов рассматривалось как основная причина горообразования, Д. предложил остроумно и интересно разработанную гипотезу для объяснения тектонической жизни земли. Сущность ее сводится к признанию цикличности ряда процессов в земной коре, генетически связанных с радиоактивностью. В известные (длительные) периоды вся земная кора тверда, но в ней накапливается на глубине тепло, выделяе-

мое радиоактивными элементами, и она постепенно разогревается. Когда температура оказывается достаточно высокой, внутренний базальтовый пояс земной коры расплавляется, и покоящиеся на нем континентальные глыбы приобретают подвижность. Вследствие изменений в условиях равновесия земной коры, приливного влияния луны и др. причин происходит ряд вертикальных и горизонтальных перемещений континентальных глыб, вызывающих образование гор, напряженную вулканическую деятельность и изменяющих в течение короткой «революционной» эпохи лик земли. Перемещение континентов вызывает вместе с тем охлаждение находившихся под ними ранее участков базальтового ложа, базальт затвердевает, и снова начинается период покоя и накопления тепла. Подробнее об этой гипотезе см. *Горообразование*. Гипотеза Джоли, представляющая огромный интерес, встретила признание со стороны ряда крупных геологов. Д. работал также над вопросами радиоактивности морской воды и различных горных пород, по морской сигнализации и т. д.

Гл. труды: *Radioactivity and Geology*, L., 1909; *The Birth-Time of the World and other Scientific Essays*, L., 1915; *Synchronous Signalling in Navigation*, L., 1916; *The Surface History of the Earth*, Oxford, 1925. Последняя работа, заключающая изложенную выше гипотезу, переведена на рус. яз. под редакцией акад. А. Д. Архангельского: Д. ж. о л и Д. ж., *История поверхности земли*, М.—Л., 1929.

**ДЖОЛИЕТ** (Joliet), промышлен. г. в сев.-америк. штате Иллинойс, у р. Де Плен (приток Иллинойса) и у канала Иллинойс—Мичиган, ж.-д. узел (линии от Чикаго на Сан-Луи и Канзас-сити); 41.900 ж. (1928). Крупный газовый завод, сталелитейные заводы, коксовальни, в окрестностях—крупные ломки известняка и добыча каменного угля. Валовая стоимость пром. продукции в 1925—14,6 млн. долл.

**ДЖОЛИТТИ** (Giolitti), Джованни (1842—1928), крупнейший политический деятель новой Италии, вождь либералов. Родился в Мондови (Пьемонт). Сын мелкого судебного служащего, Джолитти по окончании Туринского ун-та (1861) работал в течение нескольких лет в качестве адвоката, позднее занимал ряд должностей в министерстве юстиции и в министерстве финансов. В 1882 был назначен государственным советником и избран в палату, где принадлежал к левому центру; выступал главн. обр. по финансовым вопросам, энергично отстаивая интересы банков и крупной промышленности. Впервые стал министром (финансов) в кабинете Криспи в 1889, но в конце 1890 вышел в отставку. В мае 1892 образовал свой первый кабинет, существовавший 18 мес. Распустил палату и под сильнейшим давлением провел выборы 1892. В 1893 потерпел крушение: рас-



крытие систематических мошенничеств в банках при участии членов ряда кабинетов (т. н. Панамино, по аналогии с Панамским делом) и при явном попустительстве и укрывательстве со стороны Д. заставило кабинет уйти в отставку, а самого Д. на короткое время покинуть Италию. Но все это было легко забыто, когда в 1901 король призвал к власти левоопозиционное министерство Цанарделли. Сделавшись в нем министром внутренних дел, Д. почувствовал себя призванным открыть эру рабочелюбия: он заявляет, что в стачках виновата «буржуазия, которая ничего не делает для рабочих» и провозглашает нейтралитет власти во время забастовок. В 1903 Д. выходит в отставку и через короткое время формирует свой второй кабинет. К этому времени относится развитие аграрного движения на юге Италии, на которое Джолитти ответил репрессиями с расстрелом безоружных крестьян. В виде протеста в Милане, а затем и по всей Италии вспыхивает грандиозная всеобщая стачка, целью которой было добиться отставки Д. Но стачка была сорвана пришедшими Джолитти на выручку социал-реформистами. Свою победу Д. дополнил роспуском палаты (1904) и новыми выборами, на которые впервые явились огромные толпы католиков, давшие Д. большинство. С этого времени и до самой империалистской войны Д. сделался центральной фигурой итал. политической жизни, то руководя политикой страны самостоятельно то отходя в тень и управляя через своих друзей и джолиттианское большинство палаты; таким уходом от рамы для работы за кулисами была и отставка его в марте 1905, когда Д. сделал неудачную попытку отнять у рабочих-железнодорожников право стачки. Но уже в мае 1906 Д., содействовавший падению министерства Соннино, образовал свой третий кабинет, программой которого было широкое ж.-д. строительство и ряд реформ в интересах крупнокапиталистических кругов. Политика Д., этого талантливого буржуазного оппортуниста, представляла собой искусное лавирование между сталкивавшимися консервативными тенденциями землевладения и части крупной буржуазии Центральной и Южной Италии, либеральными устремлениями средней и мелкой буржуазии и социалистическим движением. Смысл этого лавирования лежал в обработке всех этих групп ради того, чтобы с максимальной полнотой осуществлялись интересы энергичной сев.-итал. крупной буржуазии. Смягчению же социальных антагонизмов должны были служить обещания земельной реформы, подачки государственным служащим, соглашения с клерикалами, а больше всего разложение с помощью реформистов социалистических и синдикальных организаций.

В 1909 Д. получил опять большинство на выборах, но вследствие разногласий на почве увеличения подоходного налога в дек. вышел в отставку. В дальнейшем находился в оппозиции во время следовавших одно за другим министерств Соннино и Луццати. В марте 1911 сформировал свой четвертый кабинет. Главным событием во время этого пребывания Д. у власти была затеянная им Ливийская авантюра—война с Турцией 1911—

1912 из-за Триполи и Киренаики. Война эта была восторженно встречена не только близкими Д. финансовыми кругами, но и увлекла под знамена милитаризма ряд социалистических вождей и часть рабочих. Однако широкие массы не дали себя вовлечь в патриотический ажиотаж, и Д. сделал новый левый жест в виде расширения (30 июня 1912) избирательного права, увеличившего число избирателей с 3 до 8 млн. чел. Однако усиление социалистического представительства в палате (после выборов в окт.—нояб. 1913) в связи с новым избирательным законом, разногласия по вопросу об отношениях с католиками, а еще больше угроза всеобщей стачки на ж. д. пошатнули положение Д. и привели к отставке кабинета в марте 1914. Этим закончился период наибольшего влияния Д.

В начале империалистской войны Д. был главой того течения в итал. политической жизни, которое, будучи тесно связано в лице крупнейших торгово-пром. предприятий с герм. пром.-стью, а через «Banca commerciale» с герм. финансовым капиталом, требовало сохранения Италией нейтралитета. Д. удался в Кавур (Пьемонт), где оставался до 11 ноября 1917. Но после тяжелого поражения, понесенного итальянцами при Капоретто, Джолитти изменил свою ориентацию и появился в палате с призывом к энергичной обороне. Разочарование империалист. буржуазии в Версальском мире, нужда и лишения, причиненные широким массам войной, вновь вернули симпатии Д. 15 июля 1920 Д. сформировал свой пятый и последний кабинет. На долю Д. теперь выпала задача борьбы с движением захвата фабрик революционными рабочими (авг.—сент. 1920). Умудренный опытом прежних боев с революцией, Д. разрешил эту задачу не с помощью массового кровопролития, а медленным, но более верным путем разложения революционных рядов на основе сделки с реформистскими вождями. Но эта политика Д. вызвала возмущение не только со стороны крупной промышленной буржуазии, но и испугавшейся признака социальной революции мелкой буржуазии. Д. предоставил фашистам водворить порядок и в конце июля 1921 вышел в отставку. Но еще до этого Д. успел достигнуть соглашения с Югославией по вопросу об Адриатике и заключить Рапалльский договор (23 ноября 1920), давший крупный толчок итальян. экспансии на Далматинском побережье. Накануне захвата власти фашистами Д., сохраняя видимость нейтралитета, фактически содействовал концентрации и вооружению фашистск. сил. Во время «похода на Рим» он дал премьеру Факта совет уйти без борьбы. В 1924 Д., признав фашистское правительство, снова вошел в палату. После убийства Матеотти Д., к-рому было уже за 80 лет и к-рый все еще пользовался значительн. влиянием в Пьемонте, тщетно пытался использовать рост антифашистских настроений, чтобы создать оппозицию Муссолини.

Труды Д.: *Memoria della mia vita*, v. I—II, Milano, 1922, нем. пер.—*Denkwürdigkeiten meines Lebens*, Stuttgart, 1923.

*Lum.*: P a l a m e n g h i - C r i s p i T., Giolitti, Roma, 1914.

**ДЖОЛОФЫ**, и о л о ф ы, основное негрское население Сенегамбии в Зап. Африке. Отли-

чаются чисто негроидными чертами лица и высоким ростом, м. б. вследствие нек-рых хамитических влияний. Язык Д. занимает совершенно изолированное положение, но является благодаря торговым сношениям господствующим языком страны. Влияние арабской культуры отложилось в виде мусульманства. В начале 16 в. Д. составляли довольно крепко сплоченное государство, вскоре под влиянием продвижения *фульбе* (см.) распавшееся на ряд владений феодального типа. Основу хозяйства Д. составляет земледелие, но играет заметную роль и скотоводство. Благодаря выгодному положению на караванных путях и реках Д.—торговый народ. Предметы торговли—слоновая кость, гумми, лесной материал. Страна Д. входит в состав франц. колоний.

**«ДЖОН ГРАФТОН»**, грузинский оружейный пароход, направленный к финляндским берегам и погибший 26 авг. 1905. История происхождения этой экспедиции чрезвычайно таинственна и запутанна. Относительно нее существует ряд версий. По целому ряду свидетельств все это предприятие финансировалось японским военным агентом Акаши. В разгар войны Япония искала окольных путей для ослабления России. С этой целью Акаши вступил в сношения с лидером финской партии «активного сопротивления» Кони Циллиакусом. Последний еще в 1904 сблизился с с.-р. Летом 1905 Кони Циллиакус передал с.-р. 1 млн. фр., якобы полученных от америк. капиталистов для закупки оружия на нужды русской революции. Этим оружием предполагалось вооружить петербургских рабочих, вызвав восстание в столице. Поскольку в распоряжении с.-р. не было достаточных людских кадров, к делу был привлечен Г. Гапон. Предполагалось, что его имя будет гарантией участия рабочих масс в предполагавшемся выступлении. Некоторые источники указывают на участие в этом деле Азефа; о закупке Циллиакусом оружия и приобретении яхты он доносил заведующ. заграничной агентурой охраннику Ратаеву. В разных местах Европы и Америки было закуплено оружие, собранное в Лондоне. Для перевозки всего этого снаряжения у фирмы Стенвенсон, Клерк и К<sup>о</sup> неким Робертом Дикенсоном 28 июля 1905 был приобретен пароход «Д. Г.». Из Лондона «Д. Г.» ушел в голландский порт Флиссинген, где в открытом море сменил команду. Капитаном был назначен Ян Страутман, латышский с.-д. Выйдя к северн. побережью Франции «Д. Г.» в открытом море встретил океанский пароход, который перегрузил на него оружие (до 30 тысяч ружей, несколько миллионов патронов и большое количество динамита и пироксилина). Разгрузить оружие предполагалось гл. обр. вблизи Петербурга. Выйдя из Флиссингена под англ. флагом, «Д. Г.» пришел в Оресунд, где он получил сведения, что в Петербурге для приема оружия ничего не сделано. Последний для этого от ЦК с.-р. Рутенберг был арестован, а Гапон, сложа руки, сидел в Финляндии. Тогда «Д. Г.» отправился в северную часть Ботнического залива, намереваясь разгрузиться в финских шхерах. Рано

утром 26 августа в 22 км к С. от Якобстада, в шхерах Лармсо, «Д. Г.» сел на мель. Так как собственными силами сняться нельзя было, то на судовом совещании было решено судно взорвать. Команда на паруснике уплыла в Швецию и скрылась. Часть оружия была выловлена окрестным рыбацким населением, остальное было захвачено царским правительством.

*Лит.*: 1905 г. Боевая группа при ЦК РСДРП(б), Москва, 1926.

**ДЖОНКА**, деревянное китайское судно весьма оригинального вида, с необыкновенно широкой и высокой, разрисованной яркими красками кормой и широким лыжеобразным носом. Полнота обводов позволяет Д. иметь малую осадку, необходимую для плавания в устьях китайских рек, что не мешает им обладать также порядочными мореходными качествами. Размеры купеческих Д. доходят до 40 м длины; прежние военные Д. имели несколько большую длину и более стройные обводы.

**ДЖОНС** (Jones), Гаролд Спенсер (род. 1890), астроном, директор обсерватории на мысе Доброй Надежды. Наиболее важные работы Д. относятся к небесной механике: исследования движения Луны и Марса, определение массы Венеры. Изучение остаточных неравенств движения Луны и планет привело Д. к заключению, что они являются следствием изменения периода вращения Земли около оси. Кроме того Д. принадлежит одно из наиболее точных определений постоянной абберации света. Написал курс: «General Astronomy», Л., 1922.

**ДЖОНС** (Jones), Иниго (1573—1652), знаменитый англ. архитектор и театральный постановщик. После недолгой службы при дворе датского короля Джонс поселился в Лондоне, где с 1604 работал преимущественно для придворного театра, писал декорации и эскизы костюмов и руководил постановками, внося нововведения современного

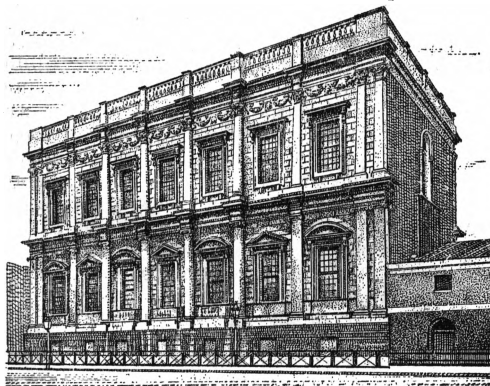

Иниго Джонс. «Банкетинг Холл» в Лондоне.

ему итал. театра. В дальнейшем был театральным главным архитектором. Д. дважды посетил Италию и подолгу в ней работал (в молодости и позже, в 1613—14). Следуя итал. зодчим Высокого Возрождения, Серлио, Виньоле и гл. обр. Палладио, Д. создал крупную англ. национальную школу, насквозь проникнутую идеями классицизма; длительное господство этой школы не дало раз-

виться в Англии процветавшей на континенте в 17 и 18 вв. барочной архитектуре. В качестве последователя Палладио Джонс оказал косвенное влияние на развитие классицизма и в русском зодчестве. К наиболее известным произведениям Д., отличающимся величавостью, простотой, совершенством пропорций и красотой деталей, принадлежат: Банкетный зал Уайт-Холла (см. рис.) (проектированный Д. дворцом не был достроен Карлом I), госпиталь в Гриниче, фасад замка Уилтон-Гауз и др. Кроме многочисленных построек, архитектурных проектов и научных трактатов Д. оставил во множестве превосходные рисунки для театра.

*Лит.*: Loftie W. J., Inigo Jones and Wren: Modern Architecture in England, L., 1893; Ramsay S. C., Inigo Jones, L., 1924. Общую библиографию см. в ст. Willich'a в Allgemeines Lexikon der bildenden Künstler, B. XIX, Lpz., 1926. М. Добролюбовский.

**ДЖОНС** (Jones), Ричард (1795—1855), английский экономист послерикардовской эпохи, один из ранних критиков абстрактно-дедуктивного метода *классической школы в политической экономии* (см.), сторонник индуктивно-исторического метода. — Джонс был священником и одновременно профессором политической экономии, сперва в Лондоне, а после смерти Мальтуса (1835) преемником его по кафедре в Гейлибери. Главная заслуга Д. в том, что он ясно понимал исторические различия разных способов производства и рассматривал капиталистическое хозяйство как особую, исторически переходящую форму процесса производства. С этой точки зрения он критиковал учение классиков, к-рые принимали капиталистическую форму хозяйства за вечную, естественную форму общественного хозяйства. В первой из ниже названных книг Д. критикует теорию ренты Рикардо, к-рый в своем исследовании всегда предполагает существование капиталистической или фермерской ренты. В противовес этому Д. на основе исторического и этнологического материала доказывает, что наряду с «фермерской» рентой, существующей только в Англии и в нек-рых других капиталистически развитых странах, в большей части земного шара сохранились резко отличающиеся от нее многообразные формы «крестьянской» ренты [4 главн. формы ее: 1) рента трудом, т. е. барщина; 2) рента половников; 3) рента индусских райотов; 4) рента коттеров, уплачиваемая в деньгах]. Для этих форм некапиталистической ренты не действительны законы ренты, установленные Рикардо. Точно так же классики ошибочно полагают, что расширенное воспроизводство может происходить только в форме накопления капитала, что фонд средств существования для производителей обязательно принимает форму фонда заработной платы или капитала. Это верно только для капиталистического общества, в других же общественных формациях, например в индусской общине, фонд средств существования не принимает форм заработной платы. Обнаруживая понимание характерных исторических особенностей различных форм хозяйства, Д. вместе с тем разделял экономические предубеждения классической школы и допустил поэтому ряд ошибочных положений. Достаточно упомянуть, что возникновение ка-

питала Д. объясняет сбережениями дохода, сверхприбыль он объясняет разницей в степени плодородия земель, работающих крестьян он приравнивает к наемным рабочим и т. д. Критикуя ошибки Д., Маркс вместе с тем высоко ценил его заслуги.

Главные сочинения: *An Essay on the Distribution of Wealth and on the Sources of Taxation, Part 1, L., 1831*; *An Introductory Lecture on Political Economy (1833)*; *Textbook of Lectures on the Political Economy of Nations (1852)*,—последние две вещи напечатаны в посмертном сборнике работ Д.: *Literary Remains, London, 1859*.

*Лит.*: Маркс К., Теория прибавочной стоимости, т. III, П., 1923, стр. 309; Инграм Д. К., История политической экономии, 2 изд., М., 1897.

**ДЖОНС** (Jones), Уильям, сер (1746—94), выдающийся английский ориенталист. Известность получил благодаря работе «*Poeseos asiaticae commentatorium libri sex*» (1774). В истории индийской филологии его значение связано с первыми шагами в области изучения яз., литературы и культурного прошлого древней Индии; так, например он первый познакомил ученых и литературный мир Европы с выдающейся драмой *Калидасы* (см.) «Сакунтала». В целях содействия изучению истории индийской культуры Джонс, служивший ряд лет в Британской Индии, основал в 1784 «Бенгальское азиатское общество», председателем и руководителем которого он оставался до смерти. К заслугам Д. относится установление отношения др.-индийск. яз. (санскрита) к яз. греч., латинск. и др.

*Лит.*: Статья лорда Teignmouth'a в введении к «*Полному собранию сочинений Д.*», 2 изд., 1807.

**ДЖОНС** (Jones), Эрнест Чарлз (1819—1869), видный деятель чартистского движения, по профессии адвокат; аристократического происхождения (его отец был егермейстером у герцога камберлендского, впоследствии короля ганноверского); получил образование в Германии. В 1845 вошел в состав редакции «Северной звезды», которую впоследствии стал издавать совместно с О'Коннором; в том же году примкнул к «Обществу братских демократов» (*Fraternal Democrats*). В 1848 Д. был избран в чартистский конвент. Талантливый оратор, Д. по тактике примыкал к левому крылу движения и выступал в качестве сторонника принципа «физической силы», настаивая на необходимости образования временного правительства и организации национальной гвардии. В 1848 Д. был арестован и приговорен к двухлетнему тюремному заключению с принудительными работами. Выйдя в 1850 из тюрьмы, где его подвергли особо жестокому режиму в отместку за его измену своему классу, Д. вновь стал выступать в роли политического публициста (летом 1850 начал издавать чартистский еженедельник «*Notes to the People*», а весной 1852—«*People's Paper*»); в этот период, особенно в 1853, Д. довольно близко подошел к Марксу, который напечатал в газетах Д. много статей, но последовавшее затем сближение Д. с радикалами (в 1868 он даже выставлял свою кандидатуру в парламент как радикал) привело его к разрыву с Марксом, что однако не помешало Энгельсу после смерти его писать Марксу: «Он был единственный образованный англичанин, который всецело стоял на нашей стороне». Кроме своей политической и публицистической деятельно-

сти Д. известен как высоко талантливый революционный поэт, усердно замалчиваемый буржуазными историками литературы.

*Лит.*: G a m m a g e R. G., *History of the Chartist Movement, Newcastle on Tyne, 1894*; Веег М., *A History of British Socialism, v. II, L., 1920*; Ротштейн Ф., Очерки по истории рабочего движения в Англии, 2 изд., М.—Л., 1925; Шлютер Г., *Чартистское движение, М.—Л., 1925*.

**ДЖОНСОН** (Jonson), Бенджамин (1573—1637), англ. драматург, см. *Бэн Джонсон*.

**ДЖОНСОН** (Johnson), Семюел (1709—1784), англ. критик и историк литературы, поэт. Сын мелкого книготорговца; ун-та из-за отсутствия средств не окончил; одно время занимался педагогической деятельностью; ряд лет работал в качестве журналиста, переводчика, парламентского репортера (в 1740—43 он пишет свои отчеты о заседаниях парламента под ироническим заглавием «*The Senate of Lilliput*») и т. д. Широкою известность и непререкаемый авторитет Д. получил с выходом в свет его капитального словаря англ. языка «*Dictionary of the English Language*» (2 vls, L., 1755), над к-рым он работал 8 лет (проспект словаря был опубликован в 1747). Стремясь к точнейшему выяснению значения слов, Д. широко использовал метод иллюстрирования примерами—цитатами из различных авторов. Но подбор материала сознательно однобок и субъективен: наприм. отсутствуют ссылки на романистов-реалистов вроде Филдинга или Смоллета, мало использованы классики (как Чосер и др.); при достаточном богатстве научной терминологии словарь беден общими понятиями (напр. торговыми терминами и т. д.). Кроме того Д. в словаре выступает и как публицист—политический противник вигов. Основной же недостаток его работы—произвольность и ненаучность этимологических объяснений, как результат слабого знакомства Д. с историей англ. языка, а также недостаточная осведомленность в области романских и герм. языков. Вторая крупная работа Д.—критическое восьмитомное издание Шекспира (1765), с теоретическим введением (при первом томе), защищавшим позицию (невывержанного) классицизма с нек-рыми уступками новым литературным течениям. Наибольшей известностью среди широких кругов пользовались однако критико-биографические этюды Д.—«*The Lives of the Most Eminent English Poets*» (Жизнеописание выдающихся английск. поэтов, 1777—1781), интересные и ценные по богатому фактическому материалу, но сильно испорченные политической пристрастностью и устарелостью литературных вкусов автора. Современники Д. высоко ценили его философскую сказку «*The Prince of Abissinia*» (2 vls, 1759), более известную под названием «*Rasselas*», переведенную на все европейские языки (рус. пер.: История Расселаса, принца абиссинского, СПб, 1875).—Деятельность Д., фактического литературного законодателя Англии 60—80-х гг. 18 в., является высшей точкой англ. рационалистического ложноклассицизма, идеологии тори—землевладельческой аристократии и ориентирующегося на нее мещанства. Влияние Д. на англ. критическую и историко-литературную мысль шло не только через печатное, но и устное воздействие—



через клуб, в состав которого входили Бёрк, Гаррик, Голдсмит, Рейнолдс и другие. До сих пор Д. пользуется огромным авторитетом в Англии: попытка критического пересмотра, произведенная Маколеем, успеха не имела, и литература о Д. носит ярко апологетический характер.

Сочинения Д. переиздавались неоднократно. Лучшее—оксфордское издание (Collected Works, 2 vis, 1825; нов. изд.—16 vis, 1903); письма Д. (Letters of Johnson), 2 vis, 1892 (ред. Birkbeck Hill; нов. изд. R. W. Chapman); нов. изд. «Жизнеописаний» вышло в 1925 (ред. Archer-Hind). Словарь Д.: Johnson J., A Dictionary of the English Language, 2 vis, L., 1755; одно из последн. изданий словаря в 4 томах, Лондон, 1866—74.

Лит.: Лучшая биография Д.: Boswell J., Life of Johnson, 5 vis, L., 1884; Дружинин А. В., Джонсон и Босвелль, Собр. сочинений, т. IV, СПб, 1865; Seccombe T., Age of Johnson, London, 1900; Roberts S. C., The Story of Doctor Johnson, Cambridge, 1919; Piozzi H. L., Anecdotes of the late Samuel Johnson, Cambridge, 1925; Bailey J., Dr. Johnson and his Circle, N. Y., 1913; Houston P. H., Doctor Johnson, Oxford, 1923. Важное значение имеют ст.: Маскалуа Т., Johnson, «Biographical Essays», Lpz., 1857, p. 137 (русский пер.: Маколей Т. Самуэль Джонсон, Полное собрание сочинений, т. XIV, СПб, 1865, стр. 337); Carlyle T., Essays on Burns and Scott, L., 1891 (русский пер.: Карлейль Т., Исторические и критические опыты, М., 1878); свод критических отзывов о Д. сделан в работе: Brown J. E., Critical Opinions of Johnson, L., 1926. Библиография Д. дана в книге: Courtney W. P., Bibliography of Johnson, revised by D. Nichol Smith, Oxford, 1915.

**ДЖОНСОН** (Johnson), Томас (род. в 1872), ирландский правый реформист. В молодости был сначала конторщиком, потом коммивояжером. С середины 90-х гг. стал принимать участие в профессиональном и кооперативном движении. Работал сначала в Бельфасте, а потом в Дублине. В 1916—19 был председателем Ирландской рабочей партии и Ирландского конгресса тред-юнионов, в 1919—21—казначеем, с 1921—секретарем. До 1921 активно участвовал в борьбе Ирландии против Англии, но после заключения договора об образовании «Ирландского Свободного Государства» вместе со своей партией стал поддерживать Британское королевское правительство. В 1922 был избран по списку Рабочей партии в парламент.

**ДЖОНСОН** (Johnson), Андрия (1808—75), 17-й президент Соед. Шт. Сев. Ам. (1865—69). С 1843 по 1853—член Конгресса, с 1855—сенатор. Когда произошел разрыв между Сев. и Юж. штатами, Д. требовал решительного ведения военных действий против южан-сепаратистов и был назначен военным губернатором в Теннесси, затем вице-президентом; после убийства Линкольна был избран на пост президента. По окончании гражданской войны Д. занял примирительную позицию по отношению к Юж. штатам и настаивал на обратном принятии их в Союз, полагая, что вопрос о предоставлении избирательных прав неграм есть дело внутренней политики каждого штата, не подлежащей контролю Конгресса. Возникший на этой почве длительный конфликт между Конгрессом и президентом привел к обвинению Д. в превышении власти. Д. был оправдан, но по истечении президентских полномочий принужден был удалиться от дел.

**ДЖОНСОНОВА ТРАВА**, *Andropogon halepensis*, травянистый многолетний злак с гладким прямым стеблем до 1,5—2 м высоты и метельчатым соцветием до 40 см длины.

Очень схожа и ботанически близка с *суданской травой* (см.), от которой отличается наличием корневищ, легко осыпающимися плодами и нек-рыми др. мелкими признаками. Размножается корневищами, несущими пучки цветущих и бесплодных стеблей, и семенами. Растет дико в средиземноморских странах, в Африке и в Азии (Центральн., Восточной и Южной); в СССР—в Среднеазиатских республиках, Закавказьи; под названием гумай она известна там как злостный сорняк; единично встречается и в Крыму.—Ввезенная в 30-х годах 19 в. в САСШ,



Д. т. стала культивироваться там в некоторых районах как кормовое растение, получив название Д. т. по имени полковника Джонсона, впервые введшего ее в культуру. При использовании ее на сено или на пастбище она дает прекрасный корм; возделывается исключительно на запольных участках, т. к. при введении в севооборот засоряет все последующие культуры.

Лит.: Мальцев А. И., Джонсонова трава, или гумай, как опасный сорняк суданской травы, «Труды Бюро по прикладной ботанике», т. XIV, Л., 1925; Vinal H. N., The Production of Johnson Grass for Hay and Pasturage, «Farmer's Bulletin, U. S. Department Agriculture», 1929, № 1597.

**ДЖОНСТАУН** (Johnstown), 1) пром. г. в сев.-америк. штате Пенсильвания; 73.700 ж. (1928), с пригородами—105.000 ж. Расположен у слияния рек Стони-крик и Конемоу, в долине, окруженной возвышенностями сев. Аллеган, на ж. д. Питсбург—Филаделфия. Крупный центр каменноугольной и металлургической промышленности (заводы Вифлеемской стальной корпорации с 15.000 рабочих). Кроме того разнообразная промышленность—металлообрабатывающая, электротехническая, шелковая, кирпичная и т. д. Общая валовая стоимость пром. продукции в 1925—107,2 млн. долл. Рост Д. всецело связан с развитием горнодобывающей и металлургической промышленности, начиная с 80-х гг. 19 в. (в 1880 насчитывалось 8.370 ж., в 1890—21.805). 2) Г. в сев.-америк. штате Нью Йорк, на ж. д. Олбени—Гловерсвилль; 10.712 ж. (1925). Подобно соседнему Гловерсвиллю—крупный центр перчаточного производства.

**ДЖОНСТОН** (Johnston), Генри Гамилтон (1858—1927), известный английский исследователь Африки, активный пионер британского империализма, распространявший британское влияние на обширные территории Вост. Африки; в его путешествиях исследовательские цели тесно переплетались с политическими: пользуясь доверчивостью негритянских вождей, он заключал с ними договоры, выгодные для Великобритании. Ему принадлежит идея создания сплошной ленты британских владений и зависимых

территорий «Кептоун-Каир» (1888). В 1882 путешествовал по Зап. Африке (поднялся по реке Конго до Болобо); в 1884 изучал флору и фауну Килиманджаро (поднялся на его вершину); заключил ряд договоров, положивших начало созданию Британской Вост. Африки. В 1885—88, служа вице-консулом в Гвинее, исследовал Гвинейское побережье и Нижнюю Нигерию. Став в 1889 брит. консулом в Португальской Вост. Африке, много путешествовал по ней (район оз. Ньясса и Танганьика), выполняя политические поручения правительства. Установил британский протекторат над обширной территорией в районе озера Ньясса.

Труды Д.: *The River Congo*, L., 1884; *The Sillmanjaro Expedition*, London, 1885; *Livingstone and the Exploration of Central Africa*, L., 1891; *British Central Africa*, L., 1897; *The History of Colonisation of Africa by Alien Races*, Cambridge, 1899; *The Uganda Protectorate*, 2 vls, L., 1902; *Liberia*, L., 1906; *George Grenfell and the Congo*, L., 1908; *The Opening up of Africa*, L., 1911; *Pioneers in West Africa*, 6 vls, L., 1914; *The Story of my Life*, L., 1923.

**ДЖОНСТОН** (Johnston), Джек (род. 1885), америк. рабочий, деятель Профинтерна. В 1900 вступил в социалистическую партию, в 1909 был исключен из нее за принадлежность к лев. крылу и примкнул к союзу «Индустриальных рабочих мира». В 1911 Джонстон был одним из организаторов Синдикалистской лиги Сев. Америки, ставившей себе целью превратить реакционные профсоюзы, возглавляемые *Американской федерацией труда* (см.), в боевые классы профорганизации. После распада ее Д. в 1920 вместе с *Фостером* (см.) явился одним из организаторов *Лиги профпропаганды* (см.). С 1926 до 1929 был национальным организатором. В наст. время с реорганизацией Лиги профпропаганды в Лигу профсоюзного единства (Union Unity League) продолжает работать в качестве национального организатора. Д. участвовал в качестве делегата на II, III и IV конгрессах Профинтерна. Был членом Совета Профинтерна (до V конгресса). В 1920 Д. примкнул к Коммунистической партии. Участвовал в качестве делегата от Американской Коммунистической партии на IV и VI конгрессах Коминтерна. В конце 1928 Джонстону удалось пробраться в Индию и выступить на Индийском конгрессе профсоюзов от имени Антиимпериалистической лиги, но он был арестован и выслан из Индии.

**ДЖОНСТОНА ПРОЛИВ** (Johnstone-Strait), узкая часть системы проливов, отделяющих о-в *Ванкувер* (см.) от побережья Сев. Америки; отделяет часть Сев. побережья Ванкувера от Британской Колумбии (Канада). Наибольшая ширина всего 7—8 км.

**ДЖОРДАНО** (Giordano), Лука (1632—1705), один из крупнейших живописцев неаполитанской школы. Ученик своего отца Антонио Д. (р. 1597), от которого унаследовал дар замечательного копировщика и подражателя. Ранние произведения Д., выдержанные в темной, черноватой гамме и полные острого живописного натурализма, выдают основательное знакомство с творчеством *Рибейры* (см.). Одновременно Д. изучает работы Караваджо и его неаполитанских последователей—*Караццоло* и *Прети*, чья натуралистическая трактовка способствует его освобождению от академических традиций. С нача-

ла 50-х гг., в связи с путешествием по Сев. Италии, Д. подпадает под сильнейшее влияние венецианцев (особенно Веронезе). Его колорит становится более светлым и прозрачным, формы—более легкими и подвижными, композиция—более пространственной и динамичной, фактура—более свободной и нервной. Изучение работ Рубенса и Пьетро да Кортона способствует усилению всех этих тенденций. Подражая с редкой непринужденностью манере самых различных живописцев (от Дюрера до Рембрандта включительно), Д. становится общепризнанным виртуозом кисти, любимцем придворной публики и тех католических кругов, к-рые группировались вокруг папского престола. Его приглашают в Рим, во Флоренцию, в Венецию, в Бергамо. Наконец в 1692 он едет, по предложению короля Карла II, в Испанию, где остается около 10 лет. Работая с необычайной быстротой, чем даже заслужил прозвание «*fa presto*», Д. в одинаковой мере владел всеми видами техники, подвизаясь как в области станковой, так и монументальной живописи (особенно известны его росписи в Palazzo Rissardi во Флоренции, 1682). Для него была совершенно безразлична тематика: все виды живописного изображения разрабатывались им с той виртуозной легкостью, в основе которой лежит неисчерпаемое богатство фантазии и блестящая, рафинированная техника. Однако в целом творчество Д. лишено внутренней убедительности. Страдая от эклектизма, оно представляет попытку объединить живописн. элементы барокко в единую систему, претендовавшую на некое «последнее слово» живописного искусства. На художников 18 века Д. оказал сильное влияние, поскольку он вплотную подошел в своих поздних живописных устремлениях к эстетической программе *рококо* (см.). Творчество мастера богато представлено во всех крупнейших европ. музеях. В СССР имеется на редкость полный подбор произведений художника (9—в Эрмитаже, 1—в Детском Селе, 5—в Музее изящных искусств, 3—в Киеве, 7—в Красногвардейске).

*Лит.*: Кубе А., Лука Джордано в Гатчине, «Старые годы», 1916, октябрь—декабрь; Domini B., de Vite dei pittori, scultori ed architetti napoletani, t. III, Napoli, 1844; Petraccone E., Luca Giordano, Napoli, 1919; Rinoldis A., de, Neapolitan Painting of the Seicento, Florence, 1929. В. Лазарев.

**ДЖОРДАНО** (Giordano), Умберто (род. 1867), даровитый итал. оперный композитор, воспитанник Неаполитанской консерватории; создал себе известность оперой «*Andrea Chenier*» (1896); его оперы «*Fedora*» (1898), «*Siberia*» (1903) и поставленная впервые в Нью Йорке «*Madame Sans-Gêne*» (1915) обошли ряд крупных оперных сцен. Последняя опера Джордано «*La cena delle beffe*» (Ужкий шуточных обманов) поставлена была в Милане в 1924.

**ДЖОРДЖ** (George), Гаррисон (р. 1888), деятель революционного крыла профдвижения САСШ. С 15 л. стал работать на фабрике, затем более 10 л. служил на почте курьером, конторщиком и почтальоном. В 1910 вступил в социалистическую партию, из к-рой в 1913 был исключен за агитацию в пользу тактики саботажа. В 1914 вступил в профорганизацию «Индустриальные рабочие мира», где

работал раньше агитатором, а затем редактором периодического органа. С 1917 по 1920 Д. сидел в тюрьме за выступления против империалистской войны. После выхода из тюрьмы вступил в Объединенную коммунистическую партию. В 1925 создал специальный Комитет для агитации за присоединение «Индустриальных рабочих мира» к Профинтерну (Red International Affiliation Committee), чего однако Комитету не удалось добиться. В 1927 был делегатом Лиги профсоюзной пропаганды на 1 конгрессе тихоокеанских профсоюзов. В настоящее время (1930) Д. состоит членом Политбюро ЦК Американской компартии. Он активно сотрудничает в органе компартии «Daily Worker» и в органе Тихоокеанского секретариата профсоюзов «Pan-Pacific Worker».

**ДЖОРДЖ** (George), Генри (1839—97), америк. буржуазный экономист, «буржуазный национализатор земли» (Ленин), основатель движения за единый земельный налог,



имевшего целью передать земельную ренту в руки государства. Д. получил скудное образование в бедной семье торговца религиозными брошюрами в Филадельфии и уже с 14 лет вынужден был искать пропитания собственными силами. Перебрал множество профессий, включая матросскую, пока не очутился в С.-Франциско наборщиком и издателем небольшой газетки, к-рую сам же составлял. Тридцати лет от роду переехал в Нью Йорк, но и там ему не повезло; он вернулся в С.-Франциско и написал в 1871 брошюру «Our Land and Land Policy» (Наша земля и земельная политика), к-рая содержала уже все его основные мысли. Поводом к написанию ее послужила происшедшая тогда в западных штатах бешеная земельная спекуляция, закрывавшая туда дорогу мелким колонистам. Наступивший во 2-й половине 70-х гг. мировой аграрный кризис побудил Д. взяться в 1877 за дальнейшую разработку своих идей; через два года им была закончена доставившая ему всемирную известность работа «Progress and Poverty» (Прогресс и бедность). Она с трудом нашла издателя, но когда она появилась, то имела успех, совершенно исключительный в летописях экономической литературы. Брошюра не только сейчас же разошлась, но стала переиздаваться и переводиться почти на все европейские языки, несколько раз перепечатывалась в виде фельетонов в америк. и англйск. газетах и журналах и получила массовое распространение в дешевых изданиях, насчитывавших тиражи в десятки и сотни тысяч. Основная причина ее успеха заключалась в разрушительной критике некоторых основных положений вульгарной и эклектической политической экономии того времени, которая перестала уже удовлетворять своими банальностями радикаль-

ные элементы в Америке и Англии, а также в удобоусвояемости самой книги, написанной легким газетным языком и не вдававшейся в теоретические глубины. Фактически она недалеко ушла по своим основным концепциям от той же вульгарной экономической философии, к-рую критиковала. Тем не менее в Англии она сыграла большую роль среди социалистически настроенной интеллигенции из буржуазной и рабочей среды, как свидетельствуют многочисленные мемуары того времени (напр. Гайндмана и Тома Манна), дав толчок к идейному разрыву ее с буржуазной экономической идеологией. Фронтальная атака против лендлордизма, к-рую она содержала, как нельзя лучше пришлась по вкусу и английским капиталистам, приветствовавшим переложение ответственности за кризис и безработицу на помещиков, и ирландским националистам, ратовавшим за освобождение земли от англ. лендлордизма, и мелкой буржуазии, увлеченной мыслью об едином земельном налоге, к-рый освободит ее от всех налогов, и примитивным социалистам, для к-рых резкая постановка вопроса о праве собственности на землю являлась прецедентом для постановки вопроса о частной собственности вообще. Книга Д. содержала м. пр. также остроумные опровержения теории фонда заработной платы и теории Мальтуса—опровержения, к-рые были высоко оценены радикальными элементами в виду широкой распространенности этих теорий. Успех книги в Англии заставил Д. в 1882 приехать из Америки и развернуть агитацию как в самой Англии, так и в Ирландии, где он однако был арестован. Через два года Д. вторично приехал в Англию и вновь выступал на многочисленных собраниях. К этому времени успела уже сложиться англйск. социал-демократия и вождь ее, Гайндман (см.), удачно выступил против Джорджа на публичном диспуте, устроенном в одном из самых больших зал Лондона. В Америке Д. была основана собствен. партия, которая выдвинула его кандидатуру на пост мера (городского головы) Нью Йорка; хотя он и не прошел на выборах, но все же собрал большое число голосов. В Германии последователем Д. был Флюрсгейм; в России главным пропагандистом учения Д. был Л. Толстой. В 1884, несомненно под влиянием критики англ. социалистов, Д. написал вторую книгу «Social Problems» (Социальные проблемы), представлявшую уже нек-рый шаг вперед по сравнению с первой книгой, но дальше этого Д. уже не пошел, продолжая с упорством и самоуверенностью самоучки настаивать до конца своих дней на землевладении как основном и единственном факторе «бедности». Маркс, оценивая талантливость Д. и значение его книги как первой, хотя и неудавшейся попытки освободиться от вульгарной политической экономии, охарактеризовал его учение (в разговоре с Гайндманом) как «последнюю траншею капитализма». Действительно в кризисной обстановке 80-х гг. оно могло легко показаться диверсией капитализма, спасающего свое существование. Согласно Д., никакого антагонизма между трудом и капиталом не существует, ибо капитал тот же

труд, но в особом аспекте (он является лишь накопленным трудом). Капитал состоит из орудий (по определению А. Смита), которые дают доход, увеличивая производительность труда. В сущности труд может обойтись и без капитала, но подобно тому, как вино в силу законов природы улучшается со временем или пчелы в силу тех же законов размножаются и производят мед, так и применение капитала дает приращение, являющееся не производным от чьей-либо воли или желания или от общественной организации, а продуктом сил природы. Антагонизм существует не между трудом и капиталом, но между трудом и капиталом, с одной стороны, и земельной рентой—с другой, которая растет с ростом производительных сил и передает собственнику земли все увеличивающуюся часть общественного продукта. Уничтожьте ренту, и весь продукт будет поделен между капиталом и трудом, которые вместе и будут расти. Тогда земля станет доступной всякому, кто захочет ее возделывать, и не рабочие будут конкурировать между собой за предпринимателя, сбивая заработную плату, а наемители будут конкурировать за рабочего, повышая заработную плату. Для уничтожения ренты нет необходимости прибегать к уничтожению частного землевладения, а достаточно облагать ренту налогом, приблизительным равным ей, что даст возможность аннулировать все прочие налоги, ложащиеся таким тяжелым бременем на производство и обмен. Тогда «заработная плата увеличится, увеличатся и заработки капитала, пауперизм будет вырван с корнем, бедность будет упразднена, и каждый получит занятие за справедливое вознаграждение». В этих кратко резюмированных положениях Д. не отходит ни на йоту от вульгарных определений капитала, обнаруживает глубокое невежество в вопросе о природе земельной ренты и впадает в многочисленные противоречия с самими собой.

*Лит.:* Основным источником для биографии Д. является биография, написанная его сыном Георгом Н., Henry George, his Life and Written, L., 1900. Его учение изложено в упомянутых: Progress and Poverty, N. Y., 1879 (последнее изд., выпущенное к пятидесятилетию первого, вышло в 1929 в Нью Йорке); Social Problems, N. Y., 1884; Protection or Free Trade, N. Y., 1886; The Condition of Labour, L., 1899; The Land Question, N. Y., 1881, и др. Отзыв Маркса о книге Джорджа содержится в письме к Зорге от 30 июня 1881 (Письма К. Маркса и Ф. Энгельса к Ф. Зорге, СПб, 1908, стр. 183); Лени и Н., Собр. соч., 1 изд., М.—Л., 1923—26, т. IX, стр. 597, т. XX, ч. 1, стр. 348; Нундманн Н., The Record of an Adventurous Life, L., 1914. *Ф. Ротштейн.*

**ДЖОРДЖ** (George), Уолтер Лайонел (1882—1926), англ. прозаик и литературный критик. В своих многочисленных рассказах, крайне типичных для английск. радикально-буржуазной интеллигенции, выступает проницательным бытописателем английск. общества (первой четверти 20 в.), обличителем его ханжества, лицемерия (пресловутого *Sant'a*), порой остро ставя проблемы отношения полов, семьи и т. д.

Романы: A Bed of Roses, 1914; The Second Blooming, 1914; The Intelligence of Woman, 1917; The Confession of Ursula Trent, 1914; Kaliban, 1925, и др. Рус. перевод: Виктория Фельтон, Киев, 1925; Калибан, Ленинград, 1926.

**ДЖОРДЖ ЭЛИОТ** (George Eliot), псевдоним Мери Энн (или Мериенн) Эванс (1819—

1880), английск. писательница. Дочь зажиточного с.-х. служащего. В юности сблизилась с кружком оуениста Ч. Брэн (см.), а позднее (с 1851) с группой позитивистов, работавших в «Westminster Review» (Спенсер, Милль, Льюис; с последним в течении 25 лет состояла в гражданском браке).

Известность Д. Э. началась с романа «Scenes of Clerical Life» (Сцены из жизни духовенства, 1857—58).

За ним последовал «Adam Bede» (1859)—роман из жизни ремесленников-диссидентов, а в 1860 вышла ее «Мельница на Флоссе» («Mill on the Floss»), одна из самых увлекательных англ. книг о детстве; затем «Silas Marner, the Weaver of Raveloe» (1861)—изображение судьбы ткача-ремесленника, исключенного из церковной общины. В романе «Felix Holt, the Radical» (1866) отразилась борьба за расширение избирательного права; герой романа совмещает в себе черты идеалиста-народника и англ. нигилиста типа Базарова. Роман «Romola» (1862—63) чрезмерно перегружен научно-исследовательским элементом. Последнее крупное беллетристич. произведение Д. Э.—«Daniel Deronda» (1876)—интересно как одна из ранних попыток литературной борьбы против антисемитизма. Д. Э. принадлежит также ряд переводов, рассказов, стихотворных сборников, журнальных статей и т. д.

Вместе с Диккенсом и Теккереем Д. Э. один из крупнейших представителей англ. реалистического романа. Творчество ее связано с эпохой пром. расцвета в Англии после 1850, когда относительному «социальному миру» в жизни соответствовал в литературе бытовой, не затрагивающий острых социальных конфликтов роман. Радикализм героев Д. Э. (напр. Феликса Голта) настолько безобиден, что с ним охотно мирилась широкие круги англ. мещанства. Обладая значительной силой изображения, Д. Э. вместе с тем лишена волнующей читателя внутренней силы личных переживаний, и на произведениях ее, как и на эпохе, лежит в общем печать серой, трезвой повседневности.

На рус. яз. Д. Э. переводилась многократно: Адам Бид, «Отечественные записки», 1859, отдельно—М., 1859, СПб, 1903; Ромола, «От. зап.», 1863, отд.—СПб, 1891; Сила Марнер, ткач из Равело, М., 1889; Даниель Деронда, «Дело», 1876, и СПб, 1902; Мидльмарч, СПб, 1873; Феликс Голт, радикал, СПб, 1867; Брат и сестра (Мельница на Флоссе), «От. зап.», 1860, отд.—1865, М., 1904, и т. д.

*Лит.:* Life of George Eliot in her Letters and Journals, 3 vols, L., 1885—87; Gardner Ch., The Inner Life of George Eliot, L., 1912; Haldane E., George Eliot and her Times, L., 1927; Paterson A., G. Eliot's Family Life and Letters, L., 1928; Давыдова Л. К., Джордж Элиот, ее жизнь и литературная деятельность, СПб, 1891; Ковалевская С. В., Воспоминания о Джордже Элиот (в книге «Литературные сочинения С. В. Ковалевской», СПб, 1893).

**ДЖОРДЖИЯ** (Georgia), по-русски часто Георгия (неправильно), пролив, часть системы проливов, отделяющих о-в *Ванкувер*



(см.) от побережья Сев. Америки. Длина ок. 240 км, ширина 25—30 м; отделяет юго-вост. часть Ванкувера от Британской Колумбии и штата Вашингтона (САСШ). Д. имеет изрезанные берега фьордового типа. Множество островов. В пролив впадает р. Фрейзер. На канадском берегу пролива у бухты Беррард расположен г. Ванкувер, от которого отходят важнейшие пароходные линии Тихоокеанского побережья Канады (в Азию, Австралию, к Панамскому каналу).

**ДЖОРДЖИЯ** (Georgia), по-русски часто **Георгия** (неправильно), штат САСШ, в группе юж.-атлантических штатов, граничит на С. с Теннесси и Сев. Каролиной, на В.—Юж. Каролиной и Атлантическим океаном, на Ю.—с Флоридой и на З.—с Алабамой. Площадь 154 тыс. км<sup>2</sup>; население 3.203 т. ч. (1928), центр—Атланта, 255 тыс. жит. (1928).

склонах она подымается до 7—15°, в предгорьях до 15—18°, а на прибрежной низменности даже до 21°; средн. июльская для всего штата колеблется близок 27°. Годовые осадки в среднем 120 см. Почвы очень разнообразны, по б. ч. глинистые и песчаные, на Ю. и Ю.-В. сильно развиты марши и болота.

Население Д., как и всего юга, куда иммиграция из Европы почти не шла, состоит из «коренных» американцев (57% в 1920) и негров (42% в 1920). Сред. плотность на 1 км<sup>2</sup>—21, причем более плотно населена сев. часть штата. За последнее время наблюдается передвижка населения с гор на низменность и с центральной части на крайний Ю. и Ю.-В., где идет расчистка новых площадей от лесов и болот. Городское население составляет 25,1% (1920). Крупнейшие города, кроме Атланты,—Саванна (100 т. ж. в 1928), Мекон (61 т.) и Огеста (Аугуста, 57 т.).

Пути сообщения. Ж.-д. сеть развита очень сильно, общая длина жел. дорог свыше 11 тыс. км; крупнейшим жел.-дор. узлом является Атланта, в которой скрещиваются магистрали, идущие на С.-В. к Нью Йорку (Атлантическая побережная ж. д.), на Ю.-З. к Новому Орлеану (Южная ж. д.), на С.-З. к Чикаго и на Ю. во Флориду. Реки судоходны до линии водопадов; важнейшей по судоходству является Саванна. Морские сообщения осуществляются через порты Сент Мерис, Брунсвик, Дерриен и Саванну.

Хозяйство. Вплоть до последнего времени Д. была с.-х. штатом, но за пятилетие 1920—1925 промышленность выдвинулась вперед и население ферм снизилось с 58,2% до 42,2%, причем одновременно несколько сократилась и с.-х. площадь—с 10,3 млн. га до 8,9 млн. га. В 1928 валовая продукция земледелия составила 232 млн. долларов. Как везде на Ю., с. хоз-во характеризуется сравнительно большим развитием мелкой аренды; в 1925 на 88 т. ферм, обрабатываемых

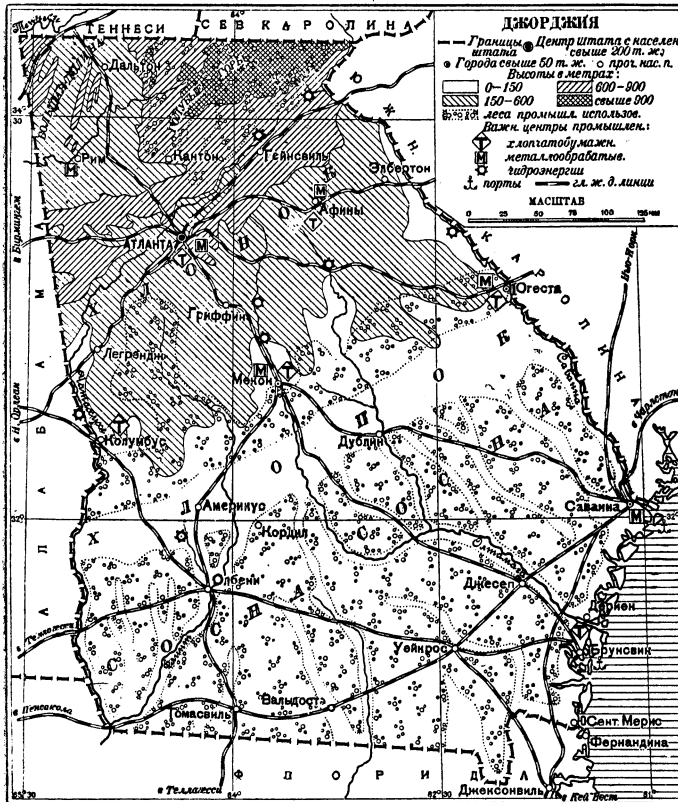

Физико-географические условия. Сев. часть Д. заполнена юж. краем Аппалачской горной системы, причем в направлении с С.-З. к Ю.-В. в пределах штата можно различить следующ. ее части: край Кемберлендского плато, Большую долину, Голубые горы (с вершинами до 1.600 м) и Пьедмонт, т. е. «предгорье», к-рое отделяется от остальной низменной части Д., входящей в состав Атлантического побережья, ясно выраженный уступом, т. н. «линией водопадов». В том же направлении с С.-З. на Ю.-В. текут и главные реки Д.: Саванна (по границе с Юж. Каролиной), Олтамача и др. В зависимости от рельефа очень резко изменяется и температура. Тогда как на С.-З. на вершинах гор сред. годовая дает всего 4—5°, на

самими собственниками, приходилось 1,4 тыс. ферм у управляющих и 159 тыс. ферм у арендаторов (большинство арендаторов негры). Для Д., как и для соседней Алабамы, характерна низкая, даже для южных штатов, оценка земли (8 долл. за 1 га в 1925) и средней стоимости ферм (2.757 долл. за ферму). Д. почти целиком за исключением лишь крайнего С. и Атлантического побережья входит в хлопковый пояс. Хлопок занимает 1/4 посевной площади и дает половину с.-х. продукции (111 млн. долл. в 1928). Из хлебных культур, имеющих потребительское значение, первое место занимает маис (на 38 млн. долларов), затем идут овес и пшеница (вместе на 6,3 млн. долл.). Крупное значение имеют картофель и

табак. Кроме того имеются плантации сахарного тростника на Ю. и сады и огороды на побережьях. Состав стада на 1/1 1929: лошадей—39 т., мулов—347 т., круп. рог. скота—820 т., овец—48 т. и свиней 1.228 т. Стоимость молочной продукции св. 12 млн. долл. (в 1924). Лесное х-во, сильно развивающееся за последние годы, дает св. 30 млн. долл. (1925). Горная промышленность представлена преимущественно разработками гранита, мрамора, ценных глин, а также барита (30% продукции САСШ). Главная отрасль развивающейся промышленности, особенно развившаяся за последние годы,—хлопчатобумажная, далее идут лесопильная и деревообделочная, туковая, пищевкусовая, строительная, маслябойная и др. Общая стоимость промышленной продукции в 1927—610 млн. долларов.

История Д. была наиболее южной и последней по времени организации (1732) из колоний Англии на Атлантическом побережье С. Америки. Целью ее организации была оборона остальных более сев. колоний от натиска испанцев из Флориды и французов из Луизианы. В борьбе колоний с Англией за независимость Д. занимала колеблющееся положение; добрая половина ее населения стояла на стороне метрополии. В борьбе же Юга с Севером Д. была целиком на стороне рабовладельцев южан. Обратное допущение Д. в Союз состоялось в 1870. С 1871 Д. неизменно отдавала свои голоса демократической партии. *Н. Баранский.*

**ДЖОРДЖОНЕ** (Giorgione, собственно Giorgio da Castelfranco, родился ок. 1478—ум. ок. 1510), один из крупнейших живописцев *венецианской школы* (см.). Его творчество, связывающее 15 в. с 16 в., легло в основание стиля т. н. Высокого Возрождения. О жизни Д. не сохранилось почти никаких сведений. Небольшая ясность царит и в вопросе о его подлинных произведениях, число которых нередко определяется самым произвольным образом. Ряд бесспорных работ мастера (как например «Спящая Венера» в Дрезденской галерее, «Юдифь» в Эрмитаже, «Мужской портрет» в Берлинской галерее, «Мадонна с святыми» в соборе в Кастильфанко, «Концерт» в Лувре, «Три философа» в Венской галерее, «Гроза» в собрании Джованелли в Венеции и др.) обрисовывает его как крупнейшего реформатора, отошедшего от жесткого, несколько наивного натурализма 15 в., взамен которого он утверждает в искусстве принцип обобщенной и абсолютно единой по замыслу трактовки. Отражая в своих картинах идеологию плутократических кругов Венеции, прежде всего требовавших от живописи богатой пищи для глаза и удовлетворения уточненных эстетических запросов, Д. сознательно порывает с чисто религиозной тематикой, переносит центр тяжести на разрешение специфически формальных проблем. Свое главное внимание он уделяет проблеме светотени и ландшафту, интерес к которому он унаследовал от своего учителя Джованни Беллини. Палитра Д. отличается особой звучностью и полнотой, он любит горячие красные и синие краски, эффектно контрастирующие с нейтральным, зеленовато-оливковым тоном уходящих в глубь

далее, проникнутых нежным, музыкальным ритмом. Помещая в уютных лесных пейзажах одинокие фигуры, Д. умел, как никто другой, придавать своим вещам интимное, лирическое настроение, представлявшее контраст к пышному сенсуализму официальной Венеции 16 века. Этот налет особой интимности накладывает на картины Д. своеобразный идиллический отпечаток. Здесь бесспорно сказывается сознательный уход художника от окружавшей его действительности в замкнутый мир глубоко субъективных переживаний. На этом именно пути Д. мог немало позаимствовать от современных ему мистических течений, с которыми он возможно был и лично связан. Творчество Д. сыграло огромную роль в развитии северно-итальянской живописи 16 в. Тициан, С. дель Пьомбо, Пальма Старший, Порденоне, Доссо Досси, Кампаньола, Личино, Кариани, Катена, Савольдо, Романино—все эти мастера испытали на себе влияние Д. Однако они не восприняли своеобразной сущности его глубоко индивидуального искусства. В Д. их прежде всего привлекал субъективизм восприятия и светский характер тематики, в значительной мере обособившейся от идеологического воздействия религии. Влияние Д. не ограничилось узким кругом его ближайших последователей. Позднее оно распространилось и на представителей других школ во главе с идейным вождем натурализма Микеланджело да Караваджо (см.) и основоположником импрессионизма Эдуардом Мане (см.).

*Лит.:* Cook H., Giorgione, 2 ed., L., 1907; Веренсон В., Venetian Painters of the Renaissance, L., 1901; Venturi L., Giorgione e il giorgionismo, Milano, 1913; Justi L., Giorgione, 2 B-de, B., 1926; Mather F. J., History of Italian Painting, N. Y., 1923; Hartlaub G. F., Giorgiones Geheimnis, München, 1925; Venturi A., Storia dell'arte italiana, IX, parte 3, Milano, 1928; Conway M., Giorgione (A New Study of his Art as a Landscape Painter), L., 1929; Платер В., Ренессанс. Очерки искусства и поэзии, Москва, 1912; Гронау Г., «Концерт» Джорджоне в Палаццо Питти, «Старые годы», СПб., 1907, ноябрь.

*В. Лазарев.*

**ДЖОРДЖТАУН** (Georgetown), гл. г. и порт британской колонии *Гвианы* (см.); 60.000 ж. (1926). Расположен при впадении р. Демерары в Атлантический океан, на низменном наносном берегу. Соединен ж. д. с портом Новый Амстердам. Население г. смешанное: негры, мулаты, индусы (привозившиеся сюда с середины 19 в. англичанами в качестве кули), англичане, португальцы. Почти вся внешняя торговля Британской Гвианы направляется через Д. Главные предметы вывоза—сахар и алмазы, затем ром, рис, балата. Город имеет электрическое освещение и трамвай.

**ДЖОРДЖТАУН** (Georgetown), порт и единственный значит. населенный пункт на о-ве Вознесения в Атлантическом океане (принадлежит Великобритании); см. *Вознесения остров.*

**«ДЖОРНАЛЕ Д'ИТАЛИЯ»** («Giornale d'Italia»), итал. консервативная ежедневн. газета, основанная в Риме в 1900 группой политических деятелей во главе с сенатором, впоследствии премьер-министром (1906) и министром иностр. дел (1915—18) *Соннино* (см.). После консолидации фашистского режима «Д. д'И.» перешел в руки фашистов и редакто-



ДЖОРДЖОНЕ.



Три философа.  
Венская картинная галлерей.

ром его стал беспринципный журналист Вирджилио Гаида. В наст. время «Д. д'И.» является одной из крупнейших римских газет. Открыто защищает интересы самых реакционных групп, выступая нередко против прессы фашистских профсоюзов.

**ДЖОТТИНО** (Giotto, собств. Giotto di Maestro Stefano), Стефано, флорентийский живописец второй половины 14 в. Несмотря на обширную специальную литературу, вопрос о личности Д. до сих пор не разрешен; есть все же достаточные основания предполагать, что Д. был художником круга Джотто (см.) и одновременно тесно примыкал к Сиенским мастерам, с к-рыми его роднит живописная передача человеческого тела и интерес к разрешению пространственных задач. Главн. его произведение—фрески в церкви С. Кроче во Флоренции. В своих работах Д. не отступал от канонических требований в композиции и трактовке сюжета; но вместе с тем в нем следует видеть предтечу позднейшей бытовой светской живописи, как об этом свидетельствуют фигуры и характерные головы на фресках и иконах.

*Lit.:* S i r e n O., G i o t t i n o, Leipzig, 1908.

**ДЖОТТО** (Giotto di Bondone; 1276—1337), знаменитый итальянск. художник, родоначальник реализма в европейской живописи. Вазари называет Д. учеником Чимабуе. Но не консервативное флорентийское искусство



конца 13 века было той почвой, на которой вырос Д., а передовая римская живопись. Стоявший во главе последней П. Каваллини является идейным предшественником и вероятно фактическим учителем Джотто, во многом предвосхитившим его художественную программу. Уже с конца 13 в. Д. жил в Риме, где им была исполнена мозаика с изображением г. н. «Navicella». Недавно найденный архивный документ от 1313 свидетельствует о длительном пребывании Д. в Риме. Ок. 1305 Д. отправляется в Падую. Здесь он расписывает замечательными фресками Капеллу дель Арена—основной памятник искусства 13 в. 37 фресок со сценами из жизни Христа и Марии украшают стены капеллы в виде трех параллельных фризовых лент. По низу идет расписной доколь с 14 аллегориями «Пороков» и «Добродетелей». На входной стене помещен монументальный «Страшный суд». В своем целом декоративная система поражает строгой соразмерностью частей и кристаллической ясностью архитектурного построения. Композиции Д. полны изумительной четкости, ясные светлые краски подчеркивают скупую выразительность тяжелых форм. Годы 1330—33 Д. провел в Неаполе, позднее работал в Болонье и в Милане. Но основная его деятельность протекала во Флоренции, где он жил с 1307 и пользовался исключительным уважением и почетом, о чем свидетельствует хо-

тя бы такой факт, как назначение его в 1330 главным руководителем всех художественных начинаний городского управления. От этой эпохи сохранились лишь росписи капелл Барди (не ранее 1317) и Перуцци в Санта Кроче и большая монументальная мадона в галлерее Уффици. После росписи Падуанской капеллы слава Джотто разнеслась по всей Италии. Он был окружен большим штатом учеников, которые брали с подряда многочисленные работы, нередко выдавая их за произведения самого мастера. Такими школьными работами являются несправедливо приписываемые самому Д. росписи нижней церкви св. Франциска в Ассизи. К обширному циклу со стенами из жизни св. Франциска в верхней церкви Д. вообще не имеет никакого отношения, поскольку этот цикл исполнен, как это доказывают новейшие исследования, даже не джоттовской школой, а мастерами римского круга.

Деятельность Джотто падает как-раз на то время, когда итальянскому феодализму наносится сокрушительный удар. В связи с ростом торговли и развитием городской культуры на первый план выдвигается буржуазия, приносящая с собою новое, более реалистическое мировоззрение. Идеологию этой буржуазии и отразил в своих произведениях Д. Он резко порывает с отвлеченным, спиритуалистическим стилем средневековья, утверждая в своих работах принципы реалистического творчества. Условную плоскость он заменяет трехмерным пространством, легкие бесплотные образы—полновесными фигурами, обладающими тяжестью реальных физических тел и впервые крепко стоящими на ногах. Свои формы Д. строит со строгой последовательностью конструктивиста. Он выделяет из всякого явления лишь его основные, первичные признаки, которые объединяются им в творческие синтезы огромной пластической силы; отдельные элементы его композиций сопоставлены в порядке тончайшего пространственного ритма. Не владея правилами перспективы, он придавал тем не менее своим работам такую пространственную ясность, к-рая во многом превосходит достижения всего 14 в. и находит себе параллель разве лишь в творчестве Мазаччо. Благодаря тому, что внимание Д. было с исключительной силой заострено на человеческой фигуре, на изображении индивидуальности, занимавшей центральное место в мировоззрении Возрождения, он проявляет, естественно, несравненно меньший интерес к колористическим проблемам. Краска не существовала для него как самодовлеющая ценность. Он рассматривал ее лишь как средство подчеркнуть и усилить форму. Отсюда своеобразие его колористической гаммы, базирующейся на светлых, пестрых, холодных красках, призванных вывить функциональную значимость формы. В данном разрезе он в значительной мере предопределил характер всей флорентийской школы, развивавшейся в дальнейшем в том же антиколористическом направлении. Для искусства 14 в., равно как и для искусства всего итал. Возрождения, Д. имел огромное значение. Его влияние проходит красной нитью через все реа-



листические искания треченто, они распространяются нередко за пределы Италии, ими питается художественная реформа *Мазаццо* (см.), бывшего в известном смысле прямым продолжателем Д. Поэтому не будет преувеличением сказать, что Д. явился подлинным родоначальником того буржуазного реализма, к-рым характеризуется искусство всего итал. Ренессанса.

*Лит.*: Муратов П., *Образы Италии*, т. I, М., 1912; Zim m e r m a n n M., *Giotto und die Kunst Italiens im Mittelalter*, Lpz., 1889; T h o d e H., *Giotto, Bielefeld*—Lpz., 1899; S i r e n O., *Giotto and some of his Followers*, v. I—II, Cambridge, 1918; S u p i n o J., *Giotto*, v. I—II, Firenze, 1920; V a n M a r l e R., *The Development of the Italian Schools of Painting*, v. III, Hague, 1924; R i n t e l e n F., *Giotto und die Giotto-Apokryphen*, 2 Aufl., Basel, 1923; W e i g e l t C., *Giotto*, Stuttgart—B.—Lpz., 1924. В. Лазарев.

**ДЖОУЛЕВА ТЕПЛОТА**, теплота, выделяющаяся в проводнике при прохождении в нем электрического тока. По закону Джоуля в однородном проводнике, сопротивление которого равно  $R$  омам, при прохождении тока силой в  $I$  ампер, в течение  $t$  секунд выделяется  $0,239 I^2 R$  малых калорий. Т. к.  $I = \frac{E}{R}$  ( $E$ —напряжение между концами проводника, выраженное в вольтах), то Д. т. может быть определена по формулам  $0,239 \frac{E^2}{R} t$  или  $0,239 I E t$ .

**ДЖОУЛЬ**, или ватт секунда, единица работы в *практической системе единиц* (см.), названная в честь Джемса П. Джоуля (сокращенное обозначение  $J$ ). Равна  $10^7$  эргам. Один Д. есть работа, совершаемая источником мощностью в один ватт в течение одной секунды. При измерениях высокой степени точности различают абсолютный Д., определенный выше, и международный Д. =  $1,00032$  абс. джоуля.

**ДЖОУЛЬ**, прав. Дж а у л (Joule), Джемс Прескотт (1818—1889), известный англ. физик, ученик Дальтона. В 1840 Д. открыл явление магнитного насыщения и определил его величину для мягкого железа. Позже исследовал явление выделения теплоты в проводниках при прохождении тока и нашел количественные законы его (см. *Джоулева теплота*). Он первый вообще ввел в основу своих работ точную меру количества электричества, именно то количество, к-рое необходимо для разложения  $9 \text{ г}$  воды. В 1843 на годичном собрании Британской ассоциации в докладе «О тепловом эффекте электромагнетизма и величине работы теплоты» произвел первое вычисление механического эквивалента теплоты и ясно высказал закон сохранения энергии (независимо от Р. Майера). Вместе с В. Томсоном (лордом Кельвином) обнаружил и исследовал так называем. Томсона-Джоуля эффект—изменение температуры газов при истечении под давлением из малых отверстий,—явившийся впоследствии основой промышленности сжиженных газов, и в дальнейшем ходе работ вычислил термодинамическую температурн. шкалу. Джоуля можно также считать основателем кинетической теории газов, так как он вычислил скорость собственного движения газовых молекул и их зависимость от температуры и на этом обосновал теоретическое объяснение закона Мариотта-Гей-Люссака. Собрание научных работ Д.

издано Лондонским физическим обществом («Scientific Papers», 2 тт., L., 1884—87).

*Лит.*: M a t s c h o s s C., *Männer der Technik*, B., 1925; W o o d A., *Joule and the Study of Energy*. (Classics of Scientific Method), L., 1925; James Prescott Joule, «The Nature», L., 1882, v. XXVI, p. 617.

**ДЖОФРА**, группа оазисов в сев. Сахаре, политически—в итальянской колонии Триполитании. Гл. населенный пункт Сокна, расположенный в узле караванных путей (дорога из Триполи на Мурзук к оз. Чад). Ок. 6.000 ж. (арабы и берберы).

**ДЖОХОР**, вассальное государство под протекторатом Великобритании на южной оконечности Малайского п-ова; площадь 19.500 км<sup>2</sup>, б. ч. покрыта тропическим лесом; 282.200 ж. (1921), гл. обр. малайцы (56%) и китайцы (34%). Культурная площадь 354 тыс. га, в том числе 57% под каучуковыми плантациями; вывоз каучука—60.170 т (1926). Через узкий пролив, отделяющий Д. от острова Сингапура, устроена дамба, по которой проходит ж. д. Сингапур—Пенанг, пересекающая Джохор с Ю.-В. на С.-З. на протяжении 190 км. Гл. г.—Джохор-Бхару на сев. бер. пролива, ст. ж. д.; ок. 20 тыс. ж.

**ДЖОШИ**, Нарайян Мальхар (р. 1879), лидер правого крыла индийского профдвижения. Член Законодательного собрания Индии от рабочих по назначению правительства в 1921, 1924, 1927, 1928 и 1929, генеральный секретарь Всеиндийского конгресса профсоюзов с 1925 по 1929 включительно, председатель и генеральный секретарь целого ряда реформистских профсоюзов Бомбейской провинции. Д. был членом королевской комиссии Уитли, назначенной в 1929 англ. правительством (см. *Индия*). В том же году Д. вместе с группой реформистов вышел из состава Конгресса профсоюзов после принятия Конгрессом ряда левых резолюций и т. ч. о бойкоте комиссии Уитли. Отколовшаяся группа создала по инициативе Д. параллельный реформистский профцентр «свободный от влияния Москвы»,—Всеиндийскую федерацию профсоюзов. Д. является также одним из инициаторов проектируемого реформистского паназиатского рабочего конгресса, создаваемого в противовес Тихоокеанскому секретариату профсоюзов.

**ДЖОЯ**, грузочная машина (горное дело), машина для погрузки угля в рудниках как под землю, так и на поверхности в вагон или вагонетку. Машина состоит из помоста шириною ок. 1,25 м и монтированных на нем 2 рычагов, захватывающих материал и подгребающих его на головной конвейер; последний перемещает его на хвостовой конвейер, с к-рого он перегружается в вагонетки. Машина приводится в действие электромотором—чаще всего в 20 kW. Обычная производительность—1 т угля в минуту.

**ДЖОЯКИ**, извилистые борозды, применяемые при искусственном *орошении* (см.) гл. обр. в Средней Азии, реже в др. районах (в УССР—при огородной культуре). Д. делаются глубиной 35—50 см, гребенчатой или зигзагообразной формы (последние—на склонах в целях замедления тока воды и предупреждения размыва почвы). Длина полевой площади, обслуживаемой одной секцией Д.,—40—70 м, ширина—10—16 м. Полив по Д. производится путем постепенного

ДЖОТТО

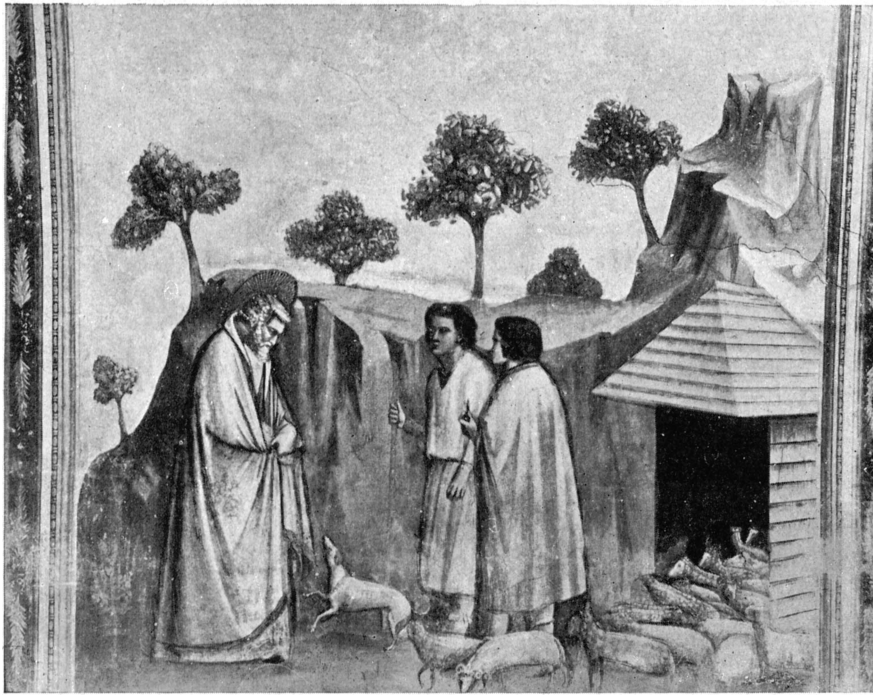

Св. Иоаким у пастухов.  
Ок. 1305. Капелла дель Арена, Падуа.



Аллегии Мужества и Непостоянства.  
Ок. 1305. Капелла дель Арена, Падуа.

наполнения их водой из поливной канавки; из Д. вода впитывается в почву, увлажняя грядки между ними. Среднее расстояние между Д., 0,90—1,40 м, изменяется в зависимости от характера почвы (тяжелая или легкая) и от растения. Ширина самих Д. вдвое меньше, чем расстояние между ними. На 1 га площади приходится обычно до 5—10 км Д. При поливе помощью Д. расходуется меньше воды и меньше заплывает почва, чем при др. способах полива (напуск, затопление). Однако джоячное орошение значительно более трудоёмко и затрудняет механизацию обработки.

**ДЖУБА** (Giuba), или Ганаде, р. в вост. Африке, ок. 1.600 км длины. Начинается в горах юж. Абиссинии на выс. 2.265 м, течет на Ю.-З. и Ю., верхней половиной в пределах Абиссинии, нижней в пределах итал. колонии Сомали. Впадает в Индийский океан близ экватора. Д. мелководна и порожица, судоходство возможно только в нижнем течении во время дождей.

**ДЖУБА** (итал. Giuba, англ. Juba), юго-зап. часть итальянской колонии Сомали в Вост. Африке. Территория Д. составляла до 1925 часть англ. колонии Кении; уступлена Англией Италии в 1925 во исполнение § 13 Лондонского соглашения 1915, предусматривавшего компенсацию Италии за раздел между Францией и Англией германских колоний в Африке. См. *Сомали*, Итальянское.

**ДЖУБГА**, естественная гавань на берегу Черного моря в Туапсинском районе С.-Кавказского края, в 86 км к Ю.-В. от Геленджика. Большие табачные плантации. Дачный поселок со здоровым климатом и хорошим пляжем расположен на склонах, покрытых лесом.

**ДЖУГАРА**, *Andropogon Sorghum* var. *serguus*, название одной из разновидностей однолетнего зернового злака *sorgho* (см.), имеющей соцветие в виде скатой повислой кнису метелки и дающей белые зерна яйцевидной, несколько скатой формы. В СССР Д. возделывается в среднеазиатских советских республиках, где в нек-рых районах (напр. Хивинский оазис) она является одной из основных с.-х. культур. Местное население впрочем называет там джугарой самые различные формы сорго. Д. возделывается также в ю.-з. Азии и с.-в. Африке. Зерно Д. идет как в пищу (на лепешки или кашу), так и на корм скоту. Грубые, высокие (до 2—3 м) стебли Д. используются на подстилку для скота и покрытие крыш. Урожайность Д. при благоприятных условиях достигает 2—3 т с га. Как и др. формы сорго, Д. может возделываться также на зеленый корм. Опыты такого рода производились на юге УССР (близ Херсона).

**ДЖУГАШВИЛИ**, Иосиф Виссарионович, см. *Сталин*, Иосиф Виссарионович.

**ДЖУГДЖУР**, одна из трех параллельных горных цепей юж. ч. *Алданского хребта* (см.).

**ДЖУГДЫР** (Д жу к ды р), горы в Дальневосточном крае, водораздел бассейнов верхней Зеи и Уды; начинаются они в горном узле Станового хребта и идут, постепенно понижаясь на Ю., к отрогам хребта Малого Хингана, связь к-рого с Д. однако не установлена. На севере Д. достигает 2.400 м высоты. Склоны Д. покрыты кедровым стланцем (стелющимся кедром), мхами, лишайниками, частью обломками горных пород, имея вид *гольцов* (см.).

**ДЖУГЕЛИ**, Севериан Моисеевич (1876—1909), меньшевик. В 1891 Д., будучи учеником Тифлисской духовной семинарии, был одним из главных руководителей нелегального грузин. революционного ученического кружка. С 1896 Д. начал работать в группе «месаме даси» (груз. с.-д.) в Тифлисе. В 1902, будучи членом Тифлисского к-та РСДРП, арестован и после 6 мес. тюрьмы выслан в деревню под надзор полиции. Через год его выслали на 3 г. в Сибирь. В 1905 Д. вернулся в Тифлис, где начал сотрудничать в меньшевистских легальных грузин. газетах. В 1907 был избран депутатом 2-й Государственной думы от Тифлисской губ. После разгона Думы Д. скрылся и жил нелегально в Тифлисе. Здесь в мае 1909 был вновь арестован, но до суда умер в тюрьме.

**ДЖУЛЕК**, развалины кокандской крепости, взятой русскими в 1861, в Казахской АССР; лежат на прав. берегу р. Сыр-дарья, в 3 км от ст. Байга-кум Ср.-Азиатской ж. д. К С.-В. от Д. находится гора Кара-мурун (в хребте Кара-тау), считающаяся западн. оконечностью Тянь-шаня. В 55 км к В. от Д. лежат развалины древнего города Сыгнак (Сунак).

**ДЖУЛИАНО ДА МАЯНО** (Giuliano da Maiano; 1432—90), известный итальянский архитектор и скульптор, см. *Маяно*.

**ДЖУЛИАНО ДА САНГАЛЛО** (Giuliano da Sangallo; 1445—1516), известный флорентийский архитектор, см. *Сангалло*.

**ДЖУЛИННА**, станция Юго-Западных ж. д. на линии Гайворон—Винница. Грузооборот (1928/29)—22.380 т по отправлению (преим. овощи), 1.540 т по прибытию.

**ДЖУЛИО РОМАНО** (Giulio Romano, или Giulio Pippi; 1499—1546), известный итал. живописец, см. *Романо*.

**ДЖУЛЛУНДУР** (Jullundur), город в Британской Индии, пров. Пенджаб; иначе *Джаландар* (см.).

**ДЖУЛУ-КУЛЬ**, озеро на Алтае в ю.-в. части Ойратской А. О., близ монгольской границы; лежит на высоте 2.182 м среди слабо волнистого горного плато. Через Д.-к. протекает река Чулышман.

**ДЖУЛЬФА**, 1) г. в Персии, в пров. Азербайджан; расположена на прав. бер. р. Аракса, против советской Д., с к-рой связана мостом; конечный пункт Д.-Таврической ж. д. (140 км); соединена с Тавризом также шоссе, по к-рому происходит регулярное автомобильное движение. Важный транзитный пункт на персидско-советской границе: через Д. проходят в СССР гл. обр. сухие фрукты и миндаль, в Персию — текстильные товары и сахар. 2) Пристанционный поселок



*Andropogon Sorghum*: 1—соцветие, 2—веточка из соцветия.

в Нахичеванской АССР, на лев. берегу реки Аракса, конечный пункт ж.-д. линии, отходящей от Закавказской магистрали у станции Навтлуг; 667 ж. (1926), турки и армяне. Ст. Д. отпр. 20.880 т, получ. 37.820 т (1927/28). Строящаяся жел.-дор. линия Д.—Бегманлы, к-рая соединит Д. с Баку, будет содействовать расширению советско-персидского товарооборота, сократив ж.-д. перевозки на 600 км.

**ДЖУМА-БАЗАР**, название многих торговых селений в Ср. Азии и Казакстане, в которых базарный день приходится на пятницу (тюрк.—джума). Более известны следующие Д.-б.: 1) татарское сел. в низовьях р. Уила у песков Тайсуган, в Кызыл-кугинском районе Казакской АССР; торговля с кочевниками; заготовка шерсти и др. продуктов животноводства; 2) узбекское сел. в долине р. Зеравшан в Узбекской ССР, важнейший из сельских базаров близ г. Самарканда; 3) туркменский (чаудурский) оседлый аул в низовьях р. Зеравшан в Каракульском оазисе УзбССР.

**ДЖУМГОЛ**, горная р. бассейна Нарына-Сыр-дарьи в Киргизской АССР, левый приток реки Сусамыр; истоки в хребте Джумгол; в верхнем течении, на высоте около 2 т. м, образует широкую долину, густо населенную полуселдыми киргизами; длина около 85 км.

**ДЖУМГОЛ** (Каракол-тау), горный хребет системы Тянь-шаня в Средней Азии, в Киргизской АССР; вместе с хребтом Сусамыр рассматривается как зап. продолжение хребта Терской Ала-тау, связывающее последний с Таласским Ала-тау; тянется почти в широтном направлении между нагорьем оз. Сон-куль (на Ю.) и Кыргызны Ала-тау (на С.), с к-рым связан высокой грядой. Вершины ок. 3.600 м; перевалы на высоте 2.300—3.000 м. В Д. найдены серебро-свинцовые месторождения (свинцовый блеск).

**ДЖУМНА** (Jumna), р. в Британской Индии, прав. приток Ганга; иначе *Джамна* (см.). «**ДЖУМХУРИЕТ**» (Djumhuriett, буквально — республика), распространенная ежедневная турецкая газета, выходящая (с 1923) на турецком и французском яз. в Стамбуле. Ответственный редактор Юнус Нади. Несмотря на свой полуофициозный характер, в последнее время становится рупором стамбульской торговой буржуазии, связанной с иностранным капиталом. Выходит с 1924.

**ДЖУНАГАРХ** (Junagarh), вассальное государство в Британской Индии, пров. Бомбей, на Ю. п-ова Катиявар; расположено на равнине; лишь на С.—горы Джирнар (вершины до 1.117 м) с лесом Джир, единственным местом в Индии, где сохранились львы. Площадь 5.255 км<sup>2</sup>; 465 тыс. ж. (1921); культуры хлопка, сахарного тростника, зерновые. В Д. есть 16 портов на бер. Аравийского м.; важнейшие—Вераваль и Мангроль; вывоз хлопка, с.-х. продуктов и кустарных изделий (текстильных, металлических и др.). Главный город—Д. на железной дороге, идущей на С. от порта Вераваль; 35.220 ж. (1921); множество интересных археологических и архитектурных памятников: буддийские храмы, высеченные в скалах, древний город джайнов (см. *Джайнизм*) и т. д.

**ДЖУНГАРИЯ**, пограничная с СССР страна в Центральной Азии, сев. часть кит. пров. Синьцзян; граничит на С.-В. с Монголией (по хребту Эктаг-Алтай), на Ю.-В.—с кит. пров. Ганьсу; от юж. части Синьцзяна (Кашгарии) отделяется главной дугой Тянь-шаня, его юго-вост. отрогами и сев.-зап. отрогами хр. Пешаня; площ. ок. 770 тыс. км<sup>2</sup>. Зап. граница (с Казакстаном) очень условна и проходит так, что верховья трех значительных рек—Иртыша, Эмеля (приток оз. Ала-куль) и Или (приток озера Балхаша)—остаются в Д., остальн. течение—в СССР.—Д. издавна считалась «воротами» из Центр. Азии в Зап. Сибирь и Туркестан. Именно на советской границе находятся исторические проходы, через к-рые кочевые народы Центр. Азии устремлялись на З.: из сев. Д. по долине Черного Иртыша или перевалу Хабарасу в Зайсанскую котловину; из центр. Д. через перевал Бахты и *Джунгарские ворота* (см.) в прибалхашские степи, из южной Джунгарии по долине Или через *Джеты-су* (см.) в Туркестан.

**Физико-географические условия** и я. Д. по устройству поверхности представляет как бы ряд широких естественных проходов, ряд обширных впадин—*грабенов* (см.), залегающих преимущественно в широтном направлении между дугообразными глыбовыми горами, как правило, более доступными со стороны СССР, чем Монголии или Китая. Сев. впадина, между Алтаем и хр. Сауром—это долины р. Урунгу, впадающей в бессточное оз. Улюнгур (470 м над ур. м.), и Черного (верхнего) Иртыша, единственной реки Д., принадлежащей к бассейну открытого моря; на З. эта впадина сливается с Зайсанской котловиной. В центре Д. расположена гигантская впадина (собственно Д.)—между горами Майли и Джакыр на С.-З., горами Байтык на С.-В., передовыми складками центр. дуги Тянь-шаня на Ю. Большая часть ее занята песчаной пустыней Саосты-Джелисун, окаймленной на З. р. Манас, притоком озера Тели-нор (290 м над ур. м.). Постепенно суживаясь и опускаясь к З., эта впадина кончается оз. Эби-нор (213 м над ур. м.), в к-рое впадают 2 значительные реки: на З.—Боротала, на В.—Кийтын. К С. от оз. Эби-нор, между хр. Барлык и Тарбагатаем, лежит впадина р. Эмель; к Ю.—между хр. Боро-Хоро и центр. Тянь-шанем—долина Или (Кульджинский край). Наконец на Ю.-В. Д., между вост. Тянь-шанем, хр. Чол-таг и зап. Пешанем, лежит Турфанская впадина (иначе Лукчун), опускающаяся на 130 м ниже ур. м. Климат Д. в общем сухой и резко континентальный. Земледелие возможно как правило только при искусственном орошении и имеет оазисный характер. Цепь оазисов с значительными селениями растянулась у сев. подошвы Тянь-шаня и в Турфанской впадине; почти сплошным оазисом является долина Или; культурные земли забегают далеко в степь по р. Манасу. Все остальное пространство Д. за редкими исключениями занято сухими степями, переходящими в полупустыни, каменные или песчаные пустыни, и представляет территорию так наз. абсолютных пастбищ с очень редким кочев. населением.



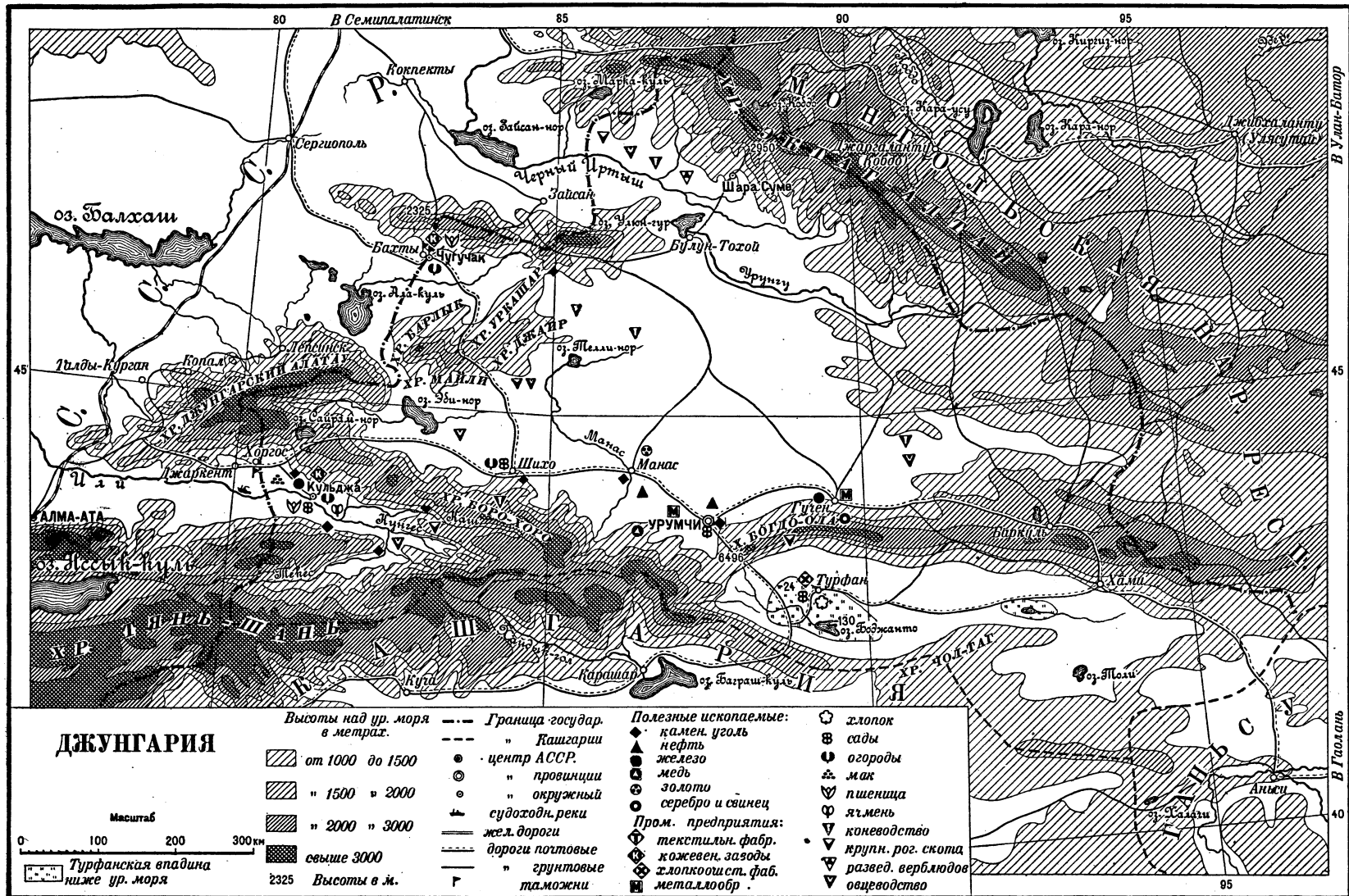

# ДЖУНГАРИЯ

Высоты над ур. моря в метрах.

- от 1000 до 1500
- " 1500 " 2000
- " 2000 " 3000
- свыше 3000

2325 Высоты в м.

--- Граница госу-дар.  
 - - - " Кашгарии  
 ● - центр АССР.  
 ○ " провинции  
 ⊙ " окружный  
 ⚓ судоходн. реки  
 — жел. дороги  
 - - - дороги готовые  
 — " грунтовые  
 † таможи

Полезные ископаемые:

- ◆ камен. уголь
- ▲ нефть
- ⊕ железо
- ⊖ медь
- ⊙ золото
- ⊙ серебро и свинец

Пром. предприятия:

- ⊕ текстильн. фабр.
- ⊖ кожевен. заводы
- ⊙ хлопкошв. фаб.
- ⊖ металлообр.

- ⊙ хлопок
- ⊕ сады
- ⊖ огороды
- ⊙ мак
- ⊖ пшеница
- ⊖ ячмень
- ⊖ коневодство
- ⊖ крупн. рог. скота
- ⊖ развед. верблюдов
- ⊖ овцеводство

Масштаб  
 0 100 200 300 км  
 Турфанская впадина ниже ур. моря

Недра Д. богаты полезными ископаемыми, но они мало разведаны и почти не эксплуатируются вследствие слабой заселенности страны и отдаленности от рынков сбыта. Мощные залежи каменного угля найдены на С.-З.—в хребте Уркашар, на З.—в долине Или (Кульджинский каменноугольный бассейн), на Ю.—вдоль главной дуги Тянь-шаня и т. д. Иногда вблизи залежей угля встречаются месторождения железных и медных руд. Нефть найдена в верховьях реки Манас и районе г. Урумчи. Многие реки Джунгарии золотоносны, но старые россыпи почти совершенно истощены и большей частью заброшены.

Пути сообщения Д.—исключительно грунтовые, колесные и вьючные. Из колесных наибольшее значение имеет китайская сев. почтовая дорога (ок. 3.500 км), к-рая идет от г. Калгана, связанного ж. д. с Бейпином, через пустыню Гоби до оазиса Хами и пересекает затем всю Д. с В. на З., от Хами через г. Урумчи (центр Синьцзяна) до пограничного с СССР г. Суйдуна. У г. Шихо от этой дороги отходит ветвь к С. до пограничного гор. Чугучака. Организуется (1930) автомобильное сообщение от Урумчи до Чугучака. От Хами на З. отходит юж. дорога на Кашгар через г. Турфан, к-рый связан кроме того с Урумчи через перевал высотой 1.340 м почтовой дорогой, также приспособляемой для автомобильного движения.—Из рек Д. судоходны: Иртыш от с. Бурчум (170 км в пределах края) и Или от г. Кульджи; но регулярное судоходство до наст. времени (1930) еще не налажено.

Оседлое население Д., очень уменьшившееся после дунганского восстания (см.), исчисляется в 600—650 тыс. чел., гл. обр. мусульмане—дунганы и таранчи. Сосредоточено оно в оазисах, где плотность достигает 100 и более чел. на 1 км<sup>2</sup> (оазисы Турфан, Урумчи, Пичаң, Манас, Гучен и др.), и в Илийском крае. Численность кочевников в Д. ориентировочно определяется в 400—900 тыс. Плотность в кочевых районах падает до 1 и менее чел. на 1 км<sup>2</sup>. На С. и В. преобладают монголы-торгоуты (родственные калмыкам), на З.—казаки (главн. обр. племена Средней Орды—кирей и найман). Кочевники сохранили сложное родовое деление и патриархально-родовой быт.

Народное хозяйство Д.—отсталая скотоводческо-земледельческая страна. Чисто скотоводческим районом является вся сев. Д. (за исключением долины р. Эмель в районе Чугучака и нек-рых др. пунктов, где имеется в общем ок. 30 тыс. га посевов) и центр. часть за исключением долины среднего течения р. Манаса. Направление скотоводства—мясо-шерстное; разводят гл. обр. курдючных (грубошерстных) овец, лошадей, крупный рогатый скот и верблюдов. Скот круглый год находится на подножном корму; поэтому Д. периодически посещает «джут»—массовой падеж скота из-за зимней бескормицы. Несмотря на неустойчивость скотоводства его продукты и живой скот являются важнейшими статьями вывоза из Д., гл. обр. в СССР. Особенное значение имеет шерсть, заготовки которой производятся во всех крупных пунктах Д. Кожу и скот сбы-

вались до 1930 преимущественно на ярмарках в Джеты-су (Каркаринской и др.); скот оттуда переправлялся в хлопковые районы Узбекистана.—Предгорья Тянь-шаня, долины Или и Манаса и Турфанская впадина являются земледельческо-скотоводческими районами с преобладанием поливных полей, интенсивным полеводством и развитым садоводством. Вся посевная площадь в этих районах достигает 350 тыс. га. Сеют зерновые—пшеницу, ячмень и просо, реже джугару (сорго), люцерну, опийный мак и хлопок (в районе Турфана). Садоводство распространено во всех оазисах, особенно в районах Кульджи и Турфана. В СССР вывозятся хлопок, сухие фрукты и косточки персиков.

Заметную роль в хозяйстве Д. играет кустарно-ремесленная пром-сть, работающая на местном с.-х. сырье: производства хлопчатобумажных и шелковых тканей (дабы и маты), кошмовалальное, кожевенное, кисельное, мукомольное (водяные мельницы) и т. д. Добывающая промышленность представлена небольшими казенными золотыми приисками в горах Джаир и нефтепромыслами в районе Урумчи. Т. к. местная пром-сть не в состоянии удовлетворить потребностей населения, Д. ввозит из СССР хлопчатобумажные ткани, металлические изделия, галантерею, сахар, чай, керосин и др. предметы первой необходимости. Внешняя торговля с СССР производится гл. обр. через советские селения Хоргос, Бахты и г. Зайсан. Проведение Туркестано-Сибирской ж. д. в связи с устройством подъездных путей к ней от китайской границы и организацией судоходства по Черному Иртышу и Или укрепляет экономические связи Д. с СССР. Особенное значение приобретает кульджинский уголь для снабжения топливом Турксиба и всего Джеты-су. Ж. д. будет способствовать развитию хлопководства и рисосеяния на поливных площадях Д., вытесняя отсюда зерновые посевы дешевым сибирским хлебом.—Значение Д. в военном отношении см. *Китай*, Военный обзор.

Лит.: Туркестано-Сибирская магистраль, сборник, М., 1929; Страны Востока, Экономический справочник, М., 1929; G r e n a r d F., Haute Asie, Géographie universelle, t. VIII, P., 1929, p. 235; О б р у ч е в В. А., Пограничная Джунгария, тт. I—II; Томск, 1911—12; см. также лит. при ст. *Синьцзян*. И. Магидович.

В конце 17 века зап. монголы-калмыки основали на территории Д. Джунгарское царство, уничтоженное в 1757 году китайцами, которые, вырезав часть населения, заменили его переселенцами из Вост. Туркестана: дунганами и таранчами. С 1881 зап. ч. Д. вошла в состав России. Название Д. сохранилось в географической номенклатуре (Джунгарский Ала-тау, Джунгарские ворота) и в принятом зоологами термине «Джунгарская провинция» (горная часть Семиречья и китайский Тянь-шань).

Лит.: И а к и н ф (Б и ч у р и н Н. Я.). Описание Чжунгарии и Восточного Туркестана, 2 части, Петербург, 1829.

**ДЖУНГАРСКИЕ ВОРОТА** (Эбинорские ворота, Каптагайская теснина), широкий (10—15 км) проход тектонического происхождения между хребтом Джунгарским Ала-тау на З. и хребтом Барлык на

В., на границе СССР и Китая, ведущий от оз. Эби-нор в провинции Синьцзян на С.-С.-З., к системе оз. Ала-куль в Казакской АССР. Сев. часть Д. в. заболочена и поросла камышом; остальное пространство—сухая глинистая или галечниковая степь, на к-рой разбросаны россыпи из обломков разрушенных горных пород («корум»). Через Д. в. обычно двигались кочевые племена Центральной Азии, направившиеся в степи Казахстана и Вост. Европы.

**ДЖУНГАРСКИЙ АЛА-ТАУ**, нагорье в *Джэцзы-су* (см.), на границе СССР и Китая, образующее сев. дугу системы *Тянь-шаня* (см.). На В. до верховья р. Боротала (прит. оз. Эби-нор) представляет непрерывный, покрытый вечными снегами хр. с вершинами до 4.575 м (Сарканд-тау), к-рый тянется в широтном направлении по союзной границе, круто обрывается к Ю. в долину Боротала и уступами опускается к С. и С.-З. к прибалхашским степям, образуя множество отрогов. В этой части Д. А.-т. много ледников; наибольший, в верховьях р. Лепсы, достигает 5 км в дл.; перевалы (только вьючные, очень трудные) доступны лишь 2—3 месяца в году. К З. от верховьев Боротала Д. А.-т. распадается на несколько хребтов, которые расходятся веерообразно к С.-З. и Ю.-З. и постепенно понижаются к З. Южный из этих хребтов по высоте не уступает восточной части Д. А.-т., особенно к С. от города Джаркента. Весь Д. А.-т. носит на себе до самых подножий многочисленные следы древнего оледенения. Главный хр. сложен из гранитов, сиецитов, кристаллических сланцев, отроги—гл. обр. из сланцев. На юж. предгорьях, обращенных к р. Или, встречаются третичные отложения т. н. ханхайской свиты, состоящие из конгломератов, мергелей и песчаников. Из полезных ископаемых найдены медные и железные руды (магнитный железняк), а на юго-вост. (китайском) склоны мощные залежи каменного угля (к С. от г. Кульджи). Широкой известностью пользуются минеральные источники Д. А.-т.—Копало-Арасанские, Барлыкские и др. Леса расположены на высоте 1.300—2.700 м над ур. м., занимают площадь ок. 3.000 км<sup>2</sup>; преобладают хвойные—ель и древовидный можжевельник (*арча*, см.). Ледники и снежные поля Д. А.-т. питают множество небольших, но многоводных рек, стекающих с сев. склонов к оз. Балхаш и Ала-куль, а с юж.—к р. Или и оз. Эби-нор; нек-рые из них теряются в песках и болотах или целиком разбираются на орошение полей. Длина Д. А.-т. около 400 км; если же причислить к Д. А.-т. параллельные столообразные высоты (Майли, Барлык, Джаир и Уркашар) в Западном Китае, то длина его равна около 650 км.

**ДЖУНГЛИ**, джангли (*Jungle*, *Djangle*, *Dschungle*), название лесов в разных местах Индии, отличающихся влажным и жарким климатом. Леса эти местами, особенно в вост. части Индии, состоят из непроходимых зарослей гигантских бамбуков, причем нередко весь лес состоит из 1—2 видов бамбука. Между стеблями бамбуков почва покрыта жесткими остатками чешуй и листьев. Бамбуковые Д. во многих случаях возник-

ли на месте прежде культурной почвы (рисовые поля), но часто они представляют видимому естественные заросли. Бамбуковые Д. и до сих пор дают приют тиграм, правда уже немногочисленным, и диким свиньям. Почва в бамбуковых Д. часто сырая, но редко болотистая. Кроме бамбуковых Д. название это применяется в Индии и к лесам из разных видов деревьев, растущих на болотистой почве. Такие леса отчасти развиты по берегам и особенно в дельтах рек (Ганг, Меконг), отчасти в предгорьях на небольшой высоте (до 500—800 м), где по условиям рельефа застаивается дождевая вода. Для болотистых Д. особенно характерны многочисленные, часто очень крупные (до 2 м) травы и масса цепких лиан (ротанги). Многочисленные лужи воды представляют отличные места для расплаживания разных насекомых, в т. ч. и для малярийного комара, вследствие чего Д. очень нездоровы для человека. Огромное количество лягушек разного рода, разных насекомых, издающих громкое стрекотание (цикад), по вечерам массы светляков характерны для Д. Прежде здесь было много зверей, напр. тигров и слонов, но они уничтожены, особенно в Зап. Индии, начисто. Болотистые леса типа индийских Д. имеются также на Зондских о-вах (Борнео, Суматра, Ява), но они не называются здесь Д. По составу флоры они несколько отличаются от настоящих Д.

**ДЖУРДЖУ** (*Giurgiu*), прежде Жужево, о. гор. в юж. Румынии, на лев. берегу Дуная, в 4 км от лежащего на прав. берегу болгарского гор. Русе (Рущук); 25 т. жит. (1928). Важный транспортный пункт на скрещении ж.-д. линии Бухарест—Русе—София (между Д. и Русе—пароходная переправа) с водной магистралью Дуная; главный пункт румыно-болгарской торговли. Пароходное сообщение с портами нижнего Дуная. Вывоз зерна, леса, нефти; ввоз угля, железа, текстильных изделий. Лесопильня.

**ДЖУРИН**, местечко, районный центр Правобережной Украины, расположено в 20 км к Ю.-З. от ст. Рахны Юго-Западной железной дороги; 5.760 жителей (1926). В районе—26.757 жителей.

**ДЖУРУН**, ст. ж. д. в зап. части Казакской АССР, в 394 км к Ю.-В. от г. Оренбурга, на пересечении ж. д. с важным торговым трактом, идущим от г. Уральска через Уил и Темир (крупные ярмарки); ст. Д. в 1928/29 получила 5.160 т грузов, гл. обр. лесных; отпр. 21.230 т, главн. обр. хлеб и крупный рогатый скот. Пристанционный поселок Д. является адм. ц. рус. Ак-кемирского района. К С.-З. от Д. найдены мощные месторождения фосфоритов.

**ДЖУСАЛЫ**, ст. Ср.-Азиатской ж. д. в Казакской АССР, между г. Казалинском и Кызыл-Ордой, в 695 км к С.-З. от г. Ташкента. От Д. отходит на С. грунтовая дорога на Карсакапайский медеплавильный завод (см. *Карсакапайский район*), с которым установлено автомобильное сообщение (365 км через пустынную степь). В пристанционном поселке 767 жителей (1926), главным образом русские.

**ДЖУСТИ** (*Giusti*), Джузеппе (1809—50), крупнейший итал. сатирик 19 в. Июльская

революция 1830, вызвавшая усиление национально-освободительного движения в Италии, толкнула Джусту на путь политическ. сатиры. Бойкие сатирико-юмористические стишки Д. («scherzi» — шутки) расходились в рукописном виде среди трудовых классов населения. Продолжая традицию шутливой поэзии Берни (16 век), Д. придает ей общественно-политическую установку, навеянную гражданской сатирой Парини. Идеолог радикальной мелкобуржуазной интеллигенции (Джусту часто сравнивали с Беракже), он обличает австрийских насильников и их «холопов» — итал. князей, опустившихся паразитов-дворян, разбогатевших лавочников; политических карьеристов и оппортунистов. Имена всех этих «героев» стали в Италии нарицательными. В то же время Д. верит в величие «народной души», призывает к объединению Италии («Lo Stivale» — Сапог) и воспеивает братство народов. Однако политическая позиция Д. не была устойчивой; к концу жизни он склонялся к монархии, высмеивал демократов, когда они пришли к власти (1848—49).

Первое издание Джусту — *Versi e prose*, Firenze, 1846; комментированное издание — *G. Frizzi* (1880), *G. Biagi* (1890).

Лит.: Лучшая биография — *Carducci G.*, *Poesie di G. Giusti*, Firenze, 1859; *Ватсон М. В.*, *Джуступе Джусту*, СПб., 1900.

**«ДЖУСТИЦИЯ»** («Giustizia»), 1) итал. социалистический еженедельник, основанный в Реджо Эмилия в 1886 социалистическим депутатом Камилло Прампolini и просуществовавший с нек-рым перерывом до 1926, когда он был закрыт фашистами. «Джустия» являлся всегда органом крайних реформистов.

2) «Д.», название ежедневной газеты, основанной в 1923 реформистами, организовавшимися в отдельн. партию. Издавалась в Милане и выходила до 1926, когда сами социал-реформисты, не имевшие ни денег ни воли к борьбе, закрыли ее. Редактором ее был депутат Клавдий Тревес.

**ДЖУТ**, *Corchorus*, род растений из сем. липовых. Из 30 видов Д., распространенных в тропических обл. Азии, Африки и Америки, ок. 10 видов известны как волокнистые. Практическое значение имеют гл. обр. два однолетних вида Д.: *C. capsularis* и *C. olitorius*. *C. capsularis* (рис. 1) — растение с маловетвистым стеблем дл. до 4,5 м, толщиной ок. 12—18 мм. Листья 5—10 см дл., 2—5 см шир., голые, у основания обычно с двумя хвостовидными отростками. Прилистники 6—8 мм дл. Цветы мелкие, желтые, пятилепестные, сидят по 1—2 на коротких цветоножках. Плод — пятистворчатая, шаровидная, морщинистая коробочка. Семена мелкие, трехгранные с окраской от зеленой до темнокоричневой. *C. olitorius* в отличие от *C. capsularis* имеет удлиненную (до 5 см), заостренную наверху коробочку с 10 ребрами. Он является видом более скороспелым, однако доставляющим волокно худшего качества. Оба вида имеют большое количество разновидностей. В Бенгалии культивируется на волокно до 30 разновидностей *C. capsularis* и до 5 разновидностей *C. olitorius*. В Египте нек-рые разновидности *C. olitorius* используются как огородные расте-

ния: листья их и молодые побеги едят в вареном виде.

Для хорошего развития джут требует тепло и влажного климата, тропического и субтропического. Особенно благоприятно чередование дождей и солнца. Предел распространения его на С. считается 36° с. ш. Основным районом возделывания является Британская Индия (гл. обр. Бенгалия и в меньшей степени Ассам, Бихар и Орисса). Д. предпочитает богатые глинистые и суглинистые почвы. Особенно хорошо развивается Д. на влажных почвах по берегам рек, на островах и мелях, образованных наносами



Рис. 1. *Corchorus capsularis*: 1 — верхушка растения с цветами и плодами, 2 — цветок, 3 — плод.

ми рек, после достаточного укоренения не страдая даже от затоплений. Однако волокно при возделывании на таких местах получается грубым. Лучшее по качеству волокно получается на немного возвышенных, в норму увлажненных местах. Джут берет много питательных веществ и требует удобрения (навоз, жмых, зола, зеленое удобрение). Джут возделывается в севообороте, часто с рисом, горчицей и др. В Индии Д. сеется обычно разбросным посевом после дождя (март—май). Норма высева — 14,5—22 кг на 1 га. Уход за посевом Д. ограничивается полкой. Убирается Д. на волокно в начале цветения срезыванием стеблей на высоте 10 см от поверхности почвы. Стебли (рис. 2) сортируются, соединяются в кипы до 50—60 штук и оставляются на земле до опадения листьев. В среднем с 1 га в Индии получают 1,5—2 т волокна, в особо благоприятных условиях до 3 т. Качество волокна Д. значительно ниже, чем у льна и у конопли. Оно менее прочно и не выдерживает отбели, распадается на элементарные волокна. Поэтому джут может выдержать конкуренцию с этими волокнами и некоторыми другими только благодаря своей дешевизне, что стоит в прямой связи с неимоверно низкой оплатой труда индусского крестьянина. Опытные посевы Д. проводились в СССР в различных районах. А. Дьяконов.



Рис. 2. Поперечный разрез стебля джута: А — сердцевина, В — древесина (костра), С — кожа, D — лубяной слой, откуда получается джутовое волокно.

Выделение волокон Д. из стебля происходит при помощи мочки стеблей в естественных или искусственных водоемах. Продолжительность мочки зависит от температуры воды и составляет от 8 до 20 дней. После мочки производят обдирку легко отделяющихся пучков технического волокна

от древесины (костры); промывают отделенные пучки, удаляя растворившиеся вещества и приставшую грязь, и просушивают волокно на солнце. Все процессы по первичной обработке джута производятся ручным способом. Д., предназначенный для отправки, прессуется под сильным давлением на гидравлических прессах в точно установленные по весу и форме кипы. Вес кипы составляет 181,4 кг (400 англ. фунтов). Джутовое волокно сортируется по территориальному и качественному признакам. Наиболее

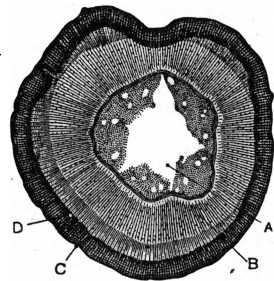

Рис. 3 и 4. Элементарные волокна джута (слева) и поперечный разрез джутовых волокон (справа); а—окончания волокон, z—стенки клеток, h—полное пространство клеток, r—межклеточное пространство.

известна следующая сортировка: Serajunge, Narajunge (лучшие сорта); Uttariya, Daisee (Crown Jute), Dowrah, Rejections, Cuttings (короткие обрезки джута). Существует еще ряд других классификаций. Д. в торговле известен по группам и по маркам. Наиболее распространенные группы: Reds, Firsts, Tossa, Dacca, Lightnings, Daisee, Hearts.

Техническое (сложное) волокно Д. колеблется по длине от 150 до 300 см. Оно состоит из комплекса самостоятельных элементарных волокон. Отдельные элементарные волокна, плотно прилегая друг к другу, образуют техническое волокно. Внутри клеточки образуется род канала, наполненного воздухом (рис. 3 и 4). Характерной особенностью джутового волокна является неравномерность канала, который то суживается то расширяется, в отдельных случаях совершенно прерывается. Длина элементарного волокна джута колеблется от 0,8 мм до 4,1 мм. Диаметр волокна для *Corchorus capsularis* в среднем 16 м, для *C. olitorius* от 16 до 32 м, в среднем 24 м. Такая незначительная длина элементарного волокна делает нерациональной его катонизацию (разделение на отдельные элементарные волокна), т. к. это затруднено бы процессы обработки (прядение). Удельный вес джутового волокна составляет 1,436. Д. имеет большую гигроскопичность, нежели пенька и лен. По ряду исследований нормальная влажность Д. составляет 13,75%. Джутовое волокно, по данным Кросса и Бевена, состоит из целлюлозы и значительной примеси лигнина и бастозы, родственной лигнину, но отличающейся своей гибкостью. Д. обладает свойством хорошо воспринимать краски (окрашиваясь основными анилиновыми пигментами) без предварительной

подготовки. От флороглюцина Д. окрашивается в красный цвет, при обработке иодом и серной кислотой в коричневый цвет, от хлор-цинк-иода — в слабофиолетовый, и от сернокислого анилина — в темножелтый цвет. Для отбелики Д. применяются только щелочные реактивы. Следует избегать при обработке Д. кислот и кальциевых солей. Благодаря особому свойству Д. хорошо воспринимать красители на практике получило большое распространение производство из джутового волокна пряжи и тканей для декоративных целей и ковров. Д. обрабатывается (прядется) по длинному и короткому способам прядения в зависимости от назначения пряжи. Джутовые машины по принципу работы и по конструкциям близки к пеньковым и льняным машинам. В последние годы техника фабричной обработки Д. значительно подвинулась вперед, и на ряде предприятий Франции, Англии, Германии и других стран вырабатывают джутовую пряжу до № 35 (по англ. нумерации). Номенклатура изделий из Д. весьма обширна: он используется для *дерюги* (см.), канатов, веревки, изоляции для кабелей, легко скрученной ровницы, мешков, разного рода упаковочных тканей, ковров, мебельных тканей, декоративных, обоевых тканей, тканей для линолеумов, столовой гарнитуры: скатерти, салфетки и т. д. Волокно джута служит для имитации женских волос и для волос у кукол. Джутовое волокно употребляется в смеси со льном, итальянской пенькой и хлопком. Широкое распространение получили летние костюмные ткани из хлопка и Д.

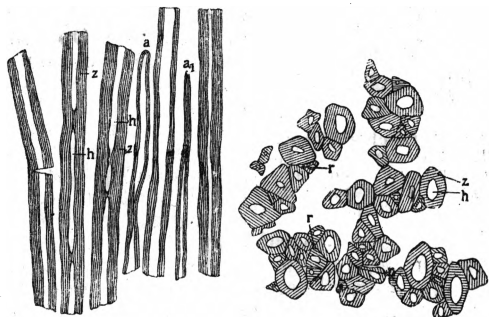
Лит.: Carter H., Jute and its Manufacture, L., 1924; Beauverie J., Les textiles végétaux, Paris, 1913; Jumelle H., Plantes textiles, P., 1915.

Д. и джутовая промышленность. Мировое потребление Д., в весовом выражении уступающее лишь потреблению хлопка, исчисляется в 1,6—1,8 млн. т (потребление хлопка ок. 5 млн. т). Преимущества Д.—его дешевизна (Д. расценивался примерно вдвое дешевле льна, в последние годы, до наступления мирового кризиса, разница цен была еще больше), чистота, гигроскопичность, легкая прядимость и малая угарность; недостатки Д.: меньшие, чем у конопли и льна, упругость и крепость.

Культивируется Д. почти исключительно в Индии в крестьянских хозяйствах, в к-рых производится и его первичная обработка. Посевы Д. в Индии (в тыс. га): 1893—883; 1903—867; 1906—1.288; 1909—13—1.199; 1921—614; 1928—1.267 (из них  $\frac{7}{8}$  в Бенгалии); продукция (в тыс. т) в среднем за 1909—13—1.528; 1928—1.790. Производство в др. странах очень невелико: на Формозе посевы (1927)—2,3 тыс. га, в Японии—0,6 тыс. га, в Индо-Китае (1928)—0,7 тыс. га. В связи с этим поставщиком Д. на мировом рынке является Индия. Вывоз из Индии составлял в среднем за 1848—52 ок. 22 тыс. т; в 1863—67—135 тыс. т (после Крымской кампании и гражданской войны в САСШ, способствовавших распространению Д. в связи с недостаточным снабжением Зап. Европы льном и хлопком) и в 1879—84—375 тыс. т. Конец 19 и начало 20 вв. дают дальнейший

рост: в 1909—13 средний годичный вывоз составил 776 тыс. т, в 1914—18—464 тыс. т; вывоз в 1925 составил—704 тыс. т, 1926—627 тыс. т, 1927—923 тыс. т, 1928—901 тыс. т.

По отдельным странам ввоз и вывоз Д. в среднем исчислялся (в тыс. т):

Страны	1909—13			1928		
	ВВОЗ	ВЫВОЗ	превышен. ввоза (+) вывоза (-)	ВВОЗ	ВЫВОЗ	превышен. ввоза (+) вывоза (-)
Всего по 39 странам. В том числе Индия (Брит.) . . . . .	914,8	922,0	—	854,0	939,5	—
Великобритания . . . . .	14,0	776,4	-762,4	нет	901,0	ок. -901,0
Германия . . . . .	332,9	117,9	+215,0	211,4	10,6	+200,8
Франция . . . . .	152,6	6,4	+146,2	139,5	0,6	+138,9
Италия . . . . .	102,3	1,4	+100,9	120,5	1,5	+119,0
Всего по Европе (без СССР) . . . . .	37,3	0,3	+37,0	57,4	0,4	+57,0
САСШ . . . . .	739,5	127,9	+611,6	718,0	17,8	+700,2
СССР . . . . .	103,2	0,3	+102,9	60,5	1,1	+59,4
СССР . . . . .	41,9	—	+41,9	24,6	—	+24,6

Примечание. Цифры 1909—13 взяты без пересчета на современную территорию; ввоз в Ирландию в 1928 показан в цифрах по Великобритании; для СССР средняя за 1909—13 исчисляется по территории России (фактически около половины переработки было сосредоточено в Польше и Латвии).

Цены на Д. (по «First marks») за 1 т (в 1.016 кг): июнь 1914—27 ф. 12 шилл., 1/1 1929—36 ф., 1/1 1930—31 ф.

Джутовая промышленность. Производство джутовых тканей в Индии уже со второй половины 19 в. преобразовалось в фабричную индустрию. Развитие индийской Д. п. характеризуется следующими цифрами:

	1879/84	1899/1904	1909/13	1918/19	1924/25
Фабрик . . . . .	21,0	36,0	60,0	76,0	90,0
Рабочих (в тыс.) . . . . .	58,8	114,2	238,3	275,5	341,7
Веретен » » . . . . .	88,0	335,0	692,0	840,0	1.067,0
Ткацких станков (в тыс.) . . . . .	5,5	16,2	33,5	40,0	50,3

В 1927 число веретен исчислялось в 1.082 тыс., число ткацких станков в 50,4 тыс.

Джутовые фабрики в Индии до войны 1914—1918 принадлежали преимущественно англичанам. В послевоенный период доля индийского капитала увеличилась, он преобладает в Д. п., но действительный контроль находится все же в руках британского капитала. Степень концентрации промышленности весьма высокая: в середине 20-х гг. текущего столетия 4 фирмы имели в сфере своего влияния фабрики, на которых сосредоточивалось около половины ткацкого оборудования джутовых фабрик всей Индии. Условия труда на индийских джутовых фабриках чрезвычайно тяжелые. До введения в действие закона о 12-часовом рабочем дне (1911) рабочий день длился 15 часов; с 1922 установлен максимум в 11 час. Сильно распространен детский труд. Средняя недельная заработная плата прядильщика в 1925 была 7,5 шилл., недельная заработная плата ткача—14 шилл.; низкие ставки заработной платы давали фабрикантам возможность конкуренции с европейским производством, хотя производительность труда индийского рабочего ниже, чем европейско-

го. В 1927 вывоз из Индии джута-сырца составлял (в ценностном выражении) 9,8% от всего индийского вывоза, джутового холста—9,1% и джутовых мешков—7,0%.

Джутовая пром-сть в Великобритании возникла в 30-х гг. 19 в. (в г. Денди в Шотландии). Период наиболее быстрого развития—60-е и 70-е гг. 19 в.: в 1864 на 36 фабриках с 33 т. прядильных веретен работало 6 т. чел.; в 1874 на 109 джутовых фабриках с 220 тыс. веретен—37 тыс. чел., в 1885 на 118 фабриках с 253 тыс. веретен—41 тысяча чел. Дальнейшее развитие затронулось конкуренцией Д. п. Индии и европейского континента. Д. п. Германии развилась в последней четверти 19 в.: в 1868 было 2,4 тыс. веретен; в 1901—ок.—148 тыс. В 1910 число веретен исчислялось 166 тысяч.; в 1927 было 196 тыс. веретен и 11 тысяч ткацких станков. Значительна Д. п. Франции, где в 1927 было 170 тыс. веретен и 7,5 тыс. ткацких станков. Из других европейских стран отметим Италию (80 тыс. веретен и 4,9 тыс. станков), Бельгию (64 тыс. веретен и 2,5 тыс. станков) и Чехо-Словакию (36 тысяч веретен и 1,7 тыс. станков). Д. п. САСШ в 1919 была сосредоточена в 26 заведениях с 7.148 рабочими и служащими (на 6 наиболее крупных из этих заведений, с числом рабочих и служащих более 250 человек, работало 5.968 чел., т. е. 84%). Мощность прядильного оборудования в 1927 исчислялась в 55 тыс. веретен. Удельный вес отдельных стран в мировой Д. промышленности характеризуется следующими цифрами распределения мощности прядильного оборудования (1927):

Индия (Британская) . . . . .	51,4%
Великобритания и Ирландия . . . . .	13,5%
Германия . . . . .	9,3%
Франция . . . . .	8,1%
Италия . . . . .	3,8%
Бельгия . . . . .	3,0%
САСШ . . . . .	2,6%
Прочие страны кроме СССР . . . . .	7,1%

Итого без СССР . . . . .	93,8%
СССР* . . . . .	1,2%

Всего . . . . . 100,0%

В России Д. п. развивалась с конца 19 в. Ввоз джутового сырца (в тыс. т): 1890—7,4; 1900—23,3; 1913—44,8. Несмотря на ввозную пошлину, введенную в 1881 в сумме 40 к. зол. с пуда и впоследствии увеличенную до 1 р. 20 к. с пуда, Д. успешно конкурировал со льном в производстве упаковочных и мешочных тканей. Джутовые мешки продавались в 1906—13 в среднем на 10% дешевле льняных. За время с 1900 по 1914 переработка льна увеличилась на 69%, а переработка Д. на 90%, и в 1914 количество переработанного импортного Д. составило уже ок. половины от переработанного

\* Фактически доля СССР выше вследствие лучшего использования оборудования; в 1929/30 Д. пром-сть СССР работала по принципу непрерывной рабочей недели и почти полностью в три смены.



фабриками льна. Обследования фаб.-зав. пром-сти дают следующие данные о заведениях, обрабатывавших Д.:

	1900	1908	1912
Заведений . . . . .	12,0	10,0	11,0
Рабочих (в тыс.) . . . . .	10,5	10,6	10,7
В том числе женщин (в тыс.)	6,8	7,1	свед. нет
Механич. двигателей » »	9,5	9,8	свед. нет
Прядильных веретен » »	37,7	свед. нет	35,8
Крутильных веретен » »	1,9	свед. нет	0,8
Ценность произв. (в млн. р.)	12,2	16,4	свед. нет

Географическое размещение Д. п. характеризуется след. цифрами производства джутовой пряжи (в тыс. т):

Р а й о н ы	1900	1908	1912
Петербургский . . . . .	8,1	7,1	8,1
Пром. Центральный . . . . .	0,8	0,4	0,8
Одесский и Харьковский . . . . .	3,2	2,0	4,5

Итого по территории СССР . . . . .	12,1	9,5	13,4
Польша и Латвия . . . . .	12,3	17,5	26,4
Всего по б. России . . . . .	24,4	27,0	39,8

Д. пром-сть концентрировалась в немногих пунктах, гл. обр. в Петербурге, Одессе, Риге и Ченстохове. Во время империалистской войны рус. джутовые фабрики работали на льне с примесью пеньки, а там, где сохранились еще небольшие запасы Д., — на смеси его со льном. Во второе пятилетие после Октябрьской революции ввоз Д. в СССР в тысячах т (таможенная статистика включает в эти цифры также и кенаф, ввозимый в небольших количествах): 1923 (январь—сентябрь)—0,03; 1923/24—2,7; 1924/25—7,1; 1925/26—9,7; 1926/27—17,7; 1927/28—21,7; 1928/29—31,6 (в том числе Д.—30,3; остальное кенаф). В 1925/26 работали 2 гос. фабрики в УССР и 2 гос. фабрики в Ленинградской области. В 1928/29 работали 5 фабрик с 16.236 рабочими (вместе с младшим обслуживающим персоналом по списку на 1/X 1929). Выработка джутовой пряжи за год—34,8 тыс. т, т. е. в 2,6 раза более выработки 1912. Пятилетний план народного хозяйства на 1928/29—1932/33 намечает замену к концу пятилетки импортного Д. кенафом (см.) и общее увеличение потребления джута-кенафа с 27,6 тыс. т (в 1927/28) до 85 тыс. т (1932/33). Уточнение плана джута-кенафовой пром-сти дает увеличение размеров производства в 1932/33 по сравнению с цифрами 5-летнего плана более чем в 2 раза.

Лит.: Wolff R., Die Jute, ihre Industrie und volkswirtschaftliche Bedeutung, В., 1913; Mohindra Chiranjiv Lall, Die indische Juteindustrie und ihre Entwicklung, В., 1928; Deiden W., van, Studien über die indische Juteindustrie, München und Lpz., 1915; Ж и т е н е в Е. Е., Обзор промышленности лубяных волокон в России в связи с таможенными тарифами, М., 1915; Карташев Д., Джут, в сб. «Всесоюзный текстильный синдикат и текстильная промышленность в 1924—25 г.», ч. 2, М., в. а., стр. 263; Всесоюзный текстильный синдикат. Технико-производственные показатели и материалы по статистике текстильной промышленности и торговли за 1927/28 операционный год, М., 1929; И о н о в Ф. и Ш в и т а у Г., Волокно (Торговая библиотека Центросоюза), Лондон, 1924. А. Брауде.

**ДЖУТ**, массовый падеж скота от бескормицы, свойственной районам, в животноводческом строе к-рых преобладают пастбищно-кочевые формы хозяйствования. Круглый год находясь на подножном корму, не обеспеченные фуражом на зиму, животные этих районов находятся в полной зависимости от условий произрастания дикой растительности и состояния пастбищ в зимний период. В неблагоприятные по метеорологическим условиям годы Д. может явиться следствием следующих причин: 1) многоснежной зимы, когда растительность пастбищ покрывается настолько глубоким снегом, что становится мало доступной для животных; 2) гололедицы, также крайне затрудняющей добычу корма; 3) засухи, губительно действующей на растительность. В границах СССР Д. захватывает громаднейш. пространства Казакстана, Киргизии, Бурято-Монголии, Калмыцкой авт. обл. и мн. др. В Туркменистане, отчасти Узбекистане, Дагестане и др. юж. экстенсивно-животноводческих районах бескормица является исключительно результатом довольно частых здесь засух. Наибольшее распространение Д. получает в Казакстане, почвенно-климатические условия которого обуславливают во многих районах его единственно возможную здесь при данном уровне техники форму кочевого хозяйства; наиболее памятными по джуту годами были за последнее столетие на нынешней территории Казакстана 1826/27, 1838/39, 1844/45, 1855/56, 1873/74, 1879/80, 1885/86, 1891/92, 1897/98, 1902/03, 1911/12, 1917/18, 1920/21, 1927/28.

Экономический ущерб, наносимый Д. животноводческому хозяйству, громаден, что видно из след. цифр: в б. Тургайской обл. в 1879/80 из общего числа 3.662.737 голов всех видов животных от Д. погибло 1.528.679 (42%); в 1891/92 из 3.355.743 погибло 1.198.451 (36%); в 1927/28 в Сыр-дарьинской губ. от Д. погибло около 790 тыс. голов всех видов скота и т. д. Последствия Д. не ограничиваются одним падежом скота от недоедания: чесотка, желудочные болезни, массовые выкидыши во всех периодах беременности—его неизбежные спутники.

В дореволюционной России борьба с Д. ограничивалась административными приказами о сеной повинности населения для образования запасов на случай Д. и выдачей ссуд на покупку кормов скоту и продовольствия пострадавшему от Д. населению.

Без радикальной социально-технической реконструкции пастбищно-кочевого хозяйства по полное изжитие Д. невозможно. Ныне проводимые Казакским правительством мероприятия в этом направлении (оседлость, коллективизация, мелиорация, травосеяние, машиноснабжение, организация сенофуражных баз и т. д.) являются надежнейшими противоджутными средствами. П. Иванов.





БОЛЬШАЯ  
СОВЕТСКАЯ  
ЭНЦИКЛОПЕДИЯ



ДЕЙЛИ  
ДО  
ДЖУТ

