

ПАМЯТНИКИ ИСТОРИИ И КУЛЬТУРЫ СССР

(НЕДВИЖИМЫЕ)

350000 1341

СОЮЗНАЯ РЕСПУБЛИКА РСФСР

Главное Управление по охране памятников Министерства культуры РСФСР
наименование республиканского органа охраны памятников

П А С П О Р Т

I. НАИМЕНОВАНИЕ ПАМЯТНИКА Амбар (П)II. ТИПОЛОГИЧЕСКАЯ
ПРИНАДЛЕЖНОСТЬ

памятник археологии	памятник истории	памятник архитектуры	памятник монум. ис к-ва
		2	

III. ДАТИРОВКА ПАМЯТНИКА (или дата исторического события с которым связано возникновение памятника — для памятников истории)

Конец XIX века

IV. АДРЕС (местонахождение) ПАМЯТНИКА Вологодская обл., Нюксенский р-н,
АССР, край, область, район, автономная область,

Уфимский с/с, д.Малиново (в 17 км от центра сельсовета д.Лесотино)
национальный округ, населенный пункт, пути подъезда

V. ХАРАКТЕР
СОВРЕМЕННОГО
ИСПОЛЬЗОВАНИЯ

По первонач. назначению	Культурно-просветит.	Туристско-экскурсион.	Лечебно-оздоровительн.	жилые помещения	хозяйственное	не используется
	музей библ. клуб		больн. санат. дотд		учреждение торговл. промышл. склад	X

ПРИЛОЖЕНИЯ:

Фото общего вида — 4
 Фото фрагментов — 4
 Генплан — —
 Обмеры: план — I
 фасад — —
 разрез — —
 Схематический план
 охранной зоны — —
 Схема фотофиксации — I

VI. ИСТОРИЧЕСКИЕ СВЕДЕНИЯ

- а)
- | | |
|--|---|
| для памятников археологии | — история возникновения, кем и когда производились раскопки и раскопки, место хранения коллекций. |
| для памятников истории | — история возникновения; краткая характеристика событий и лиц, связь с которыми объект приобрел значение памятника. |
| для памятников архитектуры и монументального искусства | — автор, строитель, заказчик, история создания. |

Амбар датирован концом XIX века на основании стилистического анализа постройки и оценки его технического состояния.

- б) переустройства и утраты, изменившие первоначальный облик памятника.

Перестроек и утрат не имеется.

- в) реставрационные работы (общая характеристика, время, автор, место хранения документации).

Реставрационные работы не проводились.

VII. ОПИСАНИЕ ПАМЯТНИКА

а) для памятников археологии	— характер культурного слоя, важнейшие находки.
для памятников истории	— характеристика памятника, наличие, текст и время установления мемориальной доски.
для памятников архитектуры	— основные особенности планировочной, композиционно-пространственной структуры и конструкций; характер декора фасадов и интерьеров; наличие живописи, скульптуры, прикладного искусства; строительный материал, основные габариты.
для памятников монум. иск-ва	— основные особенности композиционного и колористического решения, тексты, материал, техника, размер.

Амбар расположен на краю заброшенной усадьбы, к юго-востоку от жилого дома; стоит недалеко от дороги, проходящей по краю зернового поля и обращен передним фасадом со входом на восток. Небольшая бревенчатая постройка — четырехстенный, вытянутый в плане сруб под двускатной кровлей на бревенчатых самцах (залобников амбар не имеет). Низкая входная дверь на главном фасаде имеет коробчатую окосичку, сохранила старое щитовое полотно с фигурной металлической накладкой на замочной скважине (фото 5). Перед входом устроен помост, ныне полусгнивший (фото 8). Стены из бревен диаметром 24–28 см рублены с остатком, в интерьере гладко отёсаны, а углы скруглены. Кровля крыта тесом по часто уложенным слегам (фото 6), сохранила старые курипы и потоки (фото 7).

Размеры амбара в плане — 3.38 на 4.63 м (в осях сруба).

б) общая оценка общественной, научно-исторической и художественной значимости памятника.

Пример несложной крестьянской хозяйственной постройки конца XIX века — четырехстенного зернового амбара, при простой композиции обладающего выразительным обликом, традиционным для хозяйственных построек бухонского региона.

VIII. ОСНОВНАЯ БИБЛИОГРАФИЯ, АРХИВНЫЕ ИСТОЧНИКИ, ИКОНОГРАФИЧЕСКИЙ МАТЕРИАЛ

Не имеется.

IX. ТЕХНИЧЕСКОЕ СОСТОЯНИЕ

I. ПАСПОРТ ИЗОБРАЖЕНИЯ

характеристика общего состояния: для памятников археологии	культурного слоя важнейших находок	хорошее	среднее	плохое	аварийное
для памятников архитектуры и истории	конструкций стен покрытий потолков пола декора фасадов интерьеров		XXXXXX		
в интерьере:	живописи скульптуры прикл. иск-ва				
для памятников монументального искусства	цоколя постаментов скульптуры грунта красочного слоя				

X. СИСТЕМА ОХРАНЫ

союзная	республ.	местная	не состоит
			X

а) категория охраны

б) дата и № документа о принятии под охрану Не имеется.

в) границы охранной зоны и зоны регулирования застройки (краткое описание со ссылкой на утверждающий документ)

Охранная зона не установлена.



D000031900

г) балансовая принадлежность и конкретное использование в настоящее время не используется, подготовлен для перевозки на центральную усадьбу.

д) дата и № охранного документа

Не имеется.

Дата составления паспорта

Составитель

Бараковский Е.Д., арх.
ф., и, о. должности или профессия

24 мая 1990 г.

подпись



Инспектор по охране памятников

Г.А. Долидович

подпись

М. П.

ВОЛОГОДСКАЯ ОБЛАСТЬ
НЮКСЕНСКИЙ РАЙОН
УФТЮГСКИЙ С/С
ДЕР. МАЛЦНОВО
АМБАР (II),
квн. XIX в.

СХЕМА ФОТОФИКСАЦИИ

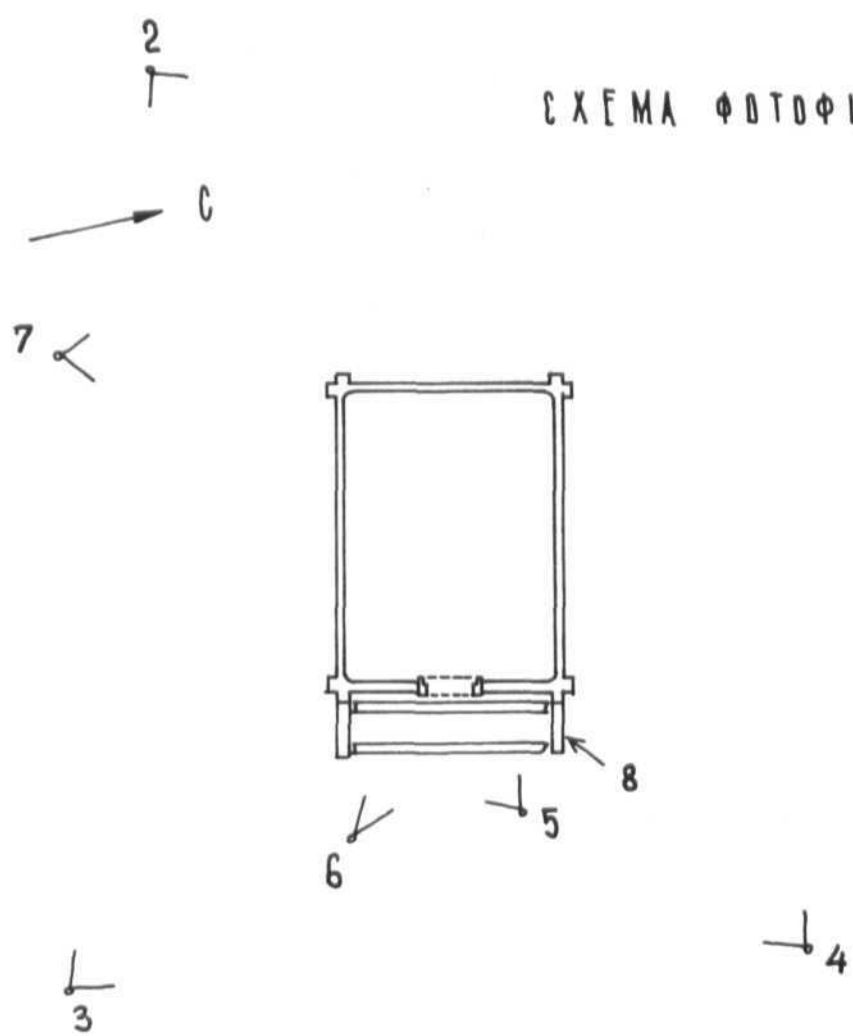

КАШЕВАРОВА И.Ю.,
1990 г.

ВОЛОГДСКАЯ ОБЛАСТЬ
НЮКСЕНСКИЙ РАЙОН
УФТЮГСКИЙ С/С
ДЕР. МАЛЦОВО
АМБАР (II),
кон. XIX в.

1 ЭТАЖ



КАШЕВАРОВА И.Н.,
1990 г.



1. Вологодская обл., Нюксенский р-н,
Уфлюгский с/с, д. Малиново. Амбар (II),
кон. XIX в. Общий вид с юга.
Фото Гельфера С.В., 1989 г.

67



2. Вологодская обл., Нюксенский р-н,
Уфтюгский с/с, д.Малиново. Амбар (II),
кон. XIX в. Вид с юго-запада.
Фото Гельфера С.В., 1989 г.

644
Т



3. Вологодская обл., Нюксенский р-н,
Уфтюгский с/с, д.Малиново. Амбар (II)
кон. XIX в. Вид с юго-востока.
Фото Гельфера С.В., 1989 г.

6



4. Вологодская обл., Нюксенский р-н,
Уфтюгский с/с, д. Малиново. Амбар (II),
кон. XIX в. Вид с северо-востока.
Фото Гельфера С.В., 1989 г.

67



5. Вологодская обл., Нюксенский р-н,
Уфтыгский с/с, д. Малиново. Амбар (II),
кон. XIX в. Главный восточный фасад: дверь
Фото Гельфера С.В., 1989 г.



15

16

17

18

6. Вологодская обл., Нюксенский р-н,
Уфтюгский с/с, д.Малиново. Амбар (II),
кон. XIX в. Главн. фасад: слепи и охлупень.
Фото Гельфера С.В., 1989 г.



7. Вологодская обл., Нюксенский р-н,
Уфтюгский с/с, д. Малиново. Амбар (II),
кон. XIX в. Боковой (западный) фасад:
кровля и поток. Фото Гельфера С.В., 1989



8. Вологодская обл., Нюксенский р-н,
Уфтыогский с/с, д. Малиново. Амбар (II),
кон. XIX в. Помост на главном фасаде.
Фото Гельфера С.В., 1989 г.

617

Адрес Вологодская обл., Покосенский р-н, Удэровский о/о, д.Малиново
АССР, край, область, район, автономная обл., национальный округ, населенный пункт

УЧЕТНАЯ КАРТОЧКА

I. НАИМЕНОВАНИЕ ПАМЯТНИКА
II. ТИПОЛОГИЧЕСКАЯ ПРИНАДЛЕЖНОСТЬАмбар (II)

памятник археологии	памятник истории	памятник архитектуры	памятник монумент. ис-ва
---------------------	------------------	----------------------	--------------------------

III. ДАТИРОВКА ПАМЯТНИКА

Конец XIX века

2

IV. ХАРАКТЕР СОВРЕМЕННОГО ИСПОЛЬЗОВАНИЯ

по первоначальному назначению	культурно-просветительное	туристско-экскурсионное	лечебно-оздоровительн.	жилые помещения	хозяйственное	не используется
-------------------------------	---------------------------	-------------------------	------------------------	-----------------	---------------	-----------------

X

предлож. по исполн.
V. ХАРАКТЕРИСТИКА ТЕХНИЧЕСКОГО СОСТОЯНИЯне имеется.

хорошее	среднее	плохое	аварийное
союзная	республ.	местная	не состоит

X

наличие утвержденной охранной зоны

да нет

VII. НАЛИЧИЕ ДОКУМЕНТАЦИИ

паспорт фотографии обмеры реставрац. материалы

место хранения документов

органы охраны

реставрац. мастерские

музей, архив, НИИ

Дата составления карточки

союзный	республикан.	местный	республикан.	местный
---------	--------------	---------	--------------	---------

искусствозн.

24 марта 1980 г.

Составитель

Варламовский В.Д. арх.

Старший инженер производственной группы по охране памятников

Должиков Г.А.

УЧЕТНАЯ КАРТОЧКА (оборотная сторона)

Фото или схематический план

Краткое описание



Амбар расположен на краю деревни, у дороги, идущей вдоль зернового поля. Главный его фасад обращен на восток. Небольшая бревенчатая постройка — четырехстенный, вытянутый в плане сруб под двускатной садовой кровлей. Низкая входная дверь имеет коробчатую окосячку, сохранила старое латочное полотно с металлической фигурной накладкой на замочной скважине. Перед входом существовал помост, ныне полуогнившийся. Стены из бревен diam. 24–28 см рублены с остатком, внутри амбара гладко отесаны и углы скруглены в лас. Кровли по часте уложенным слегам — из теса, сохранила куриный и потоки, а также — охлунень с гребнем на конце. Размеры амбара 3,38 на 4,63 м.

Пример крестьянской хоз. постройки конца XIX в. — четырехстенного зернового амбара с простой композицией и выразительным обликом.

