

4710883000

МИНИСТЕРСТВО КУЛЬТУРЫ СССР

3.8.216-1.32.1

ИИДМСС

ПАМЯТНИКИ ИСТОРИИ И КУЛЬТУРЫ СССР (недвижимые)

РСФСР

СОЮЗНАЯ РЕСПУБЛИКА

Главное управление по охране и использованию памятников истории и культуры.
Министерства культуры РСФСР. Госинспекция по охране памятников архитектуры и градостроительства г.Москвы

ПАСПОРТ

I. НАИМЕНОВАНИЕ ПАМЯТНИКА Фонтан водоразборный (Петровский)

II. ТИПОЛОГИЧЕСКАЯ ПРИНАДЛЕЖНОСТЬ

памятник археологии	памятник истории	памятник архитектуры	памятник монумент. иск-ва
		8	

III. ДАТИРОВКА ПАМЯТНИКА (или дата исторического события, с которым связано возникновение памятника — для памятников истории)
1830-1835

IV. АДРЕС (местонахождение) ПАМЯТНИКА г.Москва, Свердловский р-н,
пл.Свердлова, сквер
(СССР, край, область, район, автономная обл., национальный округ, населенный пункт, путь, подъезд)

V. ХАРАКТЕР СОВРЕМЕННОГО ИСПОЛЬЗОВАНИЯ

по первонач. назначению	культурно-просветит.	туристско-экскурсион.	лечебно-оздоровительн.	жилые помещения	хозяйственное	не используется
+	музей б-ка, клуб		больн. санит. д.отд.		учреждение торгов. промышл. сфера	

ПРИЛОЖЕНИЯ:

Фото общего вида — 9

Фото фрагментов — 7

Генплан —

Обмеры: план — 3

фасад —

разрез —

Схематический план

охранной зоны —

вкладыш — I л. к. п. VIII-a

VI. ИСТОРИЧЕСКИЕ СВЕДЕНИЯ

а)	<p>для памятников археологии</p> <p>для памятников истории</p> <p>для памятников архитектуры и монументального искусства</p>	<p>— история возникновения, кем и когда производились раскопки, место хранения коллекций.</p> <p>— история возникновения: краткая характеристика событий и лиц, в связи с которыми объект приобрел значение памятника.</p> <p>— автор, строитель, заказчик, история создания.</p>
----	------------------------------------------------------------------------------------------------------------------------------	-----------------------------------------------------------------------------------------------------------------------------------------------------------------------------------------------------------------------------------------------------------------------------------

Петровский водоразборный фонтан на Театральной площади установлен в 1830–1835 гг. известным московским скульптором Иваном Петровичем Витали.

Первоначально, на осуществленной в 1820-х – 1840-х гг. по проекту архитектора О.И.Бове Театральной площади, – наиболее цельном памятнике градостроительного искусства послепожарной Москвы, – предполагалось организовать в ее южной части большой, треугольный в плане, сквер с памятником в центре, который подчеркивал ее продольную ось.

После окончания планировочных работ и сооружения канала реки Неглинной линия Мытищинского водопровода в начале 1830-х гг. была продолжена до Александровского сада. Кроме водоразборного фонтана на Кузнецком мосту в это время были сооружены такие же фонтаны на Лубянской пл. (Никольский), Театральной пл. (Петровский), у Иверских ворот (Иверский) и в Александровском саду.

Поставленный по продольной оси площади, на линии Большой театр – собор Николо-греческого монастыря, фонтан не противоречит ее первоначальному композиционному замыслу. В течение всего XIX века фонтан находился в южной трети огромного пространства Театральной площади, композиция которой подчинялась единому ритму и масштабу. Скульптурность обработки всех его элементов, лаконизм формы круга и строгость общего композиционного решения соответствовала стилистическому единству архитектуры позднего классицизма. Одновременно фонтан являлся и выразительной доминантой, организующей пространство площади.

Первоначально, Петровский водоразборный фонтан был центром водоснабжения большого района Москвы. Вода из резервуара Мытищинского водопровода, разместившихся в Сухаревой башне, естественным напором поступала в фонтан. Водовозы, подъезжавшие к высокой цокольной части, наполняли бочки пожарными шлангами. Воду из верхнего бассейна разносили по ближайшим домам. Свое первоначальное назначение фонтан сохранял вплоть до 1890-х гг., когда после очередного расширения водопроводной сети города он стал композиционно связанной с площадью малой архитектурной формой.

б) перестройки и утраты, изменившие первоначальный облик памятника.

После 1911 г. центральная часть Театральной площади была занята двумя скверами, уменьшившими первоначальное композиционное значение фонтана. Одновременно с этим был устроен нижний бассейн фонтана, скрывающий его почти на одну треть и искаживший его пропорции. В 1933–35 гг. в нижнем бассейне была устроена приточно-вытяжная вентиляционная шахта метрополитена. В кон. 1950-х гг. были сняты маскароны с нижних бассейнов.

в) реставрационные работы (общая характеристика, время, автор, место хранения документации)

В 1958 г. производились реставрационные работы. Автор проекта, архитектор Г.И.Солодкая (архитектурно-проектная мастерская по реставрации памятников архитектуры института "Моспроект"). Материалы – в архивах ГИОП г.Москвы и мастерской № 13 Управления "Моспроект-2". При этом были восстановлены часть решетки ограждения и орнамент цоколя скульптуры.

III. ОПИСАНИЕ ПАМЯТНИКА

а) для памятников археологии	— характер культурного слоя, важнейшие находки.
для памятников истории	— характеристика памятника, наличие, текст и время установления мемориальной доски,
для памятников архитектуры	— основные особенности планировочной, композиционно-пространственной структуры и конструкций; характер декора фасадов и интерьеров; наличие живописи, скульптуры, прикладного искусства; строительный материал, основные габариты,
для памятников монумент. иск-ва	— основные особенности композиционного и колористического решения; тексты, материал, техника, размер.

Чугунный фонтан на широком и массивном с подвалом каменном цоколе расположен в южной части обширного сквера между проспектом Маркса и пл. Революции, по продольной оси пл. Свердлова. Он представляет собой три, поставленных друг на друга и сокращающихся кверху, цилиндра, завершенных массивной плоской чашей. В нижней части цоколя расположены два чашеобразных чугунных бассейна, заглубленных в широкие полуциркулярные ниши. С южной стороны цоколя находится вход в подвал, с северной — два симметрично расположенных лестничных схода. Планы всех ярусов фонтана и подвала сходны между собой и имеют форму круга. Подвал и первый ярус представляют собой в плане широкое массивное кольцо, прорезанное в центре водоводом фонтана; второй ярус — две концентрические окружности кругового обхода и бассейна с кругом основания чаши фонтана в центре.

Подвал перекрыт куполом. Переемы плоских ниш — арочные, полуциркулярные. Помещение подвала выложено из белокаменных блоков. Бассейн, основание фонтана и ваза — литые чугунные. Железная решетка ограждения — кованая клепанная, ее столбы — литые чугунные. Декоративная скульптура фонтана отлита из бронзы. Массивный цоколь фонтана облицован крупными квадратами гранита, имеющими в среднем размер 66х38 см.

Плоскость высокого цоколя фонтана расчленена массивным горизонтальным рустом с глубокими швами, придающим ей определенную строгость и суровость, свойственную многим произведениям позднего классицизма. Помещенные в глубокие ниши плоские чаши нижних бассейнов имеют форму половины изящной раковины с согнутым краем, декорированным фризом из стилизованных акантовых листьев.

Верхняя площадка цоколя имеет ограждение из ажурной кованой решетки строгого рисунка в квадратных гранитных столбах. По горизонтали она расчленена на две крайние узкие полосы с орнаментом из классического меандра и широкую, центральную с плавно пересекающимися прутьями. Цилиндрический пьедестал фонтана оформлен четырьмя львиными масками и фризом из классического меандра.

/см. вкладыш № I/

с) общая оценка общественной, научно-исторической и художественной значимости памятника.

Единственное из сохранившихся на месте и действующих сооружений, связанных с водоснабжением Москвы XIX в. В его скульптурной группе — весьма оригинальном произведении I-й пол. XIX в. — удачно сочетается определенная символика и жанровый характер изображаемого сюжета.

VIII. ОСНОВНАЯ БИБЛИОГРАФИЯ, АРХИВНЫЕ ИСТОЧНИКИ, ИКОНОГРАФИЧЕСКИЙ МАТЕРИАЛ.

Водоснабжение Москвы в 1779—1901 гг. М., 1902 г.

IX. ТЕХНИЧЕСКОЕ СОСТОЯНИЕ

		хорошее	среднее	плохое	аварийное
характеристика общего состояния: для памятников археологии	культурного слоя важнейших находок				
для памятников архитек- туры и истории	конструкций стен покрытий потолков пола декора фасадов интерьеров	+			
в интерьере:	живописи скульптуры прикл. ис-ва				
для памятников мону- ментального искусства	цоколя постаменты скульптуры грунта красочного слоя	+	+		

X. СИСТЕМА ОХРАНЫ

а) категория охраны

союзная	республ.	местная	не состоит
	+		

б) дата и № документа о принятии под охрану Постановление Совета Министров РСФСР
от 30.08, 1960 г.

в) границы охранной зоны и зоны регулирования застройки (краткое описание со ссылкой на утверждающий докумен-)

Охранная зона находится в стадии корректировки

г) балансовая принадлежность и конкретное использование Дорожно-эксплуатационное управление
№ 8 двеста "Мосгортранса" № 216 от 1978 г.

д) дата и № охранного документа _____

Дата составления паспорта _____

май 1978

Составитель арх. Малыгин С.М.

(ф. и. о. должность или профессия)

С.М. Малыгин
(подпись)

Инспектор по охране памятников _____

(подпись)

М. П.

[Handwritten signature]

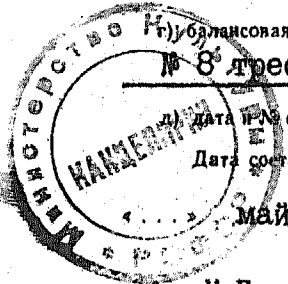

Вкладыш № I

Фонтан водоразборный
/Петровский/

1830-1835 г.

Москва, Свердловский р-н,
пл.Свердлова, сквер

УП.а) /продолжение/

Расположенная у высокого круглого столба скульптурная группа Петровского фонтана тематически связана с Большим театром. Изображенные здесь "путти" олицетворяют собой вакханалию во время шествия Диониса, которая стала символом зарождения классического театра. Между тем, определенная подвижность общей композиции скульптурной группы фонтана, живость образной трактовки ее отдельных фигур говорит о жанровом характере изображенной здесь сцены. С большим мастерством, например, здесь переданы испуг и обида поваленного на землю мальчика. Об аллегорическом характере всей композиции напоминают лишь некоторые атрибуты: маски, корона и мантия, в которые облачен один из "путти", изображающий молодого Диониса. В целом же это весьма оригинальное произведение И.П.Витали уже далеко от строгости и определенной статичности форм, свойственных русской скульптуре начала XIX в.



















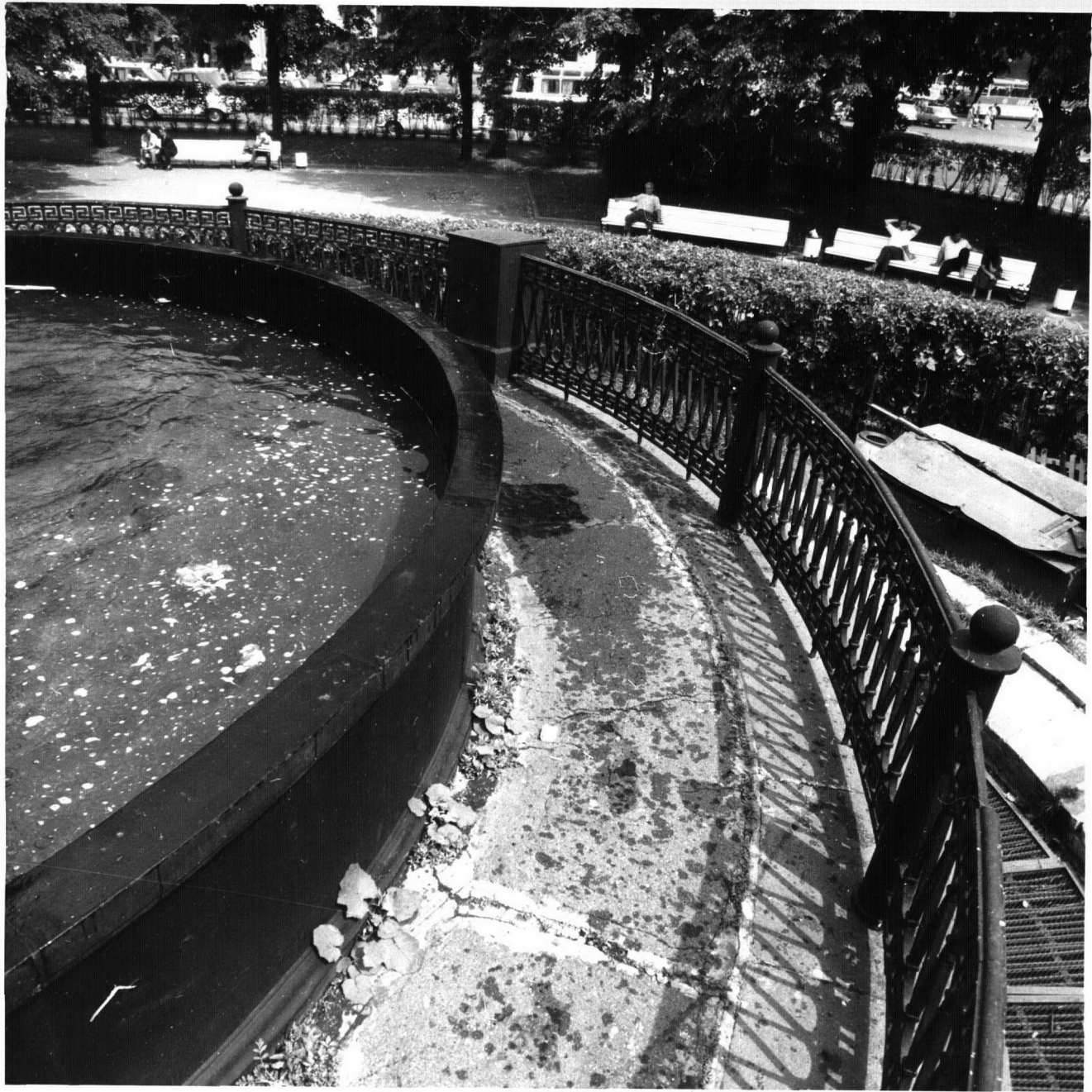











Планъ Императорской площади

составленъ въ Императорской канцелярии съ показаніемъ границъ земли
 Императорской университетской гласной палаты и Санкт-
 Петербургской Императорской Академіи наукъ, составленъ въ Императорской канцелярии въ Санкт-
 Петербургѣ года 1818^{го}

Для регулярнаго плана.

Иосифъ Павловичъ посланникъ Императоръ въ Петербургѣ Января 1818 года
 Императоръ Александръ Павловичъ
 Императоръ Николай Павловичъ
 Императоръ Александръ Павловичъ

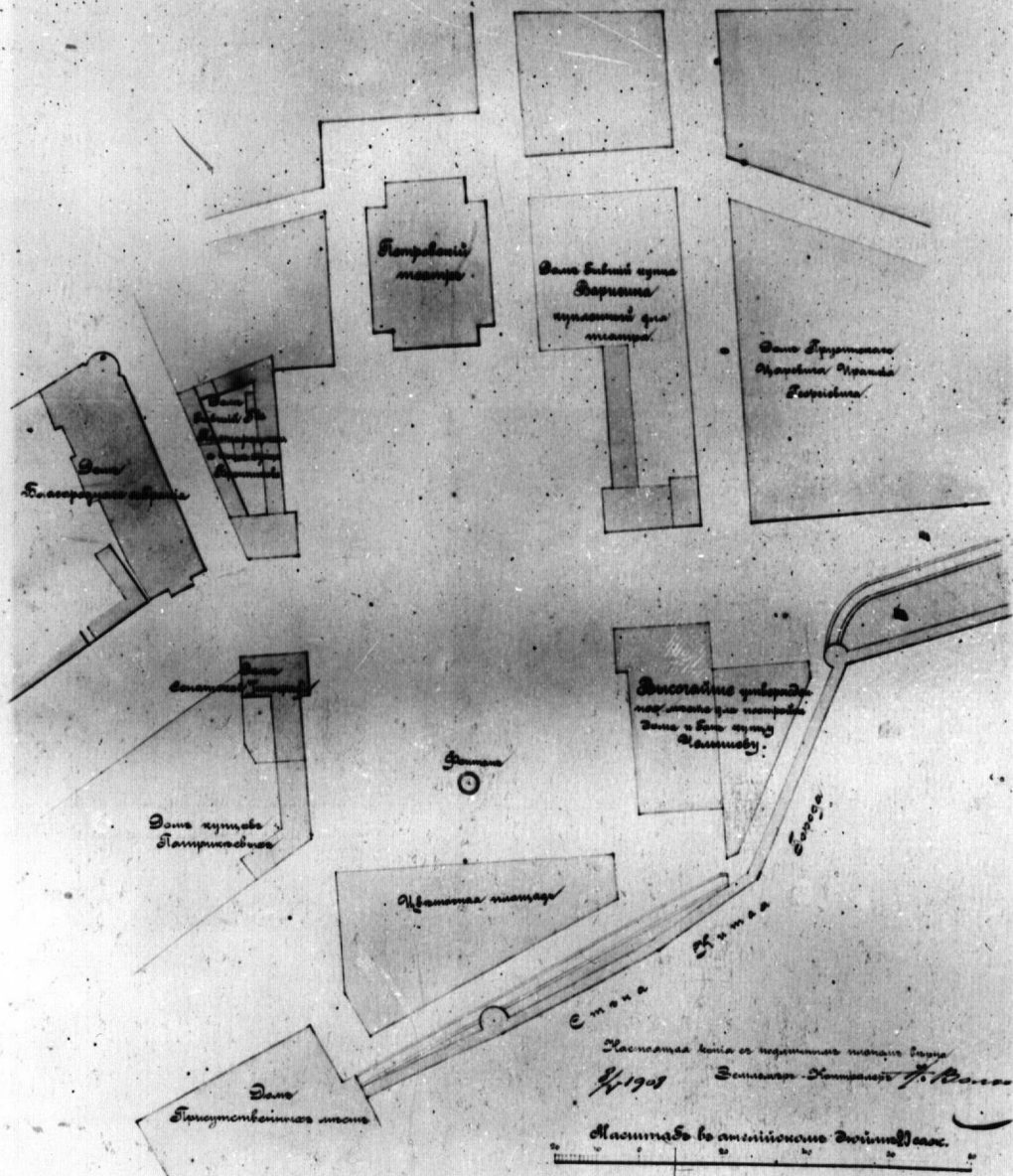

Планъ Театральной площади

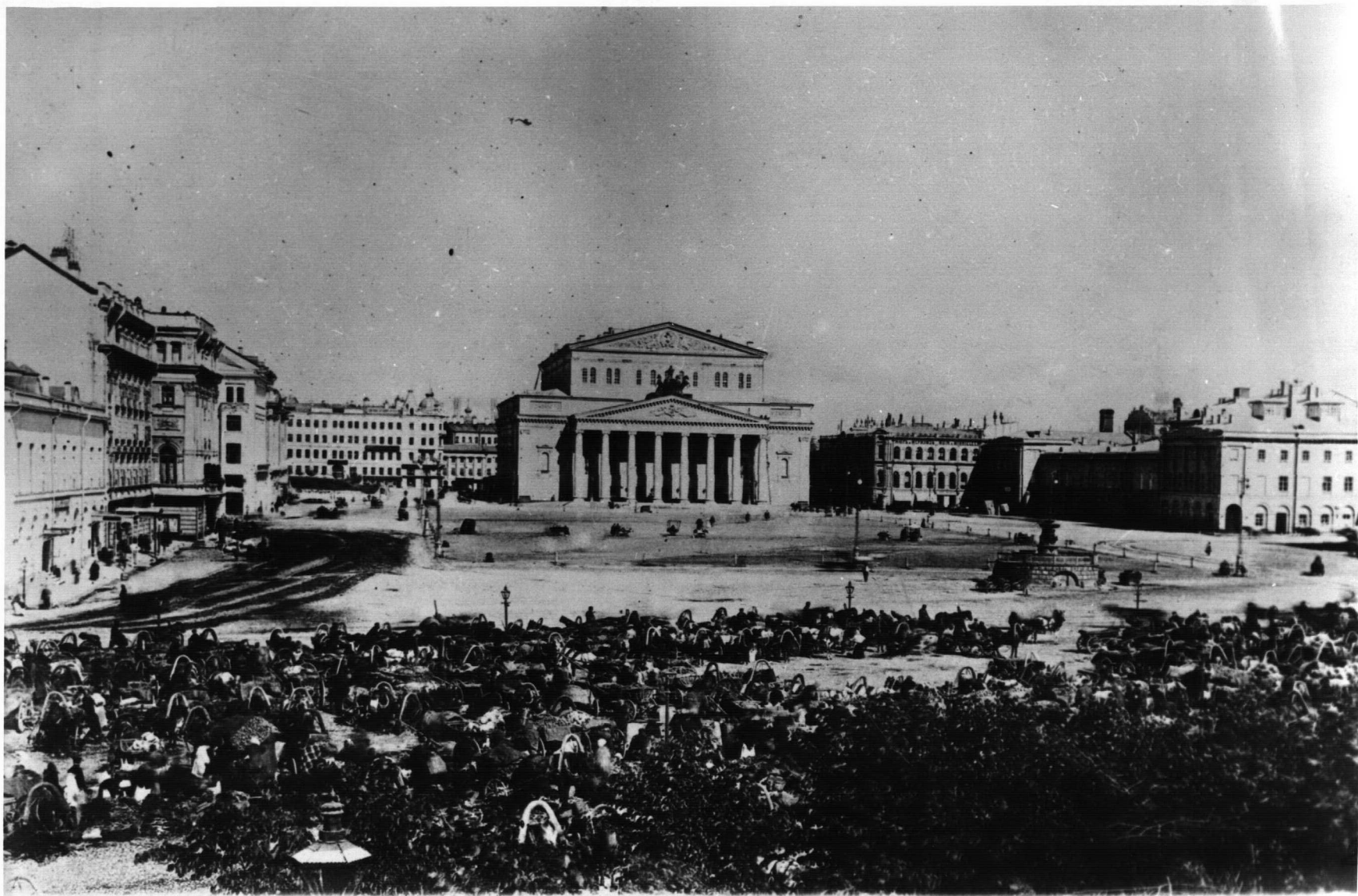

3. Вид на Театральную пл. от Китайгорода

МОСКВА
ФОНТАН

СВЕРДЛОВСКИЙ
(ВОДОРАЗБОРЩИЙ)
ПЛОЩАДЬ СВЕРДЛОВА

РАБОЦА
1890-1899 г.
СКВЕР

2-й ДРУС

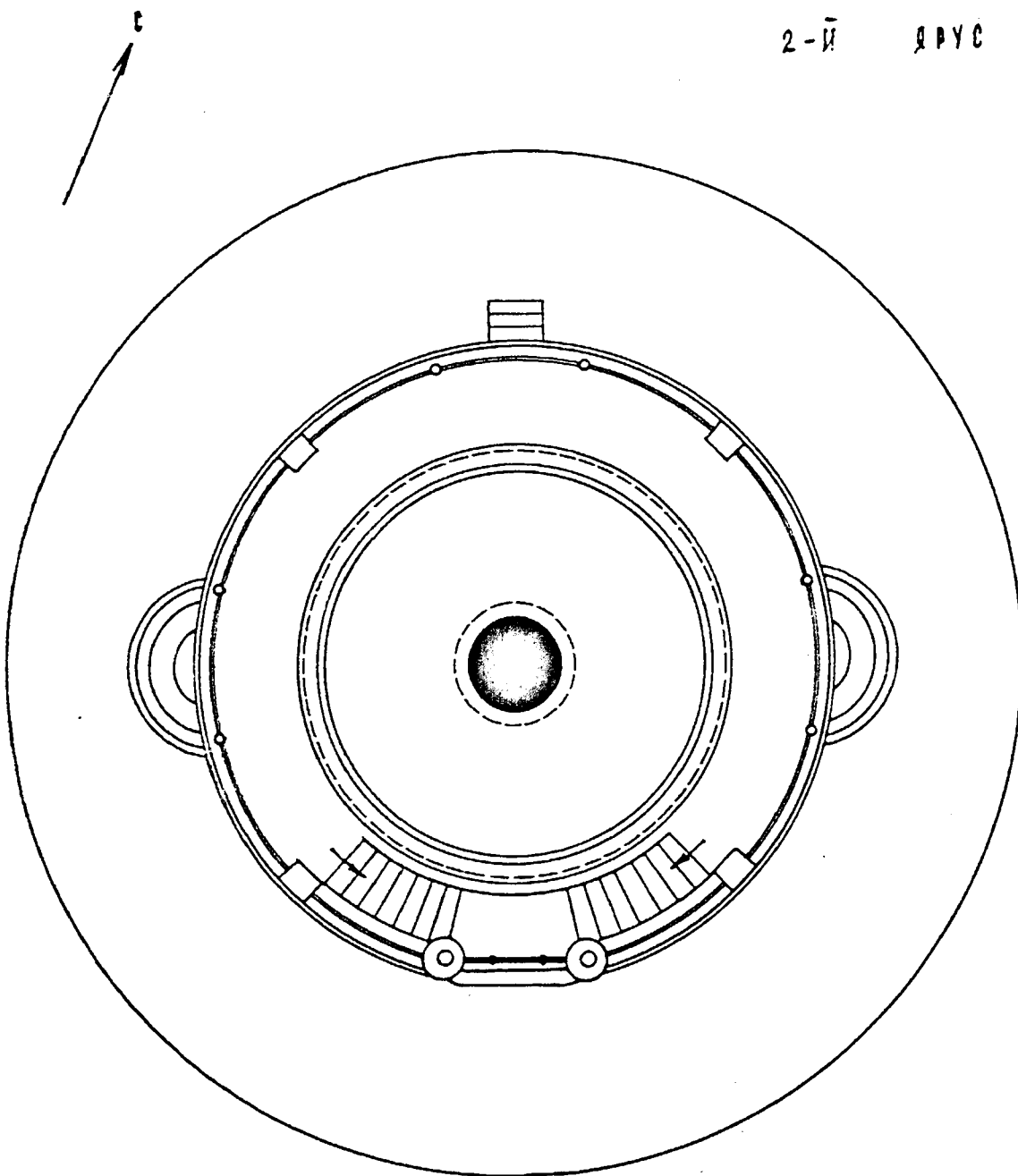

2

МОСПРОЕКТ - 2
МАСТЕРСКАЯ - 13
ЧИБЕКОВА О.Г.
1983 г.

МОСКВА СВЕРДЛОВСКИЙ
ФОНТАН (ВОДОРАЗБОРНЫЙ)
ПЛОЩАДЬ СВЕРДЛОВА

ФАБРИКА
1890-1895 г.
СКВЕР.



1-й КРУГ

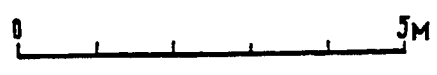
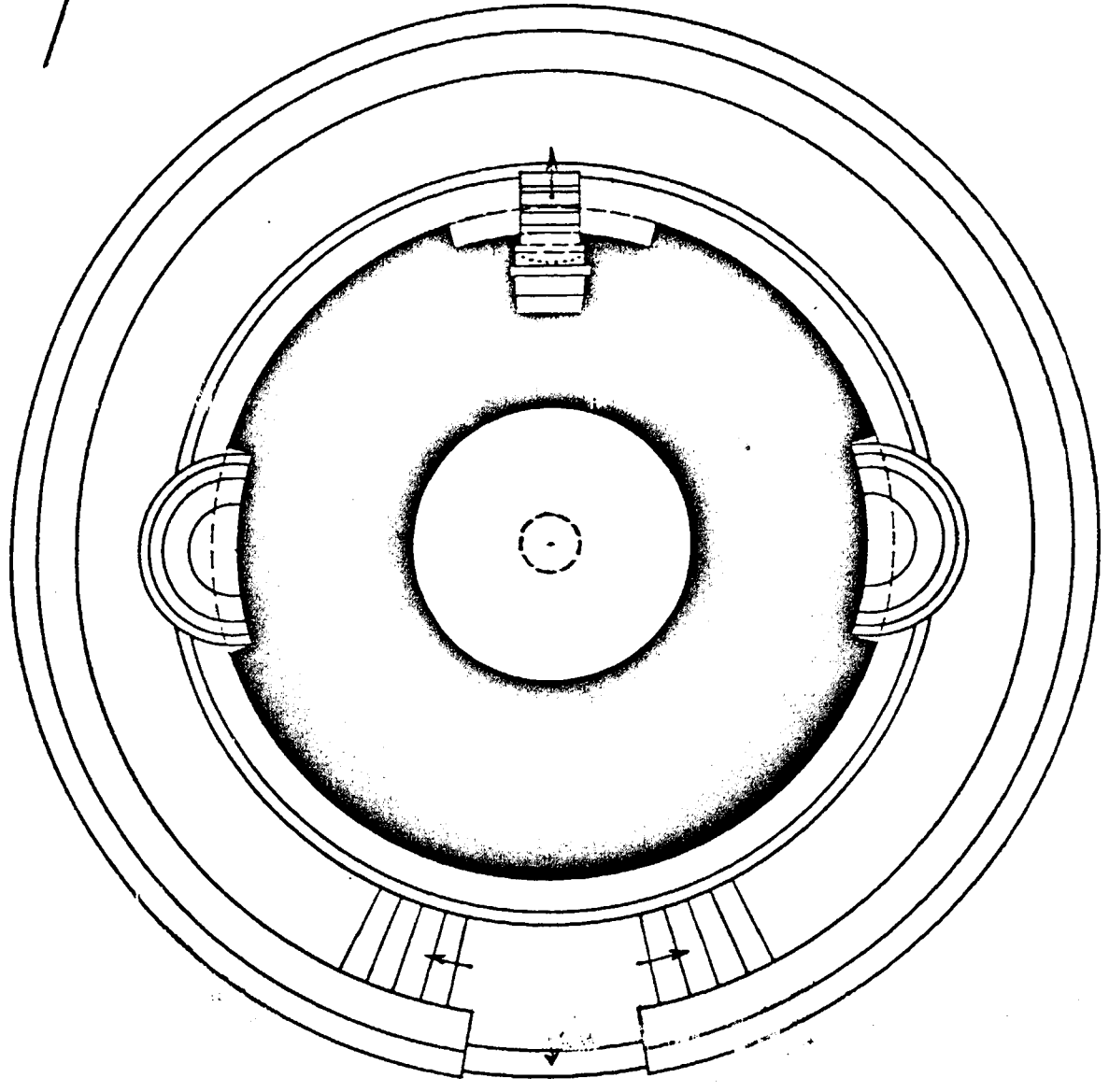

1

М В С П Р О Е К Т - 2
М А С Т Е Р С К А Я - 13
Ч И Б Е З К О В А О.Г.
1983 г.

МОСКВА СВЕРДЛОВСКИИ РАЙОН
ФОНТАН (ВОДОРАЗБОРЧИЙ) 1890-1895г.
ПЛОЩАДЬ СВЕРДЛОВА СКВЕР.

ПОДВАЛ

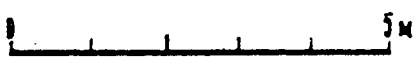
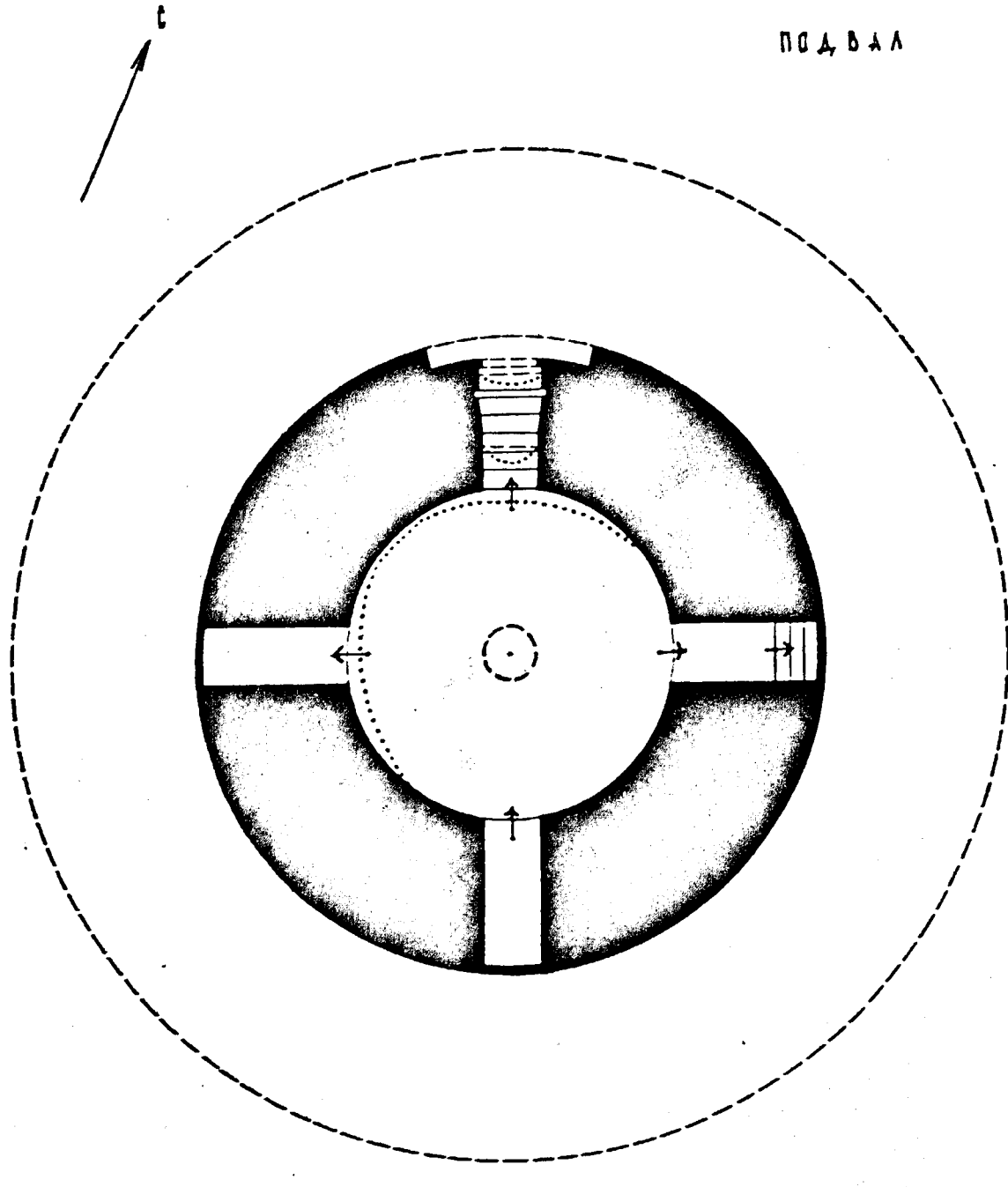

ПРОЕКТ - 2
МАСТЕРСКАЯ - 13
ЧИБЕКОВА О.С.
1983 г.

3.7216-1.32.1

МИНИСТЕРСТВО КУЛЬТУРЫ СССР ● ПЯМЯТНИКИ ИСТОРИИ И КУЛЬТУРЫ СССР (недвижимые)

Гл. упр. по охр. и исполъз. памятн. истории и культ.

СОЮЗНАЯ РЕСПУБЛИКА РСФСР Мин-ва культ. РСФСР, ГИОИ г. Москвы

(наименование республиканского органа охраны)

Адрес г. Москва, Свердловский р-н, пл. Свердлова, сквер
 (АССР, край, область; район, автономная обл.; национальный округ; населенный пункт)

УЧЕТНАЯ КАРТОЧКА
Фонтан водоразборный (Петровский)

I. НАИМЕНОВАНИЕ ПЯМЯТНИКА

II. ТИПОЛОГИЧЕСКАЯ ПРИНАДЛЕЖНОСТЬ

памятник археологии	памятник истории	памятник архитектуры	памятник монумент. ис-ва
		8.	

III. ДАТИРОВКА ПЯМЯТНИКА

1830-1835 гг.

IV. ХАРАКТЕР СОВРЕМЕННОГО ИСПОЛЬЗОВАНИЯ

по перво-начальному назначению	культурно-просвети-тельное	туристско-«курортной»	лечебно-оздорови-тельное	жилищ-ные помещения	хозяйст-венное	не исполь-зуется
+						

предлож. по исполъз.

V. ХАРАКТЕРИСТИКА ТЕХНИЧЕСКОГО СОСТОЯНИЯ

хорошее	среднее	плохое	аварийное
+			
союзная	республ.	местная	не состоит
	+		

VI. КАТЕГОРИЯ ОХРАНЫ

наличие утвержденной охранной зоны

да	нет
	+

VII. НАЛИЧИЕ ДОКУМЕНТАЦИИ

паспорт	фотографии	обмеры	реставрационные материалы
+	+	+	+

органы охраны			реставрационные мастерские		музей архив. ВНИИ ИСКУССТВОВН.
союзный	республикан.	местный	республикан.	местные	
	+	+		+	

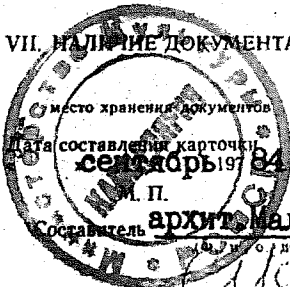

Составитель архитектор **Милыгин С. М.**

(Ф. И. О., должность, или профессия, подпись)

Инспектор по охране памятников

(Ф. И. О., подпись)

УЧЕТНАЯ КАРТОЧКА (оборотная сторона)

Фото или схематический план

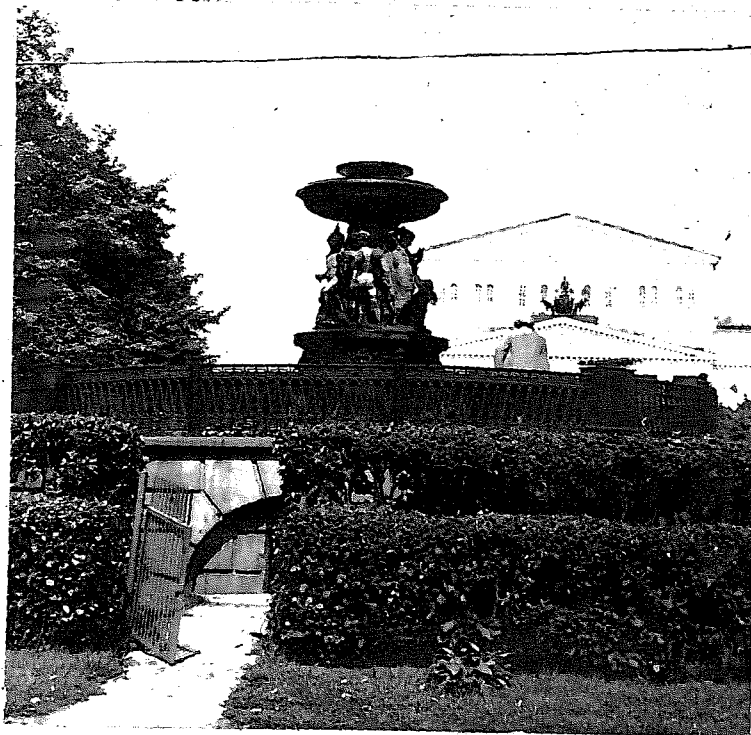

Краткое описание

Петровский водоразборный чугунный фонтан — единственное из сохранившихся на месте и ныне действующих сооружений Мытищенского водопровода был поставлен на высоком каменном цилиндрическом постаменте с подвалом в 1830-1835 гг. по продольной оси Театральной площади, осуществленный в 1820-1840 гг. по проекту известного московского архитектора О.И. Бове (в настоящее время фонтан находится в южной части обширного сквера между проспектом Маркса и пл. Революции). Расположенная у высокого круглого столба, несущего широкую плоскую чашу, скульптурная группа фонтана, отлитая крупным московским скульптором И.П. Витали, тематически связана с Большим театром. Изображенные здесь "путты" олицетворяют собой вакханалию во время шествия Диониса, ставшие символом зарождения классического театра. Определенная живость композиции и жанровый характер изображенных сцен далеки от строгости и статичности форм, свойственной русской скульптуре нач. XIX в., что подчеркивает оригинальность общего замысла скульптора. Об аллегорическом характере самого сюжета напоминают лишь некоторые атрибуты (маски, корона и мантия).