

7406104000

индекс 4.4. 1.32.1.

МИНИСТЕРСТВО КУЛЬТУРЫ РФ.

ПАМЯТНИКИ ИСТОРИИ И КУЛЬТУРЫ РФ.

(недвижимые)

союзная республика РФ.

Управление по охране недвижимых памятников истории и культуры.
(наименование республиканского органа охраны памятников)

ПАСПОРТ

I. наименование памятника Надгробие Р. М. Глиэру.

II. типологическая принадлежность

памятник археологии	памятник истории	памятник архитектуры	памятник монумент. искусства.
			4

III. датировка памятника 1961 - 1962 годы.

IV. адрес памятника г. Москва, Центральный округ, Лужнецкий пр., 2,
Новодевичье кладбище, участок № 1-63-39,
Семейный участок Глиэров.

V. характер современного использования

по первонач. назначению.	культурно-просвет.	туристско-экскурсион	лечебно-оздоровительное.	жилые помещения	хозяйственное.	не используется.
+	музей библ. клуб воен. университет		больн. санат. д/отд. столовая		учрежд. торгов. пром. склад.	

ПРИЛОЖЕНИЕ:

Фото общего вида - 5

Фото фрагментов - 1

Генплан-

Обмеры: планы- 1; фасады-2; Схема фотофиксации - 1;
Схема участка кладбища - 1.

Вкладыш - 5 стр. к разделам VI^а, VII^а и VIII.

VI. ИСТОРИЧЕСКИЕ СВЕДЕНИЯ.

а) для памятников монумент. иск-ва - автор, строитель, заказчик, территория захоронения.

Надгробие на могиле композитора, дирижера и педагога Рейнгольда Морицевича Глиэра (1874/75 - 1956 г. г.) выполнено в 1961 году скульптором М. К. Аникушиным и архитектором В. А. Петровым (см. вкладыш - справку № 1 к разделу VIa). В. А. Петрову принадлежат архитектура памятника и шрифт надписей, М. К. Аникушину - бюст музыканта. При создании бюста скульптором были использованы многочисленные фотографии музыканта и киноплёнки его выступлений. После смерти в 1962 году супруги Рейнгольда Морицевича, Марии Робертовны Глиэр, территория вокруг могил была оформлена каменным бордюром, отмечающим её границы.

В состав комплекса семейного захоронения входят: надгробие Р. М. Глиэру, 1961 г.; надгробие М. Р. Глиэр, 1962 г.; бордюр-ограждение, 1962 г. В 1994 году на территории участка было установлено надгробие над могилой сына музыканта Л. Р. Глиэра.

Р. М. Глиэр родился в Киеве, в семье потомственных мастеров музыкальных инструментов - выходцев из Центральной и Восточной Европы. В 1894 г., окончив Киевское музыкальное училище по классу скрипки, он поступил в Московскую консерваторию, где изучал гармонию, полифонию, музыкальную форму и сочинение. После окончания консерватории в 1901-1906 г. г. преподавал гармонию в музыкальной школе сестер Гнесиных. Первое публичное исполнение сочинения Глиэра - струнного октета - состоялось в Императорском музыкальном обществе в 1901 г. В 1906 г. для обучения в (см. вкладыш № 3 к разделу VIa)

б) перестройки и утраты, изменившие первоначальный облик памятника.

Перестройки и утраты отсутствуют.

в) реставрационные работы (общая характеристика, время, автор, место хранения документации).

Реставрационные работы не проводились.

VII. ОПИСАНИЕ ПАМЯТНИКА.

а) для памятников монумент. иск-ва. - основные особенности композиционного и колористического решения; тексты, материал, техника, размер.

Семейное захоронение Глиэров находится в северо-западной части "старого" кладбища, почти у самой стены Новодевичьего монастыря. Комплекс занимает небольшой, незначительно вытянутый по оси север-юг, прямоугольный в плане участок (стороны- 190x226 см.), обращенный передней стороной на восток. По границам участка выложен невысокий бордюр из серого шлифованного гранита. Надгробия размещены на территории участка не симметрично: в юго-западном углу - надгробие Р. М. Глиэру, являющееся основным композиционным акцентом комплекса, рядом с ним с севера - надгробие его жены, а в северо-восточном углу - надгробие сына.

Бронзовый бюст музыканта установлен на высоком постаменте из серого полированного гранита (стороны- 44 x 54 см., высота- 170 см.), основанием которого служит монолитная плита из того же материала (общая высота памятника- 226 см.). Бюст, с подчеркнута незавершенной поверхностью, выполнен в импрессионистической манере, восходящей к новациям в русской скульптурной пластике конца XIX столетия, отчасти напоминает работы Паоло Трубецкого. Музыкант, одетый во фрак, изображен в позе глубокой задумчивости, со слегка склоненной, опирающейся на руку головой, как бы прислушиваясь к своей последней и теперь уже одному ему доступной мелодии. На восточном фасаде (см. вкладыш № 4 к разделу VIIа)

б) общая оценка общественной, научно-исторической и художественной значимости памятника.

Памятник - замечательный пример надгробия середины XX века с бронзовым бюстом работы скульптора М. К. Аникушина, отличающимся пластичной манерой исполнения и глубоким психологизмом содержания.

VIII. ОСНОВНАЯ БИБЛИОГРАФИЯ, АРХИВНЫЕ ИСТОЧНИКИ, ИКОНОГРАФИЧЕСКИЙ МАТЕРИАЛ.

(см. вкладыш № 4 к разделу VIII)

X. ТЕХНИЧЕСКОЕ СОСТОЯНИЕ

		хорошее	среднее	плохое	аварийное
характеристика общего состояния:					
	для пам-ков археологии				
для памятников архитектуры и истории	культурного слоя				
	важнейших находок				
	конструкций				
	стен				
	покрытий				
	потолков				
	пола				
в интерьере	декора фасадов				
	интерьеров				
	живописи				
	скульптуры				
для памятников монументального искусства	приклад. искусства				
	цоколя	+			
	постаментов	+			
	скульптуры	+			
	грунта				
	красочного слоя				

X. СИСТЕМА ОХРАНЫ

а) категория	республиканская	местная	вновь выявленный памятник.	не состоит
охраны.	+			

б) дата и № документа о принятии на охрану Постановление Сов. Мин. РСФСР № 624 от 4 августа 1974 г.

в) границы охранной зоны и зоны регулирования застройки (краткое описание со ссылкой на утверждающий документ).

Границы охранной зоны не установлены.

г) балансовая принадлежность и конкретное использование Используется по назначению.

д) дата и № охранного документа Нет.

Дата составления паспорта
1998 г.

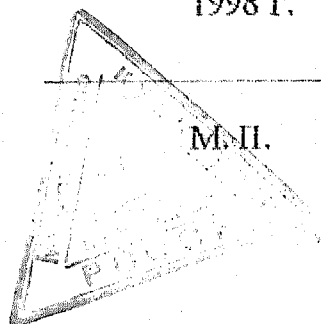

Составитель:

Шармин П. Н. искусствовед

(подпись)

инспектор по охране памятников

Вкладыш - справка № 1 к паспорту

Надгробие Р. М. Глиэру (Семейный участок Глиэров), 1961-1962 г. г.

г. Москва, Центральный округ, Лужнецкий пр., 2,

Новодевичье кладбище, участок № 3-63-39.

к разделу VIа.

Михаил Константинович Аникушин (1917- 1996 г. г.) - скульптор-монументалист, профессор Ленинградского Института живописи, скульптуры и архитектуры им. И. Е. Репина, руководитель Творческой мастерской Академии Художеств СССР, Лауреат Ленинской премии (1958 г.), Герой социалистического труда (1977 г.) Родился в 1917 г. В 1937 г. поступил в Институт живописи, скульптуры и архитектуры Всероссийской академии художеств в класс профессора А. Т. Матвеева, который закончил после войны. На протяжении многолетней творческой деятельности Аникушиным были выполнены десятки памятников и станковых портретов А. С. Пушкина, А. П. Чехова и В. И. Ленина, установленные в нескольких городах и экспонирующиеся в ряде музеев. Наиболее известные из них - памятник А. С. Пушкину на площади Искусств (1957 г.), памятник В. И. Ленину на Московской площади (1970 г.) в Петербурге и мемориал "Героическим защитникам Ленинграда" (1977 г.) на пл. Победы. Многочисленны портреты работы Аникушина (бюст академика А. И. Войкова в пос. Войково под Петербургом (1957 г.), надгробие артисту Ю. М. Юрьеву в некрополе Мастеров искусств (1961 г.), надгробие академику А. Ф. Иоффе на Литературных мостках Волкова кладбища (1965 г.), надгробие-памятник актеру Н. К. Черкасову в некрополе Мастеров искусств(1971 г.), надгробие психиатру В. М. Бехтереву на Волковом кладбище (1974 г.) - характеризуются поэтическим восприятием и пластичной интерпретацией натуры. Среди них особое

(см. вкладыш-справку № 2 к разделу VIIа)

Вкладыш-справка № 2 к паспорту

Надгробие Р. М. Глиэру (Семейный участок Глиэров). 1961-1962 г.г.

г. Москва, Центральный округ, Лужнецкий пр., 2,

Новодевичье кладбище, участок № 3-63-39.

к разделу VI'a.

место занимает одно из лучших произведений скульптора - надгробие Р. М. Глиэру (1961 г.) на Новодевичьем кладбище в Москве. Аникушин является автором фриза "Победа" на фасаде здания Большого концертного зала "Октябрьский" в Петербурге и сложной, многофигурной композиции памятника Защитникам Ленинграда на пл. Победы (1975 г.). Многолетнее сотрудничество скульптора с архитектором А. В. Петровым началось с их совместной работы над памятником поэту Низами для г. Баку в 1939 г.

Вкладыш № 3 к паспорту

Надгробие Р. М. Глиэру (Семейный участок Глиэров), 1961-1962 г. г.
г. Москва, Центральный округ, Лужнецкий пр., 2,
Новодевичье кладбище, участок № 3-63-39.

к разделу VI/a.

дирижированию Глиэр уезжает в Германию и после возвращения в Россию в 1908 году начинает выступать как дирижер с исполнением главным образом собственных сочинений. Перед Первой Мировой войной в 1913 г. Глиэр переезжает в Киев, где становится профессором, а с 1914 г. - директором Киевской консерватории. В 1920 г. Глиэр вновь переезжает в Москву и до 1941 г. преподает в Московской консерватории полифонию и композицию. В 1920-х г.г. Глиэр являлся сотрудником московского Отдела народного образования, Музыкального отдела Наркомпроса и этнографической секции Пролеткульта. В 1938 г. он был избран председателем московского Союза Композиторов, в 1939-1948 г. г. занимал должность председателя Оргкомитета Союза Композиторов СССР. В 1938 г. Глиэру было присвоено звание Народного артиста СССР, в 1941 г. - доктора искусствоведения.

Среди колоссального творческого наследия музыканта наиболее известными являются: музыка к балету-пантомиме "Клеопатра"(1926 г.); музыка к балету "Красный мак"(1927 г.) - первого советского балета на "актуальную тему"; "Торжественная увертюра" (1937 г.), ставшая на многие годы неотъемлемой частью различных праздничных концертов; увертюра "Ферганский праздник" (1941 г.); знаменитый Концерт для голоса с оркестром (1943 г.); 4-й струнный концерт, посвященный Людвигу ван Бетховену (1943 г.) - самое

(см. вкладыш № 4 к разделу VI/a)

Вкладыш № 4 к паспорту

Надгробие Р. М. Глиэру (Семейный участок Глиэров), 1961-1962 г. г.

г. Москва, Центральный округ, Лужнецкий пр., 2,

Новодевичья кладбище, участок № 3-63-39.

к разделу VIIа.

значительное и наиболее исполняемое из камерно-струнных произведений Глиэра; музыка оперы "Рагнель" (1947 г.); виссончельный концерт Глиэра (1947 г.); музыка балета "Медный всадник" (1949 г.); концерт для валторны, посвященный В. В. Полеху (1950 г.); музыка балета "Дочь Кастилии" (1955 г.).

Трижды - в 1945, 1948 и 1950 г. г. - Глиэру присуждалась Государственная премия. Учениками Глиэра являлись многие выдающиеся отечественные музыканты и композиторы: Н. Я. Мясковский, С. С. Прокофьев, Б. А. Александров, В. С. Виноградов, Ф. Е. Витачек, Л. К. Книшнер, А. В. Мясолов, А. Ф. Мутли, А. Г. Мовиков, Л. А. Половинкин, Н. П. Раков, И. В. Способин, В. Г. Фере, А. И. Хачагурян.

к разделу VIIа.

в нижней его части расположена лаконичная надпись: "ГЛИЭР", выполненная бронзовыми буквами, на северном фасаде в-верху - даты жизни: "1875-1956".

Надгробие М. Р. Глиэр решено как простой низкий параллелепипед из серого шлифованного гранита с необработанной задней стороной; надгробие Л. Р. Глиэра - небольшая трехгранная призма из ~~серого~~ шлифованного габбро.

к разделу VIII.

Р. М. Глиэр, Статьи. Воспоминания. Материалы, т. I-II, М.-Л., 1965-1967. (см. вкладыш № 5 к разделу VIII)

Вкладыш № 5 к паспорту

Надгробие Р. М. Глиэру (Семейный участок Глиэров), 1961-1962 г. г.

г. Москва, Центральный округ, Лужнецкий пр., 2.

Новодевичье кладбище, участок № 3-63-39.

к разделу VIII

В. В. Ермонская, *Советская мемориальная скульптура*, М., 1979, стр. 115, 118.

А. Н. Замощанин, *Аннушкин Михаил Константинович*, М., 1979.

Э. К. Гулинская, *М. Р. Глиэр*, М., 1986.

С. Е. Кишиас, *Новодевичий мемориал*, М. 1995, стр. 130.

Обмерные планы, фотографии и негативы хранятся в архиве УГК ОИП г. Москвы.

г. Москва, Центральный округ, Лужнецкий пр., 2,
Новодевичье кладбище, участок № 3-63-39.
Надгробие Р. М. Глиэру, 1961 г.
(Семейный участок Глиэр)
План.

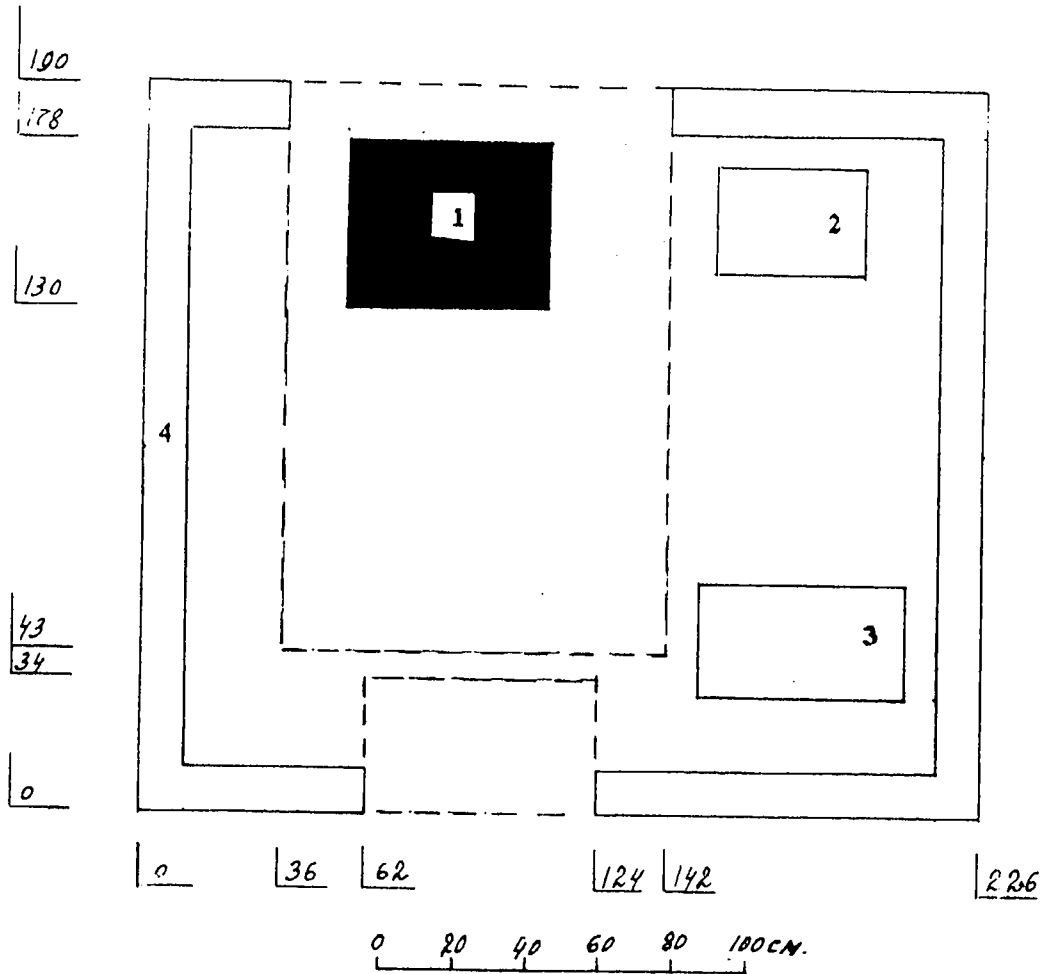

Экспликация:

1. Надгробие Р. М. Глиэру, 1961 г.
2. Надгробие М. Р. Глиэр, 1962 г.
3. Надгробие Л. Р. Глиэру, 1994 г.
4. Бордюр-ограждение, 1962 г.

Обмер: Шармина П. Н.
1998 г.

г. Москва, Центральный округ, Лужнецкий пр., 2,
Новодевичье кладбище, участок № 3-63-39.
Надгробие Р. М. Глиэру, 1961 г.
(Семейный участок Глиэр)
Северный фасад.

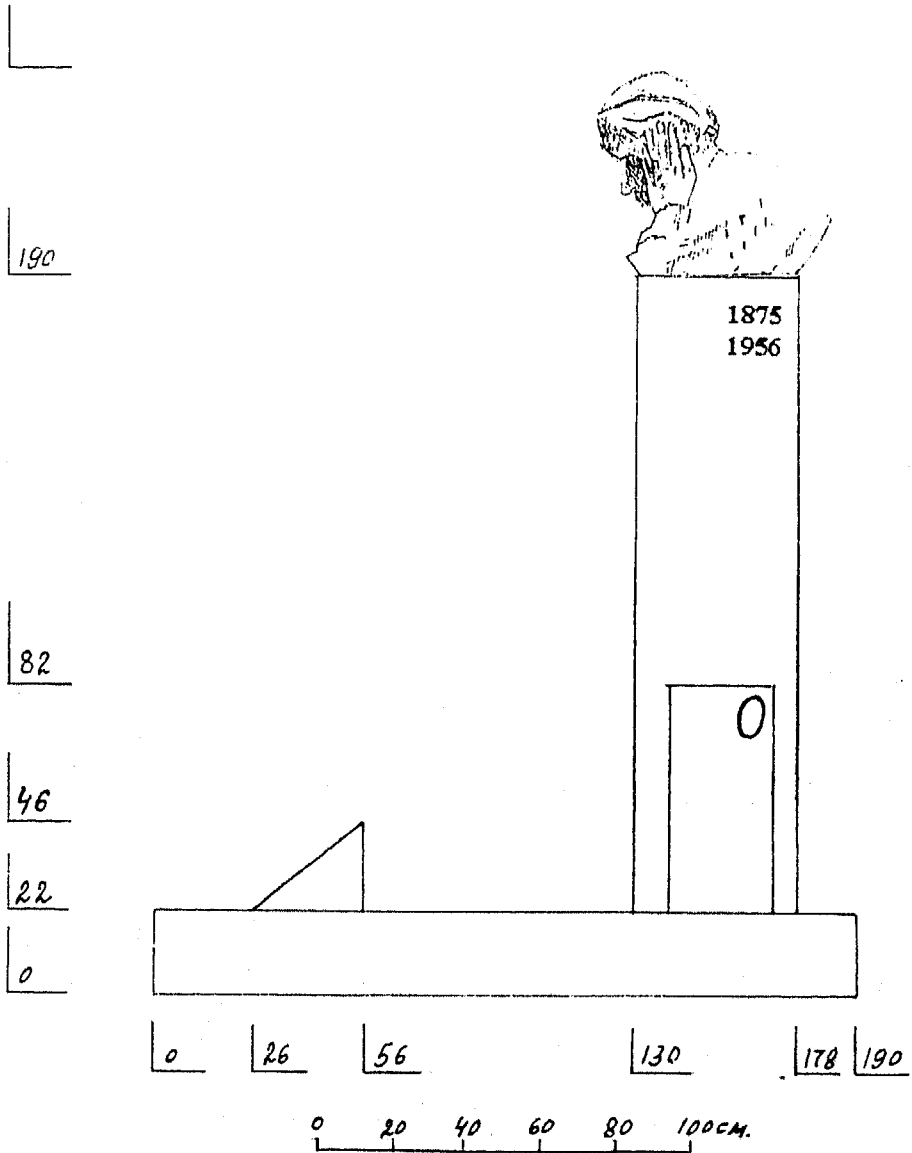

Обмер: Шаркина П. Н.
1998 г.

г. Москва, Центральный округ, Лужнецкий пр., 2,
Новодевичье кладбище, участок № 3-63-39.
Надгробие Г. М. Глэру, 1961 г.
(Семейный участок Глэров).
Схема фотофиксации.

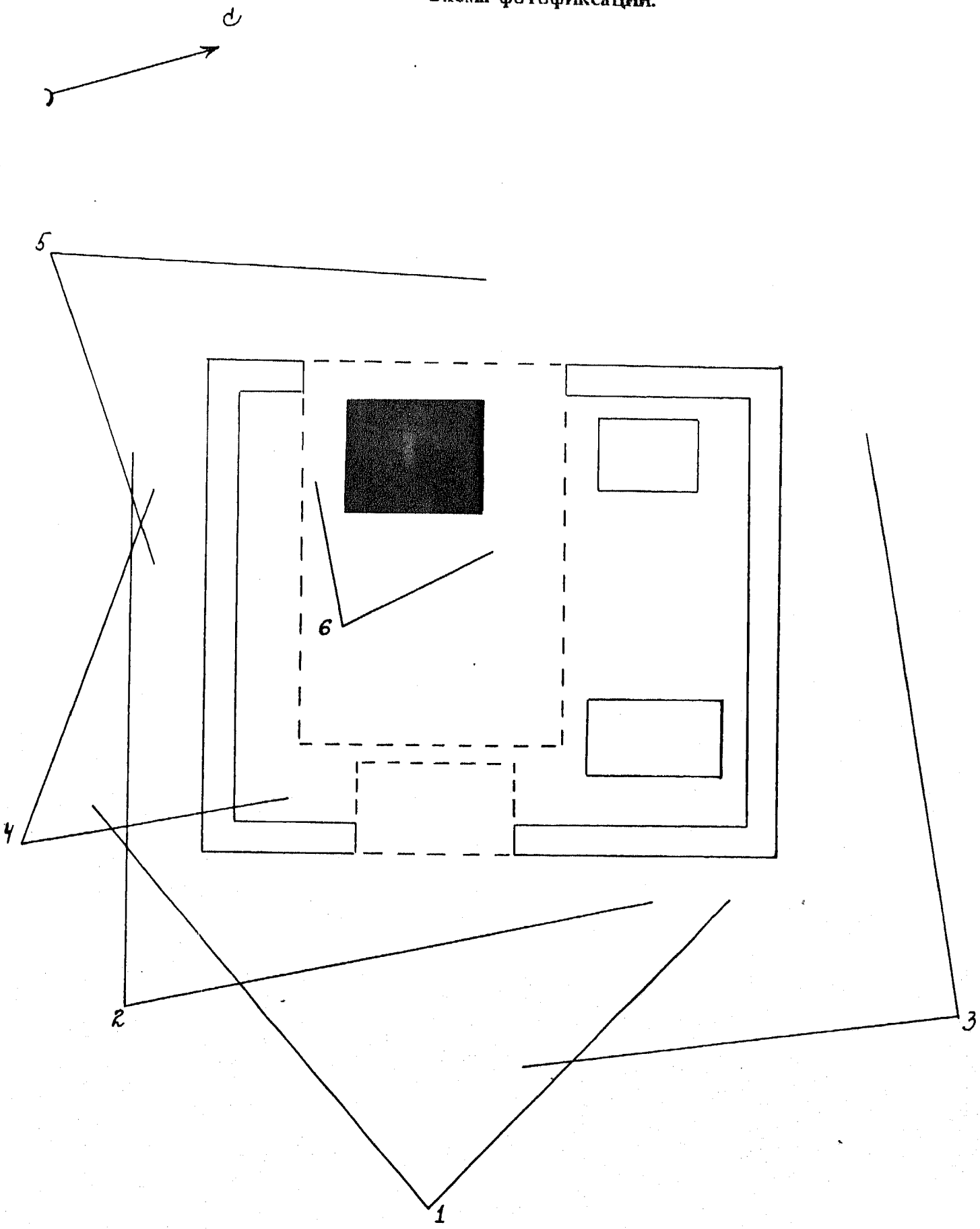

Обмер:
Шармина П. Н., 1998 г.

г. Москва, Центральный округ, Лужнецкий пр., 2,
Новодевичье кладбище, участок № 3-63-39.
Надгробие Р. М. Глиэру, 1961 г.
(Семейный участок Глиэр)
Восточный фасад.

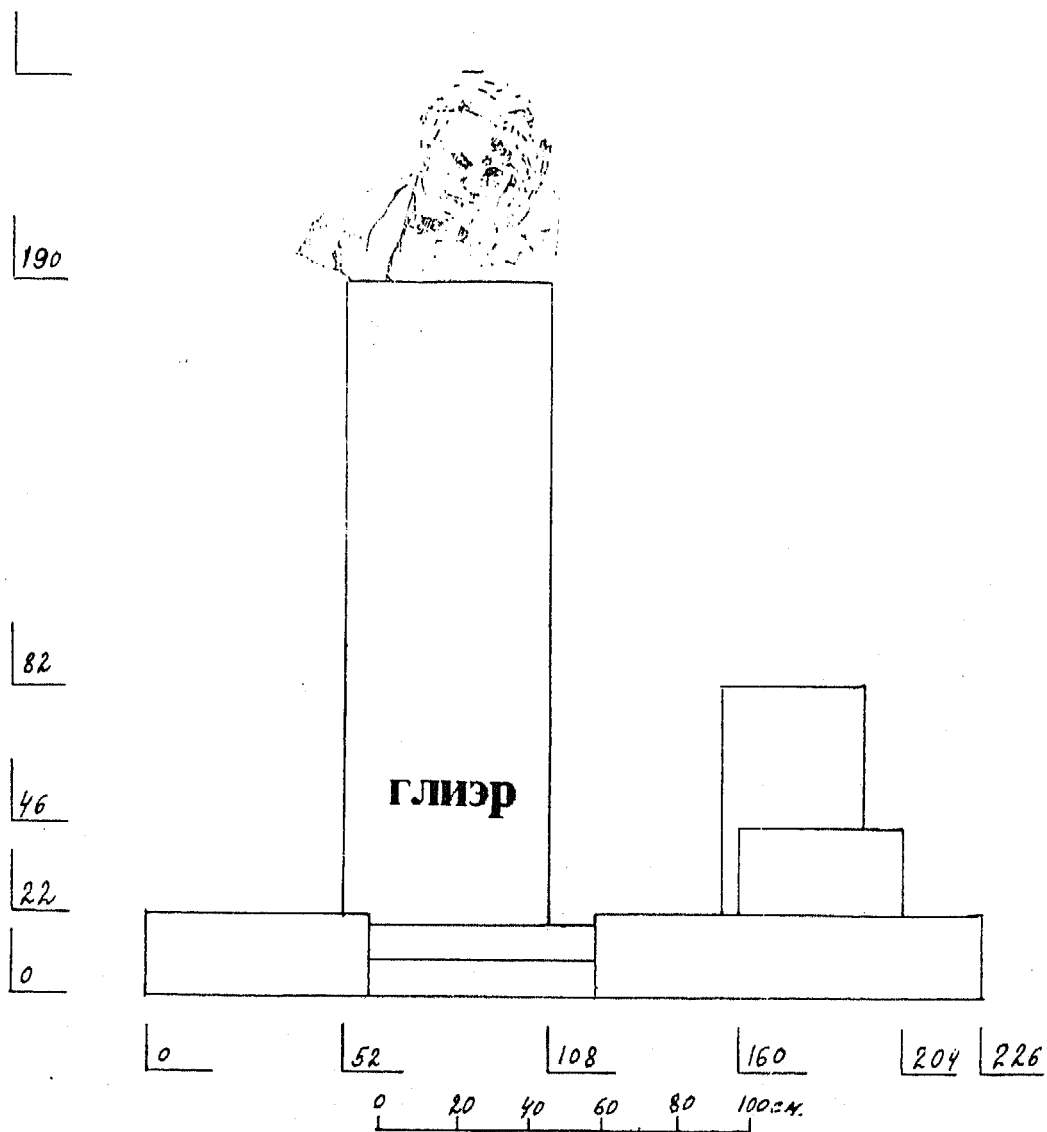

Обмер: Шармита П. Н.
1998 г.

г. Москва, Центральный округ, Лужнецкий пр., 2,
 Новодевичье кладбище, участок № 3-63-39.
 Надгробие Р. М. Глиэру, (Семейный участок Глиэров),
 1961-1962 г. г.,

Схема кладбищенского участка.

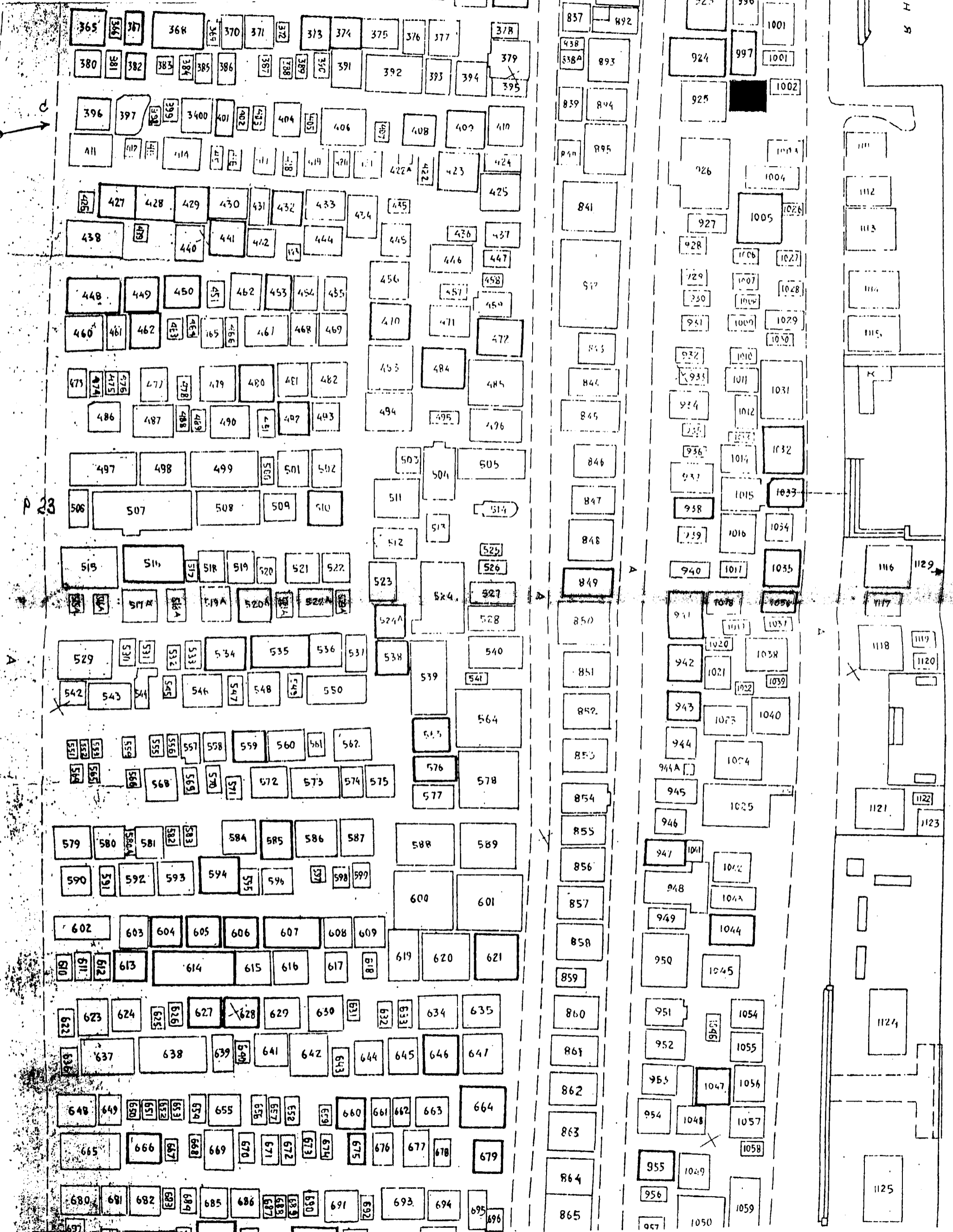



ТЕНКО
П.

УМЕР
ГЕРА





TAMBO

TAMBO
GEORGIA PERMICAL
1913 - 1994







4.4. 1.32.1.

МИНИСТЕРСТВО КУЛЬТУРЫ РФ. ПАМЯТНИКИ ИСТОРИИ И КУЛЬТУРЫ РФ. (недвижимые) инвент.
 РОССИЙСКАЯ ФЕДЕРАЦИЯ. УПРАВЛЕНИЕ ОХРАНЫ КУЛЬТУРНОГО НАСЛЕДИЯ.
 АДРС: г. Москва, Центральный округ, Лузский пр., 2. Новодевичье кладбище. участок
3-66-62

УЧЕТНАЯ КАРТОЧКА

И. НАИМЕНОВАНИЕ ПАМЯТНИКА Надгробие Р. М. Глиэру
 (Семейный участок Глиэров).

II. ТИПОЛОГИЧЕСКАЯ ПРИНАДЛЕЖНОСТЬ	ПАМЯТНИК АРХЕОЛОГИИ	ПАМЯТНИК ИСТОРИИ	ПАМЯТНИК АРХИТЕКТУРЫ	ПАМЯТНИК МОНУМЕНТ. ИСК. В.
				4

III. ДАТИРОВКА ПАМЯТНИКА. 1961-1962 годы, 1994 год.

IV. ХАРАКТЕР СОВРЕМЕННОГО ИСПОЛЬЗОВАНИЯ	ПО ПЕРВОНА- ЧАЛЬНОМУ ВЗНАЧЕНИЮ	КУЛЬТУРНО- ПРОСВЕТИ- ТЕЛЬНОЕ	ТУРИСТСКО- ЭКСПОЗИ- ЦИОННОЕ	ЛЕЧЕБНО- ОДОРО- ВИТЕЛЬ- НОЕ	ЖИЛЫЕ ПОМЕ- ЩЕНИЯ	ХОЗЯЙ- СТВЕН- НОЕ	НЕ ИС- ПОЛ- ЗУЕТСЯ
	+						

V. ХАРАКТЕРИСТИКА
ТЕХНИЧЕСКОГО СОСТОЯНИЯ

ХОРОШЕЕ	СРЕДНЕЕ	ПЛОХОЕ	АВАРИЙНОЕ
+			
РЕСПУБЛ.	МЕСТНАЯ	ВНОВЬ ВЫЯВЛЕН. ПАМЯТНИК.	НЕ СОСТОИТ
+			

НАЛИЧИЕ УТВЕРЖДЕННОЙ ОХРАНОЙ ЗОНЫ.

ДА	НЕТ
	+

VII. НАЛИЧИЕ ДОКУМЕНТАЦИИ

ПАСПОРТ	ФОТО	ОБМЕРЫ	РЕСТ. М. ПЛ.
+	+	+	

МЕСТО ХРАНЕНИЯ ДОКУМЕНТАЦИИ ОРГАНЫ ОХРАНЫ. РЕСТАВРАЦИОННЫЕ МАСТЕРСКИЕ. ЦНИ

РЕСПУБЛИКАН.	МЕСТНЫЕ	РЕСПУБЛИКАН.	МЕСТНЫЕ	
+	+			+

ДАТА СОСТАВЛЕНИЯ КАРТОЧКИ: 1998 г.

М. П.

составитель: Шармин П. Н. искусствовед. Инспектор по охране памятников.

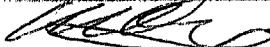
ПОДПИСЬ: 



Семейное захоронение Глизеров расположено в северо-западной части "старого" кладбища. Комплекс занимает небольшой, незначительно вытянутый по оси север-юг, прямоугольный в плане участок, обложенный по периметру бордюром из серого шлифованного гранита. Надгробие дирижеру, комиссару и педагогу Р. М. Глизеру, являющееся основным композиционным акцентом комплекса, поставлено в юго-западном углу участка; рядом с ним с север-надгробие его жены (1962 г.), а в северо-восточном углу - надгробие сына (1994 г.)

Памятник Р. М. Глизеру представляет собой бронзовый бюст, поставленный на высокий постамент - параллелепипед из серого шлифованного гранита. Строгая, жесткая архитектура памятника (арх. В. А. Петров) подчеркивает пластичную, близкую к принципам импрессионизма манеру исполнения бюста, принадлежащего творчеству скульптора М. К. Анискушина.