

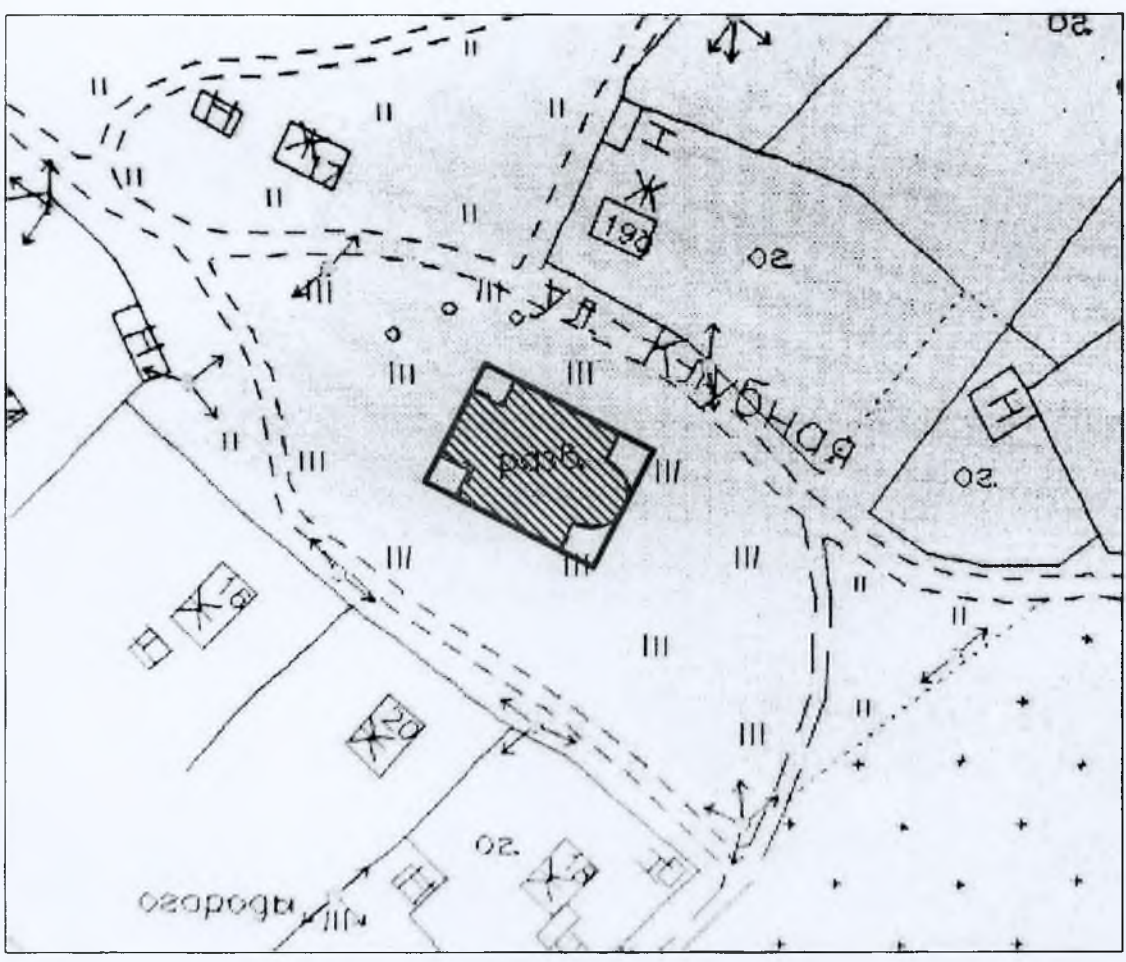

Приложение 1
к Приказу комитета по культуре
Ленинградской области
от «6» 08 2018 г. № _____

01-03/18-104

**Границы территории объекта культурного наследия
«Церковь иконы Тихвинской Божьей Матери»,
расположенного по адресу: Ленинградская область, Волховский район,
Колчановское сельское поселение, с. Колчаново, ул. Клубная, д. 64**



Условные обозначения:

-  Граница территории объекта культурного наследия
-  Объект культурного наследия регионального значения

**Координаты поворотных точек границ территории объекта культурного наследия
«Церковь иконы Тихвинской Божьей Матери»,
расположенного по адресу: Ленинградская область, Волховский район,
Колчановское сельское поселение, с. Колчаново, ул. Клубная, д. 64**

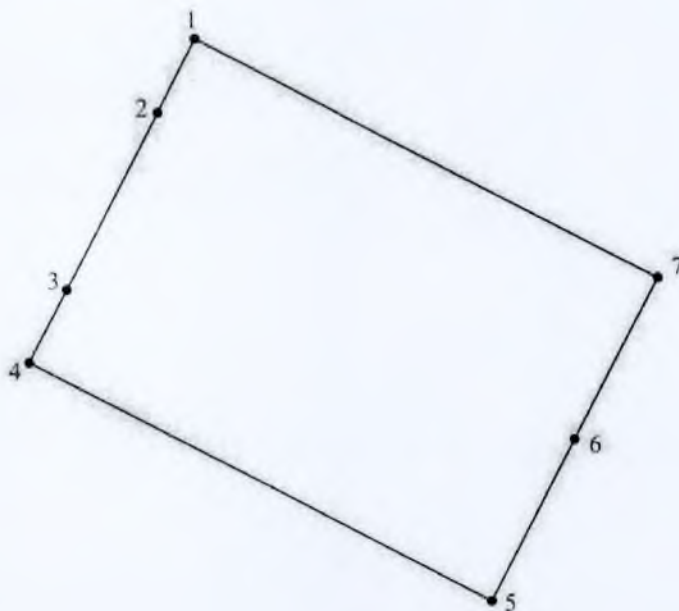

Номер Поворотной точки	Координаты поворотных точек в WGS (градусы/мин/сек)		Координаты поворотных точек в местной системе координат – СК 1963 район С зона 3.5	
	У	Х	У	Х
1.	60°0'36.025"	32°35'35.790"	6644253.384	258116.699
2.	60°0'35.910"	32°35'35.599"	6644249.812	258113.750
3.	60°0'35.525"	32°35'35.023"	6644237.872	258104.851
4.	60°0'35.363"	32°35'34.778"	6644232.850	258101.068
5.	60°0'34.744"	32°35'36.902"	6644213.758	258134.022
6.	60°0'35.107"	32°35'37.424"	6644225.028	258142.086
7.	60°0'35.417"	32°35'37.867"	6644234.625	258148.927

Описание границ

Граница территории объекта культурного наследия от точки 1 до точки 2 проходит на юго-запад до отстки здания церкви, расположенной по адресу: Ленинградская область, Волховский муниципальный район, Колчановское сельское поселение, с. Колчаново, ул. Клубная, д. 64, от точки 2 до точки 3 на юго-запад по отстке здания церкви, от точки 3 до точки 4 на юго-запад, от точки 4 до точки 5 на юго-восток, от точки 5 до точки 6 на северо-восток до отстки здания церкви, от точки 6 до точки 7 на северо-восток, от точки 7 до точки 1 на северо-запад.

**Режим использования территории объекта культурного наследия
«Церковь иконы Тихвинской Божьей Матери»,
расположенного по адресу: Ленинградская область, Волховский район,
Колчановское сельское поселение, с. Колчаново, ул. Клубная, д. 64**

1. На территории памятника запрещаются: строительство объектов капитального строительства и увеличение объемно-пространственных характеристик существующих на территории памятника объектов капитального строительства; проведение земляных, строительных, мелиоративных и иных работ, за исключением работ по сохранению объекта культурного наследия или его отдельных элементов, сохранению историко-градостроительной или природной среды объекта культурного наследия.

2. На территории памятника разрешается ведение хозяйственной деятельности, не противоречащей требованиям обеспечения сохранности объекта культурного наследия и позволяющей обеспечить функционирование объекта культурного наследия в современных условиях.

3. Запрещается использовать территорию объекта культурного наследия:



под склады и объекты производства взрывчатых и огнеопасных материалов, предметов и веществ, загрязняющих интерьер объекта культурного наследия, его фасад, территорию и водные объекты и (или) имеющих вредные парогазообразные и иные выделения;



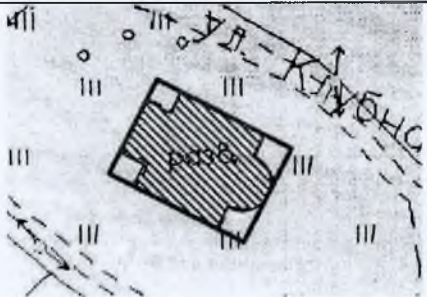

под объекты производства, имеющие оборудование, оказывающее динамическое и вибрационное воздействие на конструкции объекта культурного наследия, независимо от мощности данного оборудования;

под объекты производства и лаборатории, связанные с неблагоприятным для объекта культурного наследия температурно-влажностным режимом и применением химически активных веществ.

01-03/18-104

**Предмет охраны
объекта культурного наследия регионального значения
«Церковь иконы Тихвинской Божьей Матери»,
расположенного по адресу: Ленинградская область, Волховский район,
Колчановское сельское поселение, с. Колчаново, ул. Клубная, д. 64**

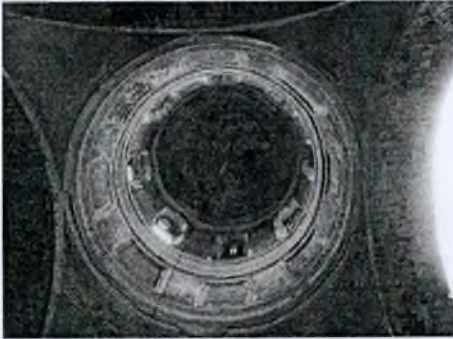
№ пп	Виды предметов охраны	Элементы предметов охраны	Фотофиксация
1	2	3	4
1	Объемно-пространственное решение:	<p>местоположение: на возвышенности у излучины р. Сясь; определенные границы территории объекта;</p> <p>историческая конфигурация («кораблем») и габариты вытянутого вдоль продольной оси одноэтажного здания на подвалах, с пристроенной квадратной в плане трехъярусной колокольней (четверик, восьмерик, цилиндр) и полукруглой апсидой, круглым центральным барабаном с куполом, восьмигранными малыми главами;</p> <p>высотные отметки;</p>	  





			
2	<p>Конструкции здания:</p>	<p>исторические наружные и внутренние капитальные кирпичные стены;</p> <p>купола: сферические на парусах, полусферические;</p>	   

столбы, квадратные опорные;



своды: крестовые,
цилиндрические, в т.ч. в подвале,
подпружные арки.



			
3	<p>Объемно-планировочное решение:</p>	<p>историческое объемно-планировочное решение в габаритах капитальных стен.</p>	
4	<p>Архитектурно-художественное решение фасадов:</p>	<p>архитектурно-художественное решение фасадов в стилистике русско-византийской архитектуры (конфигурация, местоположение, материал);</p> <p>цоколь: пиленые гранитные блоки;</p> <p>отделка: штукатурка (фрагменты), членение стен креповками и пучками из двух или трех полуколонн с капителями в виде листьев, цилиндрическими базами с поясками;</p>	  

оконные проемы:

- полуциркульные с треугольными крышками с завитками и архивольтом на полуколоннах с составными четырехярусными капителями, консоли подоконников;
- полуциркульные с архивольтом в центральном барабане;

исторический рисунок расстекловки оконных заполнений;



дверные проемы: прямоугольные с обрамлением в виде архивольта с фигурной треугольной крышкой (голубец) и архивольтом (кокошник) на полуколоннах с составными четырехярусными капителями, консоли подоконников;

антаблемент с штукатурным поясом во фризе, профилированный карниз;

высокий аттик с декоративными килевидными закомарами и лопатками между ними и круглыми вставками в поле закомар;

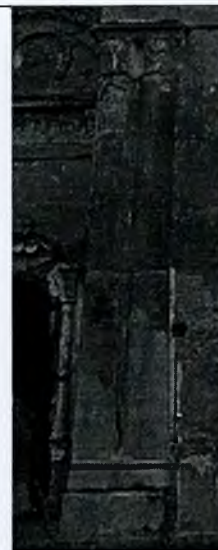
барабаны глав: центральный световой с членениями



		<p>сдвоенными полуколоннами; малые – глухие; парные полуколонны на ребрах восьмигранников;</p> <p>звоны колокольни полуциркульные;</p> <p>оформление яруса колокольни сдвоенными полуколоннами;</p> <p>завершение яруса в виде кокошников.</p>	
5	Декоративно-художественная отделка интерьеров:	плитное покрытие пола, солеи, ступени (известняк);	

штукатурные декоративные
элементы (фрагменты): тянутые
пояски, ниши (ширинки);

фрагменты росписей.



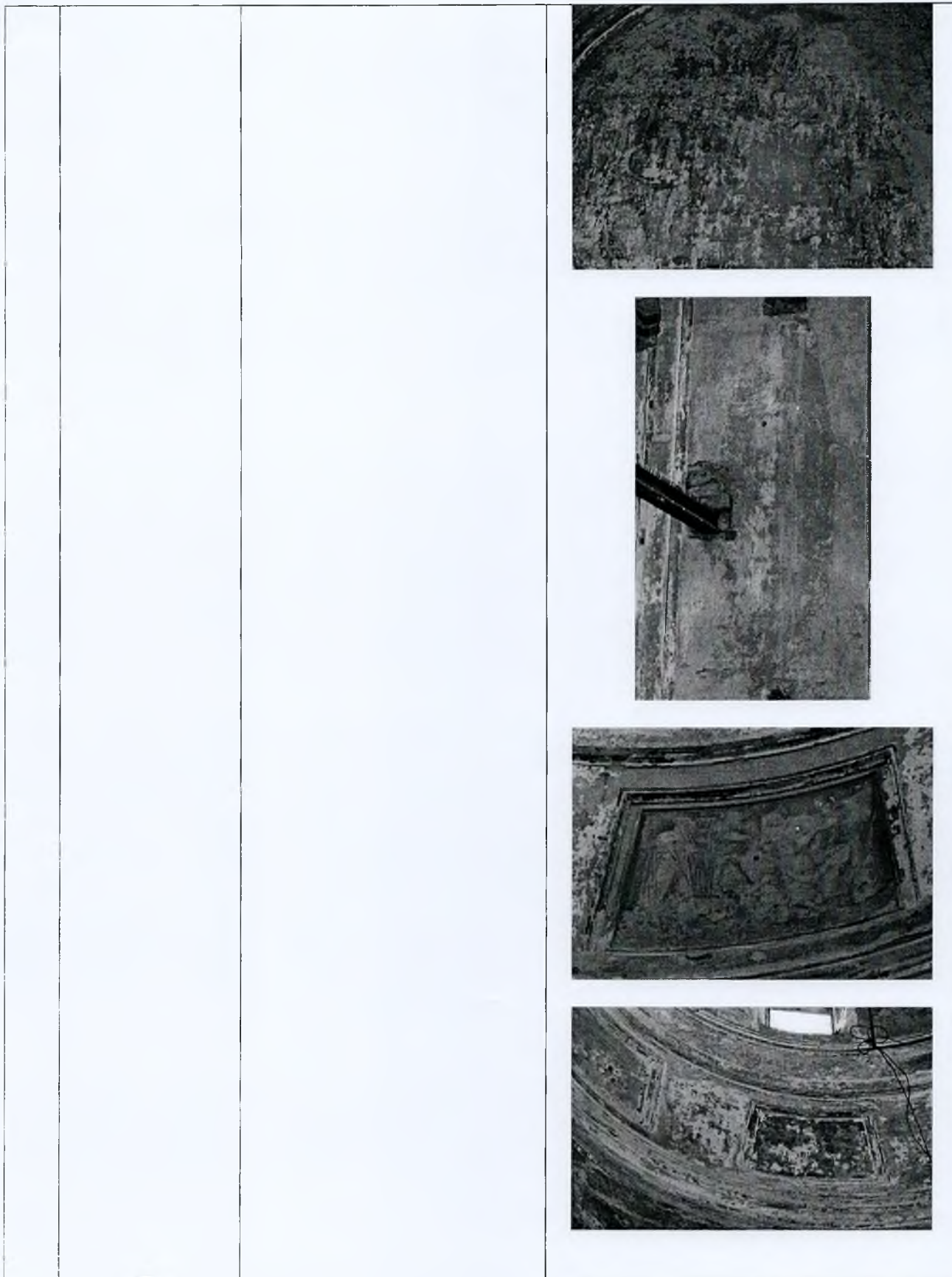

Предмет охраны может быть уточнен в процессе историко-культурных и реставрационных исследований, реставрационных работ.