

ПАМЯТНИКИ ИСТОРИИ И КУЛЬТУРЫ СССР

(НЕДВИЖИМЫЕ)

3500001296

СОЮЗНАЯ РЕСПУБЛИКА РСФСР

Главное Управление по охране памятников Министерства культуры РСФСР

наименование республиканского органа охраны памятников

П А С П О Р Т

I. НАИМЕНОВАНИЕ ПАМЯТНИКА Усадьба Уланова М.Н. Амбар.

II. ТИПОЛОГИЧЕСКАЯ ПРИНАДЛЕЖНОСТЬ

памятник археологии	памятник истории	памятник архитектуры	памятник монум. ис к-ва
		2	

III. ДАТИРОВКА ПАМЯТНИКА (или дата исторического события с которым связано возникновение памятника — для памятников истории)

Конец XIX века

IV. АДРЕС (местонахождение) ПАМЯТНИКА Вологодская обл., Нюксенский р-н,
АССР, край, область, район, автономная область,

Уфтыгский с/с, д.Заречье. (в 2 км от центра сельсовета д.Лесютино).
национальный округ, населенный пункт, пути подъезда

V. ХАРАКТЕР СОВРЕМЕННОГО ИСПОЛЬЗОВАНИЯ

По первонач. назначению	Культурно-просветит.	Туристско-экскурсион.	Лечебно-оздоровительн.	жилые помещения	хозяйственное	не используется
	музей библ. клуб		больн. санат. д/отд		учреждение торговл. промышл. склад	X

ПРИЛОЖЕНИЯ:

- Фото общего вида — I
- Фото фрагментов — 5ь
- Генплан — (см. паспорт на усадьбу)
- Обмеры: план — I
- фасад — -
- разрез — -
- Схематический план — -
- охранной зоны — -
- Схема фотофиксации — I

VI. ИСТОРИЧЕСКИЕ СВЕДЕНИЯ

- а) для памятников археологии — история возникновения, кем и когда производились разведки и раскопки; место хранения коллекций.
- для памятников истории — история возникновения; краткая характеристика событий и лиц, связи с которыми объект приобрел значение памятника.
- для памятников архитектуры и монументального искусства — автор, строитель, заказчик, история создания.

Датировка амбара концом XIX века произведена на основании стилистического анализа постройки и подтверждает сведения, полученные у хозяина (Уланов Михаил Николаевич, в деревне не живет ныне) при первичном обследовании в 1981 г.

История возникновения	История возникновения	История возникновения	История возникновения

б) переустройства и утраты, изменившие первоначальный облик памятника.

История возникновения	Кровля частично покрыта толем. Прочих перестроек и утрат не имеется.		

в) реставрационные работы (общая характеристика, время, автор, место хранения документации).

Реставрационные работы не проводились.

VII. ОПИСАНИЕ ПАМЯТНИКА

а)	для памятников археологии	— характер культурного слоя, важнейшие находки.
	для памятников истории	— характеристика памятника, наличие, текст и время установления мемориальной доски.
	для памятников архитектуры	— основные особенности планировочной, композиционно-пространственной структуры и конструкций; характер декора фасадов и интерьеров; наличие живописи, скульптуры, прикладного искусства; строительный материал, основные габариты.
	для памятников монум. иск-ва	— основные особенности композиционного и колористического решения, тексты, материал, техника, размер.

Амбар расположен к западу от главного дома усадьбы, через проулок, на краю соседнего огорода. Небольшая бревенчатая постройка — четырехстенный сруб с залобником на переднем ^{ЮЖНОМ} фасаде, под двускатной самцовой кровлей. Вынос залобника достаточно велик (фото 1); залобник поддерживают посомы, вытесанные в форме крюка и обтёсанные по бокам (фото 3). Косячатая дверь на главном фасаде по бокам обрамлена плетеными затёсами—"ласами" (фото 5) и поднята над землёй на три венца; перед дверью существовал дощатый помост на выпусках нижних бревен боковых стен (фото 4), ныне полусгнивший. Дверное полотно собрано из толстых досок на шпонах; на замочной скважине сохранилась фигурная железная накладная (фото 6). Стены амбара из брёвен диаметром 25-28 см рублены с остатком. Кровля крыта тёсом, от которого остался только нижний горизонтальный слой; курицы и потоки утрачены, но на коньке сохранился массивный долбленный охлупень с порезкой гребнем на конце (фото 2).

Размеры амбара в плане — 3,8 на 3,8 м (в осях основного сруба).

б) общая оценка общественной, научно-исторической и художественной значимости памятника.

Хороший пример крестьянской хозяйственной постройки конца XIX века — четырехстенного амбара с одним залобником; интересны качественно выполненные простые детали постройки (косячатая дверь, тёсание посомы, охлупень).

VIII. ОСНОВНАЯ БИБЛИОГРАФИЯ, АРХИВНЫЕ ИСТОЧНИКИ, ИКОНОГРАФИЧЕСКИЙ МАТЕРИАЛ

Не имеется.

IX. ТЕХНИЧЕСКОЕ СОСТОЯНИЕ

УТВЕРЖАЮЩИЙ

характеристика общего состояния: для памятников археологии	культурного слоя важнейших находок	хорошее	среднее	плохое	аварийное
		для памятников архитектуры и истории	конструкций стен покрытий потолков пола декора, фасадов интерьеров		X X X X X
в интерьере:	живописи скульптуры прикл. иск-ва				
для памятников монументального искусства	цоколя постаменты скульптуры грунта красочного слоя				

X. СИСТЕМА ОХРАНЫ

союзная	республ.	местная	не состоит
			X

а) категория охраны

б) дата и № документа о принятии под охрану

Не имеется.

в) границы охранной зоны и зоны регулирования застройки (краткое описание со ссылкой на утверждающий документ)

Охранная зона не установлена.



D000032131

г) балансовая принадлежность и конкретное использование в частном владении Уланова М.Н., в настоящее время не используется

д) дата и № охранного документа

Не имеется.

Дата составления паспорта

Составитель

Барановский Б.Ю., арх.

ф., и, о. должность или профессия

18 марта 19 90.

подпись

Инспектор по охране памятников

Г.А. Долидович

подпись

М. П.

ВОЛОГОДСКАЯ ОБЛАСТЬ
НЮКСЕНСКИЙ РАЙОН
УФТЮГСКИЙ Э/С
ДЕР. ЗАРЕЧЬЕ
АМБАР УЛАНОВА М.Н.,
КОН. XIX В.

СХЕМА ФОТОФИКСАЦИИ

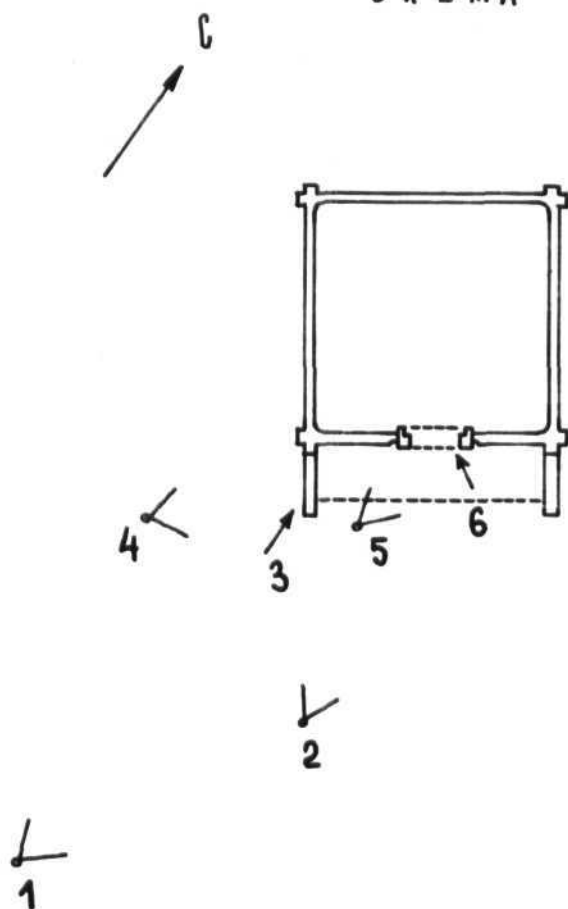

НАВОШИНА Н.Б.,
1990г.

ВЛОГДСКАЯ ОБЛАСТЬ
НЮКСЕНСКИЙ РАЙОН
УФТЮГСКИЙ С/С
ДЕР. ЗАРЕЧЬЕ
АМБАР УЛАНОВА М.Н.,
кон. XIX в.

1 ЭТАЖ



НАВОШИНА Н.Б.,
1990 г.



Г. Вологодская обл., Нюксенский р-н,
Устюгский с/с, д. Заречье.
Амбар Уланова М.Н. Общий вид с юга.
Фото Гельфера С.В., 1989 г.

02



2. Вологодская обл., Нюксенский р-н,
Уфтюгский с/с, д. Заречье.
Амбар Уланова М. Н. 1 л. ф. ас. а. д.: верх самца.
Фото Гельфера С. В., 1989 г.

022



3. Вологодская обл., Нюксенский р-н,
Уфтюгский с/с, д. Заречье.
Амбар Уланова М. Н. Гл. фасад: посомма за-
лобника. Фото Гельфера С. В., 1989 г.





4. Вологодская обл., Нюксенский р-н,
Устюгский с/с, д. Заречье.
Амбар Уланова М. Н. Гл. фасад: консоль
помоста. Фото Гельфера С. В., 1989 г.

С. В.



Б. Вологодская обл., Нюксенский р-н,
Уфтюгский с/с, д. Заречье.
Амбар Уланова М.Н. Гл. фасад: дверь.
Фото Гельфера С.В., 1989 г.

40



6. Вологодская обл., Нюксенский р-н,
Уфтюгский с/с, д. Заречье.
Амбар Уланова М.Н. Гл. фасад: личина
замка. Фото Гельфера С.В., 1989 г.

УО

3.2.6 - I.14.16.

МИНИСТЕРСТВО КУЛЬТУРЫ СССР
СОЮЗНАЯ РЕСПУБЛИКА РСФСР

ПАМЯТНИКИ ИСТОРИИ И КУЛЬТУРЫ СССР недвиг.

Главное Управление по охране памятников
наименование республиканского органа охраны

Адрес Вологодская обл., Нюксенский р-н, Устюгский с/с, д. Заречье
АССР, край, область, район, автономная обл., национальный округ, населенный пункт

УЧЕТНАЯ КАРТОЧКА

Усадьба Уланова М.Н. Амбар.

I. НАИМЕНОВАНИЕ ПАМЯТНИКА

II. ТИПОЛОГИЧЕСКАЯ ПРИНАДЛЕЖНОСТЬ

памятник археологии	памятник истории	памятник архитектуры	памятник монумент. ис-ва
---------------------	------------------	----------------------	--------------------------

2

III. ДАТИРОВКА ПАМЯТНИКА Конец XIX века

IV. ХАРАКТЕР СОВРЕМЕННОГО ИСПОЛЬЗОВАНИЯ

по первоначальному назначению	культурно-просветительное	туристско-экскурсионное	лечебно-оздоровительн.	жилые помещения	хозяйственное	не используется
						X

желательно сохранение постройки

предлож. по исполн.
V. ХАРАКТЕРИСТИКА ТЕХНИЧЕСКОГО СОСТОЯНИЯ

хорошее	среднее	плохое	аварийное
	X		
со озная	республ.	местная	не состоит
			X
наличие утвержденной охранной зоны		да	нет
			X

VII. НАЛИЧИЕ ДОКУМЕНТАЦИИ

паспорт	фотографии	обмеры	реставрац. материалы
X	X	X	

место хранения документов

органы охраны			реставрац. мастерские		музей, архив, искусствозн.
союзный	республикан.	местный	республикан.	местный	
	X	X			X

Дата составления карточки
18 марта 1990.

М. П. Барановский В.Ю., арх.

Составитель
Ф. И. О., должность или профессия, подпись

Старший инженер производственной группы по охране памятников Долгидович Г.А.

Steel

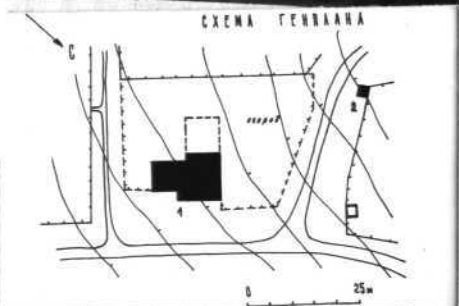

Амбар расположен к западу от главного дома усадьбы, через проулок. Небольшая бревенчатая постройка — четырехстенный сруб с залобником на главном южном фасаде, под двускатной самповой кровлей. Большие выносы залобника поддерживают посомы, обтесанные по бокам, а на конце затесанные в форме крюков. Косячатая дверь на главном фасаде по бокам окружена затёсами, поднята над землей. Перед ней был дощатый помост на выпусках бревен боковых стен. Стены амбара из бревен diam. 25–28 см рублены в остаток, кровля крыта тесом (сохранился шпатель олой). Курицы и потоки утрачены, но сохранился охлупень с порезкой на конце. Размеры амбара 3,8 на 3,8 м (в осях сруба).

Хороший пример крестьянской хоз. постройки кон. XIX в. — четырехстенного амбара с одним залобником; интересны качественно выполненные детали простого декора.